

СРАВНЕНИЕ
PEUGEOT 208 VS SEAT IBIZA
МЕЛОЧИ ЖИЗНИ



УПАЛ,
ПОДНЯЛСЯ!
СТАТИСТИКА
ПРОДАЖ

№8 (256) АВГУСТ 2014 WWW.5KOLESO.RU

5 КОЛЕСО



ТЕСТЫ

- BMW X5 M50D
- MITSUBISHI OUTLANDER

СОВСЕМ
ДРУГОЕ ДЕЛО

VOLKSWAGEN PASSAT

MOTO ■ BMW F800GT ■ CFMOTO CF800-Z8 EFI ■ HONDA CTX700

СКАЧОК
РАЗВИТИЯ
ТЕСТ CHERY A19



ГРАЖДАНСКИЙ
ВОИН
ТЕСТ SUBARU WRX



АБСОЛЮТНО **НОВЫЙ** АБСОЛЮТНО **LOGAN**



RENAULT LOGAN — это проверенные временем надежность и качество в сочетании с современными технологиями. Теперь он оснащен сенсорной мультимедийной навигационной системой¹ и задними датчиками парковки². Обогрев лобового стекла³, климат-контроль⁴, новый дизайн просторного и эргономичного салона предлагают абсолютно новый уровень комфорта и удовольствия от вождения. Абсолютно новый! Абсолютно Logan!

#новыйлоган

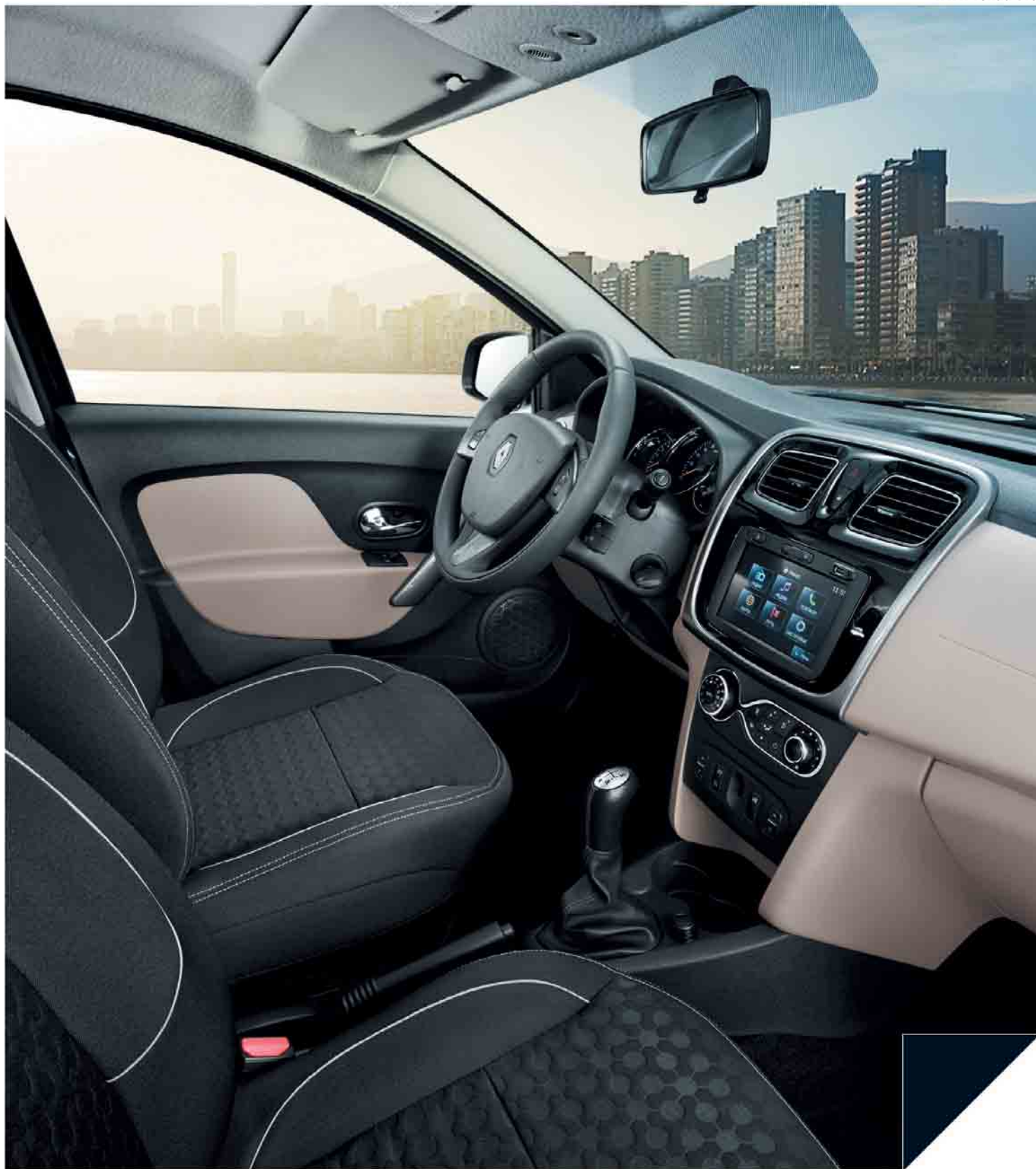

¹Опционально в версиях Confort (Комфорт), Privilège (Привилеж), Luxe Privilège (Люкс Привилеж). ²Опционально в версии Privilège (Привилеж), серийно в версии Luxe Privilège (Люкс Привилеж). ³Опционально в версиях Confort (Комфорт), Privilège (Привилеж), серийно в версии Luxe Privilège (Люкс Привилеж). ⁴Опционально в версии Privilège (Привилеж), серийно в версии Luxe Privilège (Люкс Привилеж). *Управляй переменами. **Качество Renault. Реклама.

DRIVE THE CHANGE*

Renault рекомендует 





ОЛЕГ БОГДАНОВ,
ГЛАВНЫЙ РЕДАКТОР

ОХ, УЖ ЭТИ ЖЕНЩИНЫ!

ПО ПОВОДУ СТРЕНАНИЙ НАШИХ СТРАХОВЩИКОВ, КОТОРЫХ ЯКОБЫ РАЗОРЯЮТ ТАРИФЫ ОСАГО, РАСКАЖУ ДВА ЭПИЗОДА, СЛУЧИВШИХСЯ С МОЕЙ КОЛЛЕГОЙ. КРАТКАЯ ХАРАКТЕРИСТИКА: ВЕЛИКОЛЕПНО ВОДИТ АВТОМОБИЛЬ, БЕЗУПРЕЧНО ВЫПОЛНЯЛА ТЕСТИРОВАНИЕ В АВТОМОБИЛЬНЫХ ПРОГРАММАХ НА ТЕЛЕВИДЕНИИ.

ЭПИЗОД ПЕРВЫЙ. РОССИЯ, БЛИЖНЕЕ ПОДМОСКОВЬЕ, ДЕКАБРЬ 2010 ГОДА.

День. До дачи меньше километра. Закрытый правый поворот. Ничто не предвещало беды. И тут навстречу вылетает внедорожник и начинает пикировать на мою героиню. Она уворачивается, уходит на обочину, но и там ее достает судьба. В результате – фронтальное столкновение со смещением! К счастью, пострадали только автомобили. А за рулем нападавшей машины оказалась соседка, которая в момент атаки, оцените наших женщин (!), смотрелась в зеркало и рулила по памяти!

Да, не повезло. Дальнейшее, полагаю, вам описывать нет необходимости, вы и так все знаете: многочасовое ожидание ГИБДД, многомесячные безумные мытарства со страховщиками, нагло заниженная компенсация, переоценки, суды и снова переоценки. Короче, врагу не пожелаешь. В результате этого безумия разбитую машину, пришлось продать как есть, купить новую и постараться забыть этот кошмар.

Эпизод второй. Франция, провинция Бретань. Лето 2013 года. Городок на побережье океана. Наша героиня припарковала свою машину и только вошла в дом, как услышала жуткий, до боли знакомый при краш-тестах звук удара. Увы, предчувствие не обмануло. Соседка (ох, уж эти соседки!), маневрируя, въехала ровнехонько в середину автомобиля моей героини, образовав букву «Т». Парадокс в том, что если русская камикадзе смотрелась в зеркало заднего вида при движении вперед, то уверенная француженка – вообще не смотрела в него и ехала назад.

О женщины всего мира, как вы похожи!

А теперь почувствуйте разницу. Француженка долго извинялась, сказав, что подпишет все бумаги, которые потребуются, но завтра – сегодня она очень торопится. Оно и видно! Моя же героиня, заполнила страховые документы (кстати, практически такие же, как и у нас, в России), позвонила своему страховому агенту (обратите внимание – своему!) и договорилась с ним о встрече. На следующий день французская камикадзе с извинениями подписала все бумаги, а приехавший агент только спросил, нужна ли подменная машина. Услышав, что нужна, пообещал перезвонить и, мило улыбнувшись, отбыл. Здесь важно сказать, что подменный автомобиль входит в стоимость страховки.

Все остальное происходило как по писаному. Через несколько дней позвонили и поинтересовались, когда мадам удобнее подъехать на станцию для осмотра поврежденного автомобиля. Договорившись, в назначенный день моя героиня подъехала, получила отличный подменный автомобиль с полным баком топлива. Целый день занималась своими делами, а вечером, отдав «подменку», узнала, что, если ей удобно, то через неделю они готовы взяться за ремонт, для которого потребуется несколько дней. Подменный автомобиль, естественно с полным баком, будет ее ждать. Так все и произошло. Все было сделано идеально. Единственное, что отсутствовало, так это царапины и сколы на правых дверях, которыми французы с легкостью и в изобилии награждают друг друга на тесных парковках. Но через месяц и этот «недостаток» был легко устранен. □

Рис. Виталия Порвинского





KIA RIO

Машина твоего времени!

Зачем выбирать между дизайном и динамикой? Яркий дизайн и много скоростей. Один из самых популярных автомобилей в России KIA Rio теперь с 6-ступенчатой коробкой передач. Почувствуйте динамику, наслаждаясь стилем!



The Power to Surprise**

NEW!***

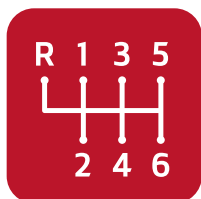

6-ступенчатые МКП и АКП



Спортивные легкосплавные диски 16"



Система запуска двигателя кнопкой Smart Key****



Подогрев руля



Сиденья с отделкой грязеотталкивающей тканью Clean Tech*****



* KIA — официальный партнер чемпионата мира по футболу 2014. ** Искусство удивлять. *** Новый. **** Смарт Кей. ***** Клин Текс. ***** Гарантия 5 лет / 150 000 км действительна на автомобили, реализуемые официальными дилерами ООО «КИА Моторс Рус» с 1 марта 2009 года на условиях, указанных на сайте www.kia.ru и в сервисной книжке производителя.

136 ДОКАЗАТЕЛЬСТВ КАЧЕСТВА

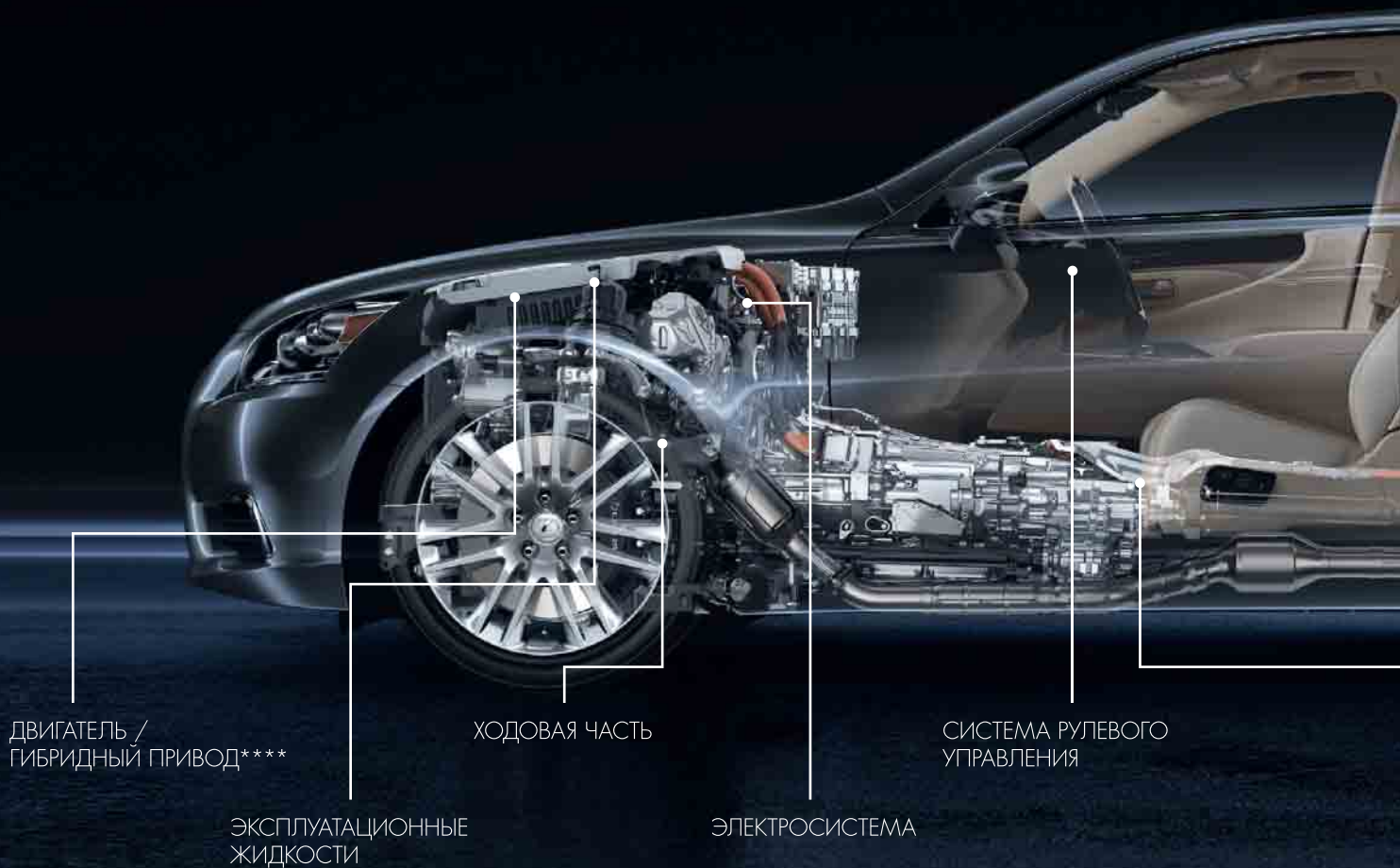

ДВИГАТЕЛЬ /
ГИБРИДНЫЙ ПРИВОД****

ХОДОВАЯ ЧАСТЬ

СИСТЕМА РУЛЕВОГО
УПРАВЛЕНИЯ

ЭКСПЛУАТАЦИОННЫЕ
ЖИДКОСТИ

ЭЛЕКТРОСИСТЕМА

LEXUS SELECT

ПРОГРАММА СЕРТИФИКАЦИИ
АВТОМОБИЛЕЙ С ПРОБЕГОМ



КОМПЛЕКСНАЯ
ПРОВЕРКА



ЛАБОРАТОРИЯ
ЧИСТОТЫ

* Lexus Селект. ** Процентная ставка указана по кредиту Lexus Select при первоначальном взносе (ПВ) от 70 % и сроке кредита (СК) 12 мес. Условия кредита: годовая процентная ставка при ПВ от 70 % и СК 12 мес. – 9,9 %, при СК от 13 до 36 мес. – 12 %, от 37 до 60 мес. – 13 %; при ПВ от 40 % до 69,99 % и СК 12 мес. – 12,7 %, при СК от 13 до 36 мес. – 13,7 %, от 37 до 60 мес. – 14,7 %; при ПВ от 30 % до 39,99 % и СК 12 мес. – 14,3 %, при СК от 13 до 36 мес. – 15,3 %, от 37 до 60 мес. – 16,3 %; при ПВ от 20 % до 29,99 % и СК 12 мес. – 15,3 %, при СК от 13 до 36 мес. – 16,3 %, от 37 до 60 мес. – 17,3 %. Валюта кредита – рубли РФ. Минимальная сумма кредита – 90 000 руб.

ОН ТЩАТЕЛЬНО ПРОВЕРЕН ПО 136 ПУНКТАМ, ПОЛНОСТЬЮ ГОТОВ К ЭКСПЛУАТАЦИИ И ВЫГЛЯДИТ ТАК, СЛОВНО ТОЛЬКО ЧТО СОШЕЛ С КОНВЕЙЕРА.

О ТОМ, ЧТО ВАШ ЛЕКСУС С ПРОБЕГОМ, БУДЕТЕ ЗНАТЬ ТОЛЬКО ВЫ.

Вся коллекция автомобилей Lexus Select* на сайте www.lexuselect.ru

От 9,9 % годовых**

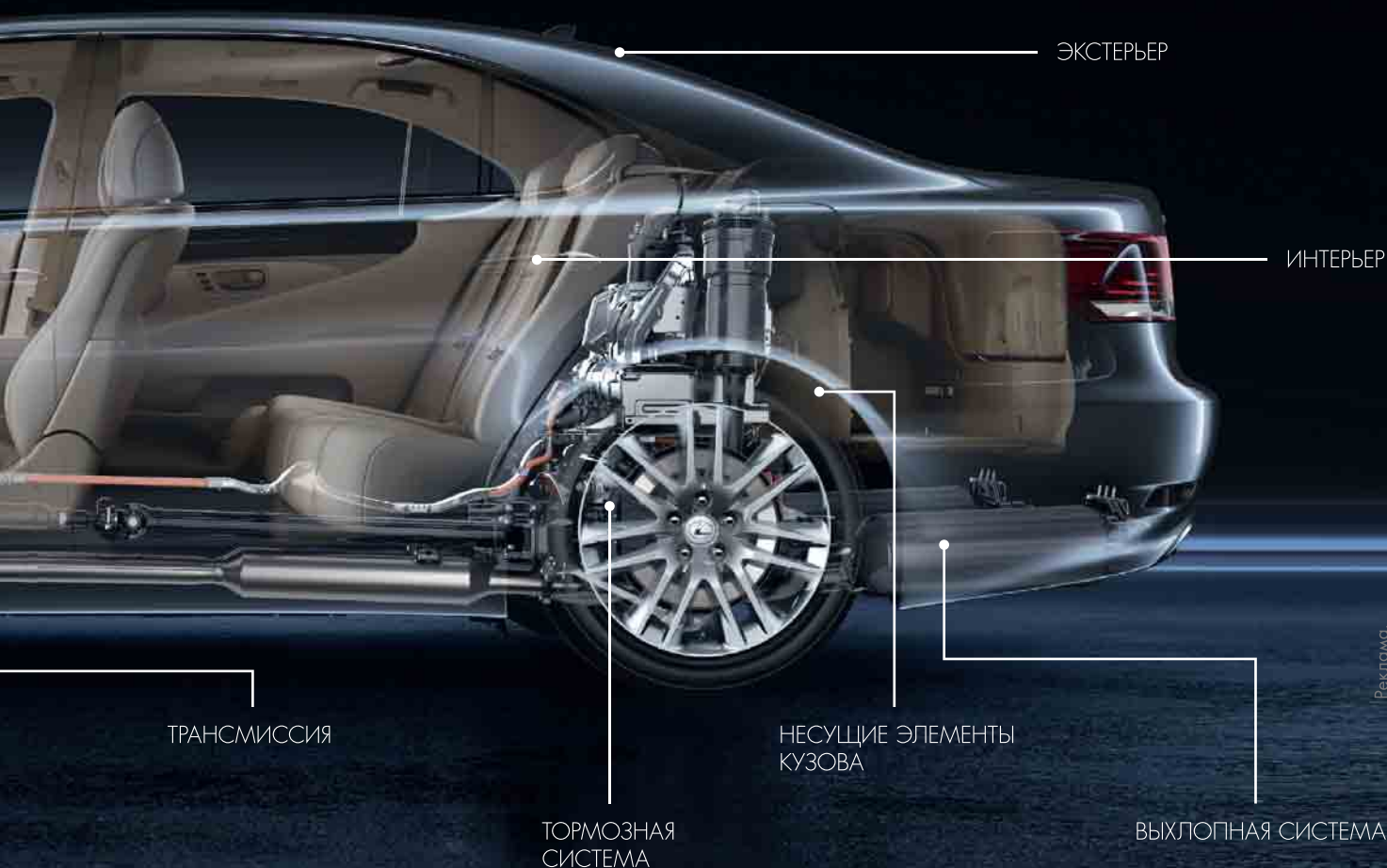

Реклама.



БАЗОВОЕ
ОБСЛУЖИВАНИЕ

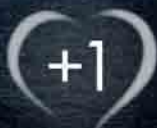

ЕЩЕ 1 ГОД
ПОД НАШЕЙ ЗАЩИТОЙ***



WWW.LEXUS.RU | 8 800 200 38 83

При стоимости автомобиля от 2 500 000 руб. (включительно) минимальный ПВ по кредиту – не менее 40 % от стоимости автомобиля. Погашение равными ежемесячными платежами. КАСКО обязательно по тарифам страховых компаний, отвечающих требованиям банка. Кредитование осуществляется ЗАО «Тойота Банк» в регионах присутствия банка. Подробнее на сайте www.lexus-finance.ru или по тел. 8 800 200 08 40.
*** Послегарантийная техническая поддержка предоставляется ООО «Тойота Мотор» сроком на 1 год или до достижения автомобилем пробега 130 000 км (в зависимости от того, что наступит ранее). **** В случае наличия у автомобиля гибридного привода.



ПОДИУМ

12 НОВОСТИ

22 ИНТЕРВЬЮ
С РОМАНОМ КУЗЬМИНЫМ, SEAT



ПОЛИГОН

26 SUBARU WRX

В начале лета Subaru одного за другим представила на российском рынке сразу двух своих спортивных бойцов: WRX и WRX STI. Но если STI – автомобиль для совсем уж записных спортсменов, то обычный WRX, да еще с новым вариатором, – автомобиль достаточно гражданский, хоть и с немалыми амбициями.

30 CHERY A19

Официальная российская премьера Chery A19 состоится на Московском международном автосалоне в августе. Тем не менее дилеры начали прием заказов на новинку из Китая уже в июне. Не поторопились ли?

36 BMW X5 M50D

Если вы житель мегаполиса нашей необъятной, то непременно встречаете на дорогах вечно мчащихся лихачей на «икс-пятых», нарушающих спокойствие обитателей города и всевозможные пункты ПДД. Так вот, проведя недельку в шкуре этих «негодяев», впору утверждать: во всем виноват BMW, он первый начал!

40 MITSUBISHI OUTLANDER

На рынке появился обновленный Mitsubishi Outlander. Благодаря изменениям бестселлер фирмы должен выйти на новый качественный уровень и тем самым закрепить свой успех.

44 PEUGEOT 208 – SEAT IBIZA

Считается, что хэтчбэки предназначены для молодежи. Кто же подразумевается под этим адресом? Студент, молодая мама, юный менеджер, знающий, делать жизнь с кого... Мы решили оценить два таких автомобиля – Peugeot 208 и Seat Ibiza с точки зрения их «целевой аудитории».

50 HYUNDAI I40

Реклама Hyundai i40 гласит: «Бизнес-класс, и точка». По итогам длительного теста этого автомобиля мы готовы разделить столь лестную и столь категоричную оценку. Но не во всем.

54 CITROEN C3 PICASSO

Три месяца, проведенные за рулем компактного Citroen, не прошли даром. За это время мы настолько привыкли к этому автомобилю, прониклись его удобством и функциональностью, что были готовы закрыть глаза на все его недостатки. Ну, или почти все.

58 ТЫ И ТВОЯ МАШИНА

Volkswagen Jetta.

ВНУШАЕТ УВАЖЕНИЕ. УДИВЛЯЕТ ЦЕНОЙ



От 629 000 рублей
Кредит от 5,9%¹



Просторный салон



Биксеноновые фары²



Камера заднего вида²



7-ступенчатая коробка-автомат²

Volkswagen Jetta нравится с самого первого взгляда – ведь все в нем говорит о хорошем вкусе. Невероятный комфорт и динамика при езде, впечатляющая внешность и экономия топлива – мы специально сделали этот автомобиль таким, чтобы вы и ваши пассажиры могли наслаждаться каждой минутой, проведенной в нем.

Почувствуйте все преимущества Volkswagen Jetta по невероятно привлекательной цене.



Das Auto.

Дополнительная информация – по телефону информационной линии Volkswagen 8-800-333-4441 и на сайте www.volkswagen.ru

¹ Основные условия кредитования ООО «Фольксваген Банк РУС» (далее Банк) в рамках специальной акции «Volkswagen PKW (Polo седан, Jetta, Tiguan)» на новые автомобили Volkswagen Polo седан, Jetta и Tiguan: валюта кредита – рубли РФ; сумма кредита от 120 тыс. до 4 млн. рублей при предоставлении полного комплекта документов и до 1,2 млн. рублей при предоставлении двух документов. Минимальный первоначальный взнос 40% от стоимости автомобиля и страховых премий, в случае их включения в сумму кредита. Процентная ставка при предоставлении полного пакета документов составит: при сроке 12 месяцев – 5,9% годовых, при сроке от 13 до 24 месяцев – 7,9% годовых, при сроке от 25 до 36 месяцев – 9,9% годовых. Процентная ставка при предоставлении двух документов составит: при сроке 12 месяцев – 10,5% годовых, при сроке от 13 до 36 месяцев – 12,5% годовых. Обеспечение по кредиту – залог приобретаемого автомобиля. Часть кредита может быть направлена на оплату страхования КАСКО и/или иных программ страхования, сумма страховой премии по которым зависит от перечня страхуемых рисков, выбранной Клиентом программы и суммы кредита. Срок действия акции с 01.06.2014 г. по 30.09.2014 г. Условия предоставления кредита действительны на 01.07.2014 г. и могут быть изменены Банком. Информация по телефону Банка: 8-800-700-75-57 (звонок по России бесплатный). Лицензия ЦБ РФ № 3500, 117485, г. Москва, ул. Обручева, д. 30/1, стр. 1. www.vwbank.ru. Предложение ограничено, действительно при покупке только у официальных дилеров Volkswagen. ² Перечисленные опции не входят в указанную в рекламе цену. Реклама

44



40



30



МОТО

60 BMW F800GT

Соединенные Штаты Америки в плане дорог и расстояний ассоциируются с ровными, ухожащими в никуда прямыми. И когда думаешь о мотоциклах, наиболее подходящих для таких ландшафтов, на ум приходят круизеры и туреры, а уж небольшие спортуристы типа BMW F800GT рассматриваются в одну из последних очередей. Однако реальность, как географическая, так и техническая, оказалась отличной от стандартов.

64 CF800-Z8 EFI

В прошлом году у нас на длительном тесте был квадроцикл CFMOTO CF625-X6 EFI. Он не доставил никаких хлопот, и мы решили продолжить практику, но на этот раз взяли в эксплуатацию спортивный мотовездеход типа side-by-side CF800-Z8 EFI.

67 НОВОСТИ

68 HONDA STX700

Мотоциклетная Honda заметно обособилась от товарищей по цеху: вроде со всеми вместе идет в одном направлении, но какой-то своей тропой. В моде бэггеры? Вот вам бэггер, но не на базе стандартного круизера, а из мегатуриста GoldWing. Нужен городской аппарат? Пожалуйста – NC700, скутер-переросток. Новый STX700 – еще один «извив» инженерной мысли Honda, который не сразу и поймешь.

ГАРАЖ

72 НОВОСТИ

76 TENNECO

Произвести, а затем реализовать качественные запчасти еще полдела – не менее важно их правильно установить. А с этим проблемы возникают, как оказалось, не только в России, но и в Европе.

78 NOKIAN TYRES

Экология, безопасность... Но к шинам мы чаще всего относимся с позиции «держат – не держат», состояние протектора оцениваем на глаз, не торопимся менять зимние модели, когда под колесами уже давно прогретый солнышком асфальт. А если шина достаточно истрепалась, мы ее выбрасываем. Куда придется.

81 РЕМОНТ ШИН

В нашей беседе с Матти Морри, техническим специалистом по работе с клиентами компании Nokian Tyres, мы обсудили еще одну важную тему, непосредственно связанную с безопасностью дорожного движения. Речь шла о ремонте шин.

82 CONTINENTAL

Когда этот номер журнала выйдет из печати, 20-й чемпионат мира по футболу станет историей. И, вероятнее всего, ассоциативная связь компании Continental и мирового футбольного Кубка уже не будет столь очевидной. Но та история, которая происходила на дорогах и в лабораториях «Контидрома», что находится близ Ганновера, наверняка получит свое развитие.

86 SUBARU OUTBACK

Из-за небывалого спроса внимание каждого автомобильного бренда устремлено к производству кроссоверов всех мастей и размеров. Класс универсалов повышенной проходимости при этом несправедливо ушел на второй план. Мы решили узнать, как один из лучших представителей этого класса, Subaru Outback, переносит российскую эксплуатацию.

ТРАССА

90 РАЛЛИ ПОЛЬШИ

Нынешний сезон чемпионата мира по ралли напоминает годы властвования Михаэля Шумахера в «Формуле-1». Тогда один человек практически разрушил устои империи, которые создавались несколькими поколениями гонщиков. К такому мнению можно прийти, читая последние сводки с полей WRC.

96 МИРОВАЯ СЕРИЯ RENAULT

Подмосковная трасса Moscow Raceway третий год подряд принимает гонки World Series by Renault. По мнению как участников, так и официальных лиц, российский этап проходит на самом высоком уровне. И в спортивном, и в организационном плане.

98 MCLAREN И EXHONMOBIL

Гоночная команда McLaren и одна из самых успешных топливных компаний в истории гонок Гран-при ExxonMobil отмечают в этом году 20-летний юбилей сотрудничества в «Формуле-1».



SACHS –
торговая марка ZF

**МИМС/Автомеханика
Москва 25 – 28.08.2014
Ждем Вас: Экспоцентр
на Красной Пресне,
павильон 1, стенд А 357**



Теперь одна марка –

амортизаторы SACHS



С 2015 года покупайте амортизаторы BOGE под маркой SACHS. Качество и технологии двух марок теперь под одним именем – SACHS!

РЕКЛАМА



МАГАЗИН

102 НОВОСТИ ДИЛЕРОВ И ПРЕДСТАВИТЕЛЬСТВ

- 5 российских премьер месяца
- 6 важных событий месяца
- 6 выгодных предложений месяца

105 AUDI В ПЕТЕРБУРГЕ

106 JAGUAR CHALLENGE

108 UNDERGROUND MOTOR SHOW

110 GTI TREFFEN AM WORTHERSEE

114 НОВИНКИ ЭЛЕКТРОНИКИ

143 НЕУДАЧИ МЕСЯЦА

ПАРКОВКА

144 АВТОЮРИСТ

НОВИНКИ МЕСЯЦА

102



ГЛАВНЫЙ РЕДАКТОР ОЛЕГ БОГДАНОВ
ЗАМ. ГЛАВНОГО РЕДАКТОРА АНДРЕЙ МАШИН
ДИРЕКТОР ПО РАБОТЕ С АВТОПРЕДСТАВИТЕЛЬСТВАМИ АЛЕКСАНДР ВОРОБЬЕВ
АРТ-ДИРЕКТОР ТИХОМ СИКУЛЕР
РЕДАКТОР РАЗДЕЛА НОВОСТЕЙ И КАТАЛОГА МАКСИМ ФЕДОРОВ
РАЗДЕЛ НОВОСТЕЙ ОЛЬГА МАШНИНА
РЕДАКТОР РАЗДЕЛА ИСПЫТАНИЙ ОЛЕГ КАЛАУШИН
РАЗДЕЛ ИСПЫТАНИЙ ВЛАДИМИР МАККАВБЕЕВ
НАТАЛЬЯ УМНОВА
РЕДАКТОР РАЗДЕЛА «ГАРАЖ» ИВАН СОКОЛОВ
РЕДАКТОР РАЗДЕЛА СПОРТА СТАНИСЛАВ ШУСТИЦКИЙ
ФОТОРЕДАКТОР ИГОРЬ КУЗНЕЦОВ
ДИЗАЙНЕРЫ АЛЕКСЕЙ СМIRHOV
НАТАЛИЯ МУРМЫЛО
ЦВЕТОКОРРЕКЦИЯ И ПРЕПРЕСС МАРГАРИТА ДАНИЛОВА
ОТДЕЛ РЕКЛАМЫ, МОСКВА: **РУКОВОДИТЕЛЬ** ВИТАЛИЙ АВДЕЕВ
Телефон (495) 663-9320
v.avdeev@spn.ru
АНДРЕЙ АРСЕНЕНКОВ
АЛЕНА КЕЧИНА
АНТОН ЛИСАФЬЕВ
ОКСАНА НАУМОВА
ОТДЕЛ РЕКЛАМЫ, С.-ПЕТЕРБУРГ **РУКОВОДИТЕЛЬ** ВИКТОРИЯ СОКОЛОВА
Телефон (812) 380-0008
v.sokolova@spn.ru
НИКИТА КОМАРОВ
БРЕНД-МЕНЕДЖЕР
ОТДЕЛ ДИСТРИБЬЮЦИИ И ПОДПИСКА **РУКОВОДИТЕЛЬ** АРТЕМ КАРАПЕТЯН
a.karapetyan@spn.ru
ВИТАЛИЙ АВДЕЕВ
v.avdeev@spn.ru
РУКОВОДИТЕЛЬ ОТДЕЛА ПРОДАЖ ОНЛАЙН-РЕКЛАМЫ WWW.SKOLESO.RU

ЖУРНАЛ «5 КОЛЕСО» Индекс по объединенному каталогу «Пресса России» – 14776

Индекс по каталогу «Почта России» – 10934

ПЕЧАТЬ ОТ «Блиц-Принт»

Тираж – 152 000 экземпляров

СВОБОДНАЯ ЦЕНА

Свидетельство о регистрации

средства массовой информации

ПИ №ФС77-32478 от 18.07.2008.

Выдано Федеральной службой

по надзору в сфере связи

и массовых коммуникаций

Выходит с сентября 1993 года

УЧРЕДИТЕЛЬ 000 «ЖУРНАЛ 5К»

ИЗДАТЕЛЬ 000 «5К»

www.spn.ru

АДРЕСА ИЗДАТЕЛЯ: 127473, Москва, Суворовская площадь, 1/52, корп. 2. 197342 Санкт-Петербург, Торжковская ул., 1, корп. 2. 220101, Минск, Беларусь, ул. Якубова, д. 6.

АДРЕС РЕДАКЦИИ: 197342 Санкт-Петербург, Торжковская ул., 1, корп. 2. Тел./факс (812) 380-0008.

Веб-сайт: www.skoleso.ru

Редакция не несет ответственности за содержание рекламы.

Использование любых материалов из журнала, включая дизайнерские разработки, возможно только после согласования с редакцией.

ЖУРНАЛ РАСПРОСТРАНЯЕТСЯ В ГОРОДАХ:

Архангельск • Астрахань • Великий Новгород • Владимир • Волгоград • Вологда • Воронеж • Донецк • Екатеринбург • Запорожье • Иваново • Казань • Калининград • Калуга • Киев • Кишинев • Кострома • Красноярск • Курск • Липецк • Луцк • Минск • Москва • Мурманск • Набережные Челны • Нижний Новгород • Новосибирск • Орел • Пермь • Петрозаводск • Псков • Ростов-на-Дону • Рязань • Самара • Санкт-Петербург • Саратов • Севастополь • Смоленск • Таллин • Тамбов • Тверь • Тольятти • Тула • Ульяновск • Уфа • Челябинск • Чита • Ярославль

16+

Правильный выбор для любой дорожной ситуации – Программа BILSTEIN

BILSTEIN B4
Модуль пневмоподвески

BILSTEIN B1



BILSTEIN B3

BILSTEIN B4



BILSTEIN B6



BILSTEIN B14



BILSTEIN B16



BILSTEIN Clubsport



Наша производственная программа настолько разнообразна, насколько индивидуальны ваши требования к своему автомобилю. Высококачественные серийные амортизаторы, мощные амортизаторы для внедорожников, комплекты подвески для тюнинга и автоспорта: с таким ассортиментом BILSTEIN каждый сможет полностью реализовать свои водительские амбиции и получить безграничное удовольствие от вождения. Вы почувствуете уникальность комбинации современных технологий автоспорта и оригинального качества поставщика на конвейер.

BILSTEIN – Удовольствие от вождения



ГРАЖДАНИН МИРА

FORD EDGE. ПРОТОТИП НОВОГО ПОКОЛЕНИЯ КРОССОВЕРА EDGE, ПОКАЗАННЫЙ В НАЧАЛЕ ГОДА В США, ПЕРЕВОПЛОТИЛСЯ В СЕРИЙНУЮ МОДЕЛЬ, КОТОРАЯ БУДЕТ ПРОДАВАТЬСЯ БОЛЕЕ ЧЕМ В 100 СТРАНАХ, ВКЛЮЧАЯ И РОССИЮ.

Новый Edge, как и его предшественник, **ПОСТРОЕН НА ШАССИ FORD MONDEO.** Но шасси теперь тоже новое! Главное его отличие – растянутое на дюйм межосевое расстояние, позволившее дать точно такую же прибавку места в ногах задних пассажиров (на столько же увеличилась и высота салона). Также кроссовер получил более «спортивную» подвеску, что вкупе с возросшей жесткостью кузова и адаптивным рулевым механизмом должно положительно отразиться на его управляемости.



Объем **БАГАЖНИКА** новинки вырос на 200 л, до 1110 л. С откинутыми спинками дивана (они образуют небольшую ступеньку) этот показатель составляет 2078 л (+127 л).



ДВИГАТЕЛИ ДЛЯ РАЗНЫХ РЫНКОВ БУДУТ РАЗНЫМИ. Для США это бензиновые турбомоторы 2,0 и 2,7 л (248 и 300 л. с.) и атмосферный 3,0 л (269 л. с.) с 6-ступенчатый АКП. Для Европы – 2,0-литровый турбодизель с МКП (180 л. с.) или «роботом» (210 л. с.) Какие из этих агрегатов появятся у нас, неизвестно.

ПЕРВЫМИ НОВИНКУ УВИДЯТ АМЕРИКАНЦЫ: продажи Edge второго поколения у них стартуют в 1 квартале 2015 г. Затем этот кроссовер появится на европейском рынке, однако мы вряд ли получим его раньше конца осени – начала зимы: компании Ford потребуются время, чтобы наладить его производство на заводе в Елабуге.

ПРИБОРНАЯ ПАНЕЛЬ С БОЛЬШИМИ ЖК-ЭКРАНАМИ по бокам от аналогового спидометра – в точности, как у нового Mondeo. Медиасистема SYNC с 8-дюймовым сенсорным экраном является стандартным оборудованием «топовых» комплектаций Sport и Titanium – для всех прочих она предлагается за отдельную плату. В перечень опций кроссовера впервые войдут мультируль с подогревом, подогрев заднего дивана и вентиляция передних кресел. Еще одно новшество – **ПОДУШКИ БЕЗОПАСНОСТИ, ЗАЩИЩАЮЩИЕ КОЛЕНИ ВОДИТЕЛЯ И ПЕРЕДНЕГО Пассажира**, а также подушки, встроенные в ремни (!) задних сидений.



«ГОРЯЧИЙ» ДИЗЕЛЬ

Вслед за обычным «Фокусом» обновилась и заряженная версия ST. Помимо нового дизайна бамперов и решетки радиатора, а также модернизированного шасси, автомобиль получил новый мотор – турбодизель 2.0 TDCi мощностью 185 л. с. С ним хот-хетч ускоряется до сотни за 8,1 секунды – на 1,6 с медленнее 250-сильной бензиновой версии.





ПРОЕКТ RUSHMORE* ОТ

HARLEY-DAVIDSON

РАЗУМНЫЙ ПОВОД ВЫБРАТЬ СЕРДЦЕМ

ЦВЕТНОЙ СЕНСОРНЫЙ ЭКРАН,
НАВИГАЦИЯ И ГОЛОСОВОЕ УПРАВЛЕНИЕ

УЛУЧШЕННЫЙ КОМФОРТ
ПАССАЖИРСКОГО МЕСТА

НОВЫЙ ОБТЕКАТЕЛЬ СО
СПЛИТТЕРОМ, УЛУЧШЕННАЯ
АЭРОДИНАМИКА

СВЕТОДИОДНАЯ
ОПТИКА DAYMAKER™

КОМБИНИРОВАННАЯ СИСТЕМА
ПЕРЕДНЕГО И ЗАДНЕГО ТОРМОЗА С ABS

КОМБИНИРОВАННАЯ ВОЗДУШНО-
ЖИДКОСТНАЯ СИСТЕМА ОХЛАЖДЕНИЯ

ДВИГАТЕЛЬ
TWIN CAM 103™

КОФРЫ, ОТКРЫВАЮЩИЕСЯ
В ОДНО КАСАНИЕ

В КРЕДИТ ОТ 12,5 %

РОССИЯ: Москва, Олимпийский пр-т, 16/5, Ленинский пр-т, 111, 8-й км Рублево-Успенского шоссе, Барвиха Luxury Village, тел.: +7 (495) 933-30-30; Санкт-Петербург, ул. Арсенальная, 4, тел.: +7 (812) 333-33-36; Екатеринбург, ул. Восточная, 51, тел.: +7 (343) 286-01-86; Краснодар, ул. Дзержинского, 80/1, тел.: +7 (861) 258-52-44; Иркутск, 9-й км Байкальского тракта, тел.: +7 (3952) 48-68-78; БЕЛАРУСЬ: Минск, пр-т Независимости, 84а, тел.: +375 (17) 263-18-64, +375 (17) 263-18-62; УКРАИНА: Киев, пр-т Победы, 67, тел.: +38 (044) 496-84-88; www.harley-davidson.ru, www.facebook.com/HarleyDavidson.Russia

Программа действует для всех моделей мотоциклов, реализуемых в дилерских центрах на территории РФ. Минимальный первоначальный взнос – 15% от стоимости мотоцикла. Срок кредитования – до 7 лет¹. Валюта кредита – рубли РФ. Минимальная сумма кредита – 100 000 руб. Максимальная сумма кредита – 2 млн рублей. Обеспечение: залог приобретаемого мотоцикла. Кредит погашается равными ежемесячными платежами. Досрочное погашение без взимания комиссий, ограничений по сумме и сроку погашения². КАСКО, ОСАГО обязательно³. Услуги кредитования в соответствии с программой оказываются ЗАО «ЮниКредит Банк» (Лицензия Банка России № 1) и «Сетелем Банк» 000 (Лицензия Банка России № 2168). Данное предложение носит информационный характер и не является публичной офертой (ч. 2 ст. 437 ГК РФ). Кредитующие банки оставляют за собой право изменять условия и тарифы. Дополнительную информацию о сроках и условиях программы, а также актуальности ее действия Вы можете получить на сайте: www.h-d.ru или в дилерских центрах Harley-Davidson.

* Проект Рашмор – это новое поколение туринговых мотоциклов и трайков Harley-Davidson 2014 модельного года. Некоторые из указанных опций доступны только на определенных моделях Harley-Davidson. ** Услуги кредитования от Harley-Davidson. ¹ При оформлении кредита в ЗАО «ЮниКредит Банк».

² Для ЗАО «ЮниКредит Банк» – при предварительном уведомлении Банка за 30 календарных дней. ³ Для «Сетелем Банк» 000 – возможна выдача кредита без КАСКО, ставка от 14,5% в зависимости от пакета документов, срока кредита, первоначального взноса.

© H-D 2014. Harley, Harley-Davidson и логотип Bar & Shield являются зарегистрированными торговыми марками H-D Michigan, LLC. Реклама.



Harley-Davidson
Financial Services**



ПЛАН ГОСПОДИНА БУ

LADA KALINA CROSS □ LADA LARGUS CROSS □ LADA 4X4 URBAN. УВЕЛИЧИТЬ ДОЛЮ ПРОДУКЦИИ LADA НА РЫНКЕ, СДЕЛАВ ЕЕ БОЛЕЕ КОНКУРЕНТОСПОСОБНОЙ, – ТАКОВ ПЛАН НОВОГО ПРЕЗИДЕНТА АВТОВАЗА БУ ИНГЕ АНДЕРССОНА.



Выпуск псевдокроссера **LADA KALINA CROSS**, старт продаж которого намечен на сентябрь, – один из первых этапов реализации «Плана Бу». Помимо защитного пластикового обвеса, такой автомобиль отличается от обычной «Калины» в кузове универсал увеличенным до 208 мм дорожным просветом, из которых 16 мм приходится на лифтинг подвески, а 7 мм – на шины с увеличенной высотой профиля. Есть небольшие изменения и в интерьере: он украшен яркими цветными вставками на сиденьях, руле и панели приборов.

В ноябре начнутся продажи еще одной «внедорожной» модификации универсала Lada – сделанной на базе популярного «**ЛАРГУСА**». Новинка комплектуется некрашеными бамперами и пластиковыми накладками по периметру кузова, а также штатными легкосплавными дисками и колесами большей размерности, позволившими улучшить геометрическую проходимость модели. Немного обновлен интерьер. Никаких специальных окрасок кузова не предусмотрено: покупатели смогут заказать этот автомобиль в нужном для них цвете.



С приходом господина Бу самая пожилая модель в линейке АвтоВАЗа обретет вторую молодость. Версия **LADA 4X4 URBAN**, оснащенная интегрированными бамперами и новой решеткой радиатора, будет предлагаться в «эксклюзивном» цвете «Капучино». Кроме того, производитель обещает более комфортабельный салон и богатый перечень базового оборудования, включающий кондиционер, электропривод и обогрев наружных зеркал, а также электростеклоподъемники. Продажи новой модификации Lada 4X4 стартуют в октябре.



ДАЧНЫЙ ВАРИАНТ

Отсутствие в модельном ряду полноценного кроссера подвигло компанию на выпуск «загородной» версии универсала Leon. К ключевым особенностям такого автомобиля относятся увеличенный на 1,5 см дорожный просвет, штатный полный привод и бутафорский «внедорожный» декор кузова. Новинка, нареченная именем Leon Perience, ожидается в России в следующем году.



ГЛАВНОЕ ВНУТРИ

ОPEL CORSA. ОФИЦИАЛЬНАЯ ПРЕМЬЕРА «КОРСЫ» 5-ГО ПОКОЛЕНИЯ ПРОЙДЕТ В ОКТЯБРЕ НА ПАРИЖСКОМ АВТОСАЛОНЕ, НО МЫ ДЕТАЛЬНО РАССКАЖЕМ О НОВИНКЕ ОPEL УЖЕ СЕЙЧАС.

Главный покупатель таких машин – женщины. Поэтому интерьерщики получили от руководства конкретное ЦУ: сделать **КРАСИВО И УДОБНО**. И вот вместо россыпи кнопок появилась сенсорная панель медиасистемы на стильной подложке из глянцевого пластика, а рядом с ней – кнопка City, которая позволяет сделать руль «невесомым» – чтобы хрупким девушкам было легче парковаться.



МЕДИАСИСТЕМА INTELLILINK ИМЕЕТ 7-ДУЙМОВЫЙ ДИСПЛЕЙ и полностью сенсорное управление. Те, кто пользуется смартфонами, разберутся с ней в два счета. А сама система будет рада подружиться с хозяйским мобильником: **ОНА ПОДДЕРЖИВАЕТ КАК IOS, ТАК И ANDROID-ДЕВАЙСЫ**. Установив соответствующее приложение, в машине можно слушать интернет-радио или пользоваться навигацией. При этом о зарядке батареи смартфона позаботится специальный док-коннектор.



Если внутри новинка ничем не напоминает о модели предыдущего поколения, то в **ПРОФИЛЕ КУЗОВА МОЖНО УГАДАТЬ ЗНАКОМЫЕ ЧЕРТЫ ПРЕДШЕСТВЕННИЦЫ**. Хотя дизайнеры и старались, переработав форму всех кузовных панелей и светотехники, полностью замаскировать остов старой «Корсы» им не удалось: по характерной дуге боковых стекол 3-дверки эту модель можно узнать из тысячи! А что делать? Компания Opel переживает сейчас не лучшие времена: убытки велики, и дабы вконец не разориться, на чем-то приходится экономить.



КИТАЙСКИЙ «ЭКСКЛЮЗИВ»

В Поднебесной стартовали продажи обновленного Chevrolet Aveo. Автомобиль изменился существенно: новые фары, задние фонари, бамперы, облицовка радиатора... В салоне – переработанное торпедо, где разместилась более современная приборная панель и медиасистема MyLink с 7-дюймовым сенсорным экраном. Правда, на других рынках, помимо китайского, продавать новинку пока не планируется. Впрочем, мы можем и потерпеть – ведь уже через пару лет должен состояться дебют Aveo следующего поколения!



У новинки **ОРИГИНАЛЬНЫЙ ДИЗАЙН ФАР** – таких нет ни у одного «Опеля», подковообразная подштамповка на капоте – это тоже что-то новое, а вот решеткой радиатора и вставкой на задней стойке, визуальной отделяющей крышу от кузова, эта модель напоминает «малыша» Adam. Лобовое стекло такое же, как у предшественницы, но теперь оно может оснащаться подогревом. Среди прочих новшеств – стеклянная крыша, камера заднего вида и биксенон.

Под гнетом экологических норм «Корса» получила **НОВЫЙ 3-ЦИЛИНДРОВЫЙ ТУРБОМОТОР 1.0 (90 И 115 Л. С.)** – в тестовых испытаниях «турбаки» экономичнее «атмосферников», но в реальной жизни они весьма прожорливы. Это подтверждает другой мотор – 1.4 T (120 и 140 л. с.), который ставится на разные «Опели», а теперь появится и у «Корсы».





ЛЕГКАЯ СВЕЖЕСТЬ

PEUGEOT 508. В РОССИИ 508-Й «ПЫЖИК» ПРОДАЕТСЯ НИ ШАТКО НИ ВАЛКО, ДА И В ЕВРОПЕ ЕГО УСПЕХИ БОЛЕЕ ЧЕМ СКРОМНЫ. ЧТОБЫ «ВЗБОДРИТЬ» ПРОДАЖИ, ФРАНЦУЗЫ РЕШИЛИ ОСВЕЖИТЬ ОБЛИК МОДЕЛИ.

Вроде бы всего-навсего рестайлинг, но у машины многое поменялось. Помимо обличовки радиатора, Peugeot 508 получил новый капот, бамперы, а также фары и задние фонари, в которых по максимуму используются **СВЕТОДИОДНЫЕ ТЕХНОЛОГИИ**. Есть у 508-го и скрытые от глаз новшества: в их числе 6-ступенчатый автомат, который обещает более плавные переключения и меньший расход топлива.



Как уже было сказано, продажи Peugeot 508 в Европе оставляют желать лучшего, и если бы не Китай, то реализовать за 4 года 370 000 машин этой серии у французов вряд ли получилось бы. Тем не менее обновление семейства 508, помимо седана также включающего универсал и его «внедорожную» версию RXH с дизель-электрическим приводом, прошло не в авральном, а плановом порядке. Кстати, россияне смогут оценить эти новшества первыми: **МИРОВАЯ ПРЕМЬЕРА МОДЕЛИ ПРОЙДЕТ В АВГУСТЕ** на Международном московском автосалоне, вскоре после чего начнутся ее продажи. Причем продаваться у нас по-прежнему будут только седаны: делать ставку на универсал или дорогой гибрид французы не рискуют.

Интерьер модели конструктивно не изменился, если не считать дополнительного бокса для хранения мелочевки, разместившегося на центральной консоли. А самое главное нововведение – **7-дюймовый сенсорный дисплей медиасистемы**. Перевод управления музыкой и навигацией на тачскрин позволил освободить переднюю консоль от лишних кнопок. Новая система поддерживает онлайн-сервисы, позволяющие найти свободную парковку, узнать цену на топливо на ближайших заправках, посмотреть загруженность дорог, погоду и даже полезную туристическую информацию от TripAdvisor.

НАГРАДА ЗА ПРЕДАННОСТЬ

Компания Citroen отметила двухлетие продаж в Китае автомобилей «премиальной» линейки DS. Эти два года оказались для французов более чем успешными: за этот период в Поднебесной было продано 10 000 «дэ-эсок»! Празднуя это достижение, Citroenовцы порадовали лояльных китайских клиентов премьерой интерьера кроссовера DS6 WR, продажи которого стартуют в Китае осенью. На других рынках, включая и Россию, эта модель появится позже.





ДЕНЬ
НАЧИНАЕТСЯ
С ТЕБЯ

0% СПИРТА*
МЕНТОЛА
ЭФФЕКТ ПРОХЛАДЫ



**МЕШАЕТ ЖЖЕНИЕ ПОСЛЕ БРИТЬЯ?
ЕСТЬ ВЕРНОЕ РЕШЕНИЕ!**



НЕ ТАКОЙ, КАК ВСЕ

ИСТОРИЯ МОДЕЛИ PASSAT НАСЧИТЫВАЕТ БОЛЬШЕ 40 ЛЕТ, НО ОБРАЗУ ЭТОГО АВТОМОБИЛЯ ВСЕГДА БЫЛ НЕ ЧУЖД ДУХ КОНСЕРВАТИЗМА. НЕТ, НЕ КОСНОСТИ, А, СКАЖЕМ, ОПРЕДЕЛЕННОЙ ВЕРНОСТИ ТРАДИЦИЯМ. И ВОТ ПЕРЕД НАМИ ВОСЬМАЯ ГЕНЕРАЦИЯ VOLKSWAGEN PASSAT. НА ВОПРОСЫ О ТОМ, КАКОВ ОН, НОВЫЙ PASSAT, ОТВЕЧАТЬ СЛОЖНО, ИБО ЕГО НУЖНО ВИДЕТЬ. ОН ДРУГОЙ. СОВСЕМ ДРУГОЙ. ПОХОРОШЕЛ? НЕТ, НЕ ЭТО. СТАЛ ТЕХНОЛОГИЧНЕЕ? ДА, КОНЕЧНО, НО... В ОБЩЕМ, ДРУГОЙ. ДА ЕЩЕ И В ДВУХ КУЗОВАХ — СЕДАН И УНИВЕРСАЛ (VARIANT).

◻ СТАНИСЛАВ ШУСТИЦКИЙ ◻ ФОТО АВТОРА И VOLKSWAGEN

НА ЭКРАНЕ ПОЯВЛЯЕТСЯ ЭСКИЗ МОДЕЛИ: СЛОВНО блеск клинка, сверкнули грани боковой поверхности кузова, в ракурсе «три четверти» хищно блеснули светодиодные глаза-фары... И тут же, словно предвидя многочисленные вопросы, звучит умиротворяюще спокойный голос главного дизайнера Volkswagen AG Вальтера де Сильвы: «Нет, он не агрессивный — он гармоничный». Краткий тезис мэтра поясняет шеф-дизайнер марки Volkswagen Клаус Бишофф: «Нам было важно оригинальными элементами дизайна максимально подчеркнуть индивидуальность автомобиля. И при этом избежать «вольностей» —

нынешний VW Passat приближается к автомобилям представительского класса». Вероятно, ключевым словом в характеристике экстерьера здесь является «баланс». «Анфас» автомобиля выполнен росчерком параллельных линий. Раз — линия капота... Два — линия нижней части решетки радиатора... Три — верхняя часть бампера. Скучно? Ничуть! Диагональные выштамповки на крышке капота,





- 1 Продуманность каждой линии заметна и в интерьере.
- 2 Интерактивная приборная панель Active Info Display.

словно лучи света, заканчиваются светодиодными фарами, которые, в свою очередь, органично переходят на поверхность крыла. Нет «вольностей» и в профиле. Те же горизонтали, выстроенные по законам игры света и тени... Даже ручки дверей не нарушают гармонии — они вписаны в ребро на боковой поверхности кузова. Вспомните слова Вальтера де Сильвы: «Он гармоничен». Круг замкнулся.

Новый Passat базируется на модифицированной платформе MQB с поперечным расположением двигателя. Целый комплекс мер позволил существенно



Вальтер де Сильва: «Согласитесь, что новый Volkswagen Passat перерос границы класса. При этом получился очень органичный автомобиль».



Клаус Бишофф: «Нашей целью было максимально использовать имеющийся потенциал автомобиля, чтобы превратить его в бизнес-седан».



уменьшить общий вес автомобиля — в зависимости от спецификации это порядка 85 кг. По длине новинка почти такая же (4767 мм), как предыдущая версия, но имеет более широкую (на 79 мм) колесную базу. Это достигнуто смещением вперед на 29 мм передних колес и на 17 мм назад колес задних. Благодаря этому решению на 33 мм увеличилась внутренняя длина салона, а также уменьшились передний и задний свесы. Ширина нового Passat увеличилась на 12 мм (1832 мм), и он стал ниже на 14 мм (1456 мм). Увеличились и объемы багажников: для универсала это 650 литров, для седана — 586. Это данные антропометрические. Что касается «внутренностей», то VW Passat может быть оснащен одним из десяти двигателей, причем каждый из них впервые устанавливается на эту модель. Что касается моторов бензиновых, то это TSI с объемом 1,4, 1,8 и 2,0 литра и мощностью от 120 до 280 л. с. Но если бензиновые агрегаты уже использовались на других моделях, то дизельные турбомоторы 1.6 и 2.0 мощностью от 120 до 240 л. с. (последний с максимальным крутящим моментом в 500 Нм!) новые. Причем автомобиль с 240-сильным турбодизелем уже в «базе» оснащается 7-ступенчатой роботизированной коробкой DSG и системой полного привода 4Motion. DSG также входит в базовую комплектацию автомобилей с моторами TSI мощностью 220 и 280 л. с. Опционально на автомобили может быть установлено адаптивное шасси DCC с электронно-управляемыми амортизаторами (для



1



2

машин с 240-сильным TDI — в «базе»). Что касается экологичности, то расход топлива и объем выбросов CO₂ снижены на 20 %. Но и это еще не все — в гамме двигателей нового VW Passat есть и гибридный агрегат с двигателем TSI мощностью 211 л. с. и электромотором мощностью 110 л. с. При этом только на электро-тяге новый Passat может проехать до 50 км.

У конструкторов нового Passat есть и еще немало поводов, чтобы гордиться своим детищем. К примеру, впервые примененной на автомобилях Volkswagen виртуальной приборной панели (похожая используется на Audi TT) и дисплеем Head-up — проекцией на выдвижную панель перед лобовым стеклом данных скорости и навигационных пиктограмм. Кроме того, впервые для этой модели доступны такие вспомогательные системы, как система контроля дистанции с функцией экстренного торможения и распознавания пешеходов в городских условиях, система контроля при движении с прицепом. Также есть помощник движения в пробках и помощник аварийной остановки, который включается в тот момент, когда действия водителя не соответствуют данной дорожной обстановке. Что касается начала продаж новинки, то им будет предшествовать презентация Volkswagen Passat на Парижском автосалоне. Стартовые цены для Германии следующие: 25 875 евро за седан и 26 950 за универсал. □



Д-р М. Винтеркорн, председатель совета директоров Volkswagen AG, д-р Д. Войтке, премьер-министр земли Бранденбург, д-р Х.-Я. Нойсер, член совета директоров и руководитель марки VW по тех. развитию.

1 Европейские продажи Passat начнутся в четвертом квартале этого года. Автомобиль будет представлен в двух вариантах кузова: седан и универсал (на снимке).

2 В комплектации Highline Volkswagen Passat оснащается светодиодными фарами.



16+

по субботам
в 16:00

Взгляните на автомобиль более практично!
Примерьте его на себя! Как вам: красиво?
Оцените материал! Хорошо сидит? Повернитесь-ка!
Посмотрите, какая ровная строчка! В плечах не жмет,
карманы на месте? А рукава? Берем?
Автомобиль глазами ведущих экспертов! Здесь не
найдется места скучной информации!
Впечатления, эмоции, критические замечания и
пожелания – все это в уникальном телевизионном
эксперименте на телеканале «Авто Плюс»!

Новая программа

TEST GRAND



Вся правда об автомобилях!

ТЕЛЕКАНАЛ

**АВТО
ПЛЮС**

WWW.AUTOPLUSTV.RU



на правах рекламы

**Смотрите
24 часа в сутки!**

телеканал «Авто Плюс» в пакетах кабельных и спутниковых операторов
программы телеканала на видео-портале www.redmediatv.ru



МОЛОДО, НО НЕ ЗЕЛЕНО

НАШ РАЗГОВОР С РУКОВОДИТЕЛЕМ МАРКИ SEAT В РОССИИ РОМАНОМ КУЗЬМИНЫМ ПРОХОДИЛ В НЕ САМОЕ ПРОСТОЕ ВРЕМЯ: НА АВТОМОБИЛЬНОМ РЫНКЕ ПАДЕНИЕ ПРОДАЖ, А ЕМУ СУЖДЕНО ПРОДВИГАТЬ БРЕНД, ПОПУЛЯРНОСТЬ КОТОРОГО В НАШЕЙ СТРАНЕ, МЯГКО ГОВОРЯ, НЕ ЗАШКАЛИВАЕТ. ТЕМ НЕ МЕНЕЕ ПРИ ВСЕЙ СВОЕЙ ПРАГМАТИЧНОСТИ РОМАН КУЗЬМИН БЫЛ НАСТРОЕН ВЕСЬМА ОПТИМИСТИЧНО □ СТАНИСЛАВ ШУСТИЦКИЙ □ ФОТО SEAT

Q Назовите хотя бы две причины, по которым потенциальный покупатель склонился бы к марке SEAT...

A Во-первых, это новый, не набивший оскомину бренд, и на улицах городов ваш автомобиль, а соответственно и вы, не останетесь без внимания. Вы точно будете выгодно отличаться от соседей по транспортному потоку. Во-вторых, SEAT как представитель VW Group отличается не только ярким дизайном, но и высоким качеством, и высокотехнологичной «начинкой» — это и платформа MQB, и двигатели TSI, и трансмиссия DSG. Это, прежде всего, автомобиль молодежный, что подчеркивает и гамма предлагаемых ярких цветов.

Q С вашими аргументами не могу не согласиться. Но что же так «бесцветно» испанцы поступили с моделью Supra?

A На этот вопрос мне сложно ответить — здесь нужно разделить работу производителя и его представителей на региональных рынках. Нас как представителей марки на российском рынке этот вопрос не оставил равнодушными, и мы даже пытались доказать, что гамму цветов этого автомобиля необходимо расширить. Но в силу того, что мы делаем только первые шаги (на рынке мы всего лишь третий год), наш удельный вес при принятии решений пока невелик, и мы пока просто принимаем правила игры. Но надежда есть. К примеру, предоставляя Supra на тест журналу Car, английский экспортер оклеил автомобиль яркой пленкой. С моей точки зрения, Supra — это действительно яркие цвета. Но бренду около 70 лет, и у производителя есть свое ви-

дение производства и продаж. Возможно, именно таким образом они хотели «освежить» имидж модели.

Q Бренд на нашем рынке действительно новый, а российский покупатель пока отличается некоторой косностью. А отношение к SEAT такое: это «немец», сделанный в Испании. Не отпугивает ли подобное мнение?

A Соглашусь, что оно заставляет относиться к марке с осторожностью. Более того, у нас при покупке автомобиля нередко превалирует желание следовать определенным традициям: мол, езжу на автомобилях только конкретной марки или на таких, которые «положены» по статусу. И это те покупатели, которые вряд ли обратят внимание на SEAT. Но есть и другая аудитория, которая становится все более многочисленной. Эти люди много путешествуют, активно знакомятся с миром, расширяют свой кругозор. И именно с этой аудиторией мы стараемся работать. Я бы назвал наш бренд молодежным. Вернее, он для тех, кто не ограничивается определенными штампами. К примеру, внутри VW Group есть главенствующий бренд Volkswagen, есть быстрорастущий и завоевывающий популярность в различных сегментах бренд Skoda... А есть бренды «узкоспециализированные», нацеленные на ту аудиторию, о которой я говорил выше: не косную, с активной жизненной позицией. Путешествуя, они часто в станах Европы видят SEAT, присматриваются к этому автомобилю... С ними мы как раз и стараемся работать.

Q Вы частично ответили на мой следующий вопрос. Я правильно понял, что вы определили для покупателя SEAT некий возрастной ценз?

A Не совсем так. С учетом того, что на рынке мы недавно, мы допустили ряд ошибок, которые теперь исправляем. Изначально мы действительно приняли за основу общеевропейскую тенденцию того, что SEAT в основном покупает молодежь. И привязка была именно к возрасту. Сейчас мы убедились в том, что важен не возраст человека по паспорту, а то, как он сам себя ощущает. Бывает, что и в 20 лет человек бредит черным «Мерседесом». Среди наших покупателей немало людей старше среднего возраста, которым не чужды молодежные интересы. В том числе и в выборе автомобиля. А иногда это даже желание показать, что человек моложе, чем есть на самом деле.

Q Всегда интересно побеседовать с разработчиками SEAT. Дизайнеры готовы часами рассказывать о каж-

РОМАН КУЗЬМИН

ГЛАВА МАРКИ SEAT В РОССИИ

Родился в 1970 году в Краснокаменске. Закончил Киевский политехнический институт по специальности «Спецэлектрометаллургия» и «Менеджмент в производстве».

С 1995 по 2004 г. вице-президент по продажам и развитию ООО «НИКО» (импортер Mitsubishi Motors на Украине). С 2004 по 2009 г. управляющий директор по продажам и развитию «Toyota Украина». С 2009 по 2010 г. управляющий директор консалтингового агентства Automotive Management Ukraine. С 2010 по 2012 г. директор по продажам ООО KIA Motors RUS.

С февраля 2012 г. глава марки SEAT в России.

дой линии автомобиля, инженеры говорят, что да, это платформа VW, но настройки-то наши...

И это действительно так. SEAT из VW Group — это традиционное блюдо, но с секретом собственных приправ. И то, что подобная «рецептура» не доводится до покупателей, — не более чем издержки роста продукта. Проблема нашего бренда в России еще и в том, что нас пока не воспринимают как члена «Фольксваген Груп Рус». Более того, нередко по созвучию путают с FIAT, по логотипу — с Suzuki, а то и к новому китайскому бренду отнесут. Понятно, что при наличии достойного бюджета можно провести «разъяснительную работу», организовать тотальную рекламную кампанию. Но мы делаем первые шаги на рынке, ограничены в бюджете, и самым важным для нас сегодня стал выбор правильной стратегии. Кроме того, мы в основном представлены автомобилями с кузовами хетчбэк, а в России сейчас наиболее популярен сегмент SUV. Так что мы ограничены и в ресурсе. С учетом всех этих рамок, для нас опти-

мально сконцентрировать внимание покупателей на том, что мы — это Volkswagen.

А значит, у нас лучшие платформы и технологии, мы надежны. Но ассоциация с немецким концерном — это лишь первый этап. На втором этапе мы должны довести до покупателя следующее: да, мы тот же Volkswagen, но с особой «перчинкой». И мы это уже делаем. На самом деле, мы единственная страна, использующая сочетание: «SEAT, группа Фольксваген». Во всем мире SEAT уже имеет сложившуюся репутацию — да, это «кровный родственник» VW, но чуть острее, ярче, молодежнее. И именно эту идею мы будем проводить через новую модель Супра, продукт с чисто испанской философией, блюдо, подаваемое под совсем иным соусом. Именно с презентации Супра на Московском международном автосалоне и начнется новый этап. При этом мы прекрасно понимаем, что с существующей модельной гаммой мы в России не станем массовым брендом.

ПРОБЛЕМА НАШЕГО БРЕНДА В РОССИИ ЕЩЕ И В ТОМ, ЧТО НАС ПОКА НЕ ВОСПРИНИМАЮТ КАК ЧЛЕНА «ФОЛЬКСВАГЕН ГРУП РУС»



На чем, в случае с Супра, будет сделан акцент?

Во-первых, на том, что это по-настоящему спортивный автомобиль, отвечающий лозунгу «быть, а не казаться». Причем за вполне умеренные деньги. А во-вторых, на том, что это спортивный автомобиль для ежедневного использования. +



НАШ БРЕНД УСПЕШНЕЕ ВСЕГО БУДЕТ РАЗВИВАТЬСЯ ТАМ, ГДЕ ЕСТЬ МОЛОДЕЖЬ, ЛЮБЯЩАЯ НЕСТАНДАРТНЫЕ РЕШЕНИЯ И НЕСТАНДАРТНЫЕ БРЕНДЫ.

❑ А насколько сложно развивать новый бренд в условиях общего падения автомобильного рынка?

❑ Действительно, прогноз на этот год не оптимистичен, сценарии развития событий разные, но тенденция устойчивая — падение рынка продлится до конца года. Это создает трудности, но выбора у нас нет. Самое сложное при общем падении спроса на автомобили — продолжать экспансию бренда на конкретном рынке. Для SEAT сложность заключается еще и в том, что даже при общем падении рынка спрос на некоторые сегменты, например премиальный, не только сохраняется, но и растет. В России это связано не столько с автомобильным рынком, сколько с ценами на нефть. А две наших основных модели Ibiza и Leon находятся в сложных сегментах B и C мировой классификации. Но в этом случае нам помогает «эффект малых цифр»: из-за того, что мы только в начале пути, это падение для нас не столь заметно, как для большинства массовых брендов.

❑ С учетом всего вышесказанного, насколько комфортно вам работать внутри «Фольксваген Груп Рус»?

❑ Что касается дилерской сети, то мы прекрасно понимаем, что SEAT отдельно жить не может. Очень ограниченная модельная гамма, постоянные издержки... И вот в этом плане для нас как для импортеров очень важно, что мы являемся членом «Фольксваген Груп Рус». Здесь многие процессы стандартизированы, а потому

и работают при меньших издержках. У нас объединены и логистические цепочки, и склады, поэтому и расходы распределяются на все бренды группы. Проблема всех предыдущих приходов SEAT на российский рынок была связана с тем, что стратегия продаж строилась на привязке к одному бренду, располагавшему очень узкой линейкой продуктов. Отсюда и негативные результаты.

❑ А какие регионы в плане продаж для вас наиболее успешны, и какие регионы вы хотели бы развивать?

❑ Наиболее успешная ситуация в южных районах. В прошлом году был открыт дилерский центр в Ростове, в начале этого — в Краснодаре. Времени прошло совсем немного, но наш бренд имеет там неплохие позиции. Понятно, что 50% продаж приходится на Москву и Санкт-Петербург, но есть и феномены. К примеру, у нас очень сильная дилерская сеть в Йошкар-Оле, и доля на этом рынке превышает среднестатистическую по стране. Это подтверждает то, что я говорил ранее — наш бренд успешнее всего будет развиваться там, где есть молодежь, любящая нестандартные решения и нестандартные бренды.

❑ В нашей беседе мы затрагивали тему путешествий. Что касается не обремененной семьями молодежи, то для нее вполне подойдет и Leon. Но для более основательных путешественников, как мне кажется, больше подошла бы Alhambra. Насколько в плане продаж интересна эта модель?

❑ Первая наша машина, проданная в Сургуте, была Alhambra. И купивший ее человек отправился с семьей в путешествие из Сургута в Крым. Более чем за 3000 км! Он, по нашим представлениям, не относится к целевой аудитории SEAT, но подтвердил мое убеждение о том, что важно быть молодым не по возрасту, а душой. А отвечая на ваш вопрос, отмечу, что для российского представительства SEAT Alhambra важна тем, что благодаря ей мы расширяем модельный ряд. Кроме того минивэны — сегмент небольшой и, возможно, не очень интересный для больших игроков. А для нас он как раз и интересен тем, что конкурентов в нем не много, и с Alhambra мы точно попадем в список вариантов, рассматриваемых покупателем. К тому же автомобиль современен и очень хорошо оснащен.

❑ Я предвижу, каким будет ответ на следующий вопрос, но не могу его не задать, так как его нам нередко задают и наши читатели. Этот вопрос касается модели Toledo...

❑ Как вы, вероятно, и предполагали, ответа нет. И для нас Toledo являлась предметом самого большого ожидания. И к тому моменту, когда ожидания могли оправдаться, рынок начал падать, повысились курсовые риски, производители начали терять деньги даже на более массовых моделях. Поэтому на сегодняшний день проект с Toledo признан нецелесообразным, и мы сейчас стараемся сформулировать бизнес-модель SEAT на российском рынке без этого автомобиля. Но как только ситуация на рынке нормализуется, мы к этому вопросу обязательно вернемся.

❑ На каких моделях сегодня вы делаете акцент?

❑ На «завтрак, обед и ужин» — Leon. Эта модель у нас продается в трех типах кузовов: 3-дверный спортбэк, 5-дверный хетчбэк и наш новый 5-дверный универсал ST. А в первом полугодии следующего года мы выведем на рынок полноприводной универсал Leon X-PERIENCE. Таким образом, под именем Leon у нас будет четыре модели. □

24Т **Е** XHD

НАУЧНО-РАЗВЛЕКАТЕЛЬНЫЙ
ТЕЛЕКАНАЛ О ТЕХНИКЕ,
ТЕХНОЛОГИЯХ И НЕВЕРОЯТНЫХ
ЭКСПЕРИМЕНТАХ

Август
2014

КАНИКУЛЫ ЭРУДИТОВ

РЕКЛАМА

24techno.ru fb.com/24techno.ru vk.com/24techno twitter.com/#!/24techno 24techno.livejournal.com

Спрашивайте у Вашего оператора платного телевидения

12+





«ГОНКИ УЛУЧШАЮТ ПОРОДУ автомобилей», — эта фраза, брошенная Энцо Феррари, кажется, еще во времена его работы на посту директора команды Alfa Romeo, сегодня, похоже, окончательно потеряла смысл. Посмотрите хотя бы на современную «Формулу-1». Какое там улучшение породы, если королевским гонкам искусственно навязывают новомодные технологии, пришедшие из «гражданских КБ». Но исключения все-таки есть, причем не только в плане улучшения, но и зарождения этой самой породы. И Subaru WRX — ярчайший тому пример. Это как курица и яйцо! Сейчас уже мало кто вспом-

нит, что родилось вначале — идея построить спортивную версию Impreza, чтобы создать на ее базе раллийный автомобиль для победы в чемпионате мира, или наоборот. Но как бы то ни было, именно стремление выиграть раллийный мундеал, где в то время властвовала Toyota, подтолкнуло Subaru к рождению WRX — автомобиля, который изменил всю историю развития марки и создал тот самый раллийный культ и командный дух Subaru, что сегодня определяет индивидуальность марки.

Очередная икона — версии 2015 модельного года, естественно, должна была соответствовать этому высокому званию и предназна-

АЙСБЕРГ ИЗ ОТА

SUBARU WRX 2015

ЦЕНА: 1 734 900 Р. В ПРОДАЖЕ: С ЛЕТА 2014 Г.

В НАЧАЛЕ ЛЕТА SUBARU ОДНОГО ЗА ДРУГИМ ПРЕДСТАВИЛА НА РОССИЙСКОМ РЫНКЕ СРАЗУ ДВУХ СВОИХ ПРОСПОРТИВНЫХ БОЙЦОВ: WRX И WRX STI. НО ЕСЛИ STI — АВТОМОБИЛЬ ДЛЯ ВСЕМ УЖ ЗАПИСНЫХ СПОРТСМЕНОВ, ТО ОБЫЧНЫЙ WRX, ДА ЕЩЕ С НОВЫМ ВАРИАТОРОМ, — АВТОМОБИЛЬ ДОСТАТОЧНО ГРАЖДАНСКИЙ, ХОТЬ И С НЕМАЛЫМИ АМБИЦИЯМИ

□ ВЛАДИМИР МАККАБЕЕВ □ ФОТО SUBARU



ТЕСТ-ДРАЙВ SUBARU WRX 2015



ДЕТАЛЬНО



СОЛИДНО

268-сильный **МОТОР** разгоняет WRX до сотни за 6,3 секунды.

ВАРИАТИВНО

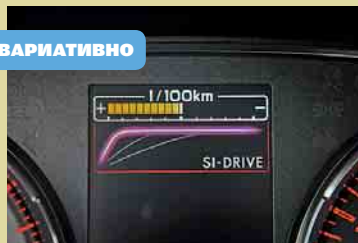

Водитель может самостоятельно регулировать остроту реакции **МОТОРА**.



- 1 Плоская приборная панель смотрится простовато.
- 2 Но в целом интерьер представляет собой удачный компромисс спортивности и стиля.

чению. И теперь уже с полной уверенностью можно сказать: новый WRX не разочаровал! Визуально он, может быть, и не столь сильно отличается от предшественника. Разве что нарочито широкий кузов с узкими глазами фар кажется теперь еще более приземистым, да воздухозаборник интеркулера сместился чуть вперед и стал пониже, чем прежде. А базовая комплектация обогатилась новыми 17-дюймовыми колесными дисками. Но это лишь верхушка айсберга, видимая глазу, которая, как известно, представляет собой лишь 1/10 часть его подводного объема, в котором скрыты новая электроника и более жесткое шасси, увеличенные тормозные механизмы передних колес, спортивная подвеска и интерьер — уже далеко не столь консервативный, каким мы его привыкли видеть у Subaru.

«Душа» нового WRX, само собой, — горизонтально-оппозитный силовой агрегат — символ динамики и совершенства автомобилей из Ота. 4-цилиндровый 2-литровый двигатель Subaru Boxer с активной системой управления клапанами, турбонагнетателем с двойной улиткой и интеркулером мощностью 268 л. с. при 5600 мин⁻¹ и пиковым крутящим моментом в 350 Нм — очередной шаг в развитии мотора FA20, дебютировавшего на Forester 2.0 XT. От «сердца лесника», двигатель WRX отличается новыми распределительными валами и более жесткими пружинами клапанов, повышающими его эффективность.

Звучит мотор WRX 2015 тоже совсем иначе: в глушителе новой системы выпуска стало на одну камеру меньше, что привело

к усилению звука. Впрочем, если развитие мотора можно все-таки считать больше косметическим, то в том, что касается трансмиссии и ходовой, WRX сделал действительно большой шаг вперед. Главный козырь здесь — бесспорно новый вариатор Sport Lineartronic с системой SI-Drive, которая позволяет водителю самостоятельно настраивать остроту реакции автомобиля, выбирая один из трех режимов работы двигателя — Intelligent, Sport и Sport Sharp, в зависимости от дорожных условий и собственного настроения и желаний. Причем в топовом спортивном режиме Sport Sharp реакции на-

столько остры, что, пусть и с некоторой долей натяжки, можно признать — по эмоциональности и ощущениям, которые он способен дарить водителю, WRX с вариатором практически вплотную приблизился к версии с 6-ступенчатой МКП. В отличие от последней, в которой используется центральный дифференциал с самоблокирующейся вязкостной муфтой, в WRX с бесступенчатым вариатором установлен симметричный полный привод с системой переменного распределения крутящего момента. Центральный дифференциал с планетарной передачей и гидравлической муфтой с электронным управлением оптимизирует распределение момента в зависимости от дорожных условий, угла поворота рулевого колеса и угла поворота автомобиля относительно вертикальной и горизонтальной оси.

Впрочем, приписывать заслуги в новом уровне эмоциональности WRX одной лишь трансмиссии, конечно, было бы ошибкой. Не меньшую, а скорее даже боль-

шую роль здесь играют новое, более жесткое шасси и мультирежимная система динамической стабилизации VDC, отлично доворачивающая автомобиль в повороты с помощью управления мощностью двигателя и тормозным усилием на каждом из четырех колес. Как и в случае с трансмиссией, VDC имеет три вариации настроек: Normal, Traction (для динамичного вождения с заносом) и Off (для дрифта на скользком покрытии).

Но самое приятное дополнение от WRX 2015 модельного года, по крайней мере, по ощущениям на грунте и весьма скользкой, но пилотажной ралли-кроссовой трассе «Высокая гора» под Казанью, где проходили премьерные российские испытания «айсберга из Ота», — новая система управления вектором тяги TVS, самостоятельно притормаживающая в повороте переднее внутреннее колесо и увеличивающая крутящий момент на внешнем. И хотя, в отличие от системы динамической

стабилизации, компенсирующей избыточную и недостаточную поворачиваемость тормозными механизмами всех колес, TVS действует только на передние колеса и предотвращает лишь недостаточную поворачиваемость, зато делает она это куда естественнее и эффективнее, позволяя буквально ввинчивать WRX внутрь поворотов.

Впрочем, нельзя не отметить: при всех «аппаратных» усилиях по развитию спортивного характера WRX японцы не ограничились одним лишь совершенствованием электроники, но и уделили внимание чисто «механическому прогрессу». Шасси по подвескам — как спереди, так и сзади — стали жестче, что существенно увеличило возможности WRX на асфальте. В итоге в лице нового WRX поклонники марки получили почти идеальный вариант если не спортивного, то максимально динамичного и азартного городского бойца, способного показать характер и подарить яркие эмоции как на асфальте, так и на грунте. □

ВОЖДЕНИЕ

Почти столь же интересен в управлении и эмоционален, как и WRX с МКП.

9

САЛОН

По меркам марки, достаточно яркое и интересное.

8

КОМФОРТ

В отличие от STI, спортивность WRX достаточно комфортна.

8

БЕЗОПАСНОСТЬ

Отличный полный привод и более жесткий кузов.

9

ЦЕНА

Соответствует статусу.

8



SUBARU WRX 2015

Габариты 4595x1795x1475 мм

База 2650 мм

Снаряженная масса 1528 кг

Полная масса 2000 кг

Клиренс 135 мм

Объем багажника 460 л

Объем топливного бака 60 л

Двигатель бензиновый, 4-цилиндр., 1998 см³, 268/5600 л.с./мин⁻¹, 350/2400-5200 Нм/мин⁻¹

Трансмиссия бесступ. вариатор, привод полный

Динамика 240 км/ч; 6,3 с до 100 км/ч

Расход топлива 8,6 л на 100 км в смешанном цикле

Конкуренты Audi A4 quattro, BMW 3-series xDrive, Volkswagen Golf GTI

⊕ ОЧЕНЬ УДАЧНЫЙ НАБОР ВСПОМОГАТЕЛЬНОЙ ЭЛЕКТРОНИКИ, СОВЕРШЕННЫЙ ПОЛНЫЙ ПРИВОД, ПРИЛИЧНАЯ ДИНАМИКА, ВАРИАТИВНОСТЬ НАСТРОЕК
⊖ ПРОСТЕНКАЯ ПРИБОРНАЯ ПАНЕЛЬ, МАЛЕНЬКИЙ ДИСПЛЕЙ БОРТОВОГО КОМПЬЮТЕРА

ВЕРДИКТ

8,5

SUBARU WRX 2015 МОДЕЛЬНОГО ГОДА ПО ПРАВУ МОЖНО СЧИТАТЬ ОЧЕНЬ УДАЧНЫМ ПОДАРОМ ПОКЛОННИКАМ ЯПОНСКОЙ МАРКИ: НЕ СТОЛЬ ЗАЖАТЫЙ, КАК WRX STI, ОН ИДЕАЛЬНО СОЧЕТАЕТ В СЕБЕ СПОРТИВНЫЙ ХАРАКТЕР И ФУНКЦИОНАЛЬНОСТЬ В ГОРОДСКИХ УСЛОВИЯХ. А В СВЕТЕ НЕ СЛИШКОМ ШИРОКОГО СПЕКТРА ПРЕДЛОЖЕНИЙ В ДАННОМ СЕГМЕНТЕ АВТОМОБИЛЬ БЕЗУСЛОВНО БУДЕТ ВОСТРЕБОВАН, НО, КОНЕЧНО, НЕ В МАССОВЫХ МАСШТАБАХ.



ПО СЕБЕ НЕ СУДЯТ...

CHERY A19 ЦЕНА: ОТ 420 000 Р. В ПРОДАЖЕ: С 2014 Г.

ОФИЦИАЛЬНАЯ РОССИЙСКАЯ ПРЕМЬЕРА CHERY A19 СОСТОИТСЯ НА МОСКОВСКОМ МЕЖДУНАРОДНОМ АВТОСАЛОНЕ В АВГУСТЕ. ТЕМ НЕ МЕНЕЕ ДИЛЕРЫ НАЧАЛИ ПРИЕМ ЗАКАЗОВ НА НОВИНКУ ИЗ КИТАЯ УЖЕ В ИЮНЕ. НЕ ПОТОРОПИЛИСЬ ЛИ?... ◻ ОЛЕГ КАЛАУШИН ◻ ФОТО ИГОРЯ КУЗНЕЦОВА



ОТ ПОНЕДЕЛЬНИКА МАЛО КТО ждет хорошего. Вот и я, наблюдая в окно за тем, как прохожие, накрывшись зонтами, прыгают через лужи, вдруг особо остро осознал, что нынче еще и первый рабочий день после отпуска. И хотя прошел он так себе, все же отдохнуть — не работать. А работать как раз придется: на сегодня намечен тест. Причем тест очередной китайской новинки. И хотя Lamborghini и Maserati я не избалован, все же в первый рабочий день хотелось видеть что-то более приличное. Тоска стала еще более невыносимой. Ход мрачных мыслей перебил звонок коллеги: «Через пять минут буду, спускайся».

Алый автомобиль лихо зарулил во двор и остановился подле меня. Вот те раз, а он не так уж плох, как я себе представлял. Лукавить не буду, перед тем как познакомиться с новинкой, я посидел несколько минут в интернете, но то, что явил

собой Chery A19 воочию, несколько отличается от того, что видишь на фото. Во-первых, фото не дает реального представления о габаритах машины. Стараясь преподнести автомобилю в выгодном ракурсе, фотографы зачастую несколько искажают действительность и тем самым скрадывают истинные размеры машин. Скажем так, Chery A19 — полноценный седан из сегмента B+, к коим относятся и Renault Logan, и Chevrolet Cobalt, и Kia Rio, и... В общем, перечислять можно долго, тем более что этот сегмент у нас сейчас один из самых насыщенных. А значит, и конкуренция в рамках этой ниши довольно серьезная. В небольшой степени она зависит и от того, как выглядит автомобиль. А выглядит он действительно неплохо. Не сказать, конечно, что неотразим, но и не на любителя точно. Хотя многое, на наш с коллегой взгляд, можно было бы сделать немного поиниому. Китайцы явно перемудрили

с линиями и отштамповками, в итоге на машине нет ни одной плоской детали. Ночной кошмар жестянщика, не иначе. Впрочем, кто-то явно придет в восторг от «нахмуренных бровей» на крышке багажника или от эффектной хромированной решетки радиатора. Я же смотрю на автомобиль с точки зрения практичности и отмечаю, что при столь значительном клиренсе, а он, к слову, равен 151 мм, здесь явно не хватает брызговиков. Без них машина сохнет несколько куце.

Подхожу к багажнику. На крышке ни одной ручки. Открывается только из салона? Нет, коллега протягивает мне довольно симпатичную «выкидушку». Три клавиши: «открыть», «закрыть», «багажник». Нажимаю и удерживаю последнюю, параллельно прикидывая, за что схватиться при открывании багажника, чтобы рук не испачкать. Такого места нет, но оно и не нужно. Сработал ☒





ТЕСТ-ДРАЙВ CHERY A19



- 1 Интерьер выглядит вполне современно, диссонировать только аудиосистема.
- 2 «Колдцы синие» и днем, и ночью.
- 3 Мультируль в базовой комплектации.



соленоид, и крышка сама открылась практически полностью. Удобно. Неудобно лишь то, что проем не очень велик, и большой чемодан в него пропихнуть будет сложновато. Сам же багажник достаточно вместителен, хотя, конечно, и не рекордсмен в классе: объем 500 литров. Имеется и возможность увеличить его посредством складывания спинок заднего сиденья. А еще, стоило крышке открыться, стал чувствоваться запах, который ни с чем не спутаешь. Да, так пахнут только китайские автомобили. Остается порадоваться, что интенсивность «аромата» не столь высока, как это было ранее. Захлопываю крышку обратно. Идет с трудом, торсионные пружины, так лихо откинувшие ее, теперь не собираются скручиваться обратно. Со второго раза все же захлопнуть удастся, при этом изрядно попачкав руки — ручки изнутри нет. Та, которая открывает багажник изнутри, не в счет.

Коллега, который пользовался автомобилем два дня, не перестает нахваливать просторный салон. Что ж, проверим, тем паче что моя комплектация с определенных пор стала далека от эталонной, и все, что меньше Logan, для меня стало тесным. Для начала усаживаюсь на второй ряд. Места вполне хватает, сиденья удобные, и даже если рядом со мной сядет парочка моих клонов, особых причин для ссоры у нас не будет. Если же нас останется только двое, то и вовсе проведем время в поездке с приемлемым комфортом. Словом, заднему ряду зачет.

Пересаживаюсь на место водителя. Кое-как протискиваю правую ногу под рулем. Ликованию коллеги нет предела, он умышленно приподнял сидишку по максимуму вверх, а рулевое колесо опустил вниз. Шутка удалась. Худосочным вроде него так, возможно, и удобно. Пытаюсь выправить ситуацию. Руль до упора вверх, сиденье вниз. Стало

ДЕТАЛЬНО



НАГЛЯДНО

ПАРКТРОНИК показывает дистанцию до препятствия в сантиметрах, что очень удобно.



НЕПРИВЫЧНО

Места **ДЛЯ ПЛАСТИКОВЫХ КАРТ** на центральной консоли — к такому мы еще не привыкли.

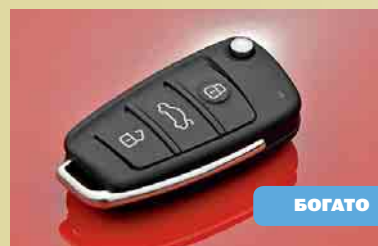

БОГАТО

КЛЮЧ замка зажигания выглядит по-взрослому. А по сравнению с конкурентами он просто роскошен.

лучше, но все одно посадка какая-то уж слишком высокая. Еще бы на пяток сантиметров ниже, и было бы в самый раз. Ладно, так тоже ничего. Вот только сидуха чрезмерно назад завалена, а выправить ситуацию уже возможности нет. Либо так, либо подниматься вверх.

Оглядываю со своего места панель приборов. В принципе, неплохо, откровенной дешевкой от нее не веет. Несколько перемудрили с подсветкой щитка приборов: колодцы голубые даже при выключенных габаритах, но тем не менее читабельно. Центральная консоль без изысков, но приятна взору. Портят впечатление лишь тактильные ощущения. Ручки управления вентиляцией и отоплением жесткие на ощупь, да еще и крутятся с трудом. Неприятно.

«Музыкальный центр» звучит так себе. На настройки откликается неохотно, да и выглядит уж очень старомодно. Словно родом он не из Китая, где уже всюю

продается iPhone 6, в то время как в Apple лишь подготовили инженерный образец, а из Эфиопии. Впрочем, в комплектациях побогаче, что идут на китайский рынок, стоит совсем другая музыка, и управляется она посредством большого активного дисплея. Почему у нас его нет, непонятно. На наш рынок машина идет всего в двух комплектациях — Basic и Comfortable. Причем различия между ними не очень большие. Литые, кожа, парктроник да аудио — вот и все различия, оцененные в 49 000 рублей.

Да и двигатель во всех комплектациях один — 1,5-литровый, 109-сильный бензиновый агрегат. Интересен он тем, что одновальный и при этом 16-клапанный. Таким образом конструкторы пытались достичь максимального крутящего момента при небольшом объеме и мощности. В итоге пика своего момента в 140 Нм агрегат достигает при 4500 оборотах. Хотя

по ощущениям момент доступен практически с нуля, потому как при разгоне нет явного подхвата или провала. Вообще, управлять Chery A19 занятно. Словно возвращаешься лет на десять назад. Все вроде бы хорошо, но по сравнению с «европейцами» как-то уж очень задемпфировано. К тормозам нужно привыкать, они поначалу кажутся неэффективными, а стоит чуть надавить, как тут же срабатывает ABS. Подвеска достаточно комфортна, но за такой комфорт приходится расплачиваться значительными кренами в поворотах и клевание носом и приседанием на корму при торможении или разгоне. Рулевое тоже оставляет двойное впечатление: усилие на руле оптимально, а вот реакции на его движение размыты. Ну и, конечно, шумоизоляция. Она явно недостаточна. При экстремальном разгоне мотор слышно так, словно и нет моторного щита, разделяющего салон и подкапотное пространство. Недостаточна и шу-





ТЕСТ-ДРАЙВ CHERY A19

АВТОМОБИЛЬ
ПРЕДОСТАВЛЕН
ЗАО «ЧЕРИ
АВТОМОБИЛИ-РУС».



- 1 Места в багажнике хватает, а проем маловат.
- 2 Троиц места здесь хватит.

ВОЖДЕНИЕ

Не стоит ожидать от вождения чего-то особенного. Однако неизбалованный автолюбитель вряд ли найдет недостатки в поведении A19 на дороге.



САЛОН

Просторен, удобен, да и выглядит неплохо.



КОМФОРТ

Мягкая подвеска обеспечивает довольно неплохой комфорт на наших дорогах. Недостаточна лишь шумоизоляция.

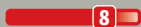

БЕЗОПАСНОСТЬ

ABS и две подушки безопасности в «базе».



ЦЕНА

На уровне конкурентов, оснащенных чуть скромнее за эти деньги.



моизоляция колесных арок. Да и аэродинамические шумы не прочь добавить свои пять копеек. Во всяком случае, наружные зеркала на скорости свыше 110 км/ч начинают шипеть.

И все же Chery A19 — определенный скачок в развитии компании. Это уже не копия чего-либо, а самостоятельная единица. Свой автомобиль китайцы позиционируют как первую машину человека, только вступающего во взрослую жизнь (видимо, отсюда взята цифра 19 в названии модели), либо же, наоборот, специалиста лет 40–55, проживающего в провинции. Возможно, они и правы. Во всяком случае, именно в регионах такие автомобили пользуются устойчи-

вым спросом. Тем более что и цена на машину в «базе» при довольно щедрой комплектации не так уж высока — 420 000 рублей. А что касается столиц, то, скорее всего, здесь большие продажи этот автомобиль не ждут — избалованы. Впрочем, по себе, говорят, лучше не судить. ◻



CHERY A19

Габариты 4450x1748x1493 мм

База 2570 мм

Снаряженная масса 1279 кг

Полная масса 1527 кг

Клиренс 151 мм

Объем багажника 500 л

Объем топливного бака 42 л

Двигатель бензиновый, 4-цилиндр., 1497 см³, 109/6000 л.с./мин¹, 140/4500 Нм/мин¹

Трансмиссия механическая, 5-ступенчатая, привод передний

Динамика 175 км/ч; 11,5 с до 100 км/ч

Расход топлива (город/трасса/смешан.)

9,3/6,2/7,3 л на 100 км

Конкуренты Chevrolet Cobalt, Renault Logan

- ⊕ ПРОСТОРНЫЙ САЛОН. ЧЕТКАЯ РАБОТА КП. КОМФОРТНАЯ ПОДВЕСКА. ИНТЕРЕСНЫЙ ИНТЕРЬЕР, ДОВОЛЬНО БОГАТАЯ КОМПЛЕКТАЦИЯ В «БАЗЕ».
- ⊖ НЕДОСТАТОЧНАЯ ШУМОИЗОЛЯЦИЯ. ОТСУТСТВИЕ ШТАТНЫХ БРЫЗГОВИКОВ, НЕБОЛЬШОЙ ПРОЕМ БАГАЖНИКА.

ВЕРДИКТ

7,5

ИНТЕРЕС К CHERY A19 НА МОСКОВСКОМ МЕЖДУНАРОДНОМ АВТОСАЛОНЕ, ГДЕ ЗАПЛАНИРОВАНА ОФИЦИАЛЬНАЯ РОССИЙСКАЯ ПРЕМЬЕРА ЭТОГО КИТАЙСКОГО АВТОМОБИЛЯ, ГАРАНТИРОВАН — БЮДЖЕТНИКИ У НАРОДА ВСЕГДА БЫЛИ В ЧЕСТИ. И ВСЕ ОСНОВАНИЯ ДЛЯ ТОГО, ЧТОБЫ СОСТАВИТЬ КОНКУРЕНЦИЮ В КЛАССЕ, У МОДЕЛИ ЕСТЬ ТОЧНО.



Лучшая мировая
актуальная
документалистика
на одном канале

«НОЧЬ НА ЗЕМЛЕ»

Ежедневно с 25 по 31 августа / 21:00

Только ночью некоторые вещи можно увидеть четко.
Спецпроект, посвященный темному времени суток, объединяет несколько континентов и тем. Бессонница, жизнь без электричества, загадка беззвездного неба и тайная жизнь городов — об этом и многом другом в спецпроекте «Ночь на земле» на телеканале 24_DOC.

«ГОРОД ВО ТЬМЕ» реж. Йен Чейни

«ВЕЧЕРНЯЯ СТРАНА» реж. Ева Вебер

«В ТЕМНОТЕ» реж. Николаус Гайерхальтер

«БЕЗ СНА» реж. Жаклин Зюнд



УКРОЩЕНИЕ СПОРТИВНОГО

BMW X5 M50D

ЦЕНА: ОТ 4 338 000 Р. **В ПРОДАЖЕ:** С 2014 Г.

ЕСЛИ ВЫ ЖИТЕЛЬ МЕГАПОЛИСА НАШЕЙ НЕОБЪЯТНОЙ, ТО НЕПРЕМЕННО ВСТРЕЧАЕТЕ НА ДОРОГАХ ВЕЧНО МЧАЩИХСЯ ЛИХАЧЕЙ НА «ИКС-ПЯТЫХ», НАРУШАЮЩИХ СПОКОЙСТВИЕ ОБИТАТЕЛЕЙ ГОРОДА И ВСЕВОЗМОЖНЫЕ ПУНКТЫ ПДД. ТАК ВОТ, ПРОВЕДЯ НЕДЕЛЬКУ В ШКУРЕ ЭТИХ «НЕГОДЯЕВ», СМЕЮ УТВЕРЖДАТЬ: ВО ВСЕМ ВИНОВАТ BMW, ОН ПЕРВЫЙ НАЧАЛ!

◻ ИВАН СОКОЛОВ ◻ ФОТО АВТОРА

ПРОВЕДЯ НЕКОТОРОЕ ВРЕМЯ в компании с новым X5, начинаешь по-другому смотреть на окружающий мир, а законы физики будто бы корректируются в твою пользу. Ведь мы имеем дело с дизельной «эмкой». И будучи весьма аккуратным и, как мне казалось, дисциплинированным водителем, я вдруг обнаружил, что соблюдать скоростной режим за рулем этого монстра — занятие практически

невыполнимое: новый «бумер» тот еще провокатор! Виной тому еще более «оспортивленное» M-шасси и по-настоящему злой мотор, позволяющий 2,3-тонному кроссоверу разогнаться до сотни всего за 5,3 секунды! Признаться, проехавшись в первый раз, я предположил, что под капотом скрываются 10, ну или как минимум 8 цилиндров. Как бы не так! Всего 6 расположившихся в ряд «горшков», работающих

совместно аж с тремя турбокомпрессорами, выдают 380 «коней» и паровозный момент в 740 Нм! Особенное удовольствие доставляет функция телепортации (немцы называют ее Launch Control): нажимаешь обе педали, а затем отпускаешь ту, что придумали трусы. И вот, уже через несколько секунд ты находишься в другом конце улицы — ускорение потрясающее! Отрадно, что эффективный разгон

происходит в весьма широком диапазоне оборотов и без каких-либо турбоям (а зачем, по-вашему, сюда впихнули три турбины?). Огорчает разве что привычная для многих современных автомобилей задержка при нажатии газа в самом начале трогания. Хотя включением спорт-режима эта пауза сокращается. А этих режимов, кстати, тут два: очень быстрый и страшно быстрый (официально — Sport и Sport +). Соседействуют с этими диапазонами традицион-

ный Comfort и экономичный Eco Pro: последний учтиво заботится об экономии топлива всеми возможными способами (функция Start-stop, плавные настройки акселератора, удерживание высших передач и т. д.), не забывая при этом хвалиться сэкономленными километрами: мол, смотри, хозяин, когда ты сумел-таки убрать ногу с газа, у нас увеличился запас хода на целых 14 км! Приятно, конечно, но, даже используя по умолчанию комфортный режим и не отказывая себе в столь приятных ускорениях, я смог уложиться в 10,5–12 л на сотню. Неплохо для такого ма-
тродонта. 





ТЕСТ-ДРАЙВ BMW X5 M50DX



- 1 Камеры кругового обзора обеспечивают великолепную детализацию, но в дождь быстро пачкаются.
- 2 Салон «икс-пятого» не хочется покидать: эргономика и качество исполнения, как всегда, на высоте.

Стоит ли говорить, как здорово для кроссовера этот X5 управляется! Хотя здесь у нас с ним возникло недопонимание. Если дороги идеально ровные, то управляемость «икс-пятого» просто эталонная. Но в Германии, видимо, до сих пор не учитывают такого традиционно русского явления, как колеи на дорогах. Понятно, что этим гости из Баварии и раньше страдали, но у этого товарища, похоже, хроническое невосприятие данных дефектов покрытия. Особенно в этом случае доставляет дискомфорт спортивный режим: X5 не просто рыскает в колеях, а начинает реально вырываться из рук и мешать пилота находиться в постоянном напряжении. Зачем нужен этот активный руль, ведь и на «пассивный» никто не жаловался?

В остальном это старый добрый BMW с идеальной эргономикой, качественным и продуманным интерьером и целым ворохом всевозможных электронных примочек. Чтобы протудировать все возможные настройки, бродить по интерфейсу I-Drive придется не один час.

Там, например, можно изменить высоту открытия двери багажника (если автомобиль припаркован в гараже с низким потолком), цвет и интенсивность светодиодной подсветки панелей интерьера, вывести на экран шкалы мгновенного распределения мощности и момента мотора — всего и не перечислить. Особенно приятным сюрпризом стала работа камер кругового обзора, которые обеспечивают фантастически качественную картинку вида сверху: порой даже кажется, что автомобиль снимают со спутника. Также порадовала простая и быстрая настройка электронных помощников, которая управляется

одной кнопкой на центральной консоли. Нажал — и тут же включились функции слежения за мертвыми зонами, полосами движения и расстоянием до впереди идущего автомобиля, каждую из которых можно отключить вручную. А насколько эффективно светят светодиодные поворотные фары!

Пожалуй, баварцы довели до совершенства концепцию X5, которую сами же и породили с первым поколением: это до сих пор совершенный почти по всем статьям кроссовер. Но от первого поколения ему достались и некоторые неискоренимые недостатки, которые, в общем-то, весьма условны. Так,

- + ДРАЙВЕРСКИЕ НАСТРОЙКИ ШАССИ, ОТЛИЧНЫЕ ТОРМОЗА, ЧУМОВОЙ ТУРБОДИЗЕЛЬ, ИДЕАЛЬНАЯ РАБОТА АВТОМАТА, ИДЕАЛЬНАЯ ЭРГОНОМИКА ВОДИТЕЛЬСКОГО МЕСТА, ВЫСОКИЙ УРОВЕНЬ АКТИВНОЙ БЕЗОПАСНОСТИ
- УПРАВЛЕНИЕ ПОВОРОТНИКАМИ — НА ЛЮБИТЕЛЯ, НЕКОРРЕКТНАЯ РАБОТА УСИЛИТЕЛЯ РУЛЯ, НИЗКИЙ ПЕРЕДНИЙ БАМПЕР (В М-ОБВЕС), ПОСРЕДСТВЕННАЯ ПРОХОДИМОСТЬ, ВЫСОКАЯ УГОНЯЕМОСТЬ.

ВЕРДИКТ

9

В БАВАРИИ В ОЧЕРЕДНОЙ РАЗ СОЗДАЛИ ШЕДЕВР ИЗ ЧИСЛА СПОРТИВНЫХ КРОССОВЕРОВ. X5 ОСНАЩЕН, ПОЖАЛУЙ, ЛУЧШИМ ДИЗЕЛЬНЫМ ТУРБОМОТОРОМ, КОТОРЫЙ МНЕ ДОВОДИЛОСЬ ВСТРЕЧАТЬ: «ЭМКА» ОТ BMW, КАК ОКАЗАЛОСЬ, БЫВАЕТ ЭКОНОМИЧНОЙ. НО ЧТОБЫ ВЛАДЕТЬ ЭТИМ АВТОМОБИЛЕМ, НУЖНО ИМЕТЬ ПОИСТИНЕ КОЛОССАЛЬНЫЕ САМОКОНТРОЛЬ И ВЫДЕРЖКУ. НЕ ПОДДАВАТЬСЯ ИСКУШЕНИЮ ЭТОГО ЗВЕРЯ — ЗАДАЧА НЕПРОСТАЯ.

BMW X5 M50D ТЕСТ-ДРАЙВ



припарковав автомобиль, допустим, у торгового центра, всегда рискуешь тем, что пятнадцать пакетов с покупками придется тащить домой на себе: X5 по-прежнему лидирует среди самых угоняемых автомобилей в России. Другой нюанс — владение этим автомобилем удовольствие не из дешевых, что напрямую зависит от предыдущего фактора: стоимость страховки каско, как правило, начинается с 250–300 тыс. рублей в год. Прибавить к этому стоимость остальных расходов (сервис, топливо, транспортный налог и т. д.), и получится, что за год в него можно похоронить 450–500 тыс. р. □

BMW X5 M50D

Габариты 4886x1938x1762 мм

База 2933 мм

Снаряженная масса 2265 кг

Полная масса 2900 кг

Клиренс 209 мм

Объем багажника 650/1870 л

Объем топливного бака 85 л

Двигатель дизельный, 6-цилиндр., 2993 см³, 381/4000-4400 л.с./мин⁻¹, 740/3000-4000 Нм/мин⁻¹

Трансмиссия авт., 8-ступ., привод полный

Динамика 250 км/ч; 5,3 с до 100 км/ч

Расход топлива (город/трасса/смешан.)

7,6/6,2/6,7 л на 100 км

Конкуренты Porsche Cayenne S Diesel,

Range Rover 4.4 TD

ВОЖДЕНИЕ

В динамике дизельная «эмка» бесподобна. Напрягает лишь слишком «активный руль».

10

САЛОН

Помимо эталонной эргономики и качественной отделки, салон X5 неплохо трансформируется.

10

КОМФОРТ

BMW жестковат в меру, но скоростью на плохих дорогах лучше не увлекаться — есть риск стать постоянным клиентом ближайшей шиномонтажной.

8

БЕЗОПАСНОСТЬ

Активная и пассивная безопасность на высоте: кроссовер внушает неподдельное чувство уверенности.

10

ЦЕНА

X5 недешевый, не говоря уже про стоимость владения: только на его содержание придется тратить около полумиллиона рублей ежегодно.

8

РЕКОМЕНДУЕМ МОТОРНОЕ МАСЛО ДЛЯ

BMW X5 M50d

2013 года выпуска

ELF EVOLUTION FULL-TECH LLX 5W-30

Моторное масло нового поколения, произведенное по малозольной технологии Low SAPS



Реклама

ОДОБРЕНИЕ АВТОПРОИЗВОДИТЕЛЯ: BMW LL-04

- Обеспечивает превосходную защиту от износа и чистоту деталей двигателя
- Легкий холодный пуск
- Соответствует наиболее строгим требованиям производителей к маслам с увеличенным интервалом замены
- Подходит для наиболее сложных условий эксплуатации

elf

Торговая марка TOTAL

www.elf-lub.ru



1 Все ручки, кнопки, шкалы приборов, многофункциональный дисплей выполнены в «крупнокалиберном формате». Благодаря этому пользоваться ими чрезвычайно удобно.

ИЗМЕНЕНИЯ, В ПЕРВУЮ ОЧЕРЕДЬ, коснулись облика машины. Переосмысленные бамперы, решетку радиатора и окантовку передних противотуманок вряд ли можно считать серьезной модернизацией, но «отшлифованные» детали добавили экстерьеру обновленного кроссовера той изысканности, которой не хватало его предшественнику. Квинтэссенцией «макияжа» стали светодиодные задние фонари и шикарные 18-дюймовые диски. Ну а пластиковые расширители арок, защищающие металл от пескоструя, добавили автомобилю не только эстетики, но и практичности. К тому же из соображений практичности для версий с бензиновыми двигателями объемом 2,4

и 3 литра (помимо которых еще имеется 2-литровый бензомотор) теперь предусмотрена зона подогрева стеклоочистителей.

Салон кроссовера почти не претерпел изменений. А все оттого, что большинство аспектов «жилой зоны» здесь было тщательно проработано изначально. И простора — с избытком, и эргономика грамотная, и оснащенность — на уровне. Стратегическими направлениями модернизации стали уменьшение зазоров передней панели, использование мягких отделочных материалов (и, соответственно, отход от стереотипа пластикового салона), улучшение тактильных ощущений при пользовании органами управления.

ЭВОЛЮЦИОНЕР

MITSUBISHI OUTLANDER

ЦЕНА: ОТ 999 000 Р. **В ПРОДАЖЕ:** С 2014 Г.

НА РЫНКЕ ПОЯВИЛСЯ ОБНОВЛЕННЫЙ MITSUBISHI OUTLANDER. БЛАГОДАРЯ ИЗМЕНЕНИЯМ БЕСТСЕЛЛЕР ФИРМЫ ДОЛЖЕН ВЫЙТИ НА НОВЫЙ КАЧЕСТВЕННЫЙ УРОВЕНЬ И ТЕМ САМЫМ ЗАКРЕПИТЬ СВОЙ УСПЕХ

◻ ИГОРЬ КУЗНЕЦОВ ◻ ФОТО АВТОРА



Плюс к этому в салоне стало тише. Повышения степени акустического комфорта удалось добиться за счет увеличения площади шумоизоляции капота и пола, использования дополнительной войлочной панели на передних арках, а также за счет применения более прогрессивных материалов и т. д.

Поднять на новую высоту ездовой комфорт помогла

ревизия подвески. Как в задние, так и в передние стойки внедрены пружины отбоя. Кроме того, в передних стойках появились усилители опорных чашек, позаимствованные у дизельной версии кроссовера. Вследствие проведенных изменений ликвидирован неприятный «отстрел» колес при проезде неровностей типа лежащего полицейского и улуч-





ТЕСТ-ДРАЙВ MITSUBISHI OUTLANDER



1

ВОЖДЕНИЕ

На ходу автомобиль радует совокупным пакетом качеств: и едет хорошо, и тормозит приемлемо, и «ест» в меру.

8

САЛОН

Производит приятное впечатление оснащенностью и простором.

8

КОМФОРТ

Во время размеренного движения по нормальной дороге в машине «тишь да гладь».

7

БЕЗОПАСНОСТЬ

Соответствует современному уровню автомобилей данного класса.

8

ЦЕНА

Адекватная, с учетом размеров и оснащенности.

8



2



3

- 1 Как спереди, так и сзади, Outlander радует простором и удобством сидений.
- 2 Задние фонари теперь обзавелись светодиодной «начинкой».
- 3 Усиленные опорные чашки стоек (позаимствованные у дизельной версии) способствуют повышению надежности узла и снижению шума качения на шершавом асфальте.



шена стабильность движения в поворотах. Плюс к тому снижен уровень шума от колес при езде по шершавому асфальту. В целом подвеска обновленного Mitsubishi Outlander имеет покладистый характер. На небольших волнистых неровностях и на обычной дороге автомобиль восхищает «бархатной поступью». Однако некоторые, казалось бы, не «пугающие глаз» выбоины провоцируют порой резкое, ударообразное сотрясение кузова. И, разумеется, его содержимого тоже.

Еще одно серьезное новшество касается версий с вариаторами.

Так уж вышло, что главный узел трансмиссии у нынешнего поколения Outlander под нагрузкой (в грязи или в песке) часто перегревался и переходил в аварийный режим. Приходилось ждать, пока обездвиженный автомобиль остынет и обретет «второе дыхание». Новшество в виде радиатора охлаждения вариатора призвано ликвидировать проблему. Будет ли данная мера действенной? Посмотрим. Но «взбрыкнувший» во время проведения теста на пляжном песке модернизированный Outlander наталкивает на размышления в духе дежавю.

В остальном обновленный Mitsubishi Outlander вызывает преимущественно положительные эмоции. Особенно машина с компромиссным 2,4-литровым силовым агрегатом: и едет ничего, и тормозит понятно, и «ест» приемлемо. Ну а «умный» полный привод и знатный (21,5 см) дорожный просвет существенно расширяют область применения «продукта».

Осталось добавить, что обновления увеличили цену кроссовера на 20–30 тысяч рублей (в зависимости от комплектации), и предать его суду потребителей. ◻

MITSUBISHI OUTLANDER

Габариты	4655x1800x1680 мм
База	2670 мм
Снаряженная масса	1500 кг
Полная масса	2210 кг
Клиренс	215 мм
Объем багажника	591/1754 л
Объем топливного бака	60 л
Двигатель	бензиновый, 4-цилиндр., 2360 см ³ , 167/6000 л.с./мин ⁻¹ , 222/4100 Нм/мин ⁻¹
Трансмиссия	вариатор, полный привод
Динамика	195 км/ч; 10,5 с до 100 км/ч
Расход топлива (город/трасса/смешан.)	10,6/6,4/7,9 л на 100 км
Конкуренты	Ford Kuga, Honda CR-V, Mazda CX5, Nissan X-Trail, Renault Koleos, Subaru Forester

✚ ПРОСТОРНЫЙ САЛОН, БОЛЬШОЙ ДОРОЖНЫЙ ПРОСВЕТ, ЭКОНОМИЧНОСТЬ

⊖ РАБОТА ПОДВЕСКИ НА СУЩЕСТВЕННЫХ НЕРОВНОСТЯХ, ШУМ ПРИ ИНТЕНСИВНОМ РАЗГОНЕ

ВЕРДИКТ

8

КРОССОВЕР РАСПОЛАГАЕТ К СЕБЕ СОВОКУПНОСТЬЮ ПОЛОЖИТЕЛЬНЫХ КАЧЕСТВ. МОЖНО СКАЗАТЬ, ЧТО ПОЧТИ ВСЕ ОБНОВЛЕНИЯ ПОШЛИ АВТОМОБИЛЮ НА ПОЛЬЗУ. ЛИШЬ ГРЕЮЩИЙСЯ ВАРИАТОР (НЕСМОТЯ НА ДОПОЛНИТЕЛЬНОЕ ОХЛАЖДЕНИЕ) ПОКА ПОД ВОПРОСОМ. ОСОБЕННО РАДУЮТ ЗАПАС ПРОСТРАНСТВА СЗАДИ И БОЛЬШОЙ ДОРОЖНЫЙ ПРОСВЕТ.

ГЕНЕРАЛЬНЫЙ ПАРТНЕР



ОТДЕЛОЧНЫЕ
МАТЕРИАЛЫ
www.starateli.ru

ЕСЛИ РЕМОНТ,
ТО - "СТАРАТЕЛИ"!

26 сентября -
2 октября
Греция, Пелопоннес

БАРХАТНЫМ ШАНСОН

ЗАКАЗ ПУТЕВОК ПО ТЕЛЕФОНУ
8 800 333 4131



Выиграй путевку!

Продли свое лето
с «Радио Шансон»!

12+

РЕКЛАМА



AMBOTIS
Tour & Services

ПОДРОБНОСТИ
в эфире 103.0 FM
и на сайте www.chanson.ru



OLYMPIA RIVIERA RESORT
GRECOTEL HOTELS & RESORTS



МЕЛОЧИ ЖИЗНИ

◻ **PEUGEOT 208 ЦЕНА:** 735 000 Р. **В ПРОДАЖЕ:** С 2014 Г.

◻ **SEAT IBIZA ITECH ЦЕНА:** 735 000 Р. **В ПРОДАЖЕ:** С 2014 Г.

СЧИТАЕТСЯ, ЧТО ХЕТЧБЭКИ ПРЕДНАЗНАЧЕНЫ ДЛЯ МОЛОДЕЖИ. КТО ЖЕ ПОДРАЗУМЕВАЕТСЯ ПОД ЭТИМ АДРЕСОМ? СТУДЕНТ, МОЛОДАЯ МАМА, ЮНЫЙ МЕНЕДЖЕР, ЗНАЮЩИЙ, ДЕЛАТЬ ЖИЗНЬ С КОГО... МЫ РЕШИЛИ ОЦЕНИТЬ ДВА ТАКИХ АВТОМОБИЛЯ – PEUGEOT 208 И SEAT IBIZA С ТОЧКИ ЗРЕНИЯ ИХ «ЦЕЛЕВОЙ АУДИТОРИИ» ◻ **АНДРЕЙ МАШНИН** ◻ **ФОТО ИГОРЯ КУЗНЕЦОВА**



НА ТЕСТ МЫ ВЗЯЛИ ДВА ТИПИЧНЫХ представителя «молодежного звена» известных европейских марок в сопоставимых комплектациях и по схожей цене. Пожалуй, никто, особенно в юности, не выбирает автомобиль, вооружившись рулеткой и задавшись целью купить за те же деньги несколько лишних миллиметров, так что мы тоже будем оценивать эти машины на глаз и на ощупь.

Кем же себя представить, чтобы понять, насколько предложение соответствует нашим запросам? В принципе, можно и молодой мамой. Что тут главное? Хороший обзор, легкость управления, достаточное пространство для ребенка в детском кресле на заднем ряду

и багажник для пакетов из магазина. Учтем эти пожелания, но ближе все-таки вернуться в прошлое и вновь побыть студентом или, ладно уж, юным менеджером.

Что ж, хорошо живут нынешние студенты, если выбирают машины по 700 с лишним тысяч рублей, можно только позавидовать. И так, что нам нужно? В технике мы разбираемся плохо и не комплексуем от этого. Пусть на сервисе разбираются, ведь каждый должен заниматься своим делом, правда? Мы ведь, слава богу, родились не для того чтобы продувать жиклеры или шприцевать шкворневую подвеску в уикенд.

Поставим машины рядом и сравним их внешность. В прин-

ципе, похожи друг на друга, нет каких-то резких отличий. Разве что в целом 208-й немного покруглее, а «Ибица» слегка более вытянута.

Эта оценка на глазок подтверждается и цифрами: 208-й на 9 см короче и на 1,5 см выше, отсюда повышенная округлость в профиле. При этом он и шире почти на 4 см. Тут я сделаю небольшое отступление. В отличие от моих выдающихся по горизонтали или вертикали коллег, я обладаю самыми средними габаритами в нашем коллективе, и поэтому чувствую себя вполне комфортно в любом автомобиле. Все эти миллиметры, мне кажется, для таких, как я, не имеют большого значения. Гораздо в большей степени мой

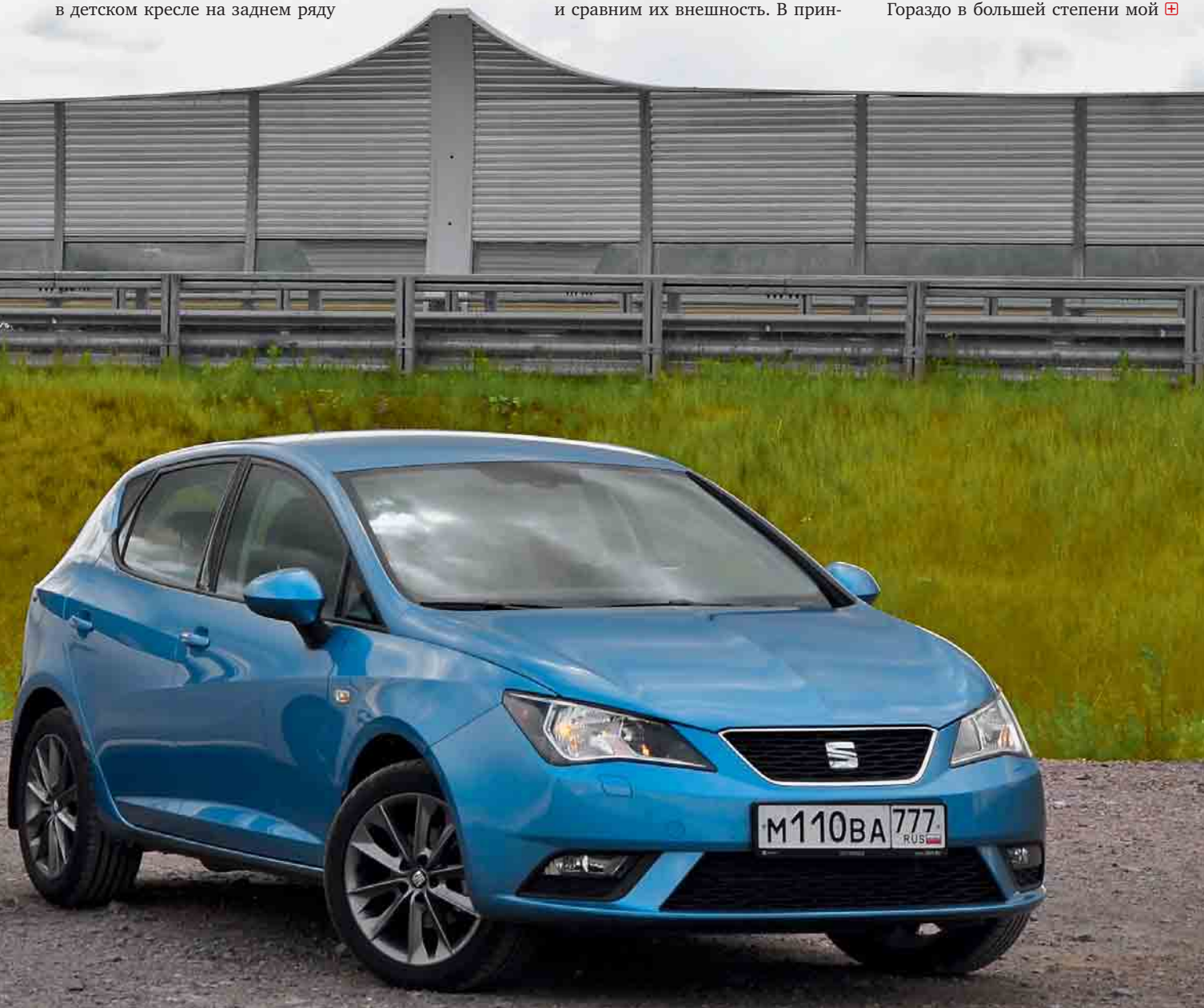



SEAT IBIZA 735 000 Р.

**ВОЖДЕНИЕ**

Автомобиль легкий, послушный, хорошо чувствуется, динамика предсказуемая.

8

САЛОН

Очень скромное оформление, даже слишком скромное.

7

КОМФОРТ

Сиденья удобные, нет подлокотника, мало ящичков для мелочей, минимум электроники.

7

БЕЗОПАСНОСТЬ

Хорошие тормоза, 2 подушки безопасности, автоматическое включение аварийки при резком торможении.

8

ЦЕНА

Цена при таком бедном оснащении слишком высокая.

7



комфорт зависит от комплекции пассажиров. Если рядом усядется товарищ вдвое шире меня, станет, конечно же, тесно — придется толкаться локтями. Если сзади посадить дыду, так он начнет поддавать мне коленями в спину. В общем, все, как обычно, относительно.

Что еще сказать о внешности? 208-й в деталях более вычурный — закорючки задних фонарей, ходовые огни, завернутые на капот, оконная ступенька возле боковых зеркал, толстый задний бампер — в целом наряднее. Интересно, что на 3-дверке «клин», входящий сбоку в фонари, визуально поддерживается похожим стеклянным элементом, отходящим к корме по задней стойке кузова, но здесь этого нет. «Ибица» попроще со всех сторон, можно сказать, выглядит

1 У передних кресел отличная боковая поддержка. При средней комплекции не тесно.

2 На заднем ряду пассажиру ростом выше среднего тесно.

скромно. Если открыть багажники, то у «Сеата» проем прямоугольный, у 208-го — трапеция, то есть сверху нет углов, и чемодан положить туда будет проще, и это будет лишь один чемодан в обоих случаях. Подвесные полки поднимаются на разную высоту. В 208-м она висит довольно низко, можно стукнуться об нее лицом по невнимательности. В «Пежо» мы нашли пластмассовую зимнюю заглушку для нижней части решетки радиатора. Решили прикинуть, как она вставляется, и оказалось, что для этого придется полностью свинчи-

PEUGEOT 208 735 000 Р.

ВОЖДЕНИЕ

Тормоза менее хваткие, чем у «Ибицы».



САЛОН

Достаточно нарядный, видна работа дизайнеров, ничто не раздражает.



КОМФОРТ

Сидеть удобно, больше внимания деталям, богаче комплектация, но слишком шумно при разгоне.



БЕЗОПАСНОСТЬ

4 подушки безопасности, ABS, EBD, EBA.



ЦЕНА

На вид и в оснащении этот автомобиль больше соответствует цене. Однако же в ходовых качествах несколько уступает более скромному сопернику.



- 3** Тот же пассажир в Peugeot помещается нормально.
- 4** О да! Подлокотник с ящичком должен быть везде!
- 5** Приборная панель более вычурная.



вать передний номер. Нам было бы лень регулярно проделывать такую операцию, пожалуй.

Что в салонах? Сажусь в 208-й. Регулирую кресло. Все на механике. Вверх-вниз, вперед-назад, спинка ближе-дальше. Настроил. Хм. Верх руля перекрывает приборы. Пришлось поднять руль — не из-за удобства именно его положения, а для того чтобы видеть циферблаты. Ничего, со временем можно привыкнуть. Приборы сами по себе читаются хорошо. Но в целом, если оглядеться, кажется, что вся эта панель и заодно большой выступающий вверх монитор правее — вещи не встроенные, а переносные. Прежде чем оставить машину на ночь на улице, в пору задви-

нуть монитор куда-нибудь вниз, а приборную панель снять с торпедо и унести с собой в футляре. Оцифровка спидометра в нечетных десятках всегда расстраивает, поскольку главные цифры в нашей стране все же не 50 и 70, а 60 и 80, хочется ориентироваться именно на них, а не на «черточки». Кнопки-ручки все понятны и доступны. Общее оформление в меру «блестящее», без «космоса», что и хорошо. Справа есть подлокотник, что всегда радует. Слева, на дверях, выступ тоже есть, но, к сожалению, он внезапно кончается как раз там, где должен быть локоть, опереться можно на самый краешек, и рука постоянно соскальзывает.

В «Ибице» все тоже достаточно удобно, настройки такие же. Центрального подлокотника нет, ⊕



СРАВНЕНИЕ PEUGEOT 208 VS SEAT IBIZA

БАНК ДАННЫХ



SEAT IBIZA

PEUGEOT 208

ГАБАРИТЫ, ВЕС

Длина, мм	4061	3962
Ширина, мм	1693	1739
Высота, мм	1445	1460
Колесная база, мм	2469	2538
Клиренс, мм	165	160
Снаряженная масса, кг	1115	1090
Полная масса, кг	1566	1625
Объем багажника, л	292	285
Объем топливного бака, л	45	50

ДИНАМИКА

Максимальная скорость, км/ч	190	190
Время разгона 0-100 км/ч, с	9,7	10,7
Расход топлива, л/100 км:		
городской цикл	7,0	9,8
загородный цикл	4,4	4,9
смешанный цикл	5,3	6,7

ТЕХНИКА

Тип двигателя	бензиновый, 4-цилиндровый	бензиновый, 4-цилиндровый
Рабочий объем, см ³	1197	1598
Мощность л.с. при мин ⁻¹	105 при 5000	120 при 6000
Крутящий момент Нм при мин ⁻¹	175 при 1550-4100	160 при 4250
Трансмиссия	робот., 7-ступ	автоматич., 4-ступ.
Привод	передний	передний
Передняя подвеска	независимая, McPherson	независимая, McPherson
Задняя подвеска	независимая	полузависимая
Тормоза (передние/задние)	дисковые вент./дисковые	дисковые вент./барабанные
Размер шин	185/60R15	195/55R16

ЗАТРАТЫ НА ЭКСПЛУАТАЦИЮ*

Транспортный налог, р.	2625	3000
ТО-1/ТО-2, р.	7700 / 13 300	7620 / 10 130
ОСАГО, р.	4277	4277
Каско, р.	56 653	73 500

* Транспортный налог в Москве. ТО-1/ТО-2 – по данным дилера. Каско и ОСАГО – из расчета 1 водитель мужского пола, холост, возраст 30 лет, водительский стаж 10 лет.

208-й чуть **КОРОЧЕ**, но в салоне это не чувствуется.При разгоне обе машины сильно **ШУМЯТ**.**АВТОМАТ** у Peugeot ведет себя более привычно для привыкших именно к автомат. **DSG** у SEAT издает при торможении некие всхлипывания, кроме того, при старте в горку машина слегка сдает назад.

что меня лично бесит, поскольку я к нему привык. Дверной чуть-чуть длиннее, чем в «Пежо». Оформление равномерно серое, совсем никакое. Тут возникает естественный вопрос. Вот у нас «молодежная машина», причем с пакетом iTech. Но где же тут хоть какой-нибудь Tech? Даже музыку с флешки не послушать. Навигации нет в принципе (в 208-м ее можно поставить хотя бы). При таких ценах удивляет эта скупость.

Но, может быть, все компенсируется в движении? Может, это аскетизм спортсмена? Попробуем сравнить машины на ходу. Что у нас с «железом»?

У «Пежо» бензиновый мотор 1.6 мощностью 120 л. с. и коробка-автомат. У «Сеата» — 1.2 TSI, 105 л. с., DSG. Оба автомобиля питаются 95-м бензином.

Выезжаю из города на 208-м. Что сказать? Не зажигалка, конечно. Равномерная езда просто нормальная, но вот ускорения даются машине с трудом. Резвости нет, а главное, мотор при нажатии на газ гудит так, будто включаешь пылесос «Ракета». Кнопка S особо ничего не меняет.

Примерно так же едет и «Ибица». Шумит при разгоне мень-



	Seat Ibiza	Peugeot 208
Вождение	8	7
Салон	7	8
Комфорт	7	8
Безопасность	8	8
Цена	7	8
ФИНАЛЬНЫЙ РЕЙТИНГ	7,5	8

НАШ ВЕРДИКТ

SEAT ИМЕЕТ В НАШЕЙ СТРАНЕ СВОИХ ПОКЛОННИКОВ БЛАГОДАРЯ ВЫПУСКУ НЕТРИВИАЛЬНЫХ И ОЧЕНЬ «ЖИВЫХ» АВТОМОБИЛЕЙ. ПОМОЖЕТ ЛИ IBIZA IТЕСН ОТТЕСНИТЬ СТАРОЖИЛОВ НАШЕГО РЫНКА В БОРЬБЕ ЗА ПОКУПАТЕЛЯ? ДЛЯ ЭТОГО ПРОИЗВОДИТЕЛЮ НАДО СТАТЬ БОЛЕЕ ЩЕДРЫМ. PEUGEOT НЕ ЖАДНИЧАЕТ – И ЗАСЛУЖЕННО ПОБЕЖДАЕТ.

PEUGEOT 208 VS SEAT IBIZA СРАВНЕНИЕ



ше, но не рвет и не мечет. Тут еще режим «спорт» включается не кнопкой, а рукояткой режимов, и находится он в крайнем положении. Если ты привык, что на автомате ближний упор — это D, то на ощупь здесь всегда попадаешь в S, а через одну обратно — не в R, а в N, приходится подглядывать.

Надо сказать, что «Ибицу» мы взяли на длительный тест, поэтому подробнее о ней расскажем позже. Пока же можно сказать, что в разгоне и динамике она немного превосходит 208-й, но проигрывает в оформлении салона.

Да, кстати, мы же тут все студенты сегодня. Студенты значит компания. И если в компании пятеро, считая водителя, то в обеих машинах желательно передвигаться только по городским адресам — сокурсникам и сокурсницам придется очень-очень тесно прижиматься друг к другу. Кроме того, веселая компания — это музыка и разговоры. И если вспомнить не лучшую шумоизоляцию, можно представить себе, что музыку придется делать погромче, и тогда всем собеседникам придется натурально орать, чтобы быть услышанным. Для водителя-меланхолика это будет полный дурдом. Но ведь мы не меланхолики, правда? □

- 1 2** Багажники автомобилей различаются незначительно — на 7 л в пользу Peugeot. Для городской жизни объем вполне достаточный.
- 3** При равной цене 208-й более нарядный и более оснащенный автомобиль.

АВТОМОБИЛИ ПРЕДСТАВЛЕНЫ КОМПАНИЯМИ: SEAT IBIZA — «SEAT РОССИЯ», PEUGEOT 208 — «АВТО ПРЕМИУМ».

РЕКОМЕНДУЕМ МОТОРНОЕ МАСЛО ДЛЯ

SEAT IBIZA 1.2

2013 года выпуска

ELF EVOLUTION 900 NF 5W-40

Высококачественное универсальное моторное масло, производимое по синтетической технологии



Реклама

**ОДОБРЕНИЕ АВТОПРОИЗВОДИТЕЛЯ:
VW 502.00/505.00**

- Легкий холодный пуск
- Гарантированная защита двигателя от износа
- Защита пар трения и полное сохранение мощности двигателя
- Подходит для наиболее сложных условий эксплуатации (трасса, городские поездки по пробкам)



Торговая марка TOTAL

www.elf-lub.ru



ПО БИЗНЕС-ПЛАНУ

HYUNDAI I40 ЦЕНА: 1 269 900 Р. В ПРОДАЖЕ: С 2012 Г.

РЕКЛАМА HYUNDAI I40 ГЛАСИТ: «БИЗНЕС-КЛАСС, И ТОЧКА». ПО ИТОГАМ ДЛИТЕЛЬНОГО ТЕСТА ЭТОГО АВТОМОБИЛЯ МЫ ГОТОВЫ РАЗДЕЛИТЬ СТОЛЬ ЛЕСТНУЮ И СТОЛЬ КАТЕГОРИЧНУЮ ОЦЕНКУ. НО НЕ ВО ВСЕМ ◻ ИГОРЬ КУЗНЕЦОВ ◻ ФОТО АВТОРА

КАК И ВСЕ СОВРЕМЕННЫЕ Hyundai, седан i40 вызывает чувство восхищения. Все-таки какие молодцы корейцы! Как умудряются качественно реализовать свою целеустремленность в достижении цели! Седан не только выглядит благородно и пафосно, он однозначно воспринимается продуктом своего времени. Впрочем, в облике солидной машины, сделанной в Европе и для Европы, могло бы быть поменьше «азиатчины». К тому же замысловато изогнутые дневные ходовые огни i40 вместо обусловленной статусом автомобиля самоуверенности создают скорее какой-то печальный образ. Спору нет, большинство разго-

воров об эстетике «от лукавого». Но порой разговоры о субъективности вкусов сами собой затихают под гнетом стилистических решений. И, соответственно, впечатлений от них. Это к тому, что в салоне Hyundai i40 просто буйство стиля. Причем модерн здесь правильный, без легкомысленности. А еще здесь очень просторно. Для членов «пассажира корпуса» — просто рай. А для «кормчего», пожалуй, даже излишне много. Из-за бесконечной ширины «кокапита» локти едва касаются подлокотников, что несколько утомляет в длительных поездках. Машина под завязку нашпигована электроникой, некоторые компоненты

которой, например камера заднего вида с активной траекторией или подогрев «галерки», что называется, в жилу, а кое-что, скажем подрулевые лепестки 6-ступенчатого автомата, скорее игрушка, чем полезный аксессуар. Эргономически корейский седан выверен довольно хорошо — под уровень удовлетворенности взыскательного клиента. Однако не обошлось без помарок. Так, диапазон вертикальной регулировки рулевой колонки представляется недостаточным. Еще — эта лакированная крышка небольшого вещевого отсека перед селектором КП! Порой она так внезапно и так сильно стреляет в глаза солнечным бликом,

что секунды три приходится ехать практически вслепую. Зато отдельная кнопка, позволяющая в любой момент вывести на центральный дисплей анимацию с крупными, легко читаемыми часами, удачное решение. Багажник у такой пышнотелой машины не может быть маленьким по определению. Вещей он действительно вмещает «воз и маленькую тележку». Но количество груза напрямую зависит от степени его аморфности. Иными словами, тряпок в багажник можно напихать огромное количество, а вот шестнадцатых

колес, например, из-за своеобразной конфигурации пространства и конструкции петель, в бездну более чем 500-литрового грузового отсека влезает только два.

Ездит i40 вполне прилично. И в городе, и на трассе тяги хватает. Впрочем, 2-литровый мотор предполагает езду без фанатизма. Поэтому многообещающая кнопка «спорт», будучи активированной, почти ничего не меняет в характере машины, а лишь тешит тщеславие водителя. Зато обозначенный в меню i40 девяносто второй бензин — бонус, позволяющий экономить ☺



- 1 На заднем диване так просторно, что не возникает сомнений в принадлежности автомобиля к «бизнес-сословию».
- 2 Глянцевая крышка отсека для мелочей порой неожиданно и очень ярко бликует на солнце.





ЭКСПЛУАТАЦИЯ HYUNDAI I40



- 1 Бесключевой допуск в салон наряду с аналогичным запираемостью дверей и пуском двигателя существенно облегчает жизнь.
- 2 Седан допускает эксплуатацию на 92-м бензине, что будет несомненным бонусом его владельцу.
- 3 Руль имеет удобный хват и оснащен эргономичными кнопками.

на горючке. Впрочем, и умеренный аппетит машины тоже снижает топливные расходы. Шумоизоляция у седана знатная, как в депутатской квартире. По крайней мере, при спокойной езде. А если лихачить, в салон пробиваются децибелы от мотора. Hyundai i40 весьма устойчив на дороге. Что неудивительно с учетом широкой колеи и компромиссно жесткой подвески. При этом ход машины, если избегать дорожных «ловушек», радует своей «бархатистостью». За время трехмесячной эксплуатации автомо-

биль преподнес лишь один сюрприз: ни с того ни с сего «обесточился». И завелся лишь с десятой попытки. В дальнейшем эксплуатация проходила как по маслу.

Вот такой он, Hyundai i40. Разумеется, оценивая автомобиль, мы использовали «критическую методику», т.е. выискивали недочеты. А в целом корейский седан оставляет приятное впечатление. И, как минимум, близок к «аксакалам» бизнес-класса. Как по своим потребительским характеристикам, так и по цене. ◻

ЧТО ПОЧЕМ?

ЭКСПЛУАТАЦИОННЫЕ РАСХОДЫ

Пробег автомобиля за время теста, км	12 000
Средний расход топлива, л/100 км	8,5
Периодичность техобслуживания, км/мес.	15 000/12
Стоимость ТО у официального дилера (ТО-1/ТО-2), р.	9179/9580
Стоимость ОСАГО для данного автомобиля, р.	6336
Стоимость каско для данного автомобиля, р.	80 163
Транспортный налог р./год	8900
Стоимость 1 км с учетом пробега 20 000 км в год, (топливо, ТО, ОСАГО, каско и транспортный налог) р./км	8,2



10-я международная выставка автомобильной индустрии

ИНТЕРАВТО



28-31 августа 2014 года

+7 (495) 727-26-31
www.interauto-expo.ru

Крокус Экспо



Автокомпоненты и запчасти

Автохимия

Автоаксессуары



Автоэлектроника

Гаражное и сервисное
оборудование

МВЦ «Крокус Экспо»: 65-66 км МКАД (пересечение МКАД и Волоколамского шоссе), станция метро «Мякинино»

Организатор:



Генеральные
информационные партнёры:



Официальный
информационный партнёр:



Информационный партнёр
МВЦ «Крокус Экспо»:



12+



ДРУГ СЕМЬИ

CITROEN C3 PICASSO ЦЕНА: ОТ 607 000 Р. В ПРОДАЖЕ: С 2013 Г.

ТРИ МЕСЯЦА, ПРОВЕДЕННЫЕ ЗА РУЛЕМ КОМПАКТ-ВЭНА CITROEN, НЕ ПРОШЛИ ДАРОМ. ЗА ЭТО ВРЕМЯ Я ТАК ПРИВЫК К ЭТОМУ АВТОМОБИЛЮ, ПРОНИКСЯ ЕГО УДОБСТВОМ И ФУНКЦИОНАЛЬНОСТЬЮ, ЧТО БЫЛ ГОТОВ ЗАКРЫТЬ ГЛАЗА НА ВСЕ ЕГО НЕДОСТАТКИ. НУ, ИЛИ ПОЧТИ ВСЕ ◻ МАКСИМ ФЕДОРОВ ◻ ФОТО АВТОРА



1 Благодаря дополнительному панорамному зеркальцу водителю всегда видно, что происходит на заднем ряду.

2 Штатный навигатор стоит немалых денег.



ЭТОГО ЧИСТОКРОВНОГО

«француза» я получил в свое распоряжение, еще когда за окнами лежал снег. Морозным утром машина всегда радовала легким запуском и хорошими «попогрейками»: трогаться в путь можно уже через несколько секунд после поворота ключа зажигания. На выезде с тесной парковки не мог нарадоваться габаритам машины, которые ощущаешь как самого себя, удобным большим зеркалам и легкому рулю — когда пересаживался после «Пикассо» в другие автомобили, казалось, что усилителя руля они лишены напрочь. Но тут же начинались и огорчения: машина считала своим долгом сообщать о каждой яме во дворе смачным пинком задней подвески. Возможно, будь «Пикассо» на штатной 15-дюймовой резине, эти удары ощущались бы не столь жестко, как на пижонских 17-дюймовых «катках», но это тот случай, когда красота требует жертв. Тем более что

сами шины, как и колесные диски, за все время скачек по колдобинам Питера и Ленинградской области приписать к разряду жертв не пришлось ни разу.

И вот я выезжаю из двора на дорогу, вижу «окно» между проносящимися мимо машинами, выкатываюсь в него, жму на газ и... Так и хочется сказать «а в ответ — тишина». Электронный мозг роботизированной коробки умеет выдерживать такую паузу между 1-й и 2-й передачей, которой позавидовал бы Станиславский. И бесчувственного «робота» не волнует, что в этот самый момент ты видишь в зеркало заднего вида, как тебе в корму летит «Газель», затормозить которая явно не успеет. И вот, когда уже успеваешь вспомнить о результатах краш-тестов Euro NCAP (кстати, на них C3 Picasso получил лишь четыре «звезды») и прикинуть калькуляцию стоимости ремонта, коробка вдруг просыпается, и ты успеваешь «выстрелить» вперед под ис-



Пользоваться этим «стайником» в полу неудобно: доступ к нему перекрыт ковриком.

3 Сюда вставляется фирменный картридж ароматизатора салона.

тошный аккомпанемент гудка «газелиста».

Впрочем, в «тормозности» коробки стоит винить не столько производителя (у прочих брендов аналогичные трансмиссии ведут себя схожим образом), сколько ее конструктив. Ведь в этом «роботе» используется всего одно сцепление, а не два, как в DSG, из-за чего и возникают провалы. Но ведь и цена такой коробки ☒



ощутимо ниже! А решение проблемы задумчивости трансмиссии, в прямом смысле, находится в руках водителя — передачи можно переключать подрулевыми лепестками. Вот только делать это постоянно слишком утомительно. Лично я в ручной режим переходил лишь из любопытства, а в повседневной жизни приравнивался к характеру коробки. Наградой за это был комфорт (сам я люблю «механику», но, черт возьми, как же это удобно, когда не нужно постоянно орудовать «мешалкой») и низкий расход топлива, даже в холода державшийся на уровне 8,5 литра на сотню, а с приходом лета и частыми вылазками за город упал до 8 литров. Кстати, вне асфальта машина чувствует себя вполне уверенно: за счет приличного (174 мм — почти кроссовер!) дорожного просвета и коротких свесов на ней удавалось проехать там, где «Фокус» чиркал брюхом и передним бампером.

С началом дачного сезона открылось еще одно достоинство C3 Picasso. Благодаря складывающейся вровень с полом спинке переднего пассажирского кресла и вертикальной двери багажника в этой крохе запросто поместились мебельные щиты 2,5-метровой длины, и еще осталось место! После этого перевозка двуспальной кровати с матрасом и стиральной машины выглядели

как рутинная задача, с которой «Пикассо» справился в два счета. Так что в плане практичности эта модель оказалась на высоте: не каждый автомобиль Гольф-класса порадует такой вместительностью. Есть у машины и врожденные таланты... контрабандиста! Именно на такие мысли наводит наличие скрытых от глаз места для хранения под передним креслом и в ногах задних пассажиров. Впрочем, ни от блюстителей порядка, ни от злоумышленника спрятать там ничего не получится — они прекрасно осведомлены о подобных «тайниках». А вот в повседневной жизни они практически бесполезны — пользоваться бардачком как-то привычнее и удобнее.

За три месяца я настолько сжился с этой машиной, что не хотелось расставаться. И я бы с радостью купил бы себе такую же компакт-вэнчик, но... Нет, своенравность «робота» и жесткая подвеска меня не смущают — с этим можно жить. Но вот цена... Мой 115-сильный «Пикассо» был в топовой комплектации Exclusive — такой автомобиль сейчас стоит 794 500 р. Добавим сюда стеклянную крышу (30 000 р.), навигацию с камерой заднего вида (49 500 р.), 17-дюймовые колеса (18 000 р.) и перламутровый цвет кузова (15 000 р.) — в итоге цена приблизится к мил-

лиону! Но и «пустую» базовую версию с 95-сильным мотором 1.4 и на «механике» назвать доступной язык не поворачивается — она стоит 607 000 р. А учитывая, что дешевле «французы» быстрее «немцев» или «японцев», продавать такую машину потом придется с большим дисконтом. И к тому же не быстро — востребованность компакт-вэнов у нас крайне низкая. Зато тем, кто заинтересуется этой моделью, есть смысл поискать предложения на «вторичке» — цена и сговорчивость продавца вас порадуют. □

1 Людям среднего роста сзади комфортно, а вот длинноногие сидки будут подпирать коленями встроенные в спинки кресел столики.

2 Складывающееся сиденье переднего пассажира значительно расширяет грузовые возможности машины.

ЧТО ПОЧЕМ?

ЭКСПЛУАТАЦИОННЫЕ РАСХОДЫ

Пробег автомобиля за время теста, км	2590
Средний расход топлива, л/100 км	8,3
Периодичность техобслуживания, км/мес.	15 000/12
Стоимость ТО у официального дилера (ТО-1/ТО-2), р.	7390/11 290
Стоимость ОСАГО для данного автомобиля, р.	4752
Стоимость каско для данного автомобиля, р.	67 000
Транспортный налог р./год	2875
Стоимость 1 км с учетом пробега 20 000 км в год, (топливо, ТО, ОСАГО, каско и транспортный налог) р./км	6,8

Скачай в Appstore и Google Play

5 КОЛЕСО

СРАВНЕНИЕ CHEVROLET COBALT и RENAULT LOGAN
ПРЯМАЯ ПРОПОРЦИЯ

№7 (255) ИЮЛЬ 2014 WWW.5KOLESO.RU

ЯРКОСТЬ, КонтРАСТ
ТЕХНОЛОГИИ АВТОМОБИЛЬНОГО СВЕТА

5 КОЛЕСО

HYUNDAI SOLARIS
ИГРА НА ИНТЕРЕС

ТЕСТЫ
• KIA CEE'D GT
• HYUNDAI GENESIS

МОТО • POLARIS SPORTSMAN 570 EFI • BMW R. NINET • YAMAHA XVS1300CU STRYKER

НА КАЖДЫЙ ДЕНЬ
ТЕСТ NISSAN GT-R

БЕЗ КОМПЛЕКСОВ
ТЕСТ MERCEDES-BENZ GLA 200 CDI

Available on Google play | Available on App Store | 4 607032 120076

16+



ТЫ И ТВОЯ МАШИНА

КАЖДОМУ ИЗ НАС ЕСТЬ ЧТО РАССКАЗАТЬ О СВОЕМ АВТОМОБИЛЕ. УСТРАИВАЕТ ЛИ ВНЕШНИЙ ВИД? КАКИЕ ИМЕЮТСЯ ТЕХНИЧЕСКИЕ И ЭКСПЛУАТАЦИОННЫЕ ОСОБЕННОСТИ? ОПРАВДАЛ ЛИ СЕБЯ ВООБЩЕ ВЫБОР ЭТОЙ МАШИНЫ? **ПОДРОБНОСТИ НА WWW.5KOLESO.RU**



CHEVROLET CRUZE АЛЕКСАНДР МАКСИМЕНКО

50 ЛЕТ ◻ ДОКЕР-МЕХАНИЗАТОР ◻
СТАЖ ВОЖДЕНИЯ 13 ЛЕТ

Cruze — далеко не первый мой автомобиль. До этого были и машины из разряда секунд-хенд, такие как Opel Kadett или Ford Sierra, и новая отечественная «девятка»... Chevrolet Cruze понравился сразу. Сначала чисто внешне, затем по своим характеристикам и комплектации, а позже я убедился в том, что ни одно из рассматриваемых мной при выборе качеств не принесло разочарования. По чисто практическим соображениям остановил свой выбор на кузове хетчбэк. У меня дача, и про-

блем с перевозкой необходимого скарба теперь нет — возможности загрузки здесь гораздо больше, нежели в седане. Отличный, большой и удобный салон — семья это сразу оценила. Настоящий семейный автомобиль! А еще мне очень нравится его эргономика — все под рукой, все удобно расположено. К комплектации при выборе особых претензий не было, но скоро оценил и наличие электростеклоподъемников, и климат-контроля. На дороге автомобиль стоит словно влитой и управляется отменно. Помню, на «девятке» иногда и на скорости в 60 км/ч было страшно заходить в поворот, а Cruze едет как по рельсам. Поначалу казалась жестковатой подвеска, но теперь понимаю, что подобные ее настройки как раз и обеспечивают отличную управляемость. Да и неровности наших дорог она отменно



поглощает. Мощности двигателя (109 л. с.) хватает вполне. Я стараюсь не превышать установленный скоростной режим, но, скажем, при обгонах автомобиль легко разогнался до 140 км/ч, и было приятно ощущать, что «под ногой» еще есть приличный запас. Вероятно, с учетом городских пробок, был бы удобнее автомобиль, оснащенный АКП, но я выбрал «механику». Во-первых, из-за того,

что всю жизнь ездил на машинах с механической КП. Во-вторых, «механика» всегда выручит в сложных ситуациях: и «раскачать» можно автомобиль, если где-то завяз, и, если нужно, на буксире «прокатиться»...

Но последнее, скорее, из разряда стереотипов. Думаю, что и к автомату быстро бы привык. Да и сколько-нибудь серьезных поломок не было. Разве что вышла из строя одна из катушек зажигания... Но на сервисе быстро и по гарантии поломку устранили. Кстати, вполне устраивают и гарантийные условия: три года эксплуатации или 100 000 км пробега. В общем, пока мнение об этом автомобиле у меня самое высокое. ◻

Цена: 520 000 р.
Год выпуска: 2013
Год приобретения: 2013
Общий пробег: 10 000 км
Личный пробег: 10 000 км
Расходы на обслуж./ремонт: нет
Интересный факт: возможности загрузки здесь гораздо больше, нежели в седане, что важно для дачника.



AUDI Q7

КОНСТАНТИН КРЫМСКИЙ

ПЕВЕЦ-ШАНСОНЬЕ □
СТАЖ ВОЖДЕНИЯ 34 ГОДА

За свою жизнь я поездил почти на всем. Но в 2006-м пересел на Audi и теперь каждые два года меняю машины только в пределах этой марки. Основной плюс этого автомобиля – удобство. А еще благодаря полному приводу автомобиль незаменим для путешественников. Я часто езжу на рыбалку и охоту, и полный привод меня не раз выручал. Однажды съехал в колею, чуть не перевернулся, но выехал. Приходилось и «переплывать» небольшую речку – глубина составляла 70–80 см. Сейчас каждый автомобиль мне делают под заказ, поэтому в выборе опций практически не ограничен. Сюда поставил спортпакет (другие диски, тормоза, сиденья), панорамную крышу и хорошую музыку. Все вместе обошлось почти в 1 200 000 рублей. За счет панорамной крыши в салоне больше света и впечатляющее ощущение пространства, которое нравится и мне, и пассажирам. Сиденья с по-

догревом – как передние, так и задние. Но чтобы в полной мере их почувствовать и согреться, надо сразу поставить регулятор почти на максимальную степень, иначе разницы особой не будет. На водительском сиденье у меня встроенный автоматический массажер – каждые 40 минут включается сам. Из-за гастролей часто езжу по стране, и такая штука незаменима. Мотор 4,2 литра, битурбо, бензиновый. Тюнинг двигателя не занимался – мощности вполне хватает, да и разгон хороший – свободно разгоняется до 100 км/ч за 10 секунд. Часто езжу по трассе, и там «скорострельность» машины существенно облегчает жизнь. Отличная управляемость – машина как будто ввинчивается в повороты, создается впечатление, что едешь на спортивном авто. И, что очень важно, за два года ничего не ломалось. Расход топлива по городу – 24–26 литров на 100 км, по трассе – 16 литров.

А еще мне нравится универсальность этой модели. Езжу на ней и по городу, и по стране, и разницы не ощущаю. Если бы меня попросили тщательно поискать минусы, то это были бы, возможно, стоимость машины и слишком большой расход топлива, но здесь как раз тот случай, когда цена полностью оправ-

дывает качество. У меня был установлен подогреватель Webasto, и после первой зимы пришлось менять аккумулятор, он просто тихо умирал. И еще зимой, когда на трассе температура минус 20 и ниже, мотор быстро остывает (надо закрывать радиатор). Заводская акустическая система меня тоже не очень устраивала, поскольку я как музыкант уделяю качеству звука

много внимания.

Пришлось также ставить дополнительное оборудование, и теперь звук в машине идеальный: яркий, объемный. Есть в машине датчики дождя, но это совершенно ненужная опция, не стоящая своих денег. Почти все кнопки расположены удобно, и управлять ими можно на интуитивном уровне. Единственное неудобство вызывает расположение стеклоподъемников: несколько раз случилось так, что в попытке опустить заднее стекло я опускал переднее. Также есть обогрев зеркал, что должно выручать в российские морозы, но прошлая зима была с низкими температурами, и эта опция срабатывала не всегда. □



Цена: 3 700 000 р.
Год выпуска: 2012
Год приобретения: 2012
Общий пробег: 74 000 км
Личный пробег: 74 000 км
Расходы на обслуж./ремонт: 21 000 р. (ТО)
Интересный факт: приходилось и «переплывать» небольшую речку – глубина составляла 70–80 см.



НЕСТАНДАРТНЫЙ БАЛАНС

BMW F800GT ЦЕНА: ОТ 549 000 Р. В ПРОДАЖЕ: С 2013 Г.

СОЕДИНЕННЫЕ ШТАТЫ АМЕРИКИ В ПЛАНЕ ДОРОГ И РАССТОЯНИЙ АССОЦИИРУЮТСЯ С РОВНЫМИ, УХОДЯЩИМИ В НИКУДА ПРЯМЫМИ. И КОГДА ДУМАЕШЬ О МОТОЦИКЛАХ, НАИБОЛЕЕ ПОДХОДЯЩИХ ДЛЯ ТАКИХ ЛАНДШАФТОВ, НА УМ ПРИХОДЯТ КРУИЗЕРЫ И ТУРЕРЫ, А УЖ НЕБОЛЬШИЕ СПОРТТУРИСТЫ ТИПА BMW F800GT РАССМАТРИВАЮТСЯ В ОДНУ ИЗ ПОСЛЕДНИХ ОЧЕРЕДЕЙ. ОДНАКО РЕАЛЬНОСТЬ, КАК ГЕОГРАФИЧЕСКАЯ, ТАК И ТЕХНИЧЕСКАЯ, ОКАЗАЛАСЬ ОТЛИЧНОЙ ОТ СТАНДАРТОВ ■ НАТАЛЬЯ УМНОВА ■ ФОТО АЛЕКСЕЯ ВОЗНЮКА

НЕСМОТЯ НА ПРИСТАВКУ GT — Gran Turismo — BMW F800GT далеко не «гран», а вполне себе компактный, легкий и не обремененный излишним комфортом и всякими технологическими примочками, как его старшие братья-туреры K1600GT и R1200RT. Но это оказалось даже к лучшему: за 3,5 тыс. км по Калифорнии мы ехали прямо всего километров 500, все остальное в наклоне по серпантинам большей или меньшей степени тяжести. Ворочать на них огромный турер было бы значительно труднее, чем легкий и довольно короткий F800GT.

В этих же бесконечных поворотах, наклонах и разгонах-торможениях особенно начинаешь ценить ременный привод, который обеспечивает плавность и непрерывность передачи крутящего момента (max 86 Нм) на заднее колесо без задержек и дерганья. По сравнению с нервным цепным нейкедом F800R («5 колесо» №9, 2012), на котором стоит тот же

мотор, разница весьма ощутима. К тому же в путешествиях ремень удобнее тем, что его не надо смазывать и подтягивать.

Рядная «двойка» под обширными обтекателями показывает не выдающуюся, но достаточную динамику, причем на любой передаче, так что на скорости выше крейсерской (~140 км/ч) не всегда даже нужно переключаться вниз для обгона. Из шести передач самые востребованные три: вторая-

третья для езды по городу и шестая для трасс. На приборке есть индикатор включенной «скорости», не запутаешься, куда и сколько щелкать.

Инженеры BMW нашли оптимальную длину базы F800GT: он достаточно компактный, чтобы пролезать поперек рядов в пробках и вообще не создавать помех в городе, но при этом достаточно длинный, чтобы держать стабильный курс на высокой скорости. 



ТЕСТ **BMW F800GT**

Этому помогает и рулевой демпфер, идущий в базовой комплектации. Жесткое шасси позволяет бесстрашно заваливать мотоцикл в повороты, а на прямых удерживает аппарат от перестановки на продольных швах и разметке — их вообще не замечаешь.

В то время как вилка «джитишки» никак не регулируется, пружина ее заднего амортизатора зажимается вручную, а для изменения усилия его отбоя есть электронная система ESA: кнопкой на руле можно менять режим с Comfort на Normal или Sport. На «комфорте» подвеска логично становится более мягкой, так что мелкие неровности и шероховатости дороги становятся менее заметными. В спортивном режиме все камушки остро ощущаются, зато усиливается контроль над мотоциклом вообще и поведением колес в частности. «Нормальный» отбой — нечто среднее. Надо сказать, что

1 Боковые кофры выпирают за габариты по зеркалам — за ними надо внимательно следить, а то можно и из калитки не выехать или машину соседнюю зацепить.



1



заметность разницы в поведении F800GT в разных режимах прямо пропорциональна разнице в качестве покрытия и изменениям формата трассы. Если все время ехать по одинаково ровной, слегка петляющей дороге, то трогать кнопку ESA нет смысла, разве что от скуки. Но если ландшафт часто меняется с прямых на крутые серпантины, или вы поехали с дачи через город на гоночный трек, а по пути регулярно натыкались на продолжительные куски содранного асфальта, тогда ESA поможет сделать поездку более безопасной и комфортной.

Кстати, о комфорте. Посадка на F800GT стандартна для такого типа мотоциклов и подойдет разнокалиберным райдерам. Сиденье — средней мягкости и ширины, его удобства хватает часа на 2–3 езды, а потом все же затекает попа или спина, у кого что. Немного помогает возможность поерзать вперед-назад, если едешь без пассажира, чье



посадочное место чуть ли не комфортнее, чем водительское. Хотя через пару полных дней верхом попа приобретает форму седла, и перестаешь обращать на нее внимание. Плечи и ноги за долгий перегон не затекают, руки устают не сильно, только на скорости выше 120 км/ч на руле начинается мелкое дребезжание, из-за которого потом слегка трясутся кисти, а иногда и немеют пальцы во время езды. В этом плане суперэкономичность мотора — 3,5–4 л на 100 км при скорости 100–120 км/ч (с ростом скорости растет и потребление) — играет против седоков, ибо «обоснованные» остановки на заправку случаются редко, раз в 3–4 часа: хотелось бы, чтобы мотопутешествия получались такими же сбалансированными, как BMW F800GT. □

- 2** В кофры не помещается багаж одного человека на двухнедельную поездку, а уж двоих и подавно.
- 3** Зажать амортизатор можно вручную.
- 4** Тормоза с ABS предсказуемы, и их хватает за глаза.

BMW F800GT

Габариты (длина/ширина/высота/высота по седлу)	2156x905x1248x800 мм
База	1466 мм
Дорожный просвет н.д.	
Объем топливного бака	15 (резерв 3 л)
Двигатель	798 см ³ , 4-тактный, 2-цилиндровый, жидкостное охлаждение, инжекторн., 90/8000 л.с./мин ⁻¹ , 86/5800 Нм/мин ⁻¹
Трансмиссия	механическая, 6-ступенчатая, привод — ремень
Рама	алюминиевая
Подвеска передняя	телескопическая вилка, Ø43 мм, ход 125 мм
Подвеска задняя	регулируемый моноамортизатор, ход 125 мм
Тормоз передний/задний:	2 диска Ø320 мм / 1 диск Ø265 мм
Снаряженный вес	213 кг
Технологии:	ABS, ESA (опция)



СПОРТИВНО- БЫТОВОЙ СНАРЯД

CFMOTO CF800-Z8 EFI ЦЕНА: ОТ 455 000 Р. В ПРОДАЖЕ: С 2014 Г.

В ПРОШЛОМ ГОДУ У НАС НА ДЛИТЕЛЬНОМ ТЕСТЕ БЫЛ КВАДРОЦИКЛ CFMOTO CF625-X6 EFI («5 КОЛЕСО» №№3, 5, 2013). ОН НЕ ДОСТАВИЛ НИКАКИХ ХЛОПОТ, И МЫ РЕШИЛИ ПРОДОЛЖИТЬ ПРАКТИКУ, НО НА ЭТОТ РАЗ ВЗЯЛИ В ЭКСПЛУАТАЦИЮ СПОРТИВНЫЙ МОТОВЕЗДЕХОД ТИПА SIDE-BY-SIDE CF800-Z8 EFI

□ НАТАЛЬЯ УМНОВА □ ФОТО АВТОРА

НА ЧТО СРАЗУ ОБРАЩАЕШЬ ВНИМАНИЕ во время знакомства с мотозездеходом CF800-Z8 — на впечатляющую базовую комплектацию, в которую входят и линзованные фары, и лебедка (с выносным пультом, что весьма удобно), и крыша, и 4-точечные ремни безопасности — аппарат позиционируется как спортивный, поэтому защите водителя и пассажира сразу уделили повышенное внимание. И вот тут

кроется подвох: 4-точечные ремни ужасно неудобны в обычной жизни, их сложно застегнуть, а уж на регулировку под разных водителей вообще уходит уйма времени. А для участия в спортивных соревнованиях («сайд» заточен под ралли и кантри-кросс, не под трофи) необходимы металлические двери, которых CFMOTO не выпускает в принципе и которые придется делать на заказ по негуманной цене.

Получается, что для гонок аппарат все равно придется дорабатывать для соответствия требованиям техрегламента (про серьезную переделку для борьбы за победу мы не говорим), а для покатушек по выходным спортивные ремни выглядят избыточными и, пожалуй, даже провоцирующими на излишне агрессивную езду... Хотя не будем все же записывать их в минус, это было бы несправедливо.





1

- 1 В солнечную погоду показаний приборов почти не видно.
- 2 Пластиковый обвес очень ударостойкий, он не колетя, не трескается, а может только немного замяться.

Салон «сайда» рассчитан на разногобаритных пассажиров: сиденья сдвигаются, руль регулируется по высоте, как и пассажирский поручень — даже весьма крупные люди с комфортом разместятся «плечо к плечу».

В переднем отсеке под капотом расположены два радиатора: один для охлаждения масла, второй водяной, плюс небольшой багажный отсек. В задней части размещен 2-цилиндровый V-образный двигатель объемом 800 «кубиков», мощностью 63 л. с. с клиноремённым вариатором.

Сверху он закрыт большим «кузовом» с сеткой для груза.

Заканчиваем осмотр, пристегиваемся, едем. Динамика приятно радует: разгон на сухом покрытии очень резвый, нет никаких провалов и подергиваний, притом что максимальный крутящий момент 72 Нм достигается только при 6200 мин⁻¹, двигатель очень даже тяговитый.

Достойную проходимость обеспечивают короткая база, выступающие спереди и сзади за корпус колеса (не упрешься бампером в край рытвины, например), клиренс 300 мм, независимые подвески +

2



**ЭКСПЛУАТАЦИЯ CFMOTO CF800-Z8 EFI**

- 1** Выносной пульт управления лебедкой находится в плотно закрывающемся бардачке.
- 2** Пассажирский поручень регулируется по выносу.
- 3** Z8 весьма неплохо едет и хорошо выглядит.

на двойных поперечных рычагах с газогидравлическими амортизаторами и, конечно, подключаемый полный привод с возможностью принудительной жесткой блокировки переднего дифференциала.

Ходы независимых подвесок, 180 мм спереди и 200 мм сзади, могли бы быть и повнушительнее, однако, по замыслу инженеров, спортивной скоростной «кибитке» этого должно быть достаточно. Максимальная скорость на ровном сухом покрытии, которой нам удалось добиться от CF800-Z8, — 105 км/ч.

На момент написания текста наш тестовый «сайд» прошел по подмосковным делям 600 км. А впереди еще месяц испытаний. Из техобслуживания пока потребовалось только сделать протяжку всех основных узлов и агрегатов после обкатки. Подвеска, состояние пыльников, тяг и рычагов — без нареканий: все важные элементы или глубоко запрятаны, или защищены специальными пластинами. □

CFMOTO CF800-Z8 EFI**Габариты** 2870x1510x1830 мм**База** 2040 мм**Сухой вес** 545 кг**Дорожный просвет** 300 мм**Объем топливного бака** 27**Двигатель** 800 см³, 4-тактн., 2-цилиндр. V-образн., жидкостное охлаждение с системой охлаждения масла и принудительной вентиляцией, инжектор, 63/6700 л. с./мин³, 72/6200 Нм/мин³**Трансмиссия** CVT; режимы: 2WD/4WD, блокировка дифференциала, L-N-R-P**Подвеска (передняя/задняя)** независимая, на двойных поперечных рычагах с газогидравлическими амортизаторами, ход 180/200 мм**Тормоза (передний/задний)** гидравлические, двухконтурные, двухдисковые, колесные**3**

ПОД ЖАРКИМ СОЛНЦЕМ ЮГА

С 12 по 14 сентября в Ставропольском крае пройдет третий, заключительный этап Открытой внедорожной квадросерии Can-Am Trophy Russia 2014. Соревнование обещает стать самым жарким в сезоне, и не только потому, что пройдет под ярким южным солнцем на открытых равнинах Ставрополья, но и потому, что организаторы гонки присудили этому этапу повышенный коэффициент 1,5 — это значит, что шанс на победу есть не только у первой тройки спортсменов, так что борьба предстоит нешуточная.

По завершении третьего этапа состоится награждение победителей квадросерии: участники, занявшие по итогам всех трех этапов 2 и 3 места в категории ATV и SSV получат сертификаты на внушительные суммы от 200 до 500 тыс. р. Абсолютным победителям достанутся мотовездеходы Can-Am: Renegade 1000 за первое место в группе ATV и Maverick 1000 за победу в категории SSV.

Ставрополье в 2012 году уже принимало у себя квадросерию Can-Am Trophy Russia: тогда по бескрайним просторам края проехали более 60 участников. В этом году количество квадроциклов выросло в два раза! И у вас есть шанс принять участие в этом празднике спорта, зарегистрировавшись на сайте серии, а до 11 августа еще действуют скидки на стартовый взнос.

www.canamtrophy.ru



ЭЛЕКТРИЧЕСКИЙ... «ХАРЛИ»

Harley-Davidson представила проект LiveWire — первый электрический мотоцикл фирмы. Новый мотоцикл соединяет стилистическое наследие компании с новейшими технологиями и создает новое воплощение «фирменного» облика, звучания и характеристик Harley-Davidson.

«Проект LiveWire скорее похож на первую электрогитару, а не на электромобиль, — считает Марк-Ханс Ричер, старший вице-президент и директор по маркетингу Harley-Davidson Motor Company. — Это воплощение индивидуальности и легендарного стиля, которое теперь имеет еще и электрический двигатель».

Мотоцикл отличается интуитивно понятным управлением и «рвущим шины» ускорением, а также безошибочно узнаваемым новым звучанием двигателя. «Звук — неотъемлемая часть ощущений от мотоцикла, — комментирует Ричер. — Уникальное звучание LiveWire разработано специально, чтобы отличать его от мотоциклов с двигателями

внутреннего сгорания, а также от других электрических мотоциклов, представленных на рынке».

На возможность (в долгосрочной перспективе) розничной продажи LiveWire повлияют результаты обратной связи с клиентами, полученные в ходе тура по США, Канаде и Европе, который пройдет в 2014–2015 годах.



РОСОМАХА 2.0

«Веломоторс» представила новую модель в линейке снегоходов STELS «Росомаха»: аппарат с новым 2-цилиндровым, 2-тактным мотором объемом 600 см³ с воздушным охлаждением, двумя карбюраторами Mikuni с раздельной системой смазки и гусеницей шириной 500 или 600 мм. Новый снегоход получился существенно легче 800-ки. Отличается и дизайн модели. Цена новинки пока не определена, но будет ниже, чем у V800. В серийное производство снегоход пойдет в 2015 году.

Также началось производство обновленных снегоходов «Росомаха» V800, которые получили новый инжекторный 800-кубовый двигатель собственной разработки STELS мощностью 67 л. с., максимальным крутящим моментом 73 Нм с жидкостным охлаждением. Этот двигатель будет также продаваться отдельно, его можно установить и на модели 2013 года. Гарантия на снегоход устанавливается на срок 2 года, на двигатель 3 года или 10 тыс. км, что наступит ранее.

Кроме того, «Росомаха» V800 серьезно доработали, в т. ч. изменили схему крепления двигателя, внедрили опцию подогрева картера от сети 12 В, изменили состав материалов для сайлент-блоков, склизов и роликов, заменили пружины подвески на более надежные, внесли изменения в конструкцию коробки передач и вариатора, в задней части снегохода добавили дополнительную розетку 12 В.





АББРЕВИАТУРА СТХ РАСШИФРОВывается как комфорт (Comfort), технология (Technology) и опыт (eXperience).

С комфортом у СТХ700 все в полном порядке: к последователю NC700 привыкаешь сразу и прочно, несмотря на немного необычную поначалу а-ля круизерную, но по-выше посадку. Мотоцикл ощущается очень легким, маневренность в пробках — как у максискутера.

Однако на скорости выше 100 км/ч пилоту становится весьма шумно, а поток воздуха проникает за невысокий ветровичок и заметно давит на голову.

Далее технологии. 670-кубовый 2-цилиндровый рядный мотор от того же NC700 остался тем же: плавный, спокойный, экономичный, очень тихий агрегат, который никак не показывает, что уже докрутился на очередной пере-

даче до отсечки, а замечаешь это только тогда, когда при обгоне мотоцикл резко перестает ехать. Слегка небезопасно, по-моему, так что надо постоянно мониторить скорость и обороты и помнить, какая передача включена (индикатора передач, что интересно, нет). Этому мотору определенно нужен автомат, с которым, к слову, мотоцикл поставляется в другие страны, значит есть вероятность, что 



Honda CTX700, пожалуй, первый мотоцикл в моей практике, который на фото смотрится менее интересно, чем вживую.



HONDA CTX700 ЦЕНА: ОТ 420 000 Р.
В ПРОДАЖЕ: С 2014 Г.

МОТОЦИКЛЕТНАЯ HONDA ЗАМЕТНО ОБОСОБИЛАСЬ ОТ ТОВАРИЩЕЙ ПО ЦЕХУ: ВРОДЕ СО ВСЕМИ ВМЕСТЕ ИДЕТ В ОДНОМ НАПРАВЛЕНИИ, НО КАКОЙ-ТО СВОЕЙ ТРОПОЙ. В МОДЕ БЭГГЕРЫ? ВОТ ВАМ БЭГГЕР, НО НЕ НА БАЗЕ СТАНДАРТНОГО КРУИЗЕРА, А ИЗ МЕГАТУРИСТА GOLDWING. НУЖЕН ГОРОДСКОЙ АППАРАТ? ПОЖАЛУЙСТА – NC700, СКУТЕР-ПЕРЕРОСТОК. НОВЫЙ CTX700 – ЕЩЕ ОДИН «ИЗВИВ» ИНЖЕНЕРНОЙ МЫСЛИ HONDA, КОТОРЫЙ НЕ СРАЗУ И ПОЙМЕШЬ

□ НАТАЛЬЯ УМНОВА □ ФОТО КИРИЛЛА КАЛАПОВА

ПОНЯТЬ И ПРОСТИТЬ



Ветровичок справляется со своими обязанностями только на скорости ниже 100 км/ч, дальше ветер с шумом прорывается к пилоту.

в следующем году он дойдет до нас. Из современных технологий на борту CTX700 присутствует разве что комбинированная тормозная система C-ABS. Негусто. Зато и ценник не заоблачный.

Что касается третьего пункта «опыт», то здесь все тоже неоднозначно. CTX700, как и его собратья, был создан, чтобы привлечь к мотоциклам европейскую и американскую молодежь, которой первые несколько лет нельзя ездить на чем-то более мощном, а также для представителей прекрасного пола. (Этого хотят добиться все мо-

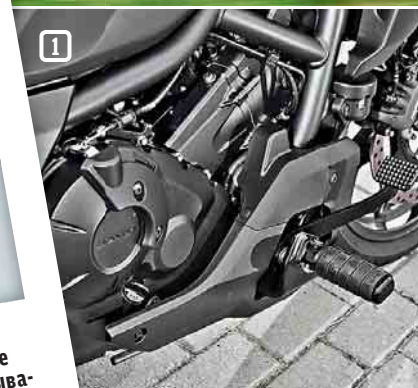

топроизводители — даже консервативный «Харли» уже выпустил 500-ку и 750-ку!) Honda CTX700 — попытка сделать универсальный мотоцикл, чтобы и в городе, и в путешествия. Однако в мегаполисе идеален NC700 с его вместительным багажником в фальшбаке, а CTX такого преимущества лишили ради более низкой посадки и центра тяжести. На трассе же его мотору заметно не хватает динамики и мощности для безопасных быстрых обгонов... Зато он послушный и «плюшевый», не будет сопротивляться хрупкой девушке, поймет и простит почти все ошибки новичка. А для тех, кто уже знает, что такое «литр», Honda приговорила CTX1300 — со старшего и спросим серьезнее. □



- 1 Подножки по-круизерному вынесены вперед.
- 2 Заднее сиденье широкое и удобное, но перед путешествием лучше поставить еще и спинку.

HONDA CTX700

Габариты (длина/ширина/высота/высота по седлу)	2255x840x1165x720 мм
База	1530 мм
Дорожный просвет	130 мм
Объем топливного бака	12,4 л
Двигатель	670 см ³ , 4-тактный, 2-цилиндровый, жидкостное охлаждение, инжекторн., 48/6250 л.с./мин ⁻¹ , 60/4750 Нм/мин ⁻¹
Трансмиссия	механическая, 6-ступенчатая, привод — цепь
Рама	диагональная, дуплексная, из стальных труб
Подвеска передняя	телескопическая вилка, ∅41 мм
Подвеска задняя	моноамортизатор с рычажной системой подрамника Pro-Link
Тормоз передний/задний	2-канальная система ABS, гидравлические, 1 диск ∅320 мм / 1 диск ∅240 мм
Снаряженный вес	234 кг



STELS

Безграничные возможности

STELS 300 Benelli
**ЗАРЯДИСЬ
ЭМОЦИЯМИ
ГОРОДА**



**ПУТЕШЕСТВИЕ
В твоем
ФОРМАТЕ**



STELS
600GT

STELS 600GT Benelli

Новые мотоциклы STELS готовы к открытиям.
STELS 300 и 600GT станут Вашими надежными спутниками на любой дороге. Превосходное сочетание мощности, динамичности и комфорта - это Ваш стиль жизни, отражение Вашего характера, нельзя не любить жизнь полную драйва и ярких эмоций.
Выбери свой STELS.

Тел.: +7 (499) 704-68-35 / +7 (495) 725-26-27
www.velomotors.ru



ГУДЯТ 100 ЛЕТ

В этом году автоклаксоны Bosch празднуют 100-летний юбилей: 12 апреля 1914 года в Германии компания Bosch подала патентную заявку на свой первый электрический клаксон. Его характерное звучание принесло Bosch невероятный успех у покупателей. При создании компания хотела, чтобы ее клаксоны издавали протяжный и при этом приятный звук. Среди других важных требований – низкое энергопотребление и привлекательный дизайн. Появившийся в 1921 году клаксон Bosch отвечал всем этим требованиям. Он был сконструирован по принципу «закрытых труб», который применяется при изготовлении органичных труб. Эти трубы закрыты сверху, поэтому издают более низкий звук, чем открытые трубы. Применяв этот принцип при изготовлении клаксонов, в Bosch получили приятный и легко узнаваемый сигнал. Оригинальный принцип работы сохранился во всех



В новом ассортименте Bosch есть клаксоны и фанфары в ретро-стиле.

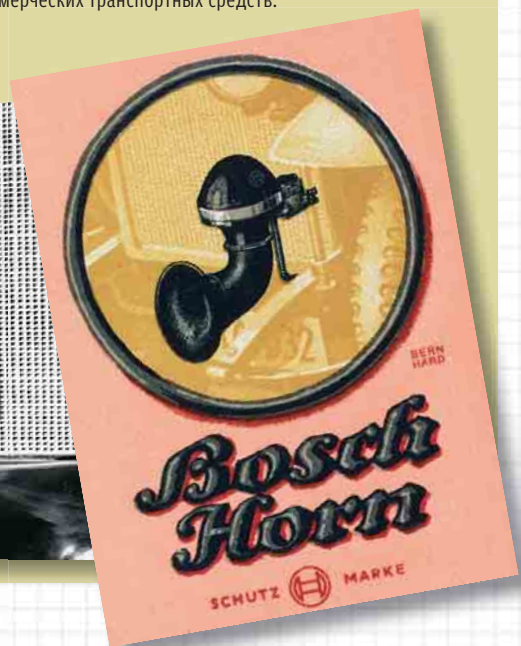

последующих моделях клаксонов, запатентованных Bosch. Звук в устройстве генерируется в результате колебательных движений мембраны и распространяется во все стороны, охватывая большую площадь. Со временем продуктовый ряд Bosch дополнили фанфары, в которых также используется мембрана, но которые имеют специально спроектированный корпус, позволяющий устройству издавать более узконаправленный приятный и мягкий звук. Впрочем, и сегодня для тех, кто скучает по старине, у компании есть клаксоны и фанфары ретро-образцов: сегодня в ассортименте Bosch – звуковые сигналы для мотоциклов, автомобилей и коммерческих транспортных средств.

БЕЗ ЛИШНИХ ПРОВОДОВ

Современные электромобили становятся все более прогрессивными. Но, поставив, например, такой автомобиль в гараж, можно запросто забыть поставить его на зарядку. Чтобы избежать подобных случаев, BMW Group разрабатывает новое поколение беспроводной индуктивной зарядки. Пока что планируется, что новая система будет заряжать батарею электрокара примерно за столько же времени, за сколько он заряжается от розетки,

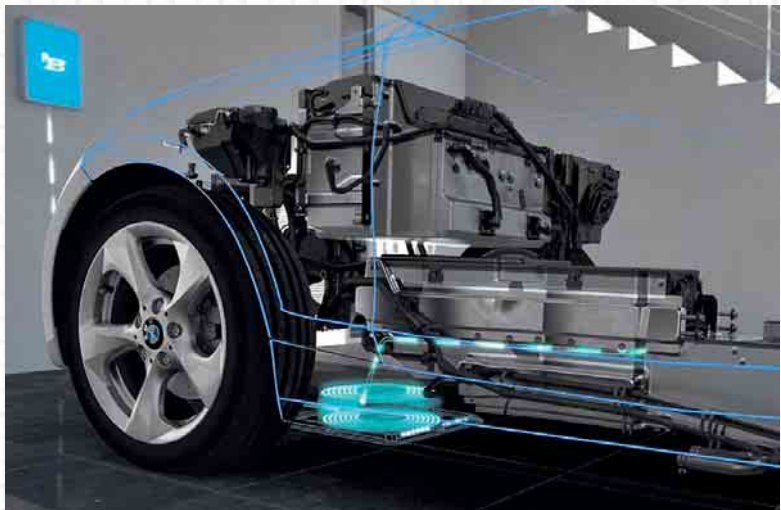

но владельцу в этом случае потребуется всего лишь поставить свой автомобиль над специальным устройством, которое монтируется в пол. BMW уже представила свои первые электрические модели (электрокар i3 и гибридный i8), которые способны поддерживать быструю зарядку BMW i Wallbox, но останавливаться на этом рано: индуктивная зарядная станция должна сделать процесс зарядки батарей автомобиля еще проще и удобнее.





PRESTIGE

ВИДЕОРЕГИСТРАТОР Prestige 478



Высокое разрешение видео
Full HD 1920x1080 точек



Отличное качество ночной съемки благодаря
системе Super Night Vision



Новейшая система из 6-ти стеклянных линз
создает более четкое изображение



Широкий угол обзора - 175°



GPS-приемник фиксирует информацию
о скорости и маршруте



Большой информативный 3" экран



Стильный металлический корпус

РАДАР-ДЕТЕКТОР Prestige 516



Обнаружение сигналов
большинства радаров,
включая Стрелка-СТ



Высокая дальность
приема сигнала - 1000 м



Угол обнаружения
сигналов - 360°



Интеллектуальное оповещение
(по мере приближения к радару сигнал
оповещения становится чаще)



Противоударный прорезиненный корпус



ПЕРЕД ПРИМЕНЕНИЕМ — ОСТУДИТЬ

Webasto, крупнейший в мире производитель систем подогрева двигателя и салона, представил новые решения, которые должны обеспечить автомобилистам комфортное вождение в теплое время года. Новая технология должна исключить неприятные ситуации, связанные с ожиданием остужения салона после стоянки. Сделать это можно даже при помощи самого бюджетного из органов управления от «Вебасто» — таймера. Вы просто устанавливаете определенное время, в которое вентилятор штатного отопителя салона включится и обеспечит приток свежего воздуха в салон. Системы же дистанционного управления подогревателем позволяют включить и выключить эту функцию в любой момент: Telearstart T91 — с пульта с расстояния до 1 км, а Thermo Call 3 — с телефона с любого расстояния.



Ваш верный спутник

prestige.pro.ru



МОДУЛЬНЫЙ ПОДХОД

Компания Delphi Automotive PLC выпускает на рынок новое семейство дизельных топливных систем Common Rail, которое должно соответствовать постоянно меняющимся требованиям рынка. В новую систему будут входить электромагнитные форсунки, топливные насосы, блоки управления двигателем (ECU), а также топливные рампы для применения в дизельных двигателях легких и средних коммерческих автомобилей. Модульный подход для топливных систем Common Rail обеспечивает надежность конструкции в сочетании с необходимыми характеристиками, соответствующими требованиям различных двигателей. Улучшение характеристик нового семейства систем впрыска стало возможным за счет сокращения времени и увеличения давления впрыска до 2500 бар, а также оптимизации количества впрысков, когда форсунки могут обеспечить до девяти впрыскиваний за цикл. Эти инновации позволяют улучшить контроль над процессом работы двигателя, снизить расход топлива, а также сократить содержание CO₂ и других вредных веществ в от-

бывших газах. «Благодаря подходу компании Delphi производителям автомобилей нет необходимости модифицировать свои двигатели для обеспечения совместимости с топливными системами Delphi. Модульный подход позволяет производителям двигателей внедрять технологии в собственные линейки двигателей с возможностью оптимизации производительности впрыска на той же базе», — пояснил Джон Фурст, президент Delphi Diesel Systems.



НА ПУТИ К СОТРУДНИЧЕСТВУ

Компания ExxonMobil открыла свой первый в Европе Центр продуктовых технологий. Он будет функционировать в Гамбурге (Германия) и призван развивать сотрудничество с ключевыми европейскими автопроизводителями и изготовителями оборудования. Другая задача Центра — сделать инновационные смазочные технологии ExxonMobil еще более доступными для Европы. Европейский Центр, расположенный на территории ESSO Deutschland GmbH, является прогрессивной базой, обладающей широкими возможностями для решения технологических и исследовательских задач. Основной Центр продуктовых технологий ExxonMobil находится в Полсборо (США).

Питер Паслак, управляющий Центром продуктовых технологий ExxonMobil, комментирует: «Новый Центр будет на постоянной основе сотрудничать со специалистами в Полсборо, а также с независимыми лабораториями. Кроме того, мы планируем внимательно присмотреться к талантливым выпускникам ведущих европейских университетов, изучавшим технические дисциплины, и надеемся использовать европейский Центр продуктовых технологий в качестве платформы для подготовки нового поколения инженеров и руководителей».

ПРУЖИНЫ ИЗ СТЕКЛОВОЛОКНА

В Audi разработаны пружины из усиленного стекловолокном полимера, которые будут легче, прочнее и надежнее стандартных аналогов. Впервые новинку получит одна из премиальных среднеразмерных моделей уже осенью этого года. Структура материала представляет собой непрерывное переплетение между собой стекловолокна и вкрапленный эпоксидной смолы. Как утверждают специалисты немецкой компании, такие пружины более износостойкие, не боятся коррозии и различных химикатов. Новые пружины на 40% легче обычных стальных пружин, имеют меньшее количество витков, толщина которых на порядок больше: каждая «карбоновая» пружина весит 1,6 кг. Для сравнения: масса стального аналога составляет 2,7 кг. Как утверждает руководитель отдела технических разработок Audi Ульрих Хакенберг, подобная разработка позволит снизить вес в наиболее важных частях подвески, что должно положительно сказаться на управляемости и вибронгруженности автомобиля.



ПО НОВОЙ ТЕХНОЛОГИИ

НА РОССИЙСКОМ РЫНКЕ СТАРТОВАЛИ ПРОДАЖИ НОВОЙ ЛИНЕЙКИ ПОЛНОСТЬЮ СИНТЕТИЧЕСКИХ МОТОРНЫХ МАСЕЛ SHELL HELIX ULTRA. И ЭТО НЕ ПРОСТО МОДИФИКАЦИЯ ИЗВЕСТНОГО БРЕНДА – СВОИМ ПОЯВЛЕНИЕМ ПРОДУКТ ОБЯЗАН РЕВОЛЮЦИОННЫМ ТЕХНОЛОГИЯМ В ОБЛАСТИ ПРОИЗВОДСТВА БАЗОВЫХ МАСЕЛ □ СТАНИСЛАВ ШУСТИЦКИЙ □ ФОТО SHELL



веденного из газа по уникальной технологии Shell PurePlus. Преимущества данной технологии заключаются в том, что природный газ сам по себе является более чистым источником энергии, нежели нефть. А конечный продукт, то самое базовое масло, произведенное по технологии Shell PurePlus, не имеет примесей, неизбежных при использовании нефти. Что же касается конечного продукта, новых моторных масел Shell Helix Ultra, то применение в них базового масла, произведенного по технологии Shell PurePlus вкупе с разработанной в концерне «Шелл» технологией Active Cleansing, позволяет значительно снизить вероятность образования тех самых отложений в двигателе, о которых говорилось выше. Кроме того, новые моторные масла Shell Helix Ultra отличаются крайне низкой летучестью при высоких температурах – важным качеством, обеспечивающим в ходе эксплуатации низкий расход масла.

Таким образом, достигнутые результаты значительно превышают требования не только промышленных стандартов API и ACEA, но и жесткие требования автопроизводителей.

К достоинствам новых масел Shell Helix Ultra необходимо отнести и высокий уровень стабильности в широком диапазоне температур. Это особенно важно в наших климатических условиях, когда низкие показатели текучести масла облегчают процесс пуска двигателя при температурах до -40°C. Разумеется, все эти положительные факторы не ухудшили столь важный параметр, как смазочные свойства, которые в маслах Shell Helix Ultra априори находятся на самом высоком уровне. Наглядным примером этому может служить тот факт, что подобное масло используется в двигателях автомобилей «Формулы-1» Scuderia Ferrari, а «гражданские» версии Shell Helix Ultra применяются для первичной заливки в моторы таких суперкаров, как Ferrari и Maserati. □

■ Уровень надежности современных автомобильных двигателей достаточно высок, но эта надежность в полной мере обеспечивается лишь при определенных условиях эксплуатации. И одним из важнейших требований является использование в двигателях качественных смазочных материалов и топлива. Что же касается непосредственно работы двигателя, то одним из негативных моментов этого процесса становится образование отложений на стенках цилиндров и днищах поршней. И полумеры в борьбе с этой проблемой, как и рядом других, не всегда оказываются в должной степени эффективными. Специалисты концерна «Шелл» не ограничились локальными внедрениями в рецептуру, а кардинально изменили саму технологию произ-

Высокие качества новой линейки моторных масел Shell Helix Ultra доказаны их использованием в двигателях суперкаров.

водства базовых масел, которые являются важнейшей составляющей конечного продукта. Революционные преобразования в производственных процессах редко бывают скоротечными, и разработка в лабораториях концерна «Шелл» технологии газожидкостной конверсии (Gaz-To-Liquid) потребовала 40 лет напряженного труда. Но если тогда на лабораторной установке Технологического центра в Амстердаме ежедневно получали несколько граммов базового масла в день, то сегодня завод Pearl GTL в Катаре выдает в сутки 30 000 баррелей (один баррель – 159 литров) базового масла, произ-



ПОВЫШЕНИЕ КВАЛИФИКАЦИИ

ПРОИЗВЕСТИ, А ЗАТЕМ РЕАЛИЗОВАТЬ КАЧЕСТВЕННЫЕ ЗАПЧАСТИ ЕЩЕ ПОЛДЕЛА – НЕ МЕНЕЕ ВАЖНО ИХ ПРАВИЛЬНО УСТАНОВИТЬ. А С ЭТИМ ПРОБЛЕМЫ ВОЗНИКАЮТ, КАК ОКАЗАЛОСЬ, НЕ ТОЛЬКО В РОССИИ, НО И В ЕВРОПЕ. ПОЭТОМУ ПОМИМО РАЗРАБОТКИ, ПРОИЗВОДСТВА И ДИСТРИБЬЮЦИИ КОМПАНИЯ TENNECO РЕШИЛА ЗАНЯТЬСЯ «ВОСПИТАНИЕМ» КОНЕЧНОГО ЗВЕНА В ЦЕПОЧКЕ «ТОВАР – ПОКУПАТЕЛЬ», НАЧАВ ТЕСНО СОТРУДНИЧАТЬ С ДИЛЕРАМИ АВТОЗАПЧАСТЕЙ И СЕРВИС-ЦЕНТРАМИ

◻ ИВАН СОКОЛОВ ◻ ФОТО АВТОРА

■ Зачем этим заниматься столь крупной компании? Ведь процент поставляемых Tenneco на вторичный рынок выхлопных систем Walker и элементов подвески Мопгое весьма мал: 72% компонентов уходят на автомобильные конвейеры, 12% составляют запчасти

«
ДЛЯ КОМПАНИЙ, ЗАНИМАЮЩИХСЯ АВТОСЕРВИСОМ, В TENNECO СОЗДАЛИ СВОЕОБРАЗНЫЕ КУРСЫ ПОВЫШЕНИЯ КВАЛИФИКАЦИИ
»

для коммерческого транспорта и только 16% – для вторичного рынка. Да и с объемом продаж американцы явно не испытывают трудностей: в данный момент фирме принадлежат 89 заводов и 14 инженерных и технических центров по всему миру, а общий доход

в 2013 году в 1,7 раза превысил прибыль 2009 года и составил 8 млрд долларов. Но даже в Италии, где состоялась презентация компании, численность «неофициалов» среди автомастерских порой превышает количество фирменных СТО. Следовательно, качество проведенных работ гарантировать всегда сложно.

Помочь автосервису компания решила весьма интересным способом: для этого в Tenneco создали бесплатные семинары для дилеров и представителей, занимающихся продажей запчастей и ремонтом автомобилей. Программа подготовки носит название





NEOLINE

X-COP 9500

Гибрид радара с видеорегистратором



2

4Т (Tenneco Train the Trainers – «Теннеко Тренирует Тренеров»). Специально для этих целей был построен уникальный автопоезд, состоящий из двух полуприцепов: один для Monroe, другой для Walker. Когда этот состав прибывает на место «дислокации», он трансформируется в массивные выставочные павильоны, основное внимание в которых уделено диагностике и тренингам. В течение первого года работы выездная презентация Теплеса побывала в более чем 45 странах мира, преодолела около 40 000 км и охватила более 10 000 профессиональных компаний. Помимо теории, на таких



3

- 1 Сажевые фильтры DPF поколения Evo C (белого цвета) предназначены больше для загородного применения: их рабочая температура ограничена 1200°C, в отличие от более дорогих Evo S, которые могут выдерживать и 2400°C.
- 2 В течение первого года мобильный павильон Теплеса побывал в более чем 45 странах.
- 3 С изношенными на 50% амортизаторами Fiat Punto позже останавливается, не говоря уже про более сильные крены в поворотах.

мероприятиях нередко проходят практические занятия: в ходе тест-драйва нам, к примеру, дали возможность почувствовать разницу между новыми и изношенными амортизаторами на одинаковых «Фиатах».

Можно также провести сравнительный тест контроля состава выхлопных газов.

Для более детального изучения матчасти был создан интернет-ресурс www.monroe.com, позволяющий улучшить взаимодействие с дистрибьюторами и установщиками: на портале постоянно обновляется информация о новых товарах, услугах, каталогах. А вот вся техническая информация, касающаяся продукта, доступна только зарегистрированным участникам программы – отличные, на мой взгляд, подспорье для развивающихся фирм. □



Punto и раньше не отличался спортивным характером, а с изношенными амортизаторами его штормит, словно лодку.

Реклама



просто
совершенно
просто

РАДАР-ДЕТЕКТОР + ВИДЕОРЕГИСТРАТОР

Neoline X-COP 9500 - это технически лучший радар-детектор и лучший видеорегистратор, объединенные одним интерфейсом. Мы сделали все, чтобы предложить Вам совершенное устройство, пользоваться которым просто, совершенно просто! Пользуйтесь лучшим! neoline.ru



ЧТОБЫ ПО ЗАКОНУ

ЭКОЛОГИЯ, БЕЗОПАСНОСТЬ... НО К ШИНАМ МЫ ЧАЩЕ ВСЕГО ОТНОСИМСЯ С ПОЗИЦИИ « ДЕРЖАТ – НЕ ДЕРЖАТ», СОСТОЯНИЕ ПРОТЕКТОРА ОЦЕНИВАЕМ НА ГЛАЗ, НЕ ТОРОПИМСЯ МЕНЯТЬ ЗИМНИЕ МОДЕЛИ, КОГДА ПОД КОЛЕСАМИ УЖЕ ДАВНО ПРОГРЕТЫЙ СОЛНЫШКОМ АСФАЛТЫ. А ЕСЛИ ШИНА ДОСТАТОЧНО ИСТРЕПАЛАСЬ, МЫ ЕЕ ВЫБРАСЫВАЕМ. КУДА ПРИДЕТСЯ ◻ СТАНИСЛАВ ШУСТИЦКИЙ ◻ ФОТО АВТОРА

ПО СЕЗОНУ И ОБУВКА

О необходимости сезонной смены шин мы вспоминаем только тогда, когда на стыке сезонов отправляемся в путешествие по европейским странам. К примеру, законодательство Финляндии требует обязательного использования зимних шин с декабря по февраль. Определена даже конкретная дата установки шин летних – конец второй недели после финской Пасхи. При этом закон не отличается косно-

стью: при соответствующих погодных условиях перейти с летних на зимние можно и в ноябре. Опять же законодательно. И неисполнение закона наказуемо. Что касается остальной Европы, то закон о сезонной смене шин, кроме Финляндии, действует в Швеции, Австрии, Боснии и Герцеговине, Прибалтике, Сербии и Словении. Еще в шести европейских странах замена шин определяется погодными условиями, и в трех – условиями дорожными. В этом списке из 18 европейских стран России нет вообще, так как в нашей стране нет соответствующего закона. Это, впрочем, не означает, что

живем мы не в правовом государстве – у нас существует и действует технический регламент «О безопасности колесных транспортных средств», но в его сегодняшней редакции нет определенных требований по сезонному использованию шин. Перемены, надеюсь, грянут: 1 января 2015 года должен вступить в силу технический регламент, в котором нашлось место и для шин. Этот закон регламентирует обязательное применение зимних шин с декабря по февраль, в нем конкретизирована остаточная глубина протектора для зимних шин, которая не должна быть менее 4 мм (требование к остаточной





Специальная сертифицированная пластина для теста на износ дорожного полотна

представлены поправки к проекту Федерального закона «О внесении изменений в Федеральный закон «Об отходах производства и потребления», в которых нашлось место и предложениям по решению проблемы утилизации шин. Можно было бы и в рамках этого материала изложить пункты предложений, но мне показалось, что интереснее рассказать, как схема утилизации, аналогичная той, что предложена для утверждения нашим законодателям, уже работает в той же самой Финляндии. Тем более что проблемами утилизации в Скандинавии занимаются уже больше двух десятков лет. Схематично это можно представить так. Управление утилизацией изношенных шин законодательно возложено на самих производителей (а также импортеров), которые работают в непосредственном контакте с образованной

глубине протектора летних шин уже существует, и оно не изменилось – не менее 1,6 мм). Также вводится требование к маркировке зимних шин: помимо обозначения M+S, будет использоваться символ с тремя горными пиками, говорящий о том, что шина подходит для суровых зимних условий. И, что важно, законом будет запрещено использование шипованных шин летом.

В ФИНЛЯНДИИ ЗАКОНОДАТЕЛЬСТВОМ БЫЛО ПРЕДПИСАНО СОЗДАТЬ ПУНКТЫ СБОРА ИЗНОШЕННЫХ ШИН В КАЖДОЙ ГУБЕРНИИ

как в экологических, так и в экономических рамках. Действительно, в том, что касается экономики, у них есть выбор, два пути развития продукции. Первый – создавать продукт, отталкиваясь от параметров, указанных в законе. Второй – доказывать тестами, что превышение количества шипов в инновационной шине не наносит дорожному покрытию больше ущерба, чем шина, четко отвечающая законодательству. Примером могут служить разработки компании Nokian Tyres – шины Hakkapeliitta 8 и Hakkapeliitta 8 SUV. «По новому скандинавскому законодательству шипованные шины могут иметь не более 50 шипов на погонный метр, и на тот момент наша предыдущая версия, шина Hakkapeliitta 7 размерностью 205/55R16, имела 125 шипов, – рассказывает руководитель отдела технической поддержки клиентов Матти Морри. – В шине Hakkapeliitta 8 уже 190 шипов. А если бы мы пошли по первому пути, то наша новая шина имела бы всего 100 шипов и по сцепным свойствам уступала бы предшественнице». Если же вернуться к нашему техническому регламенту «О безопасности колесных транспортных средств», то стоит отметить еще один важный момент: закон будет единым для всех стран, входящих в Таможенный союз.

ЧЕМ «ЗУБАСТЕЕ», ТЕМ ЛУЧШЕ. НО...

В новый технический регламент водится и пункт, касающийся шипованных шин, выпущенных после 1 января 2016 года, – впервые законодательно устанавливается масса шипа и количество шипов на погонный метр шины. Для легковых шин масса шипа не должна превышать 1,6 грамма, для грузовых – 2,8. Максимальное число шипов не должно превышать 60 штук на погонный метр. Но жесткие требования закона не должны мешать полету мысли разработчиков шин. Поэтому в техническом регламенте допускается увеличение веса самого шипа и применение в шине большего количества шипов, правда, лишь в том случае, если испытания, проведенные независимой аккредитованной лабораторией, подтвердят, что подобная инновация не вызывает больший износ дорожного покрытия, чем «узаконенные» шины, и при этом сцепные свойства новинки не ухудшаются. Все, что было сказано выше, в большей степени относится к шинам легковых автомобилей, а для шин грузовых разработаны отдельные пункты технического регламента. В Финляндии аналогичное техническое регулирование действует достаточно давно, и производители шин прекрасно себя чувствуют

ВТОРАЯ ЖИЗНЬ ШИН

Нет, это, конечно же, не реинкарнация изношенных шин в полном смысле. Речь здесь идет о переработке отслуживших свой срок шин и об использовании продуктов той самой переработки. А еще о том, что в недалеком будущем старые покрышки, возможно, исчезнут со дна наших водоемов, лесных полей, городских дворов... Во всяком случае, вниманию власть имущих





управляющей компанией. В эту компанию производители шин регулярно передают сведения о количестве и номенклатуре произведенных шин и на основании этих данных переводят на счет управляющей компании деньги за утилизацию. Управляющая компания, которая юридически не является коммерческой организацией (что очень важно) и, соответственно, не может иметь прибыли, на полученные от производителей деньги покупает услуги операторов, собирающих изношенные шины в точках, где их оставляют потребители во время

смены шин. Что касается движения денежных потоков, то эта схема тоже достаточно прозрачна. Потребитель покупает шину, в стоимость которой уже заложен утилизационный сбор. Полученные от продажи деньги производитель переводит на счет управляющей компании, которая, как уже было сказано, на них покупает услуги. Сами же переработчики шин зарабатывают на продаже того, что получено в результате переработки. Насколько успешно работает эта схема в Финляндии? В 1995 году правительством страны было принято постановление об утилизации, через год оно вступило в силу с требованием осуществить к 2000 году утилизацию 90 % шин. Общество по утилизации решило эту задачу за три года. Если учесть, что средний жизненный цикл шины составляет чуть больше шести лет, то сегодня на территории Финляндии утилизируется 100 % шин, поступивших на рынок, а затем пришедших в негодность. Более того, исполнительный директор управляющей компании Finnish Tyre Recycling Ристо Туоминен назвал цифру утилизации в 120 % – «перевыполнение плана» было достигнуто за счет очисток «дореформенных» свалок и утилизации неучтенных в планах шин. Кстати, в компании, которую возглавляет Ристо, работают всего... два человека. Будет ли эффективной подобная схема у нас? Если предложенные поправки к закону будут приняты, то все будет зависеть от того, как тот самый закон будет выполняться. К примеру, в той же Финляндии законодательством было предписано создать пункты сбора изношенных шин в каждой губернии. В результате в 330 губерниях Финляндии работают 2535 пунктов, что значительно больше того, что требовал закон. Возможно, результаты, полученные нашими северными

соседами, близки к идеалу: в большинстве европейских стран утилизация изношенных шин не превышает 80 % от числа произведенных и импортированных. И еще. Что в вопросе утилизации шин важнее – экология или экономика? Ристо Туоминен считает, что в выигрыше оба фактора. Не случайно финны стараются как можно больше продуктов переработки оставить в стране. А использование так называемых резиновых чипсов, полученных в результате переработки, достаточно широко: они используются при строительстве дорог и спортивных площадок, дренажировании и укрытии существующих свалок, для производства защитных матов при взрывных работах... И даже являются источником энергии: к примеру, на предприятиях, где в производстве необходимо получить высокую температуру (скажем, на цементных заводах), их просто сжигают. И по своей энергоэффективности резиновые чипсы не уступают углеводородному сырью. Ну, а сравнительно небольшой процент легковых шин действительно проходит процесс реинкарнации – на них наваривается новый протектор. □



Весь штат Finnish Tyre Recycling Ltd, исполнительным директором которого является Ристо Туоминен, – два человека.



ПРЕДОСТЕРЕЖЕНИЯ МАТТИ МОРРИ

Я НЕ ЛЮБИТЕЛЬ СЕРИАЛОВ. И НЕ СТОРОННИК РОМАНОВ С ПРОДОЛЖЕНИЕМ. НО В НАШЕЙ ПРЕДЫДУЩЕЙ БЕСЕДЕ С МАТТИ МОРРИ, ТЕХНИЧЕСКИМ СПЕЦИАЛИСТОМ ПО РАБОТЕ С КЛИЕНТАМИ КОМПАНИИ NOKIAN TYRES (СМ. «5 КОЛЕСО» №7, 2014), МЫ КАСАЛИСЬ ЕЩЕ ОДНОЙ ТЕМЫ, НЕПОСРЕДСТВЕННО СВЯЗАННОЙ С БЕЗОПАСНОСТЬЮ ДОРОЖНОГО ДВИЖЕНИЯ

□ СТАНИСЛАВ ШУСТИЦКИЙ □ ФОТО АВТОРА

■ Речь в данном случае шла о ремонте шин. Вообще, услышав словосочетание «ремонт шин», Матти всегда недовольт морщится, ибо шины для него являются чем-то вроде священного животного. Помню, как кто-то из коллег поинтересовался у Матти, какое на рынке легковых шин Финляндии соотношение между новыми шинами и восстановленными. Матти начал с того, что компания Nokian Tyres восстановлением шин не занимается, но примерная статистика ему известна: из 8 миллионов новых шин на долю вос-

становленных едва ли приходится 100 тысяч. И сразу добавил, что использовать восстановленные шины он не рекомендует. Продолжением нашей беседы стали советы Матти, касающиеся ремонта шин.

1. Яма, удар, и при осмотре шины мы обнаруживаем на ее боковине вздутие, так называемую «грыжу».

Доставать запаску? Или можно продолжать движение? Один мой приятель хвастался, что так и отъездил с «грыжей» весь летний сезон, а сейчас использует это колесо в качестве запаски.

«Немедленно менять колесо, – рекомендует Матти. – Вздутие на боковине говорит о том, что поврежден корд, т.е. силовая структура шины. А значит, шина в любой момент может взорваться».

2. «Ремонт боковых порезов» – такую надпись мы нередко читаем возле пунктов шиномонтажа. И существует устойчивое мнение, что небольшой сквозной порез боковины вполне успешно «лечится». «Ремонт боковины невозможен в принципе, – говорит Матти. – Как и в случае с «грыжей», при сквозном порезе на шине неизбежно повреждается целостность корда, и никакая заплатка не обеспечит в месте пореза необходимой жесткости боковины. Кроме того, эта часть шины имеет наиболее высокие термические нагрузки».

3. Классика жанра: гвоздь или саморез, «пойманный» на дороге. Есть теория, что если шина не «травит», то, не вынимая гвоздя, можно спокойно доехать до ближайшего шиномонтажа, там провести ремонт и в дальнейшем спокойно эксплуатировать пострадавшую шину. «Ремонтировать можно только эту часть шины, – Матти закрывает руками плечевые части шины, оставляя открытой лишь центральную часть протектора. – Объяснение простое. Опять же здесь нужно вспомнить о конструкции шины.

Металлические нити корда обрабатывают антикоррозионными материалами, и инородный предмет, застрявший в плечевой зоне, это покрытие повредит. А попавшая внутрь влага наверняка инициирует процесс коррозии. Таким образом, с течением времени силовая структура боковины будет разрушаться».

4. С тем самым «течением времени» был связан еще один мой вопрос: каков жизненный цикл шин? Понятно, что формулировка вопроса слишком общая, так как многое зависит от условий эксплуатации шин. Само собой разумеется, что глубина протектора для летних шин не должна быть менее 1,6 мм, а для зимних – 4 мм. Так сколько «живет» шина? «Максимум шесть лет в эксплуатации и десять лет при хранении, – не задумываясь отвечает Матти. – Последнее при условии, что шины хранятся в прохладном помещении без попадания прямых солнечных лучей и без контакта с агрессивными жидкостями». □



Матти Морри: «Ремонт боковины (нижний снимок) невозможен в принципе». Также Матти не рекомендует ремонтировать повреждения в плечевой части шины (снимок сверху).





ШИНЫ, ОДУВАНЧИКИ И... ФУТБОЛ

КОГДА ЭТОТ НОМЕР ЖУРНАЛА ВЫЙДЕТ ИЗ ПЕЧАТИ, 20-Й ЧЕМПИОНАТ МИРА ПО ФУТБОЛУ СТАНЕТ ИСТОРИЕЙ. И, ВЕРОЯТНЕЕ ВСЕГО, АССОЦИАТИВНАЯ СВЯЗЬ КОМПАНИИ CONTINENTAL И МИРОВОГО ФУТБОЛЬНОГО КУБКА УЖЕ НЕ БУДЕТ СТОЛЬ ОЧЕВИДНОЙ. НО ТА ИСТОРИЯ, КОТОРАЯ ПРОИСХОДИЛА НА ДОРОГАХ И В ЛАБОРАТОРИЯХ «КОНТИДРОМА», ЧТО НАХОДИТСЯ БЛИЗ НЕМЕЦКОГО ГАННОВЕРА, НАВЕРНЯКА ПОЛУЧИТ СВОЕ РАЗВИТИЕ

□ СТАНИСЛАВ ШУСТИЦКИЙ □ ФОТО АВТОРА

ЭКСКУРС В ИСТОРИЮ

Все познается в сравнении. Как лучше всего отметить юбилей... шины? Наверное, самым большим подарком «юбиляру» будет осознание того, что в нем еще при рождении была заложена верная концепция, кото-

рая получила дальнейшее развитие. В данном случае я имею в виду шину ContiPremiumContact, которой в этом году исполнилось 10 лет с момента выхода на рынок. Что же касается результатов развития, то можно было бы ограничиться графиками



Знакомая всем нам белая жидкость на корне одуванчика есть не что иное, как натуральный каучук.



и диаграммами, иллюстрирующими улучшение таких показателей, как уменьшение тормозного пути и сопротивление качению, лучшую устойчивость к аквапланированию и улучшенное сцепление на сухом асфальте... Но организаторы юбилейной «вечеринки» предложили иной сценарий, предложив на треке с влажным покрытием ощутить разницу в управлении автомобилями, обутыми в «родоначальницу» ContiPremiumContact, и теми, на колесах которых были установлены шины последней версии – ContiPremiumContact 5. А чтобы дать «прародительнице» как можно больше шансов в соперничестве, эти шины были установлены на автомобилях «свежих» моделей, а шины недавней разработки – на модели возраста виновницы торжества. Дескать, почувствуйте разницу. И ведь действительно почувствовали. Впрочем, и до начала этого достаточно очевидного теста сомнений не было, но так оно и вправду нагляднее. Что же касается фактора экономического, то сегодня шина ContiPremiumContact 5 выпускается в линейке самых популярных типоразмеров – от 15 до 17 дюймов.

С 1 НОЯБРЯ 2014 ГОДА
ВСЕ НОВЫЕ АВТОМОБИЛИ
ЕВРОПЕЙСКОГО СОЮЗА
ДОЛЖНЫ БЫТЬ ОБОРУДОВАНЫ
СИСТЕМОЙ КОНТРОЛЯ ДАВЛЕНИЯ

ПОД ПРИСМОТРОМ

Не менее наглядным примером стало упражнение «переставка», которое проходило в двух вариантах: в первом случае давление во всех шинах участвовавшего в тесте автомобиля было оптимальным, во втором на

- 1 На влажном треке автомобили, «обутые» в те самые, первые ContiPremiumContact.
- 2 Технология ContiSilent – на внутреннюю часть нанесена полиуретановая пена.
- 3 Компаунд Green Chili (слева) и гидроканавки. Все это «детали» шины Conti.eContact.



автомобиле были шины с низким давлением. Скажете, что и в этом случае полученный эффект очевиден? Так-то оно так, но вспомните, насколько часто вы проверяете давление в шинах вашего автомобиля. Уверен, что нечасто. И не случайно директивой Европейского Союза определено, что с 1 ноября 2014 года все новые автомобили в ЕС должны быть оборудованы системой контроля давления в шинах. В этой связи наиболее перспективными являются две системы. В первой величина давления вычисляется на основе информации, полученной с датчиков вращения колеса. Вторая, более точная система, измеряет давление с помощью датчиков, установленных непосредственно в шине. Независимо от того, какая система будет установлена в автомобиле, шиномонтажным мастерским и центрам по продажам шин придется вносить в свой спектр услуг новые операции. Для автомобилей, оборудованных системами непрямого измерения давления, это калибровка оборудования при замене шин. А вот тем, на чьи машины установлена система прямого

Инновации в шине Conti.eContact коснулись и боковины. Созданная по технологии AeroFlex, она обеспечивает снижение аэродинамического сопротивления.

измерения давления, при сезонной замене шин есть смысл приобрести второй комплект датчиков. Основываясь на своем опыте не только в области разработки и производстве шин, но и в области автомобильной электроники, компания Continental предлагает для этой цели REDI-датчик VDO, основой для европейской версии которого послужил американский вариант, презентованный в нача-



- 1 Все готово к тесту Conti.eContact, установленных на гибридные автомобили.
- 2 Тормозным механизмам при проведении тестов здесь уделяется особое внимание.

ле 2011 года. В отличие от датчиков, которые встроены в клапан шины, REDI-датчик крепится на ее внутренней поверхности. Это обеспечивает его защиту и от механических повреждений, и от коррозии. Кроме того, этот датчик уже предварительно запрограммирован и готов к «переобучению» на конкретном автомобиле и может функционировать практически с любым типом колес.

С УЧЕТОМ ПЕРСПЕКТИВЫ

В расчете на такой перспективный сегмент, как гибридные автомобили (по исследованию Continental, доля гибридов в 2020 году может составить 8%), выпущена шина Conti.eContact, основой для которой стала запущенная в производство в 2011 году шина для электромобилей. Целый ряд инноваций позволил новой Conti.eContact первой получить рейтинг A-A согласно европейской маркировке,

определяющей такие характеристики, как сцепление на мокрой дороге и сопротивление качению.

Специальные присадки и оптимальный алгоритм взаимодействия частиц наполнителя и полимера в оригинальной кремнеземной резиновой смеси Green Chili позволили повысить характеристики управляемости, а дизайн протектора, имеющего сдвоенные канавки, позволяет разрывать пленку воды в пятне контакта, что обеспечивает эффективное торможение и хорошую управляемость на мокрой дороге. Весь комплекс инноваций как раз и позволил добиться тех самых рейтингов A. Но помимо инноваций в области резиновой смеси и дизайна протектора доработке подверглась и боковина шины – теперь это гибкая и легкая конструкция (технология AeroFlex) с низким аэродинамическим сопро-



REDI-датчики фиксируются на внутренней части шины. Таким образом, они хорошо защищены от внешних воздействий.

тивлением. Есть и еще одна важная новинка, обеспечивающая такой важный параметр, как низкий уровень шума. Согласитесь, что для экологических электро- и гибридных автомобилей это крайне важно. В конструкции Conti.eContact этого эффекта удалось достичь благодаря технологии ContiCilent – применению полиуретановой пены, нанесенной на внутреннюю поверхность шины. Такое решение позволило снизить уровень вибрации, создаваемой при движении шины.

ШИНЫ ИЗ ОДУВАНЧИКОВ

А эта разработка была отмечена ежегодной премией GreenTec Award, которая вручается за наиболее успешные проекты в области охраны окружающей среды. И награда эта была получена за совместный проект компании Continental и Института молекулярной биологии и прикладной экологии имени Фраунгофера – промышленное производство природного каучука из корней одуванчиков. Вот так. Причем для этой цели подходят именно одуванчики, произрастающие в России. Так что и тропики нам не нужны, и каучуконосные деревья сможем побережить. Что же касается промышленных масштабов подобного производства, то специалисты Continental говорили, что для производства одной шины достаточно поля одуванчиков размером 15-20 м². А производить новый источник природного каучука вполне можно на землях, не подходящих для сельскохозяйственных нужд.

ЧТО КАСАЕТСЯ ПРОМЫШЛЕННЫХ МАСШТАБОВ, ТО СПЕЦИАЛИСТЫ CONTINENTAL ГОВОРИЛИ, ЧТО ДЛЯ ПРОИЗВОДСТВА ОДНОЙ ШИНЫ ДОСТАТОЧНО ПОЛЯ ОДУВАНЧИКОВ РАЗМЕРОМ 15-20 М².

И это далеко не все, что показали хозяева гостеприимного Contidrom. Были и посещение уникального стенда, где проводятся испытания на торможение, и поездка по дорогам общего пользования на гибридных автомобилях, «обуть» в Conti.eContact, и бразильская самба, и, конечно же, футбол. □



TOYO TIRES
driven to perform

**ИСПЫТАЙ
ДОРОГУ**



OPEN COUNTRY

- Повышенная проходимость
- Оптимальный комфорт и низкий уровень шума
- Длительный срок эксплуатации

Реклама

www.toyotire.ru



КАК ИСКАТЬ СВИДЕТЕЛЕЙ?

На схемах выше приведены типовые ДТП, когда без свидетелей вашу правоту доказать крайне сложно.

ProCam CX4 Rev.3

Автомобильный видеорегистратор

- ▶ SuperHD 2304x1296p при 30 к/с
- ▶ GPS, G-сенсор, Датчик движения
- ▶ 16 Гб памяти + карты до 32 Гб



**ВАШ НАДЕЖНЫЙ
СВИДЕТЕЛЬ**

ProCam

www.procam.ru

РЕКЛАМА



УСТОЙЧИВАЯ ОППОЗИЦИЯ

ИЗ-ЗА НЕБЫВАЛОГО СПРОСА ВНИМАНИЕ КАЖДОГО АВТОМОБИЛЬНОГО БРЕНДА УСТРЕМЛЕНО К ПРОИЗВОДСТВУ КРОССОВЕРОВ ВСЕХ МАСТЕЙ И РАЗМЕРОВ. КЛАСС УНИВЕРСАЛОВ ПОВЫШЕННОЙ ПРОХОДИМОСТИ ПРИ ЭТОМ НЕСПРАВЕДЛИВО УШЕЛ НА ВТОРОЙ ПЛАН. МЫ РЕШИЛИ УЗНАТЬ, КАК ОДИН ИЗ ЛУЧШИХ ПРЕДСТАВИТЕЛЕЙ ЭТОГО КЛАССА, SUBARU OUTBACK, ПЕРЕНОСИТ РОССИЙСКУЮ ЭКСПЛУАТАЦИЮ ◻ ИВАН СОКОЛОВ ◻ ИЛЛЮСТРАЦИИ АВТОРА И SUBARU



■ Странная штука – рыночный спрос. Автолюбителям с каждым годом внешность и статус автомобиля становится важнее прямого предназначения средства передвижения. Как тогда объяснить тот факт, что большинство кроссоверов оснащаются приводом лишь на переднюю ось, имеют слабую трансмиссию и порой совсем никудышную геометрическую проходимость?

По этим параметрам Outback может не уступать, а порой даже превосходить средний SUV. И это при том, что по удовольствию от вождения «субарик» даст фору не только любому псевдокроссоверу, но и многим «обычным» легковушкам. Оппозитные моторы, низ-

кий центр тяжести и спортивные корни дают о себе знать: редкий «субаровод» не участвует в зимних покатушках. Правда, стоит этот «спортсмен» недешево: даже самые ранние экземпляры в кузове В13 примерно на треть дороже схожих по размеру универсалов других японских марок, в том числе и просто моделей Legacy. Последние в основном отличались комплектациями с более слабыми моторами (для них были доступны двигатели 2,0 л) и более низким клиренсом.

ОУТБАК – ДОСТОЙНАЯ АЛЬТЕРНАТИВА КРОССОВЕРАМ. ПРОХОДИМОСТЬ НЕ ВСЕГДА ХУЖЕ, ЗАТО ДРАЙВА – С ЛИХВОЙ.



ДВИГАТЕЛЬ

«Субаровских» оппозитников бояться не надо: моторы надежные, долговечные, мощные и достаточно неприхотливые. И, самое важное, неплохо приспособленные для России: почти всегда на «Аутбеках» стоит заводская алюминиевая защита двигателя, а генератор, к примеру, не боится преодоления глубоких луж из-за своего высокого расположения. Самый распространенный движок – бензиновый 2,5 л (165 л. с.), который был модернизирован в 2007 году, и его мощность увеличилась до 173 л. с. Болезни у мотора отсутствуют, главное – регулярно обслуживать и заливать качественные ГСМ. В противном случае грозит «жор» масла и прочие неприятности. Если обслуживаться в «субаровских» неофициальных сервисах (свои нюансы в ремонте все же есть), ТО не должно стать слишком



- 1 Менять свечи на субаровских моторах при заправке качественным топливом придется нечасто: иридиевых свеч может хватить на 60-80 тыс. км.
- 2 Лакокрасочное покрытие кузова прочное, а мутнеющие фары легко полируются вручную.
- 3 Главные отличия Outback от Legacy – массивный пластиковый обвес, увеличенный на 5 см клиренс и двуцветная раскраска.
- 4 Шасси прекрасно подходит для наших условий: подвеска крайне вынослива, а симметричный полный привод работает без нареканий.
- 5 Одна из немногочисленных болезней Subaru – затирание стекол дверей из-за попавшей на них грязи.



ПРИМЕРНАЯ СТОИМОСТЬ ТЕХОБСЛУЖИВАНИЯ, р.

	ОРИГИНАЛЬНЫЕ 3/4	НЕОРИГИНАЛЬНЫЕ 3/4	РАБОТА
Свечи зажигания (4 шт.)	2000	1200	1000
Замена ремня ГРМ	–	–	1020
Промывка инжектора	–	–	1620
Замена масла в АКП	–	–	870
Тормозные диски/колодки (2 шт.)	8400/3200	2400/6000	600/600
Ступица в сборе с подшипником	3500	2500	1000
Шаровая опора	1600	550	850
Стойка стабилизатора (2 шт.)	1300	760	500
Амортизаторы (2 шт.)	5600	13 500	2000
Капот	25 000	11 000	900
Бампер	15 000	6000	1800
Крыло	11 000	4500	750
Передняя фара	18 000	6300	300
Лобовое стекло	9600	3600	2000
Замена сцепления в сборе	9000	4500	1100

дорогим: масло меняется раз в 10 тыс. км, ремень с роликами и помпой – каждые 100 тыс., а платиновые свечи ходят и по 80 тыс. Снимать, кстати, для этого двигателя, как утверждают некоторые сервисмены, вовсе не обязательно: в зависимости от типа двигателя может потребоваться разве что поддомкрачивание мотора. Двигатель также можно назвать вполне экономичным: средний расход по трассе составляет 6,5-7 л, а в городе – 10-11 л. 3-литровый агрегат (245 л. с.) потребляет на 1-1,5 л больше, что компенсируется лучшей динамикой. Из особенностей можно отметить использующуюся в приводе ГРМ цепь, которая весьма требовательна к маслу – может и растянуться от недосмотра.

« СУБАРОВСКИХ ОППОЗИТНИКОВ БОЯТЬСЯ НЕ НАДО: МОТОРЫ НАДЕЖНЫЕ, МОЩНЫЕ И ВЕСЬМА НЕПРИХОТЛИВЫЕ »

ТРАНСМИССИЯ

Outback оснащался постоянным полным приводом с дифференциалом, симметрично распределяющим крутящий момент между осями, а версии с ручной коробкой отличались наличием пониженной пере- ➕





ПО ВИНТИКУ SUBARU OUTBACK

дачи. Последние версии могли потревожить владельцев дребезжанием двухмассового маховика, а модели с 4-ступенчатой АКП (ими оснащались только модели с мотором 2.5 до 2007 года) могут раздражать своей «адаптивностью»: в момент, когда нужно резко ускориться после движения с постоянной скоростью, автомат не всегда это «понимает». Но после нажатия «кикдауна» коробка быстро просыпается. Трехлитровые и поздние 2.5-литровые версии оснащались более современными «пятиступками». В целом, что «механика», что АКП отлично себя зарекомендовали.

ПОДВЕСКА И ХОДОВАЯ ЧАСТЬ

Outback стоит на дороге заметно выше простых Legacy (клиренс составляет 190 мм), что делает его чуть более валким и в то же время более жестким.



1

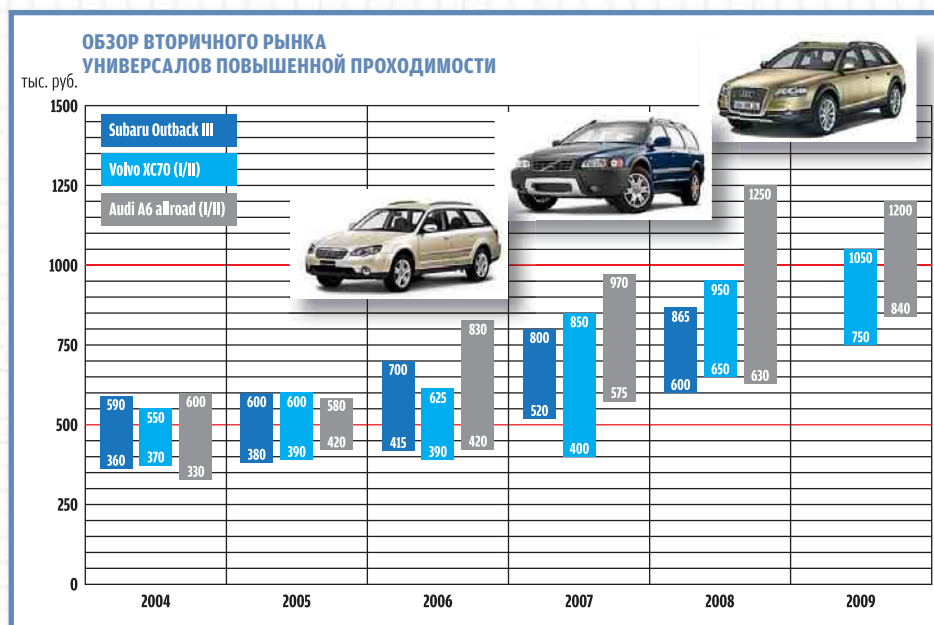

2

1 2 Салон Outback и Legacy – самый качественный и комфортный из всех Subaru.

Что, кстати, позволяет не опасаться использовать этот Subaru в качестве маленького грузовичка: Outback безболезненно перевозит тяжелую поклажу как в салоне, так и в прицепе: конструкция позволяет. Для прицепного устройства, кстати, есть штатные места установки, а на рынке имеются доступные варианты фаркопов. Элементы передней подвески неприхотливы: шаровые и сайлент-блоки передних рычагов нередко ходят свыше 200 тыс. км, а вот втулки и стойки стабилизаторов при жесткой эксплуатации могут износиться при 50-70 тыс. Подшипники ступиц при нормальных условиях служат около 150 тыс., а амортизаторы и того больше. Придраться можно к слишком чувствительной ABS, а также к падению уровня жидкости в бачке ГУРа при спортивной эксплуатации автомобиля.

КУЗОВ И САЛОН

Subaru, как и все автомобили с бескаркасными стеклами, страдают их затиранием. Чтобы этого избежать, нужно реже открывать грязные стекла и следить, чтобы на них не скапливался песок. К неудобствам можно отнести сложность замены салонного фильтра и поскрипывающую в мороз шторку люка. К оцинкованному кузову же никаких нареканий: коррозии не наблюдается, а лакокрасочное покрытие крайне прочное. От пескоструйки пороги защищают мощные пластиковые накладки. Салон – самый качественный среди моделей Subaru, долго сохраняет тепло зимой и вполне износостойкий – пластик быстро не царапается. □

- ⊕ ОТЛИЧНАЯ УПРАВЛЯЕМОСТЬ, ОДНА ИЗ ЛУЧШИХ ДЛЯ ЭТОГО КЛАССА ПРОХОДИМОСТЬ, БЕСПРОБЛЕМНЫЕ ДВИГАТЕЛИ И ТРАНСМИССИЯ, НАИБОЛЕЕ КАЧЕСТВЕННЫЙ ИЗ ВСЕХ SUBARU САЛОН
- ⊖ ВЫСОКАЯ ЦЕНА, ЗАТИРАНИЕ СТЕКОЛ, ЧУВСТВИТЕЛЬНАЯ ABS

ВЕРДИКТ

ПОЖАЛУЙ, ЕДИНСТВЕННАЯ СЛАБАЯ СТОРОНА OUTBACK – ВЫСОКАЯ ЦЕНА. ВЕДЬ В ОСТАЛЬНОМ ЭТО ПРЕКРАСНЫЙ ОБРАЗЕЦ СПОРТИВНОГО СЕМЕЙНОГО АВТОМОБИЛЯ, ОТЛИЧНО ПОДХОДЯЩЕГО ДЛЯ РОССИЙСКОЙ ЭКСПЛУАТАЦИИ. НАДЕЖНАЯ ПОЛНОПРИВОДНАЯ ТРАНСМИССИЯ, ДОЛГОВЕЧНАЯ ПРОСТАЯ ПОДВЕСКА, ВЫСОКИЙ КЛИРЕНС И БЕЗОТКАЗНЫЕ МОТОРЫ – ЧЕМ НЕ АЛЬТЕРНАТИВА ТРАДИЦИОННЫМ КРОССОВЕРАМ? ПРЯМЫХ ЖЕ КОНКУРЕНТОВ НА ВТОРИЧНОМ РЫНКЕ МАЛО: AUDI ALLROAD ДОРОЖЕ В ОБСЛУЖИВАНИИ, А VOLVO CROSS COUNTRY НЕ НАСТОЛЬКО ПРОЧЕН И БОЛЕЕ КАПРИЗЕН.

ПРОДВИЖЕНИЕ НА РЫНКЕ

В июле 2014 года корпорация Federal-Mogul объявила о следующем шаге по продвижению на мировом рынке своих продуктов премиум-класса и ведущих брендов. С этого момента подразделение Vehicle Components Division будет переименовано в Federal-Mogul Motorparts. «Более 100 лет мы уделяли особое внимание наличию полного ассортимента деталей премиум-качества в каждой из категорий во всех регионах, где мы работаем. Автопроизводители знают это – наши фрикционные компоненты устанавливаются на 7 из топ-10 автомобилей в Европе и на самый популярный автомобиль Северной Америки», – говорит Даниэль Нинивагги, CEO Federal-Mogul Motorparts и Co-CEO Federal-Mogul Holdings Corporation.



ТРОЕКРАТНЫЙ ПОБЕДИТЕЛЬ

Литровый двигатель Ford EcoBoost, доступный в трех вариантах мощности (от 100 до 140 л. с.), третий год подряд становится обладателем премии «Международный двигатель года» (International Engine of the Year). По результатам голосования жюри, состоявшего из 82 журналистов из 35 стран, этот агрегат на 70 и 97 баллов опередил 4,5-литровый V8 Ferrari и 1,4-литровый мотор Volkswagen с двойным турбонаддувом. Более того, фордовский мотор, устанавливаемый в общей сложности на десять европейских моделей Ford, был также назван «Лучшим двигателем года объемом до 1,0 литра».

«Мы стремились к созданию полного набора таких качеств, как ошеломляющая топливная экономичность, удивительная производительность, бесшумность и инженерное совершенство, и мы знали, что этот компактный 1,0-литровый двигатель станет революционным продуктом», – прокомментировал Боб Фасчетти, вице-президент подразделения Ford по разработке силовых агрегатов.

Лучшим новым двигателем года стала двухлитровая «турбо-четверка» Mercedes-Benz, развивающая 360 л. с. и устанавливаемая на AMG-модификации моделей A-Class. Лучшим «зеленым» двигателем стала силовая установка Tesla Model S.

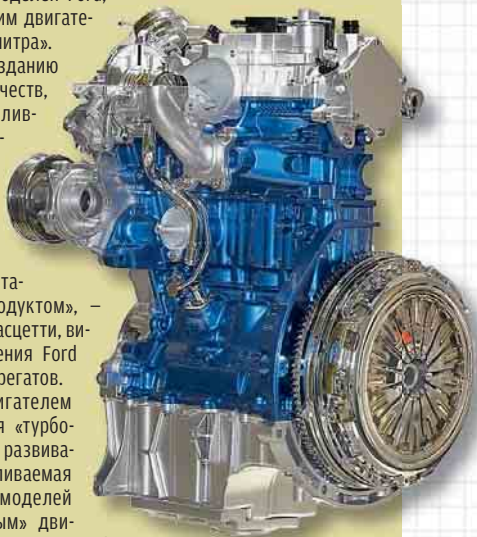

ПОБЕДИТЕЛИ ПРЕМИИ «МЕЖДУНАРОДНЫЙ ДВИГАТЕЛЬ ГОДА»

Номинация	Победитель
Двигатель года	Ford 1.0 EcoBoost (100-125 л. с.)
Лучший новый двигатель	Mercedes-AMG 2.0 turbo (360 л. с.)
Лучший «зеленый» двигатель	Tesla Model S (306-422 л.с.)
Лучший спортивный двигатель	Ferrari 4.5 V8(570-605 л. с.)
Лучший двигатель объемом до 1 л	Ford 1.0 EcoBoost (100-125 л. с.)
От 1,0 до 1,4 л	Volkswagen 1.4 TSI Twincharger (140-192 л. с.)
От 1,4 до 1,8 л	BMW/PSA 1.6 turbo (125-270 л. с.)
От 1,8 до 2,0 л	Mercedes-AMG 2.0 turbo (360 л. с.)
От 2,0 до 2,5 л	Audi 2.5 turbo (310 л. с.)
От 2,5 до 3,0 л	BMW 3 twin-power turbo (306-340 л. с.)
От 3 до 4 л	McLaren 3.8-litre V8 (625-650 л.с.)
Свыше 4 л	Ferrari 4.5 V8(570-605 л.с.)



Не просто
тормозные системы.
Тормозные системы
Delphi.

Мы уверены, что торможение автомобиля так же важно, как его управляемость или плавность хода. Именно поэтому наши тормозные системы так же эффективны, надежны и долговечны, как оригинальные комплектующие. Доверьтесь качеству, установите Delphi.



Не просто качество.
Качество Delphi.

am-ru.delphi.com



VOLKSWAGEN И ВСЕ, ВСЕ, ВСЕ...

«НЫНЕШНИЙ СЕЗОН ЧЕМПИОНАТА МИРА ПО РАЛЛИ НАПОМИНАЕТ МНЕ ГОДЫ ВЛАДСТВОВАНИЯ МИХАЭЛЯ ШУМАХЕРА В “ФОРМУЛЕ-1”. ТОГДА ОДИН ЧЕЛОВЕК ПРАКТИЧЕСКИ РАЗРУШИЛ УСТОИ ИМПЕРИИ, КОТОРЫЕ СОЗДАВАЛИСЬ НЕСКОЛЬКИМИ ПОКОЛЕНИЯМИ ГОНЩИКОВ», – ЭТО МНЕНИЕ ОДНОГО МОЕГО ПРИЯТЕЛЯ, КОТОРЫЙ ПО ЖИЗНИ СКЕПТИКОМ НЕ ЯВЛЯЛСЯ, НО, ПОХОЖЕ, ПОСТЕПЕННО СТАНОВИТСЯ ТАКОВЫМ, ЧИТАЯ ПОСЛЕДНИЕ СВОДКИ С ПОЛЕЙ WRC.

□ СТАНИСЛАВ ШУСТИЦКИЙ □ ФОТО АВТОРА



1 Себастьян Ожье и президент Международной автомобильной федерации Жан Тодт. Кстати, Жан был штурманом Ахима Вамбольда, и в 1973 году этот экипаж победил на ралли Польши.

ЧТО ДО МЕНЯ, ТО МНЕ ПОМОГАЕТ сохранять оптимизм моя любовь к ралли. Да, лидерство Себастьяна Ожье и Жюльена Инграссия неоспоримо... Да, Volkswagen Motorsport играет в собственной лиге... Но и для них каждый этап все равно становится вызовом. Уж такова специфика ралли. А в данном случае интерес к гонке подогревал сам адрес очередного этапа чемпионата мира — ралли Польши. И действительно, одно из самых старых раллийных состязаний (вы только вдумайтесь: первый старт здесь датирован 1921 годом), отмечившее в этом году свой 71-й старт, лишь третий раз в своей истории при-

нимает этап World Rally Championship. Первый прошел в 1973-м, в момент рождения самого чемпионата мира, а вторая гонка состоялась уже в новой истории WRC, в 2009-м. Что касается года нынешнего, то Lotos Rally Poland, сохранившее и свое историческое название Raid Polski, проходило в необычном формате: во второй день ралли его участникам предстояло пройти четыре спецучастка, расположенных на территории соседней Литвы — прибалтийское государство впервые принимало участников чемпионата мира. Всего же участникам

ралли Польши предстояло преодолеть 24 спецучастка общей протяженностью чуть больше 362 километров при общей дистанции ралли в 1671 километр. Что же касается самих спецучастков, то на мой вопрос о них Жюльен Инграссия, штурман Себастьяна Ожье, ответил коротко: «Очень быстрые». И в ходе ралли, беседуя с другими пилотами, я почти не слышал более емких характеристик. Действительно, забегая вперед нужно отметить, что на первом же спецучастке ралли средняя скорость экипажа VW Motorsport перевалила за 126 км/ч. И как





выяснилось позже, это был далеко не предел.

Чемпионат мира — 2014 только лишь подошел к своему экватору, но вряд ли перед ралли Польши кто-либо из журналистов интересовался мнением директора Volkswagen Motorsport Йюста Капито о тайных и явных соперниках его команды. Да и сам Йюст в «предматчевых» интервью предрекал лишь то, что на ралли Польши наверняка разгорится сражение между... Да, между экипажами Volkswagen Motorsport. И это будет интересно. О том, что в Польше будет интересно, говорили и сами пилоты. К примеру, Себастьян Ожье, довольный своей победой на пре-

дыдущем этапе на Сардинии, говорил, что хотел бы иметь надежный запас очков, но и за победу в Польше был бы не прочь побороться. Что же касается его товарища по команде Яри-Матти Латвалы, то у финна с этим ралли счеты особые. В 2009-м он буквально до последнего спецучастка рассчитывал на подиум, но, когда до финиша на втором месте было уже рукой подать, Яри-Матти попал в аварию. На успех Латвалы рассчитывали и его болельщики, коих в Польше собралось немало. На любом из спецучастков можно было услышать «здравную», исполняемую на мотив известной песенки: «Яри-Матти Латвала шала-ла-ла-ла». Кто еще? Конечно же, Андреас

Миккельсен из Volkswagen Motorsport II. 25-летний норвежец в этом сезоне уже завоевал подиум на ралли Швеции и, похоже, останавливаться не намерен. Но, несмотря на то, что шансы этого трио были наиболее высоки, объявлять их героями еще до старта 71 Lotos Rally Poland, Raid Polski никто не спешил. Потому что это ралли. И здесь любая, самая незначительная ошибка может привести к фиаско записного лидера. И той самой ошибкой вполне мог воспользоваться, скажем, земляк Миккельсена Мадс Остберг из Citroen Total Abu Dhabi WRT, имеющий в этом сезоне уже три подиума...

Первый короткий день ралли, всего 34 километра спецучастков, и первая пара дуэлянтов определена — это Ожье и Миккельсен. А вот дальше интересно: Юха Хянинен на Hyundai i20 WRC и Мадс Остберг на Citroen DS3 WRC. За ними еще пара из Hyundai Motorsport: лидер команды Тьерри Невилль и новозеландец Хайден Пэддон, второй раз принимающий участие в этапах WRC за рулем Hyundai i20 WRC. Яри-Матти Латвала пока лишь восьмой, 



WRC РАЛЛИ ПОЛЬШИ



с отставанием в 23 секунды от лидера. Но это была лишь разминка, в которой, правда, уже проявились определенные намерения. Но, как вы знаете, человек только предполагает. Важны ли в ралли стратегия и тактика? Безусловно, но только в том случае, если тот или иной экипаж могут себе такую роскошь позволить. Если нет, то приходится идти в бой с открытым забралом. В этом плане весьма показательным был первый, 13-километровый спецучасток второго дня ралли.

Самым быстрым здесь был Миккельсен, ставший после него лидером ралли. Но всего 0,7 секунды проиграл ему Пэддон, а третий результат, к радости болельщиков, показал национальный герой (без преувеличения) Роберт Кубица, выступающий на Ford Fiesta RS WRS. Первая пятёрка уложилась в две секунды, а Ожье уступил своему партнеру по команде чуть больше трех секунд.

Но в общем зачете ралли стратег Ожье (он-то точно может это себе позволить) отстает от Миккельсена всего лишь на 0,4 секунды.

А теперь в Литву! Но поход на территорию сопредельного государства успешным назвать нельзя. Первый из спецучастков пришлось по соображениям безопасности сократить, а два, из-за состояния дорог, и вовсе отменили. Возвращение в Польшу, и соперниче-



- 1 Вот в таком виде Яри-Матти Латвала привел свой Volkswagen Polo R WRC в сервисный парк. Но ведь привел же...
- 2 Польские болельщики знают толк в ралли, и зрительские места на спецучастках не пустуют.
- 3 В этом сезоне Тьерри Невилль уже второй раз приводит Hyundai i20 WRC на подиум.





4



5



6

ЙОСТ КАПИТО

ДИРЕКТОР VOLKSWAGEN MOTORSPORT

❶ Йост, не считаете ли вы, что интерес к чемпионату мира по ралли падает? И в этом немалая «заслуга» Volkswagen Motorsport, выигрывающей гонки «в одни ворота»...

❷ Конечно же, нет. Согласитесь, что приход нашей команды в чемпионат мира вызвал огромный интерес, а если интерес к Volkswagen Motorsport велик, значит он велик и к ралли как к виду спорта. А WRC – высшая ступень этого процесса.

❸ Да, вы правы в том, что появление новых игроков всегда интересно. С этого года в чемпионате присутствует заводская команда Hyundai. Насколько, с вашей точки зрения, по прошествии половины сезона их автомобиль конкурентоспособен?

❹ Для Hyundai этот год пробный, и многого ожидать от него не стоит. Проще сказать так: для них это учебный год в таком бизнесе, как WRC. Мы начинали развивать свой автомобиль «вне версии» вместе со Skoda еще три года назад. И вот теперь пожинаем плоды проделанной работы.

❺ Для Volkswagen Polo R WRC это первый старт на ралли Польши. Ваше мнение об этой гонке?

❻ Важно, что в Польше очень высок интерес к ралли. Много зрителей и в сервисном парке, и на спецучастках. Но хватает и недостатков. Например, удаленность спецучастков от сервисного парка. Кроме того, экипажам приходится преодолевать огромные расстояния на перегонах.

❼ То есть, это ралли может быть более интересно с маркетинговой стороны, нежели с точки зрения спорта?

❽ Я бы не стал здесь разделять маркетинг и спорт. Скажу так: нам интересен спорт, если он органично переплетается с маркетингом.

❾ Скоро состоится премьера нового VW Passat (беседа проходила накануне презентации прим. авт.) Не связываете ли вы какие-либо планы с этой моделью?

❿ Нет! Мы будем продолжать именно с моделью Polo. В Volkswagen принято решение оставаться в WRC до 2019 года, и мы будем совершенствовать участвующую в чемпионате версию. Тем более что существует технический регламент, определяющий размеры автомобиля.

⓫ Знаете ли вы, что в России проходит многоэтапный раллийный Кубок VW Polo?

⓬ Да. Более того, мы находимся в постоянном контакте с организаторами этой серии, обсуждаем статус соревнований, оказываем помощь комплектующими для автомобилей.



❹ Оправдал ли Роберт Кубица надежды своих болельщиков? Кому об этом судить? Но болел экс-пилот «Формулы-1» до конца.

❺ До подиума Микко Хирвонен не дотянул, но оптимизма не терял.

❻ Мартин Проккоп завершил гонку на 10-м месте, добавив в свой актив лишь одно очко.

ство Ожье и Миккельсена продолжается с новой силой. Так, на девятом спецучастке побеждает Андреас, на десятом — Себастьян, и этот день он заканчивает лидером ралли. Но двух пилотов Volkswagen Motorsport разделяют... 0,9 секунды. А ведь прав был Йост Капито. Интересно еще и то, что Мадс Остберг уступает Ожье всего 19,5 секунды, а стратегия Мадса известна отсутствием той самой стратегии. Посыл здесь только один: или грудь в крестах, или...

Ну, дальше вы знаете. Кстати, еще раз о скорости: на девятом спецучастке Миккельсен показал среднюю скорость в... 136,88 км/ч! Это уж точно за гранью добра и зла всех рекомендаций FIA, предписывающих ограничение средней скорости в 130 км/ч.

А настоящая битва (или бойня?) началась на следующий день. Ситуация менялась, словно стеклышки в калейдоскопе, события следовали с быстротой молнии! Темы дня: когда начнет свою атаку Ожье и чем завершится (или продолжится?) схватка Остберга



и Латвалы за подиум? Ожье начал увеличивать преимущество над Миккельсеном, а вот Остберг с Латвалой... Нет, это был не их день, а развязка наступила на самом длинном, 35-километровом спецучастке ралли Польши. Сначала Яри-Матти попытался объехать ползущий с пробитым колесом Citroen DS3 WRC Криса Мика. Маневр завершился ударом VW Polo R WRC о камень и вырванной стойкой амортизатора. А затем перевернулся, за-

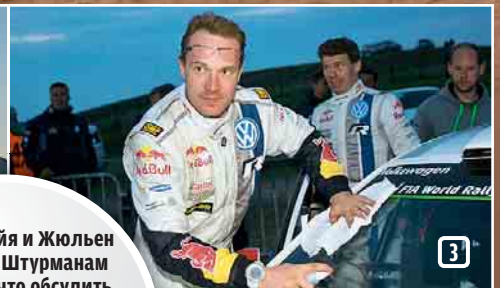

- 1 Луис Мойя и Жюльен Инграссия. Штурманам всегда есть что обсудить.
- 2 Ралли Польши для Латвалы превратилось в череду взлетов и падений.
- 3 Мадс Остберг атаковал, но до финиша не добрался.



блокировав при этом трассу, Citroen Мадса Остберга. Если добавить, что на предыдущем спецучастке (кстати, имевшем порядковый номер 13) «списал» свой Ford Fiesta RS WRS поляк Кшиштоф Холовчиц (какая тут, к черту, помощь родных стен), то будет понятно, каким был ключевой момент этой гонки. А уж если вернуться к эффекту «родных стен», то в этот же день вылетел с трассы и Роберт Кубица. Яри-Матти, потеряв много времени и опустившись на седьмую позицию, сумел добраться до сервисного парка, а вот Роберт смог предстать перед своими болельщиками лишь в заключительный день, вернувшись в гонку по системе Rally2.

Что касается соперничества Ожье и Миккельсена, то, как говорил сам Андреас на итоговой пресс-конференции, в предпоследний день гонки ситуация



- 4** Элфин Эванс в предпоследний день ралли вылетел с дороги и в гонку вернулся по системе Rally2.
- 5** Эстонский пилот Отт Тянак праздновал победу в зачете WRC2.

Может быть, конец сезона будет более боевитым? Но пока имеем то, что имеем: перевалив экватор чемпионата, Volkswagen Motorsport в заводском зачете опережает ближайшего соперника — команду Citroen Total Abu Dhabi WRT на 147 очков. Просто разгром! А Себастьян Ожье в зачете пилотов лидирует с отрывом в 100 (!) очков от лучшего «не фольксвагеновца» Мадса Остберга. Да и своего товарища по команде Яри-Матти Латвалу, занимающего в таблице о рангах чемпионата мира второе место, Сэб опережает на 50 очков — цена двух побед на этапах чемпионата мира. Интересно, что и в «отдельно взятых сражениях» преимущество экипажей Volkswagen Motorsport тоже подавляющее: так, на Power Stage этого сезона, участках, где трио первых пилотов получает бонусные очки, лишь однажды подопечные Йоста Капито оказались «не у дел». А если подвести итог с момента первого старта Volkswagen Polo R WRC в чемпионате мира, то цифры будут еще более впечатляющими: в 20 стартах WRC командой одержано 17 побед и завоевано 13 подиумов. Из этих 20 стартов только на счету экипажа Себастьян Ожье — Жюльен Инграссия 14 побед. И история продолжается... □

складывалась таким образом, что второе место он посчитал вполне достойным результатом. А посему рисковать и пытаться догнать Себастьяна смысла не было. Кроме того, сход Остберга позволял Миккельсену обойти Мадса в зачете пилотов чемпионата мира. Таким образом, перед заключительным днем ралли Польши, включавшим чуть больше 50 км спецучастков, ситуация с лидерами была достаточно понятна: Себастьян Ожье опережал Андреаса Миккельсена более чем на минуту, а тот, в свою очередь, больше минуты выигрывал у Тьерри Невилля. Но в начале дня интрига все-таки присутствовала: сможет ли догнать Тьерри Микко Хирвонен, уступавший бельгийцу всего 10 секунд? Должны же проснуться у Микко воспоминания — ведь именно он был победителем того самого ралли Польши, что проходило в не столь далеком 2009-м. Да и четвертая позиция самого Хирвонена была не столь безопасной — всего в 14 секундах от него были Хянинен и Латвала! Увы, атаку за место на подиуме Микко провести не сумел, но, правда, четвертую позицию все же удержал. Яри-Матти Латвала финишировал на пятом месте. И впервые на финише этапа чемпионата мира по ралли были все три Hyundai i20 WRC, а Тьерри Невилль и его штурман Николя Жильсуль второй раз в сезоне вошли на призовой подиум. Причем, по словам директора команды Мишеля Нандана, к ралли Финляндии, которое стартует в конце июля, Hyundai i20 WRC получит серьезные обновления.

ФРАНСУА-КСАВЬЕ ДЕМИЗОН

ТЕХНИЧЕСКИЙ РУКОВОДИТЕЛЬ ПРОЕКТА WRC В VOLKSWAGEN

? Если бы у вас была возможность влиять на решения FIA, что бы вы изменили в чемпионате мира по ралли?

□ Я инженер, менять правила — это прерогатива FIA. Если же говорить о техническом регулировании, то мы им абсолютно удовлетворены. Тут нужно быть крайне осторожными. Предположу, что если вводить глобальные изменения, то такие команды, как Ford и Citroen, могут выйти из игры. Тут очень важен необходимый баланс. А если и вводить какие-либо изменения, то те, которые направлены на сокращение расходов.

? Но и Ford, и Citroen уже не те заводские команды, которыми они были раньше. Может быть, разумные изменения могли бы привлечь новых участников?

□ Ну, перед тем, как привлекать новых производителей, нужно подумать о том, как удержать в чемпионате уже имеющихся...

? Автоспорт пытаются сделать все более экологичным. Как вы считаете, будет ли активное развитие в спорте, в частности, в ралли, гибридных технологий?

□ Я, безусловно, стараемся сделать спортивные автомобили более экологичными: турбомоторы объемом 1,6 литра, снижение веса машин... Что же касается перехода на гибриды, то это достаточно дорогой процесс, и в ралли велик риск потерять других производителей. Спросите любого из них, и, думаю, они не обрадуются подобной перспективе. А развитию ралли это точно не поможет. Я считаю, что лучше активнее развивать маркетинговые аспекты ралли.

? Йост Капито уже говорил о том, что Volkswagen остается в WRC надолго. Возможно ли в условиях действующих технических требований постоянно улучшать существующую модель?

□ Для нас, инженеров, работы еще очень много. И цель любого инженера — сделать автомобиль как можно более совершенным. Тем более что мы постоянно анализируем процессы, происходящие в мировом ралли, и понимаем, что нам еще нужно многому учиться. Так что для дальнейшего развития Polo R WRC есть все предпосылки и в условиях существующего технического регламента.





И ВНОВЬ С УСПЕХОМ

ПОДМОСКОВНАЯ ТРАССА MOSCOW RACEWAY ТРЕТИЙ ГОД ПОДРЯД ПРИНИМАЕТ ГОНКИ WORLD SERIES BY RENAULT, И, ПО МНЕНИЮ КАК УЧАСТНИКОВ, ТАК И ОФИЦИАЛЬНЫХ ЛИЦ, РОССИЙСКИЙ ЭТАП ПРОХОДИТ НА САМОМ ВЫСОКОМ УРОВНЕ. И В СПОРТИВНОМ, И В ОРГАНИЗАЦИОННОМ ПЛАНЕ.

□ ПО МАТЕРИАЛАМ ПРЕСС-СЛУЖБЫ RENAULT

78 000 ЗРИТЕЛЕЙ! ВЕСЬМА ПОЛОЖИТЕЛЬНЫЙ пример популяризации автомобильного спорта. Тем более что на стартовой решетке «формульных» классов серии были представлены и российские гонщики. А отсюда и повышенный интерес «московской торсиды», которой было за кого поболеть. Вот, к примеру, Сергей Сироткин, который в этом сезоне не только выступает на этапах Мировой серии Renault, но и является тест-пилотом Sauber, команды «Формулы-1». И нашим в родных стенах сопутствовала удача. В Формуле Renault 3.5 Сергей Сироткин, выступающий за команду Fortec Motorsport, в первой гонке одержал победу, а во второй финишировал на четвертой позиции.

А победителем второй гонки стал Роберто Мери из команды Zeta Corse, выступающей по российской лицензии. В двух гонках «младшего» класса, Формулы Renault 2.0, первенствовали соответственно Орельен Панис (Art Junior Team) и Кевин Йорг (Josef Kaufmann Racing). Еще один российский пилот, Егор Оруджев, выступающий в Формуле Renault 2.0, отметился рекордным временем круга. Но не только «голами, очками и секундами» славятся уикенды Мировой серии Renault — каждый ее этап становится настоящим праздником автоспорта. Вот что об этапе российском говорит Фабрис Камболли, коммерческий директор Renault в России:

«Уже третий год подряд мы организовываем этап



- 1 Сергей Сироткин первенствовал в первой гонке Formula Renault 3,5...
- 2 ...а Роберто Мери из Zeta Corse был лучшим во второй.
- 3 В церемонии награждения принимал участие Даниил Квят.



Мировой гоночной серии Renault на трассе Moscow Raceway. В 2012 году мы открывали нашими гонками эту трассу, и с того момента активно поддерживаем российский автоспорт. Это мероприятие стало очень важным для нас. В подготовке московского этапа Мировой гоночной серии Renault была задействована, при большой поддержке наших дилеров, команда сотрудников Renault в России. И этот этап стал настоящим праздником для любителей автоспорта всех возрастов. Это мероприятие имеет уникальную концепцию: «fast, free, fun» — «быстрый, свободный, веселый». Быстрый — так как это спортивные соревнования. Свободный — потому что вход на гонки WSR абсолютно свободный для всех, и это помогает людям приобщиться к автоспорту. Веселый — потому что 78 000 зрителей смогли порадоваться за российских гонщиков и команды, которые показали отличные результаты. А еще более 1000 посетителей имели возможность провести тест-драйвы автомобилей Renault. А развлекательная программа на трассе и в деревне Renault привлекла не только поклонников автоспорта «со стажем», но и юных посетителей».

И это действительно так: помимо гоночных заездов зрители смогли оценить и спортивное шоу на Renault Megane R.S., и шоу классических автомобилей известного в прошлом раллийного гонщика Жана Раньотти, и показательные выступления пилота Red Bull F1 Даниила Квята на болиде «Формулы-1». Даниил, единственный в этом сезоне россиянин

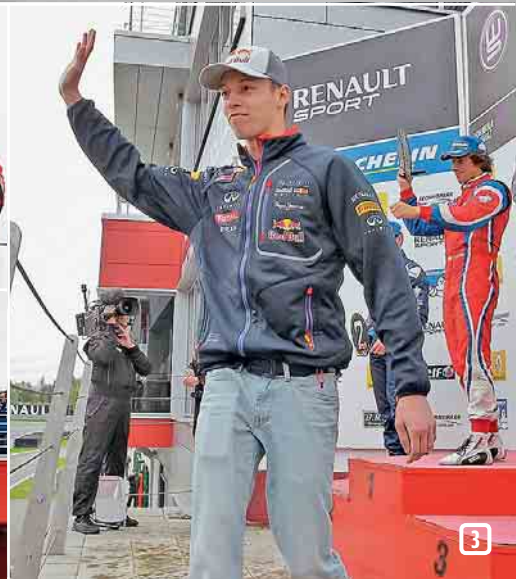

в «Формуле-1», является ярким примером того, что Мировая гоночная серия Renault на протяжении вот уже 10 лет является настоящим трамплином на пути к вершинам автоспорта. «Мое самое счастливое воспоминание об участии в Мировой серии Renault, конечно, связано с Moscow Raceway: здесь я выиграл оба заезда (Еврокубок Формулы Renault 2.0 в 2012 г.), и это было одно из самых сильных моих выступлений на домашней трассе. Я помню, что было очень много зрителей. Пожалуй, один из самых ярких и незабываемых моментов в моей карьере — это когда я стоял на верхней ступени подиума, и звучал российский гимн», — отметил Даниил во время автограф-сессии со своими болельщиками. □



МОБИЛИЗАЦИЯ

ГОНОЧНАЯ КОМАНДА MCLAREN И ОДНА ИЗ САМЫХ УСПЕШНЫХ ТОПЛИВНЫХ КОМПАНИЙ В ИСТОРИИ ГОНОК ГРАН-ПРИ EXXONMOBIL ОТМЕЧАЮТ В ЭТОМ ГОДУ 20-ЛЕТНИЙ ЮБИЛЕЙ СОТРУДНИЧЕСТВА В «ФОРМУЛЕ-1». В КАНУН ИХ «ФАРФОРОВОЙ СВАДЬБЫ» МЫ ОТПРАВИЛИСЬ ПРОГУЛЯТЬСЯ ПО ТЕХНОЛОГИЧЕСКОМУ ЦЕНТРУ MCLAREN В УОКИНГЕ И ПОРАЗМЫШЛЯТЬ О ПРОШЛОМ И БУДУЩЕМ ЛЕГЕНДАРНОЙ «КОНЮШНИ» ◻ **ВЛАДИМИР МАККАВЕЕВ** ◻ **ФОТО EXXONMOBIL/MCLAREN**





1

1 Производство дорожных McLaren на заводе вынесено в отдельное здание.
2 Paragon – самая футуристическая и оригинальная фабрика скорости Ф-1.

2



МАРСИАНЕ АТАКУЮТ

Paragon — Технологический центр McLaren стоит особняком в ряду фабрик скорости Большого цирка «Формулы-1». Построенный в начале третьего тысячелетия неподалеку от старого завода McLaren в британском Уокинге, этот футуристический комплекс из стекла и металла при взгляде из космоса напоминает полуприотпленную в пруду летающую тарелку. Впрочем, для Уокинга это и неудивительно. Ведь своими космическими технологиями это местечко прославилось еще задолго до того, как новозеландский гонщик Брюс Макларен основал под Лондоном свою гоночную «конюшню», а первые космонавты и астронавты начали обживать земную орбиту. И все благодаря Герберту Уэллсу, выбравшему Уокинг местом посадки марсиан в своей «Войне миров». В честь этого знаменательного события

неподалеку от старой фабрики команды даже имеется памятник марсианам. Впрочем, с завершением строительства Парагона в 2003-м новый завод McLaren затмил своими неземными формами все окрестные диковинки. А собранная под его сводами гоночная коллекция стала одной из самых ценных на просторах Туманного Альбиона. Вот только увидеть эту сокровищницу McLaren простым смертным практически невозможно.

ЗАЛ СЛАВЫ

Как и большинство заводов «Формулы-1», Технологический центр McLaren — предприятие закрытое, доступ куда заказан всем, кроме команды, ее партнеров и VIP-гостей. А жаль, ведь совершив всего какую-то сотню шагов под сводами Paragon, можно проследить практически всю историю побед леген-

дарной гоночной «конюшни», от самого первого Гран-при, завоеванного Брюсом Маклареном в 1960-х, до наших дней. Основное пространство, конечно, занимают автомобили. От первой кургузой юношеской машинки Брюса, на которой он начинал свою карьеру в далеких южных широтах, до самых успешных автомобилей в истории «Формулы-1»: McLaren M23 (в середине 1970-х принесшему команде 16 Больших призов и два чемпионских титула) и MP4/4, на котором Сенна и Прост выиграли в 1988-м 15 гонок из 16.

С 1995 года, вот уже на протяжении двух десятилетий, историю своих побед McLaren пишет вместе с Mobil 1. Впрочем, справедливости ради нужно сказать, что для ExxonMobil триумфальная сага в Больших призах началась задолго до альянса с командой из Уокинга. Уже в дебютном для себя сезоне гонок Гран-при 1979 г., в качестве технологического партнера другой британской



команды — Williams, Mobil 1 выиграл пять гонок. Всего же 10-летняя история сотрудничества с Williams принесла ExxonMobil 40 Гран-при, 3 чемпионских титула и 4 победы в Кубке конструкторов. Еще 5 Больших призов для компании завоевали автомобили Benetton. Но все это меркнет в сравнении с фейерверком побед, добытых за 20 лет в альянсе с McLaren, принесшем Mobil 1 еще 3 титула чемпиона мира, 5-й Кубок конструкторов и 78 побед в Гран-при.

НИ СЕБЕ, НИ РОНУ

Примечательно, что почти все эти Гран-при, как и остальные Большие призы, добытые McLaren с начала 1980-х годов, когда у руля «конюшни» встал Рон Деннис, тоже хранятся здесь — в Парагоне. Кубки — своего рода пункт Железного Рона. Деннис искренне и вероятно вполне справедливо считает, что все завоеванные трофеи, как личные, так и командные, принадлежат «конюшне», а не гонщикам, поскольку именно команда играет ключевую роль в победе. Не случайно в контрактах пилотов McLaren с начала 1980-х неизменно присутствует пункт, по которому все завоеванные призы остаются в Уокинге, а гонщики получают для домашней коллекции копии, изготавливаемые за счет команды. Именно поэтому нигде в мире нет больше такой коллекции трофеев «Формулы-1», как в Парагоне. Здесь хранятся все Гран-при, завоеванные за McLaren Сенной, Простом, Бергером, Хаккиненем, Хэмилтоном, Баттоном и другими звездами последних десятилетий. Все, кроме нескольких... Один — за первую победу в Гран-при Канады 2007 г. Деннис позволил забрать Льюису Хэмилтону. Другого Рон лишился не по своей воле. Случилось это осенью 1989-го, когда уже подписавший

- 1 В Уокинге собрана самая большая коллекция оригинальных трофеев Ф-1.
- 2 Три чемпионских McLaren начала блистательной эпохи: с 1984 по 1991 г. команда выиграла 7 чемпионатов мира из 8.
- 3 Первый юношеский автомобиль Брюса Макларена занимает почетное место в сокровищнице команды.



2

контракт на следующий сезон с Ferrari Ален Прост, дабы насолить Деннису, который во внутрикомандном противостоянии встал на сторону Айртона Сенны, швырнул только что завоеванный Гран-при Италии в толпу у подножия подиума в Монце. Тиффози разорвали кубок на куски, а Рону пришлось довольствоваться копией, благо в изготовлении дубликатов Больших призов в Уокинге к тому времени уже поднаторели.

ПЯТЬ РАЗДАВЛЕННЫХ ЕЖИКОВ

Впрочем, и Рон, и команда всегда умели с юмором относиться практически к любой ситуации. Свидетельство тому можно отыскать даже на бортах гоночных болидов под сводами Парагона. Вот,

к примеру, оригинальный раздавленный ежик на кокпите McLaren MP4/8 Айртона Сенны... История его рождения, а вернее сказать смерти, весьма оригинальна. Перед началом сезона 1993 года накал борьбы между McLaren и Williams достиг апогея не только на гоночной трассе, но и за ее пределами. Пока пилоты бились за Гран-при, Рон Деннис и Фрэнк Уильямс сражались за спонсоров. McLaren уже практически подписал контракт на 1993 год с производителем игровых приставок SEGA. Но в последний момент те переметнулись в стан Williams, и знаменитый ежик Супер Соник появился на обтекателях машин Проста и Хилла. Деннис воспринял это как предательство и не на шутку обиделся. А потому после каждой победы Сенны, а их бразильский

Волшебник в том сезоне завоевал целых пять, на борту McLaren появлялся размазанный по асфальту ежик со следами протектора. Особенно жестоким для «команды Соника» стал третий этап чемпионата в британском Донингтоне, на котором SEGA выступала в качестве титульного спонсора. В той гонке, возможно, самой яркой в карьере Сенны и в истории McLaren, на сырой трассе Человек дождя просто уничтожил Williams. Прост на лучшей машине чемпионата на финише проиграл Сенне целый круг. О более сладкой мести «ежикам» Деннис не мог бы и мечтать!

ТРЕТЬЯ СИЛА

Конечно, сейчас команда далека от былой победной формы. После провального прошлого сезона, ставшего едва ли не худшим в истории самой успешной британской «конюшни» «Формулы-1», McLaren сегодня только на пути к возрождению. И этот путь легендарной команде Брюса Макларена и Mobil 1 предстоит пройти вместе. Сезон-2014 — лишь первый шаг на пути к возрождению. Ключевым на тропе к будущим победам должен стать следующий чемпионат мира, когда к победному дуэту McLaren и Mobil 1 добавится третья сила — Honda, с моторами которой связаны самые успешные годы в истории коллектива из Уокинга. McLaren, Honda и Mobil 1 — именно этот триумvirат, возможно, станет символом победы в «Формуле-1» следующего десятилетия. И кто знает, сколько титулов и Больших призов им еще предстоит завоевать в будущем! □





5

РОССИЙСКИХ ПРЕМЬЕР МЕСЯЦА

FIAT 500

3

В России стартовали продажи Fiat 500 2014 модельного года. У «пятисотого» появились новые варианты обивки салона, цветов кузова и дизайна легкосплавных дисков, панель приборов с 7-дюймовым дисплеем. Перечень двигателей и трансмиссий остался без изменений.



от 570 000 р.

4

от 689 950 р.

UAZ PATRIOT TROPHY

«Патриот» лимитированной серии Trophy адресован тем, кому приходится ездить по серьезному бездорожью. Такой автомобиль отличается наличием скрытой за бампером лебедки SuperWinch LP8500, защитой КП и раздаточной коробки из стали толщиной 3 мм, усиленной защитой рулевых тяг из труб диаметром 42 мм и глубокой тонировкой задних стекол. Индивидуальность автомобиля придают оригинальный цвет кузова Rushmore (серо-коричневый металллик), легкосплавные диски с чернением, сиденья с кожаной отделкой и вышивкой логотипа Trophy. Покупателям данной модели доступна опция «Зимний пакет», включающая обогрев лобового стекла, дополнительный отопитель салона, подогрев задних сидений и аккумулятор повышенной емкости.



от 2 304 000 р.

BMW X4

«Младший брат» BMW X6, построенный на шасси третьего «икса», доступен россиянам пока только в двух модификациях: xDrive 28i с бензиновым мотором мощностью 245 л. с., а также xDrive 35d, оснащенной 313-сильным турбодизелем (она дороже на 410 000 р.). В богатое стандартное оснащение модели входят биксеноновые фары, климат-контроль, подогрев передних сидений, передние и задние датчики парковки, электропривод двери багажника.



CITROEN C4 PICASSO

Минивэн доступен с тремя двигателями объемом 1,6 литра: бензиновыми, мощностью 120 и 150 л. с. (первый с 5-ступенчатой «механикой», второй – с 6-ступенчатым автоматом), и 115-сильным дизелем (с 6-ступенчатым «роботом» и системой старт-стоп). Базовая комплектация включает 6 подушек безопасности, ESP, светодиодные ходовые огни, систему бесключевого доступа и запуска мотора кнопкой, кондиционер, аудиосистему с Bluetooth. Доплата за 7-местную версию Grand C4 Picasso – 45 000 р.

от 909 900 р.



5



CHERY A19

от 420 000 р.

Китайский седан сегмента В+ оснащен 1,5-литровым мотором (109 л.с.) и 5-ступенчатой механической КП. В перечне базового оснащения Chery A19 имеются две подушки безопасности, ABS, электрические стеклоподъемники, кондиционер, аудиосистема с USB. Комплектация второго уровня дополнительно включает задний парктроник, литые диски, кожаный салон и управление аудиосистемой на руле.

6

ВАЖНЫХ СОБЫТИИ МЕСЯЦА

КОМПАНИЯ «ХЕНДЭ МОТОР СНГ» ПОДДЕРЖАЛА ВСЕРОССИЙСКИЙ КОНКУРС ЮНЫХ АВТОИНСПЕКТОРОВ «БЕЗОПАСНОЕ КОЛЕСО», КОТОРЫЙ ЯВЛЯЕТСЯ ЧАСТЬЮ ФЕДЕРАЛЬНОЙ ЦЕЛЕВОЙ ПРОГРАММЫ «ПОВЫШЕНИЕ БЕЗОПАСНОСТИ ДОРОЖНОГО ДВИЖЕНИЯ». В этом году в нем приняли участие более 350 школьников из всех российских регионов. В рамках конкурсной программы участники продемонстрировали знания правил дорожного движения, основ оказания помощи пострадавшим в ДТП и управления велосипедом.

1



AUDI ВЫПУСТИЛА КОЛЛЕКЦИОННОЕ ИЗДАНИЕ THE RED BOOK. Olympic Album, рассказывающее о XXII зимних Олимпийских играх в Сочи через снимки лучших фотографов современности. Первая часть издания — «Чемпионская»: снимки медалистов, запечатленные камерой талантливого фэшн-фотографа Натали Арефьевой. Вторая часть альбома, включающая самые запоминающиеся и яркие моменты Олимпийских игр, представлена работами всемирно известного классика спортивной фотографии, обладателя более 50 наград, включая премию «Спортивная фотография года» на конкурсе World Press Photo, Боба Мартина. Приобрести альбом можно в крупных книжных магазинах и во всех дилерских центрах Audi.



2

В ТАМБОВЕ НАЧАЛ РАБОТУ ОФИЦИАЛЬНЫЙ ДИЛЕР VOLKSWAGEN «АВТОЦЕНТР ГЛОБУС». Новый салон спроектирован в соответствии с корпоративными стандартами марки и оснащен двухуровневым складом, где хранится широкий ассортимент запчастей и аксессуаров. Для удобства клиентов в шоу-руме расположена зона отдыха с детским уголком, Wi-Fi и мониторами для наблюдения за ходом сервисных работ.



«ПАНАВТО» И PRESTIGE YACHTS ОТКРЫЛИ СВОЙ САМЫЙ КРУПНЫЙ ЦЕНТР ПРОДАЖИ МОТОТЕХНИКИ, КАТЕРОВ И ЯХТ В РОССИИ.

4

Новый салон на Волоколамском шоссе в Москве — это более 2500 м² площадей, на которых разместятся свыше 200 единиц техники Yamaha: мотоциклы, скутеры, гидроциклы, квадроциклы, снегоходы и лодочные моторы, экипировка для всех видов мототехники, а также более 30 корпусов и 60 моделей катеров и яхт премиум-класса.



СОСТОЯЛОСЬ ОФИЦИАЛЬНОЕ ОТКРЫТИЕ НОВОГО САЛОНА SKODA «АВТО ПРЕМИУМ» В САНКТ-ПЕТЕРБУРГЕ. Дилерский центр работает в техническом режиме с конца февраля 2014 года и предлагает полный спектр услуг по продаже и сервисному обслуживанию автомобилей чешской марки.

5

В МОСКОВСКОЙ ОБЛАСТИ НА МАЛОМ БЕТОННОМ КОЛЬЦЕ МЕЖДУ НОВОРИЖСКИМ И ВОЛОКОЛАМСКИМ ШОССЕ ОТКРЫЛСЯ GRIZZLY VILLAGE – ЗАГОРОДНЫЙ КЛУБ ЛЮБИТЕЛЕЙ ТЕХНИКИ АКТИВНОГО ОТДЫХА ОТ СЕТИ МОТОЦЕНТРОВ GRIZZLY. Здесь представлены модельные ряды марок CFMOTO, Yamaha, Kawasaki, Suzuki и других, а также широкий ассортимент дополнительного оборудования и аксессуаров. К услугам клиентов коммиссионный отдел, просторный шоу-рум, ресторан, мойка и сервисный центр.

Планируется строительство мотогостиницы, бани, помещения для сезонного хранения техники, клубных беседок.





6

ВЫГОДНЫХ ПРЕДЛОЖЕНИЙ МЕСЯЦА

1

ДЛЯ ПОКУПАТЕЛЕЙ KIA RIO, CEE'D, CEE'D SW, PRO_CEE'D, CERATO ДЕЙСТВУЮТ СПЕЦИАЛЬНЫЕ СТАВКИ ПО КРЕДИТУ – ОТ 0 ДО 9,9% ГОДОВЫХ.

Чтобы воспользоваться данным предложением, достаточно первоначального взноса в 10% от стоимости машины. Ставка варьируется в зависимости от срока кредита и суммы первого платежа.



2

ДО КОНЦА СЕНТЯБРЯ НА SKODA RAPID И OCTAVIA ДЕЙСТВУЕТ КРЕДИТНАЯ СПЕЦПРОГРАММА СО СТАВКОЙ ОТ 5,9% В РУБЛЯХ.

Минимальный первоначальный взнос — 15% от стоимости автомобиля и страховых премий, в случае их включения в сумму кредита. Процентная ставка при предоставлении полного пакета документов составит: при сроке 12 месяцев — 5,9% годовых, от 13 до 24 месяцев — 7,9%, от 25 до 36 месяцев — 9,9%.

3



С ПОЛУТОРА ЛЕТ ДО ОДНОГО ГОДА СНИЖАЕТ VOLVO CAR RUSSIA МИНИМАЛЬНЫЙ ВОЗРАСТ АВТОМОБИЛЕЙ, ПО ДОСТИЖЕНИИ КОТОРОГО ВОЗМОЖНА УСТАНОВКА ТЮНИНГ-ПАКЕТА POLESTAR PERFORMANCE. Воспользоваться фирменным тюнингом теперь смогут владельцы Volvo XC60 и XC70 2014 модельного года с дизелем D4: новое программное обеспечение увеличит его мощность с 163 до 215 л. с. Еще одним двигателем в линейке Polestar стал бензиновый T4, устанавливавшийся на седан S60: его мощность можно повысить с 180 до 213 л. с. Стоимость перепрошивки мотора, осуществляемой официальными дилерами с сохранением заводской гарантии, — 49 900 р.



ДИЛЕРЫ FORD ПРЕДЛАГАЮТ СКИДКИ НА РАЗЛИЧНЫЕ МОДЕЛИ. Наибольший дисконт ожидает покупателей кроссоверов Edge и Explorer — 150 000 и 130 000 р. соответственно. Выгода при покупке Focus составит до 90 000 р., а Kuga и Mondeo можно приобрести на 50 000 р. дешевле стандартного прайса. Акция продлится до конца сентября.

4

5

В РАМКАХ ПРОГРАММЫ HYUNDAI PREMIUM ASSURANCE КАЖДЫЙ ПОКУПАТЕЛЬ СЕДАНА GENESIS ПОЛУЧАЕТ ЦЕЛЫЙ РЯД ПРИВИЛЕГИЙ.

В частности, программа предусматривает бесплатное техническое обслуживание, возможность записи на ТО вне очереди и получение подменного автомобиля на время гарантийного ремонта.



ПРИ ПОКУПКЕ CITROEN C4 SEDAN В КОМПЛЕКТАЦИИ LOUNGE МОЖНО СЭКОНОМИТЬ ДО 90 000 Р.

Выгода складывается из разницы в стоимости между версиями Lounge и Exclusive с одинаковым набором опций, равной 38 000 р., и скидки в 52 000 р., которая предоставляется при покупке автомобиля по фирменной Trade-in-программе Citroen Select.

6



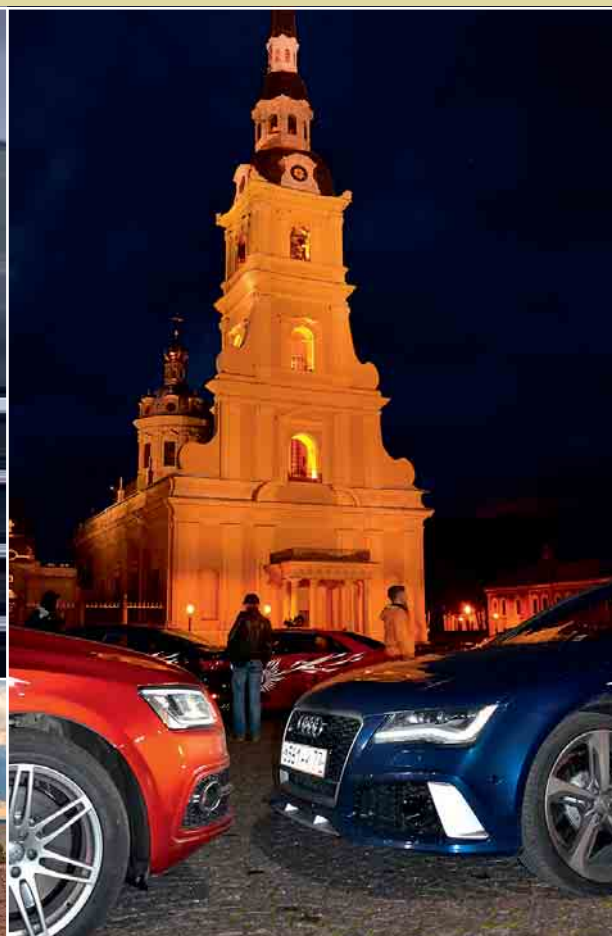

БЕЛЫЕ НОЧИ AUDI

ВО ВТОРОЙ ПОЛОВИНЕ ИЮНЯ В САНКТ-ПЕТЕРБУРГЕ ПРОШЛА АКЦИЯ «ВОЛШЕБНЫЕ БЕЛЫЕ НОЧИ». В РАМКАХ ЭТОГО МЕРОПРИЯТИЯ БЫЛИ ПРЕДСТАВЛЕНЫ НОВИНКИ AUDI 2014 МОДЕЛЬНОГО ГОДА □ ИГОРЬ КУЗНЕЦОВ □ ФОТО АВТОРА

ОРГАНИЗОВАННАЯ в непривычном – ночном формате, эта акция прошла как своеобразная экскурсия по наиболее известным местам Петербурга, хранящим память о величии Российской Империи. А также по достопримечательностям города моряков Кронштадта, окутанного историей побед Балтийского флота. Погружение в историю стало удачным дополнением к основной цели мероприятия – знакомству со свежими моделями Audi, яркими предста-

вителями линейки-2014. Был представлен новый хит Audi – A3 Sedan. Даже «земная» версия этого автомобиля с 1,8-литровым турбомотором производит сильное впечатление. Что уж говорить о заряженной модификации Audi S3 Sedan мощностью 300 л.с. и динамикой 4,9 с до 100 км/ч! Компанию компактному седану составил стремительный Audi SQ5, сочетающий в себе мощь спорткара и практичность кроссовера. Еще одной всколыхнувшей наш рынок и не менее горячей новинкой стал Audi RS Q3.

В этом автомобиле актуальность кроссовера сочетается со спортивными генами моделей RS. Главный аргумент – это 310-сильный двигатель 2.5 TFSI, разгоняющий машину до сотни за 5,5 с. Еще были представлены Audi RS 5 Cabrio и Audi RS 7 Sportback. Первый – кабриолет с классическим тканевым верхом, оснащенный атмосферным мотором 4.2. Он одинаково подходит для дефиле по набережным и в качестве генератора адреналина. Второй – это бескомпромиссный

560-сильный болид, которому присущи грация и утонченность. Помимо «спортсменов», впервые в России был представлен обновленный флагманский седан Audi A8, оснащенный инновационной фронтальной оптикой Matrix LED. В каждой фаре этого автомобиля установлены 25 сверхмощных светодиодов, способных загораться в индивидуальном порядке. Благодаря инновационному освещению волшебная ночь с Audi стала поистине белой. Что усилило яркие впечатления от мероприятия в целом. □



НАЗАД, В ПРЕРИИ!

ЕСЛИ ВЫ ЖИВЕТЕ В ОКРЕСТНОСТЯХ СТОЛИЦЫ, ЛЮБИТЕ СКОРОСТЬ И ИЩЕТЕ ПРИМЕНЕНИЕ 3–4 МЛН РУБЛЕЙ, ТО ПОДОБНЫЙ СЦЕНАРИЙ ПРАКТИЧЕСКИ НЕИЗБЕЖЕН: СОЛНЕЧНЫЙ ЛЕТНИЙ ДЕНЬ, СПОРТИВНАЯ ТРАССА И ОЖИДАНИЕ СТАРТА В НОВОМ СПОРТКАРЕ. НАПРИМЕР, В JAGUAR F-TYPE COUPE. ГЛАВНОЕ, ВКЛЮЧИТЬ В СПИСОК ПОКУПОК КОМПЛЕКТ ЗАПАСНЫХ ПОКРЫШЕК — БЕЗ ДЕЛА НЕ ПРОПАДУТ ◻ ИВАН СОКОЛОВ ◻ ФОТО АВТОРА И JAGUAR

Я НЕ В ВОСТОРГЕ ОТ ДИЗАЙНА «Ягуаров» последнего десятилетия. Красиво, конечно, но эксклюзивность, элегантность и преемственность поколений, присущие прежним «Ягуарам», были явно утрачены. Стремление стать ближе к потребителю? Хотя, может, я придираюсь? Ведь перед моими глазами выстроилась колонна самых что ни на есть

быстрых и одновременно ярких серийных Jaguar — пожалуй, эти хищники мне по душе. На российский рынок вышла уже знакомая нам модель F-Туре, но в этот раз в новой модификации: спорткар в облике купе выглядит явно эффектнее и собраннее, нежели его прообраз в виде родстера.

Организаторы мероприятия Jaguar Challenge решили выпустить на трек

разномастные купе в комплектациях с моторами 340, 380 и 550 л. с. Но мощность далеко не главный козырь в борьбе за призовое место: знание правильного прохождения трассы на порядок важнее, что вскоре и доказали коллеги, показывающие лучшие времена круга на более слабых базовых «Ф-Тайпах», чем менее опытные пилоты на мощных «эрках». Мне



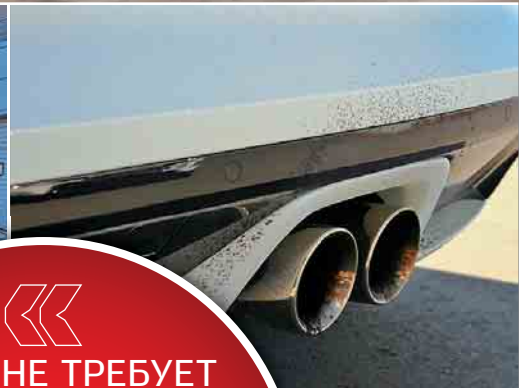

«
**F-TYPE НЕ ТРЕБУЕТ
 ДОЛГОГО ПРИВЫКА-
 НИЯ И НАВЫКОВ ДРЕС-
 СИРОВЩИКА: КУПЕ
 ВСЕГДА ЕДЕТ БЕЗ СЮР-
 ПРИЗОВ И АКАДЕМИЧ-
 НО ПРАВИЛЬНО**
 »»

досталась средняя по мощности 380-сильная версия S Coupe. Салон соответствует внешности: лаконично, качественно, дорого, удобно. К посадке за рулем не придерешься: сиденья из цепкой алькантары и небогатым набором регулировок позволяют идеально расположиться в ковше. Но дизайн интерьера в целом слегка безлик: лишь силуэт застывшей в прыжке дикой кошки на рулевом колесе напоминает о принадлежности к великой марке.

Что можно ожидать от этого спорткара на трассе? Конечно, Jaguar здесь хорош — по-другому и быть не могло. Жаль, систему стабилизации отключать запретили. Хотя проку в этом никакого — чем меньше визга резины, тем правильнее траектория, тем меньше потери времени. На подмосковной спортивной трассе я уже не первый раз, но хорошенько запомнить конфигурацию поворотов так и не удалось. А к нашему приезду конфигурацию трека еще и подкорректировали конусами: повороты урезаны и добавлены зоны торможения с переставками. Одного единственного ознакомительного круга мне вряд ли хватит,

чтобы все запомнить. F-Туре же со своей стороны делает все возможное и не требует долгого привыкания и навыков дрессировщика. Купе всегда едет без сюрпризов и академично правильно: четкие переключения автомата, быстрый и ровный разгон (4,9 с до сотни), натуральное и понятное рулевое управление. Прирученный «Ягуар» хладнокровно проглатывает один поворот за другим, удивляя практически отсутствующими кренами — помогают электронно управляемые амортизаторы. Но если бездумно давить правую педаль, F-Туре, исчерпывая предел заводских шин, так или иначе будет «плыть» наружу поворота, теряя секунды. Безопасно, но как-то не по-хищному.

Хотя вряд ли кто-то серьезно приобретал Jaguar для спортивных побед:

я не очень могу представить человека, купившего спорткар английской марки для вылазок на спортивные трассы. Porsche 911

в этой роли выглядит органично, а вот Jaguar пока что нет. Видимо, это стереотипное мнение и хотят исправить англичане — мол,

мы не хуже немцев и итальянцев! И британцам придется нелегко: если в Porsche эволюцию можно наблюдать на каждой последующей модели, то здесь игра скорее с чистого листа. Что в сущности неплохо: компания шагнула далеко вперед, доказав, что умеет делать не просто эффектные, а действительно качественные и быстрые автомобили. F-Туре без всякой дополнительной подготовки готов выехать на полигон прямо из дилерского салона. □



ШОУ РЕВУЩИХ МОТОРОВ

В КОНЦЕ ИЮНЯ ПОДЗЕМНУЮ ПАРКОВКУ ОДНОГО ИЗ КРУПНЫХ МОСКОВСКИХ ТОРГОВЫХ ЦЕНТРОВ ОГЛАСИЛ ГРОМОГЛАСНЫЙ РЕВ ОКОЛО СОТНИ МОТОРОВ МОЩНОСТЬЮ ОТ 500 ЛОШАДИНЫХ СИЛ. ТАК О СЕБЕ ВОЗВЕСТИЛО ПЕРВОЕ UNDERGROUND MOTOR SHOW – ИНТЕРАКТИВНАЯ ВЫСТАВКА РЕТРО, СПОРТИВНЫХ И ТЮНИНГОВАННЫХ АВТОМОБИЛЕЙ И МОТОЦИКЛОВ

◻ НАТАЛЬЯ УМНОВА ◻ ФОТО ПРЕДОСТАВЛЕНЫ ОРГАНИЗАТОРАМИ ШОУ

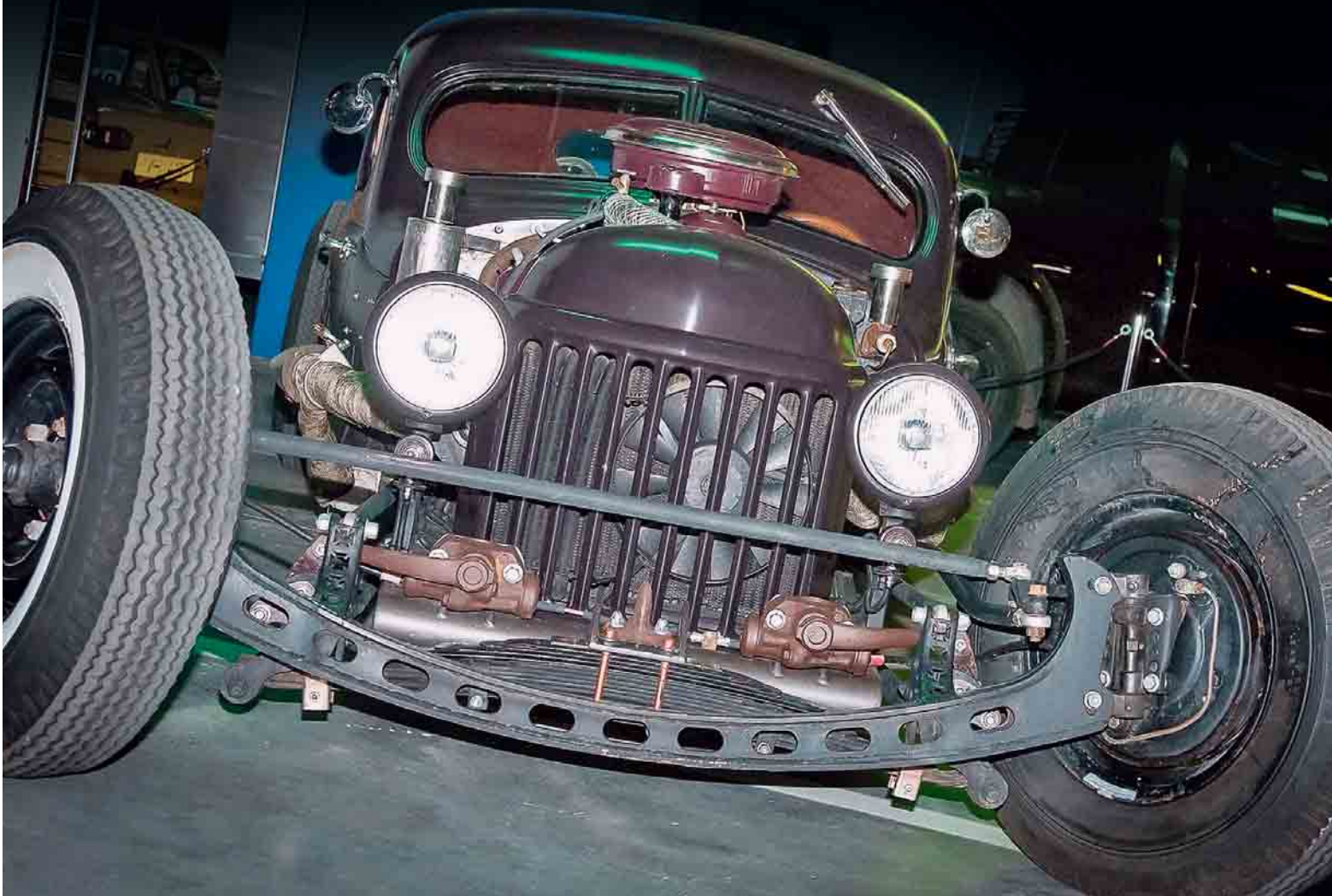



ВЫСТАВКА UNDERGROUND MOTOR Show собрала приличную коллекцию серийных дорожных автомобилей Porsche, заряженных мускул-каров Ford Mustang, Chevrolet Camaro, Dodge, тюнингованных до неузнаваемости фан-каров, эксклюзивных хот-родов, а также несколько спортивных и кастом-мотоциклов.

Не меньше «иностранцев» привлекала внимание экспозиция советских ретро-автомобилей из коллекций Ретро-Гаража: ВАЗ-21011, «Горбатый», «Ушастый», небольшая стайка «Оленоспев» ГАЗ-2121, «Чайка» и великолепная алая «Волга» ГАЗ-2401.

Первое московское Underground Motor Show проходило в необычном для России формате нон-стоп:

1 Мотоцикл солиста группы «Уматурман» Владимира Кристовского построен известным кастом-мастером из Белоруссии Юрием Шифом.

2 Полностью самодельный трайк с двигателем BMW V8.

выступления музыкальных групп и диджеев, танцевальные номера, конкурсы и другие развлечения для зрителей не останавливались ни на минуту в течение 30 часов. □

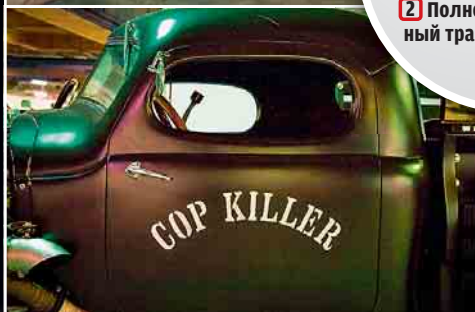

3 Хот-роды – серьезно модифицированные американские автомобили, рассчитанные на достижение максимально большей скорости.

4 Pontiac GTO 1970 года, восстановленный организатором шоу – актером и телеведущим Вадимом Жданом.



АВТОКАРНАВАЛ!

АВСТРИЯ. ВЕРТЕРЗЕЕ... УДИВИТЕЛЬНОЕ ПО КРАСОТЕ ОЗЕРО. ДА И ТУРИСТИЧЕСКИЕ СПРАВОЧНИКИ НЕ СКУПЯТСЯ НА ПОХВАЛЫ, ОБЯЗАТЕЛЬНО УКАЗЫВАЯ, ЧТО ЭТО ВЕСЬМА ПРЕСТИЖНОЕ МЕСТО ДЛЯ ОТДЫХА. А УЖ ЖИВУТ ТАМ ЛЮДИ И ВО ВСЕ НЕПРОСТЫЕ. НО РАЗ В ГОДУ (И УЖЕ 32 ГОДА!) НА БЕРЕГУ ВЕРТЕРЗЕЕ ПРОИСХОДИТ НЕЧТО НЕВООБРАЗИМОЕ... □ СТАНИСЛАВ ШУСТИЦКИЙ □ ФОТО АВТОРА

ОТ ОТЕЛЯ, ГДЕ Я ЖИЛ, ДО ГОРОДКА Райфниц минут 15 неспешной езды по узкой асфальтовой дорожке. Но только не сейчас! В день, когда в этом богемном местечке проходит GTI Treffen am Worthersee — Фестиваль GTI, сюда проще и быстрее добраться на моторной лодке. Ибо та самая дорожка просто забита автомобилями, которые с черепашей скоростью следуют в Райфниц, объявленный в этот день «Меккой Volkswagen GTI». Но вот что интересно: GTI — это не более чем повод, здесь охотно принимают не только всех членов многочисленной VW Group, но и владельцев «альф», «мерсов», «вольво»... Список можно продолжать. Что дальше? О, в Райфнице есть чем заняться! Можно в хороводе с себе подобными нарезать круг за кругом по двум улочкам города, демонстрируя все то, что вы совершили со своим авто.

А можно наблюдать за этой каруселью, сидя в шезлонге на тротуаре и потягивая пиво. Или пить то же самое пиво, припарковав свой автомобиль на импровизированной выставочной площадке, демонстрируя восхищенной публике или вершину технической мысли, заложенной в двигатель своего «жука», или откровенный китч на базе Volkswagen первого поколения. А еще можно по тем же улочкам прогуляться пешком, изучая содержимое многочисленных лавочек, где можно приобрести все, что нужно для тюнинга автомобиля или собственной личности. А вот столбы дыма и свист шин — это шоу дрифтеров в зоне Skoda... А на площадке рядом первые лица Volkswagen AG презентуют концепты концерна. Здесь же и мэры Райфница... При этом GTI Treffen am Worthersee воспринимается как единое целое независимо от того, что

где-то внутри этого автомобильного карнавала есть и VIP-зоны, и полиция, зорко следящая за порядком (атмосфера-то тусовки подчас бывает взрывоопасной). Возраст? Я вас умоляю — Фестивалю GTI покорны все возрасты, важно выбрать то, что тебе было бы интересно. Дресскод? Ну, с этим еще проще — чем невероятнее, тем лучше. И еще. Нынешний GTI Treffen am Worthersee собрал около 150 000 поклонников! А что касается любителей пива, то перед тем как отправиться домой за рулем автомобиля, они могут проверить количество оставшихся в организме промилле на расположенном здесь же мобильном пункте. ☒

1 Шоу здесь на каждом шагу: и на площадке для дрифта, и в «выставочных экспозициях», и просто на улицах.



1



2 Посетителей Фестиваля GTI объединяет все, что связано с автомобилем. Это может быть и автотуризм...
3 ...и образ героя гонок в Ле-Мане Стива Маккуина.





VW GOLF R 400

Автомобиль разработан специализированным подразделением Volkswagen R GmbH. Его «сердцем» является 2-литровый двигатель TSI, построенный на основе силового агрегата модели Polo R WRC мощностью 400 л. с., обеспечивающего автомобилю поистине «формульный» разгон — 3,9 секунды до 100 км/ч, а скорость достигает 280 км/ч. При этом максимальный крутящий момент в 450 Нм достигается уже с 2400 мин⁻¹. Автомобиль укомплектован спортивной подвеской и снабжен системой постоянного полного привода 4Motion. И конечно, абсолютно новый дизайн кузова.



GTI RODSTER

Этот концепт — результат сотрудничества Volkswagen и Sony Computer Entertainment, разработавших его для гоночного симулятора Gran Turismo 6. Но сейчас GTI Roadster Vision Gran Turismo, пришедший из мира виртуального, обрел реальные очертания. На открытый 2-местный автомобиль установлен 3-литровый двигатель V6 biturbo мощностью 503 л. с. в сочетании с 7-ступенчатой коробкой пе-

редач DSG и полным приводом 4Motion. Автомобиль весом 1420 кг разгоняется до 100 км/ч за 3,6 секунды. Нынешний концепт, разработанный группой дизайнеров под руководством Клауса Бишоффа, представляет собой усовершенствованную версию концепт-кара Design Vision, представленного на этом фестивале в прошлом году. □



2014

ММАС

Московский международный
автомобильный салон

Ведущее автомобильное
событие года!

с 29 августа по 7 сентября
28 августа - Бизнес-день

Москва

Крокус Экспо



#mmas #mias

www.mas-expo.ru

Реклама



Организаторы:

КРОКУС ЭКСПО
Международный выставочный центр

Под патронатом:



При поддержке:



Генеральный спонсор:



Спонсор:



Генеральные информационные партнёры:





PARKCITY DVR HD 450

Компания Parkcity, один из крупнейших производителей электронных гаджетов для автомобилей, заявляет о старте продаж нового видеорежистратора – Parkcity DVR HD 450. Новый гаджет может производить запись сразу с двух камер в разрешении Full HD, что делает новинку уникальным предложением на рынке на сегодняшний день. Видеорежистратор выполнен в стильном и прочном корпусе-моноблоке из технологичного прорезиненного пластика, на задней поверхности которого расположился активноматричный жидкокристаллический widescreen-дисплей диагональю 2,7". Прочный, но в то же время компактный кронштейн новинки с подводкой питания позволяет без труда повернуть прибор в процессе съемки. Главной особенностью DVR HD 450 является честная запись двух каналов видео в Full HD-качестве благодаря использованию как в самом приборе, так и в выносной камере качественных матриц (1/3" КМОП, 2 Мп) и оптики с углом обзора 140°, обе картинки получаются одинаково четкими и информативными. Дополнительная камера, поставляемая в базовом комплекте DVR HD 450, подключается к miniHDMI-входу на корпусе регистратора и имеет длину шнура 5 метров, что позволяет без проблем скрыть провод под обшивкой салона у подавляющего большинства автомобилей.



8290 P.

13 290 P.



17 790 P.

GARMIN VIRB И VIRB ELITE

Garmin выпустил новую экшн-камеру Virb, позволяющую записывать Full HD видео в самых сложных и суровых условиях. В вытянутый обтекаемый корпус встроен цветной 1,4" дисплей для визирования и облегчения настроек. Virb не боится пыли и выдерживает кратковременное погружение в воду по стандарту IPX7. Батарея 2000 mAh обеспечивает бесперебойную запись до 3 часов на карты памяти microSD. Большая кнопка на боку корпуса позволяет включать камеру в перчатках и на ощупь определять, идет ли съемка. К камере предлагается большое количество аксессуаров и типов креплений, кроме того, она совместима с аксессуарами других производителей. В режиме 1080p камера снимает с частотой 30 к/с, при 720p частота увеличивается до 60 к/с, режим съемки с частотой 120 к/с возможен при разрешении 480p. Управлять камерой на расстоянии можно при помощи совместимых устройств Garmin по протоколу ANT+ (велокомпьютеры Edge, часы Fenix, ручные навигаторы Oregon и т. п.). К Virb можно скачать бесплатное фирменное ПО для базового монтажа отснятого видео. Модификация Virb Elite дополнительно оснащена встроенным GPS-модулем, альтиметром, а также Wi-Fi для управления со смартфона и обмена данными.

1400 P.



HEYNER MOBILEPOWER

Известный на российском рынке премиум-продуктами высокого качества немецкий бренд Heyner представил свой новый гаджет — автомобильный инвертер MobilePower. Устройство преобразует напряжение из 12 в 230 В и подходит для большинства электрических приборов при условии, что максимальная потребляемая мощность не превышает 300 Вт, а длительная — 150 Вт. На панели прибора есть мультиметрированный USB-разъем, предназначенный для зарядки мобильных устройств и выдающий напряжение 5 В. Инвертер обладает E-сертификатом и поставляется с мягкой защитной сумкой.

PROCAM GS5 И GS7

Компания ProCam представила 2 новых модели автомобильных видеорежистраторов – GS5 и GS7. Данные модели позиционируются для скрытой установки за зеркалом заднего вида. Стоит отметить необычный дизайн, поворотную камеру и отсутствие экрана, который можно приобрести отдельно, а также объединить несколько видеорежистраторов в одну систему с функцией пробуждения от автосигнализации. Устройство можно дооснастить модулем GPS с функцией радар-детектора. Шестислойная оптика и новый чипсет гарантируют отличное качество съемки. Ожидается в продаже в августе 2014 года.





KÄRCHER K 5.675 FOOTBALL EDITION

К летнему сезону компания «Керхер» подготовила лимитированную серию аппаратов высокого давления K 5.675 Football Edition, приуроченную к Чемпионату мира по футболу в Бразилии. Производительность аппарата, оснащенного инновационным двигателем водяного охлаждения и встроенным фильтром тонкой очистки воды, составляет 460 л/ч. Плавную регулировку давления, которое достигает 140 бар, обеспечивает струйная трубка Vario Power. В модели реализованы система Plug 'n' Clean, которая позволяет быстро заменять емкость с чистящим средством, а также система Quick Connect для более простого присоединения шланга высокого давления, длина которого составляет 9 метров. С помощью входящей в комплект грязевой фрезы можно отмыть как автомобиль, так и любые предметы в гараже и на дачном участке. В комплекте с мойками лимитированной серии K 5.675 Football Edition также поставляется прочная и эргономичная моечная щетка, способная удалять сложные загрязнения. В подарок каждый покупатель получает фирменный футбольный мяч.



MRD-815HDVS

РАДАР-ДЕТЕКТОР СО ВСТРОЕННЫМ FULLHD ВИДЕОРЕГИСТРАТОРОМ

Радар-детектор:

- Обнаружение сигналов радаров в диапазонах: X/UltraX, K/UltraK, Ka.
- Обнаружение сигналов радаров Стрелка-СТ/М
- Сервисный USB-порт для обновления программного обеспечения
- 2 вида голосового оповещения
- Контроль уровня заряда аккумулятора

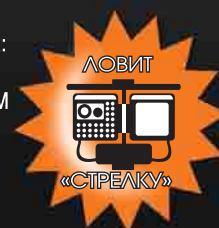

Видеорегистратор:

- Размер ЖК-экрана: 2"
- Максимальное разрешение: - видео 1920x1080 пикселей - фото 2560x1440 пикселей
- Угол обзора видеокамеры: 120°
- Быстрая защита файлов от перезаписи



КАТАЛОГ

СРАВНИ, ВЫБЕРИ, КУПИ

ПРЕДЛОЖЕНИЕ МЕСЯЦА: CHEVROLET CRUZE

120 000 РУБ. МОЖНО СЭКОНОМИТЬ ПРИ ПОКУПКЕ CRUZE 2013 И 2104 ГОДА ВЫПУСКА В КУЗОВАХ СЕДАН И ХЕТЧБЭК. НА УНИВЕРСАЛ ДЕЙСТВУЕТ **СКИДКА ДО 90 000 РУБ.**



НА **17,3%**
УПАЛИ ПРОДАЖИ
НОВЫХ МАШИН
В РОССИИ
В ИЮНЕ
2014 Г.

20 САМЫХ ПРОДАВАЕМЫХ АВТОМОБИЛЕЙ МЕСЯЦА*

* ПО ИТОГАМ ИЮНЯ 2014 ГОДА

МОДЕЛЬ	Цена, от р.	Продано, шт.	Разница с 2013 г., %	МОДЕЛЬ	Цена, от р.	Продано, шт.	Разница с 2013 г., %		
1 LADA GRANTA		314 600	12 958	▼ 24	11 TOYOTA CAMRY		969 000	3199	▼ 7
2 HYUNDAI SOLARIS		445 000	10 565	▲ 0	12 HYUNDAI IX35		926 900	3177	▼ 1
3 KIA RIO		499 900	8696	▲ 8	13 SKODA OCTAVIA		589 900	3078	▲ 214
4 LADA LARGUS		393 000	6981	▲ 39	14 LADA PRIORA		344 900	2985	▼ 40
5 RENAULT DUSTER		492 000	6079	▼ 19	15 TOYOTA RAV4		998 000	2921	▼ 27
6 VOLKSWAGEN POLO		461 100	5378	▼ 21	16 KIA CEE'D		599 900	2810	▼ 4
7 RENAULT LOGAN		361 000	5233	▲ 18	17 RENAULT SANDERO		374 000	2785	▼ 26
8 NISSAN QASHQAI		795 000	4188	▲ 73	18 CHEVROLET NIVA		459 000	2660	▼ 36
9 LADA KALINA		311 700	3872	▲ 33	19 LADA 4X4		353 800	2459	▼ 34
10 NISSAN ALMERA		429 000	3733	▲ 217	20 SKODA RAPID		479 000	2341	-

ВНИМАНИЕ!
ЦЕНЫ РЕКОМЕНДОВАНЫ ПРОИЗВОДИТЕЛЯМИ И УКАЗАНЫ НА МОМЕНТ ПОДПИСАНИЯ НОМЕРА В ПЕЧАТЬ.

МОДЕЛИ
ХАРАКТЕРИСТИКИ
КОМПЛЕКТАЦИИ
ЦЕНЫ





КАТАЛОГ АВТОМОБИЛИ 2014 ГОДА

Модель, модификация, исполнение	Количество дверей/мест	Тип мотора — число цилиндров	Мощность, л.с.	Привод	Коробка передач	Размер шин, дюймов*	Максимальная скорость, км/ч	Расход 0-100 км/ч, с	Средний расход топлива, л	ABS / ESP	Подушки безопасности, шт.	Климатическая система	Ксенон	Противотуманные фары	Аудиосистема	Литые диски	Кожаный салон	Электростеклоподъемники	Подогрев сидений	Рекомендованная цена, руб.
---------------------------------	------------------------	------------------------------	----------------	--------	-----------------	---------------------	-----------------------------	----------------------	---------------------------	-----------	---------------------------	-----------------------	--------	----------------------	--------------	-------------	---------------	-------------------------	------------------	----------------------------

Модель, модификация, исполнение	Количество дверей/мест	Тип мотора — число цилиндров	Мощность, л.с.	Привод	Коробка передач	Размер шин, дюймов*	Максимальная скорость, км/ч	Расход 0-100 км/ч, с	Средний расход топлива, л	ABS / ESP	Подушки безопасности, шт.	Климатическая система	Ксенон	Противотуманные фары	Аудиосистема	Литые диски	Кожаный салон	Электростеклоподъемники	Подогрев сидений	Рекомендованная цена, руб.
---------------------------------	------------------------	------------------------------	----------------	--------	-----------------	---------------------	-----------------------------	----------------------	---------------------------	-----------	---------------------------	-----------------------	--------	----------------------	--------------	-------------	---------------	-------------------------	------------------	----------------------------

A6



Тип - седан • снаряженная масса, кг - 1615 • габариты, мм - 4915/1874/1455 • база, мм - 2910 • объем багажника, л - 530 • объем бака, л - 65 • клиренс, мм - 130 • гарантия, лет/тыс. км - 2/- • начало продаж - 2011 • рестайлинг - н.д.

TT Roadster



Тип - родстер • снаряженная масса, кг - 1560 • габариты, мм - 4430/1900/1250 • база, мм - 2560 • объем багажника, л - 100 • объем бака, л - 90 • клиренс, мм - 104 • гарантия, лет/тыс. км - 2/- • начало продаж - 2006 • рестайлинг - 2010.

2.0 TFSI	4/5	Б-4	180	П	М6	Р16 232	8.1	6.5	•/•	6	КК	•	CD	•	•	•	•	•	•	•	1 669 500
2.0 TFSI CVT	4/5	Б-4	180	П	Вар	Р16 226	8.3	6.4	•/•	6	КК	•	CD	•	•	•	•	•	•	•	1 739 500
2.0 TFSI Hybrid AT	4/5	Б-4	245	П	А8	Р17 240	7.5	6.2	•/•	6	КК	•	CD	•	•	•	•	•	•	•	2 696 000
2.0 TDI CVT	4/5	Д-4	177	П	Вар	Р16 222	8.2	5.0	•/•	6	КК	•	CD	•	•	•	•	•	•	•	1 889 400
2.8 FSI CVT	4/5	Б-6	204	П	Вар	Р16 240	7.7	7.4	•/•	6	КК	•	CD	•	•	•	•	•	•	•	1 860 500
2.8 FSI quattro AMT	4/5	Б-6	204	4x4	АМ7	Р16 240	8.1	8.0	•/•	6	КК	•	CD	•	•	•	•	•	•	•	1 944 500
3.0 TFSI quattro AMT	4/5	Б-6	300	4x4	АМ7	Р17 250	5.5	8.2	•/•	6	КК	•	CD	•	•	•	•	•	•	•	2 364 100
3.0 TDI quattro AMT	4/5	Д-6	240	4x4	АМ7	Р17 250	6.1	6.0	•/•	6	КК	•	CD	•	•	•	•	•	•	•	2 262 000

1.8 TFSI	2/2	Б-4	160	П	М6	Р17 223	7.4	6.9	•/•	4	КК	•	CD	•	•	•	•	•	•	•	1 630 791
2.0 TFSI	2/2	Б-4	211	П	М6	Р17 242	6.7	7.8	•/•	4	КК	•	CD	•	•	•	•	•	•	•	1 864 551
2.0 TFSI AMT	2/2	Б-4	211	П	АМ6	Р17 242	6.5	7.8	•/•	4	КК	•	CD	•	•	•	•	•	•	•	1 935 551
2.0 TFSI quattro AMT	2/2	Б-4	211	4x4	АМ6	Р17 240	6.4	7.8	•/•	4	КК	•	CD	•	•	•	•	•	•	•	2 019 551

A6 allroad quattro



Тип - универсал • снаряженная масса, кг - 1930 • габариты, мм - 4940/1898/1512 • база, мм - 2905 • объем багажника, л - 565/1680 • объем бака, л - 80 • клиренс, мм - 185 • гарантия, лет/тыс. км - 2/- • начало продаж - 2012 • рестайлинг - н.д.

R8



Тип - купе • снаряженная масса, кг - 1560 • габариты, мм - 4430/1900/1250 • база, мм - 2560 • объем багажника, л - 100 • объем бака, л - 90 • клиренс, мм - 104 • гарантия, лет/тыс. км - 2/- • начало продаж - 2006 • рестайлинг - н.д.

4.2 FSI quattro	2/2	Б-8	420	4x4	М6	Р18 302	4.6	14.6	•/•	6	КК	•	CD	•	•	•	•	•	•	•	5 193 843
4.2 FSI quattro AMT	2/2	Б-8	420	4x4	АМ6	Р18 301	4.6	13.3	•/•	6	КК	•	CD	•	•	•	•	•	•	•	5 514 843
5.2 FSI quattro AMT	2/2	Б-10	525	4x4	АМ6	Р19 319	3.9	13.7	•/•	6	КК	•	CD	•	•	•	•	•	•	•	6 420 362

3.0 TFSI quattro AMT	5/5	Б-6	310	4x4	АМ7	Р18 250	5.9	8.9	•/•	6	КК	•	CD	•	•	•	•	•	•	•	2 530 000
3.0 TDI quattro AMT	5/5	Д-6	245	4x4	АМ7	Р18 236	6.6	6.3	•/•	6	КК	•	CD	•	•	•	•	•	•	•	2 630 000

R8 Spyder



Тип - спайдер • снаряженная масса, кг - 1560 • габариты, мм - 4430/1900/1250 • база, мм - 2560 • объем багажника, л - 100 • объем бака, л - 90 • клиренс, мм - 104 • гарантия, лет/тыс. км - 2/- • начало продаж - 2009 • рестайлинг - н.д.

4.2 FSI quattro	2/2	Б-8	420	4x4	М6	Р18 300	4.8	14.4	•/•	6	КК	•	CD	•	•	•	•	•	•	•	5 944 543
4.2 FSI quattro AMT	2/2	Б-8	420	4x4	АМ6	Р18 300	4.8	13.5	•/•	6	КК	•	CD	•	•	•	•	•	•	•	6 265 543
5.2 FSI quattro AMT	2/2	Б-10	525	4x4	АМ6	Р19 313	4.1	14.2	•/•	6	КК	•	CD	•	•	•	•	•	•	•	7 167 162

A7 Sportback



Тип - хэтчбек • снаряженная масса, кг - 1805 • габариты, мм - 4969/1911/1420 • база, мм - 2914 • объем багажника, л - 535 • объем бака, л - 75 • клиренс, мм - н.д. • гарантия, лет/тыс. км - 2/- • начало продаж - 2010 • рестайлинг - н.д.

4.2 FSI quattro	2/2	Б-8	420	4x4	М6	Р18 300	4.8	14.4	•/•	6	КК	•	CD	•	•	•	•	•	•	•	5 944 543
4.2 FSI quattro AMT	2/2	Б-8	420	4x4	АМ6	Р18 300	4.8	13.5	•/•	6	КК	•	CD	•	•	•	•	•	•	•	6 265 543
5.2 FSI quattro AMT	2/2	Б-10	525	4x4	АМ6	Р19 313	4.1	14.2	•/•	6	КК	•	CD	•	•	•	•	•	•	•	7 167 162

2.8 FSI CVT	5/5	Б-6	204	П	Вар	Р17 235	7.9	7.4	•/•	6	КК	•	CD	•	•	•	•	•	•	•	2 335 479
2.8 FSI quattro AMT	5/5	Б-6	204	4x4	АМ7	Р17 235	8.3	8.0	•/•	6	КК	•	CD	•	•	•	•	•	•	•	2 419 479
3.0 TFSI quattro AMT	5/5	Б-6	300	4x4	АМ7	Р17 250	5.6	8.2	•/•	6	К	•	CD	•	•	•	•	•	•	•	2 749 094
3.0 TDI quattro AMT	5/5	Д-6	245	4x4	АМ7	Р17 250	6.5	6.0	•/•	6	КК	•	CD	•	•	•	•	•	•	•	2 642 028

Где купить Audi

Ауди Центр Запад (95) 775-7772

A8



Тип - седан • снаряженная масса, кг - 1835 • габариты, мм - 5140/1950/1460 • база, мм - 2999 • объем багажника, л - 510 • объем бака, л - 90 • клиренс, мм - 125 • гарантия, лет/тыс. км - 2/- • начало продаж - 2009 • рестайлинг - н.д.

BENTLEY Mulsanne



Тип - седан • снаряженная масса, кг - 2585 • габариты, мм - 5575/1925/1520 • база, мм - 3265 • объем багажника, л - 445 • объем бака, л - 96 • клиренс, мм - 120 • гарантия, лет/тыс. км - 2/- • начало продаж - 2009 • рестайлинг - н.д.

3.0 TFSI quattro AT	4/5	Б-6	290	4x4	А8	Р17 250	6.1	9.1	•/•	8	КК	•	DVD	•	•	•	•	•	•	•	3 773 266
3.0 TDI quattro AT	4/5	Д-6	250	4x4	А8	Р17 250	6.1	6.6	•/•	8	КК	•	DVD	•	•	•	•	•	•	•	3 770 408
4.2 TDI quattro AT	4/5	Д-8	350	4x4	А8	Р17 250	5.5	7.6	•/•	8	КК	•	DVD	•	•	•	•	•	•	•	4 777 288
4.2 FSI quattro AT	4/5	Б-8	372	4x4	А8	Р17 250	5.7	9.5	•/•	8	КК	•	DVD	•	•	•	•	•	•	•	4 529 082
6.3 FSI quattro AT Long	4/5	Б-12	500	4x4	А8	Р19 250	4.7	9.0	•/•	8	КК	•	DVD	•	•	•	•	•	•	•	6 438 257

Continental



Тип - купе • снаряженная масса, кг - 2320 • габариты, мм - 4805/1945/1390 • база, мм - 2745 • объем багажника, л - 370/235 • объем бака, л - 90 • клиренс, мм - 120 • гарантия, лет/тыс. км - 2/- • начало продаж - 2002 • рестайлинг - 2011.

Q3



Тип - кроссовер • снаряженная масса, кг - 1566 • габариты, мм - 4385/1831/1608 • база, мм - 2603 • объем багажника, л - 460/1365 • объем бака, л - 64 • клиренс, мм - 170 • гарантия, лет/тыс. км - 2/- • начало продаж - 2011 • рестайлинг - н.д.

6.0 GT AT	2/4	Б-12	575	4x4	А6	Р20 318	4.6	16.5	•/•	6	КК	•	CD	•	•	•	•	•	•	•	8 742 000
6.0 GT Speed AT	2/4	Б-12	610	4x4	А6	Р20 326	4.5	16.6	•/•	6	КК	•	CD	•	•	•	•	•	•	•	11 045 000
6.0 GT AT	2/4	Б-12	560	4x4	А6	Р19 312	5.1	18.7	•/•	6	КК	•	CD	•	•	•	•	•	•	•	7 766 000

2.0 TFSI quattro	5/5	Б-4	170	4x4	М6	Р16 212	8.2	7.3	•/•	6	КК	•	CD	•	•	•	•	•	•	•	1 292 000
2.0 TFSI quattro AMT	5/5	Б-4	170	4x4	АМ7	Р16 212	7.8	7.7	•/•	6	КК	•	CD	•	•	•	•	•	•	•	1 363 000
2.0 TFSI quattro AMT	5/5	Б-4	211	4x4	АМ7	Р16 230	6.9	7.7	•/•	6	КК	•	CD	•	•	•	•	•	•	•	1 541 000
2.0 TDI quattro AMT	5/5	Д-4	177	4x4	АМ7	Р16 212	8.2	5.9	•/•	6	КК	•	CD	•	•	•	•	•	•	•	1 464 000

Continental Flying Spur



Тип - седан • снаряженная масса, кг - 2475 • габариты, мм - 5290/1975/1475 • база, мм - 3065 • объем багажника, л - 475 • объем бака, л - 90 • клиренс, мм - 120 • гарантия, лет/тыс. км - 2/- • начало продаж - 2005 • рестайлинг - н.д.

Q5



Тип - кроссовер • снаряженная масса, кг - 1740 • габариты, мм - 4629/1880/1653 • база, мм - 2807 • объем багажника, л - 540/1560 • объем бака, л - 75 • клиренс, мм - 200 • гарантия, лет/тыс. км - 2/- • начало продаж - 2008 • рестайлинг - н.д.

6.0 GT AT	4/5	Б-12	560	4x4	А6	Р19 312	5.2	16.6	•/•	6	КК	•	CD	•	•	•	•	•	•	•	10 147 000
6.0 Speed AT	4/5	Б-12	610	4x4	А6	Р20 322	4.8	16.6	•/•	6	КК	•	CD	•	•	•	•	•	•	•	10 928 000

2.0 TFSI quattro	5/5	Б-4	180	4x4	М6	Р17 210	8.5	8.1	•/•	6	КК	•	CD	•	•	•	•	•	•	•	1 657 403
2.0 TFSI quattro	5/5	Б-4	211	4x4	М6	Р17 222	7.6	8.4	•/•	6	КК	•	CD	•	•	•	•	•	•	•	1 815 810
2.0 TFSI quattro AMT	5/5	Б-4	211	4x4	АМ7	Р17 222	7.2	8.5	•/•	6	КК	•	CD	•	•	•	•	•	•	•	1 885 810
2.0 TFSI quattro AT	5/5	Б-4	211	4x4	А8	Р17 222	7.2	8.6	•/•	6	КК	•	CD	•	•	•	•	•	•	•	1 885 810
2.0 TFSI Hybrid quattro AT	5/5	Б-4	245	4x4	А8	Р19 222	7.1	6.9	•/•	6	КК	•	CD	•	•	•	•	•	•	•	2 565 910
3.2 FSI quattro AMT	5/5	Б-6	270	4x4	АМ7	Р17 234	6.9	9.3	•/•	6	КК	•	CD	•	•	•	•	•	•	•	2 171 019
2.0 TDI quattro AMT	5/5	Д-4	170	4x4	АМ7	Р17 200	9.9	7.0	•/•	6	КК	•	CD	•	•	•	•	•	•	•	1 766 336
3.0 TDI quattro AMT	5/5	Д-6	240	4x4	АМ7	Р17 225	6.5	7.5	•/•	6	КК	•	CD	•	•	•	•	•	•	•	2 313 912

BMW 1-series



Тип - хэтчбек • снаряженная масса, кг - 1365 • габариты, мм - 4324/1765/1462 • база, мм - 2690 • объем багажника, л - 360/1200 • объем бака, л - 52 • клиренс, мм - 145 • гарантия, лет/тыс. км - 2/- • начало продаж - 2011 • рестайлинг - н.д.

Условные обозначения:

Б	бензиновый двигатель
Д	дизельный двигатель
V	V-образное расположение цилиндров
W	W-образное расположение цилиндров

Н	оппозитное расположение цилиндров
П	передний привод
З	задний привод
4x4	полный привод
M	механическая трансмиссия

A	автоматическая трансмиссия
AM	автоматизированная механическая трансмиссия
Вар	трансмиссия с клиноремным вариатором
K	кондиционер
KK	климат-контроль

АП	аудиоподготовка
CD/CD+	CD-ресивер/с чейнджером
DVD/DVD+	DVD-проигрыватель/с чейнджером
H/N	жесткий диск/навигация
*	посадочный диаметр шины радиального типа

АВТОМОБИЛИ 2014 ГОДА КАТАЛОГ

Модель, модификация, исполнение	Количество дверей/мест	Тип мотора — число цилиндров	Мощность, л.с.	Привод	Размер шин, дюймы*	Максимальная скорость, км/ч	Расход 0-100 км/ч, с	Средний расход топлива, л	ABS / ESP	Подушки безопасности, шт.	Климатическая система	Ксенон	Противотуманные фары	Аудиосистема	Литые диски	Кожаный салон	Электроотопительники	Подогрев сидений	Рекомендованная цена, руб.
---------------------------------	------------------------	------------------------------	----------------	--------	--------------------	-----------------------------	----------------------	---------------------------	-----------	---------------------------	-----------------------	--------	----------------------	--------------	-------------	---------------	----------------------	------------------	----------------------------

120i	2/4	Б-4 156	3	M6	R16 214	9,2	8,1	-/+	4	K			CD						1 311 000
120d	2/4	Д-4 177	3	M6	R16 233	8,1	5,2	-/+	4	K			CD						1 377 000
123d	2/4	Д-4 204	3	M6	R17 230	7,2	5,4	-/+	4	K			CD						1 549 000
125i	2/4	Б-6 218	3	M6	R16 237	6,8	8,4	-/+	4	K			CD						1 569 000
135i	2/4	Б-6 306	3	M6	R17 250	5,6	8,6	-/+	4	K			CD						1 872 000

3-series



Тип - седан • снаряженная масса, кг - 1505 • габариты, мм - 4624/1811/1429 • база, мм - 2810 • объем багажника, л - 480 • объем бака, л - 60 • клиренс, мм - 140 • гарантия, лет/тыс. км - 2/- • начало продаж - 2012 • рестайлинг - н.д.

316 AT	4/5	Б-4 136	3	A8	R16 210	9,2	5,8	-/+	6	KK			CD						1 260 000
320 AT	4/5	Б-4 184	3	A8	R16 233	7,6	5,9	-/+	6	KK			CD						1 380 000
320d AT	4/5	Д-4 184	3	A8	R16 230	7,6	4,4	-/+	6	KK			CD						1 475 000
328i	4/5	Б-4 245	3	M6	R17 250	5,9	6,4	-/+	6	KK			CD						1 650 000
328i AT	4/5	Б-4 245	3	A8	R17 250	6,1	6,3	-/+	6	KK			CD						1 750 000
335i	4/5	Б-6 306	3	M6	R17 250	5,5	7,9	-/+	6	KK			CD						1 900 000
335i AT	4/5	Б-6 306	3	A8	R17 250	5,5	7,2	-/+	6	KK			CD						2 000 000

3-series Gran Turismo



Тип - хэтчбек • снаряженная масса, кг - 1560 • габариты, мм - 4824/1828/1508 • база, мм - 2920 • объем багажника, л - 520/1600 • объем бака, л - 60 • клиренс, мм - 165 • гарантия, лет/тыс. км - 2/- • начало продаж - 2013 • рестайлинг - н.д.

320 AT	4/5	Б-4 184	3	A8	R17 229	7,9	6,2	-/+	6	KK			CD						1 535 000
328i	4/5	Б-4 245	3	M6	R17 250	6,1	6,7	-/+	6	KK			CD						1 885 000
328i AT	4/5	Б-4 245	3	A8	R17 250	6,1	6,4	-/+	6	KK			CD						1 985 000

3-series Convertible



Тип - купе-кабриолет • снаряженная масса, кг - 1655 • габариты, мм - 4580/1780/1385 • база, мм - 2760 • объем багажника, л - 350/210 • объем топливного бака, л - 63 • гарантия, лет/тыс. км - 2/- • начало продаж - 2006 • рестайлинг - 2010.

320i	2/4	Б-4 156	3	M6	R17 216	10,1	8,2	-/+	4	K			CD						1 853 000
325i	2/4	Б-6 218	3	M6	R17 242	7,8	8,9	-/+	4	K			CD						2 119 000
330i	2/4	Б-6 272	3	M6	R17 250	6,7	9,2	-/+	4	K			CD						2 452 000
335i	2/4	Б-6 306	3	M6	R17 250	5,8	9,9	-/+	4	K			CD						2 652 000
M3	2/4	Б-В8 420	3	M6	R18 250	5,3	12,7	-/+	4	KK			CD						3 588 000

4-series Coupe



Тип - купе • снаряженная масса, кг - 1465 • габариты, мм - 4638/1825/1362 • база, мм - 2810 • объем багажника, л - 445 • объем бака, л - 60 • клиренс, мм - 130 • гарантия, лет/тыс. км - 2/- • начало продаж - 2013 • рестайлинг - н.д.

420d AT	2/4	Д-4 184	3	A8	R17 232	7,3	4,6	-/+	6	KK			CD						1 780 000
428i AT xDrive	2/4	Б-4 245	4x4	A8	R17 250	5,8	6,7	-/+	6	KK			CD						2 160 000
435i AT xDrive	2/4	Б-6 306	4x4	A8	R17 250	4,9	7,6	-/+	6	KK			CD						2 475 000

5-series



Тип - седан • снаряженная масса, кг - 1625 • габариты, мм - 4889/1860/1464 • база, мм - 2970 • объем багажника, л - 520 • объем бака, л - 70 • клиренс, мм - 141 • гарантия, лет/тыс. км - 2/- • начало продаж - 2009 • рестайлинг - н.д.

520i AT	4/5	Б-4 184	3	A8	R17 226	8,0	6,4	-/+	6	KK			CD						1 790 000
528i AT	4/5	Б-6 258	3	A8	R17 250	6,7	7,6	-/+	6	KK			CD						2 190 000
525d	4/5	Д-6 204	3	M6	R17 236	7,2	6,2	-/+	6	KK			CD						1 970 000
530d	4/5	Д-6 245	3	M6	R17 250	6,3	6,3	-/+	6	KK			CD						2 150 000
535i	4/5	Б-6 306	3	M6	R17 250	6,0	8,5	-/+	6	KK			CD						2 250 000
550i AT	4/5	Б-В8 407	3	A8	R18 250	5,0	10,4	-/+	6	KK			CD						3 100 000

5-series Gran Turismo



Тип - хэтчбек • снаряженная масса, кг - 2015 • габариты, мм - 4998/1901/1559 • база, мм - 3070 • объем багажника, л - 440/1700 • объем бака, л - 70 • клиренс, мм - 150 • гарантия, лет/тыс. км - 2/- • начало продаж - 2009 • рестайлинг - н.д.

530d AT	5/5	Д-6 245	3	A8	R18 240	6,9	6,5	-/+	6	KK			CD						2 570 000
535d AT	5/5	Д-6 300	3	A8	R18 250	6,1	6,7	-/+	6	KK			CD						2 850 000
535i AT	5/5	Б-6 306	3	A8	R18 250	6,3	8,9	-/+	6	KK			CD						2 700 000
550i AT	5/5	Б-В8 407	3	A8	R19 250	5,5	11,2	-/+	6	KK			CD						3 400 000

6-series Coupe



Тип - купе • снаряженная масса, кг - 1735 • габариты, мм - 4894/1894/1369 • база, мм - 2855 • объем багажника, л - 460 • объем бака, л - 70 • клиренс, мм - 124 • гарантия, лет/тыс. км - 2/- • начало продаж - 2011 • рестайлинг - н.д.

640i AT	2/2+2	Б-6 320	3	A8	R17 250	5,4	7,4	-/+	6	KK			CD						3 400 000
640d AT	2/2+2	Д-В6 318	3	A8	R17 250	5,5	5,4	-/+	6	KK			CD						3 400 000
650i AT	2/2+2	Б-В8 407	3	A8	R18 250	4,9	10,5	-/+	6	KK			CD						4 100 000

6-series Cabriolet



Тип - кабриолет • снаряженная масса, кг - 1915 • габариты, мм - 4820/1855/1375 • база, мм - 2780 • объем багажника, л - 300 • объем бака, л - 70 • клиренс, мм - 124 • гарантия, лет/тыс. км - 2/- • начало продаж - 2011 • рестайлинг - н.д.

640i AT	2/2+2	Б-6 320	3	A8	R17 250	5,7	7,9	-/+	6	KK			CD						3 860 000
640d AT	2/2+2	Д-В6 318	3	A8	R17 250	5,7	5,6	-/+	6	KK			CD						3 860 000
650i AT	2/2+2	Б-В8 407	3	A8	R18 250	5,0	10,7	-/+	6	KK			CD						4 560 000

Модель, модификация, исполнение	Количество дверей/мест	Тип мотора — число цилиндров	Мощность, л.с.	Привод	Размер шин, дюймы*	Максимальная скорость, км/ч	Расход 0-100 км/ч, с	Средний расход топлива, л	ABS / ESP	Подушки безопасности, шт.	Климатическая система	Ксенон	Противотуманные фары	Аудиосистема	Литые диски	Кожаный салон	Электроотопительники	Подогрев сидений	Рекомендованная цена, руб.
---------------------------------	------------------------	------------------------------	----------------	--------	--------------------	-----------------------------	----------------------	---------------------------	-----------	---------------------------	-----------------------	--------	----------------------	--------------	-------------	---------------	----------------------	------------------	----------------------------

6-series Gran Coupe



Тип - седан • снаряженная масса, кг - 1825 • габариты, мм - 5007/1894/1392 • база, мм - 2968 • объем багажника, л - 460 • объем бака, л - 70 • клиренс, мм - 126 • гарантия, лет/тыс. км - 2/- • начало продаж - 2013 • рестайлинг - н.д.

640i AT	4/5	Б-6 320	3	A8	R17 250	5,4	7,9	-/+	6	KK			CD						3 950 000
640i xDrive AT	4/5	Б-6 320	4x4	A8	R17 250	5,3	8,1	-/+	6	KK			CD						4 150 000
640d AT	4/5	Д-В6 318	3	A8	R17 250	5,4	5,7	-/+	6	KK			CD						3 950 000
640d xDrive AT	4/5	Д-В6 318	4x4	A8	R17 250	5,3	5,8	-/+	6	KK			CD						4 150 000
650i AT	4/5	Б-В8 407	3	A8	R18 250	4,6	8,9	-/+	6	KK			CD						4 750 000
650i xDrive AT	4/5	Б-В8 407	4x4	A8	R18 250	4,5	9,4	-/+	6	KK			CD						4 750 000

7-series



Тип - седан • снаряженная масса, кг - 1865 • габариты, мм - 5072/1902/1479 • база, мм - 3070 • объем багажника, л - 500 • объем бака, л - 82 • клиренс, мм - 144 • гарантия, лет/тыс. км - 2/- • начало продаж - 2008 • рестайлинг - н.д.

730i AT	4/5	Б-6 258	3	A8	R17 245	7,4	8,6	-/+	6	KK			CD+						3 400 000
730d AT	4/5	Д-6 258	3	A8	R17 245	6,1	5,6	-/+	6	KK			CD+						3 700 000
750d xDrive AT	4/5	Д-6 381	4x4	A8	R18 250	4,9	6,4	-/+	6	KK			CD+						4 700 000
760i AT	4/5	Б-В12 544	3	A8	R18 250	4,6	12,8	-/+	6	KK			CD+						6 000 000

X1



Тип - кроссовер • снаряженная масса, кг - 1650 • габариты, мм - 4477/1798/1545 • база, мм - 2760 • объем багажника, л - 420/1600 • объем бака, л - 61 • клиренс, мм - 179 • гарантия, лет/тыс. км - 2/- • начало продаж - 2009 • рестайлинг - 2012.

sDrive18i	5/5	Б-4 150	3	A6	R17 200	10,4	7,9	-/+	6	KK			CD						1 290 000
xDrive20i	5/5	Б-4 184	4x4	A8	R17 215	7,9	7,1	-/+	6	KK			CD						1 470 000
xDrive20d	5/5	Д-4 184	4x4	A8	R17 213	8,1	5,4	-/+	6	KK			CD						1 550 000
xDrive25d AT	5/5	Д-4 218	4x4	A8	R17 230	6,8	5,9	-/+	6	KK			CD						1 729 000
xDrive28i AT	5/5	Б-4 245	4x4	A8	R17 240	6,5	7,2	-/+	6	KK			CD						1 860 000

X3



Тип - кроссовер • снаряженная масса, кг - 1790 • габариты, мм - 4648/1881/1660 • база, мм - 2810 • объем багажника, л - 550/1600 • объем бака, л - 82 • клиренс, мм - н.д. • гарантия, лет/тыс. км - 2/- • начало продаж - 2010 • рестайлинг - н.д.

xDrive20i	5/5	Б-4 184	4x4	M6	R17 210	8,3	7,9	-/+	6	KK			CD</
-----------	-----	---------	-----	----	---------	-----	-----	-----	---	----	--	--	------



КАТАЛОГ АВТОМОБИЛИ 2014 ГОДА

Модель, модификация, исполнение	Количество дверей/мест	Тип мотора — число цилиндров	Мощность, л.с.	Привод	Коробка передач	Размер шин, дюймов*	Максимальная скорость, км/ч	Расход 0-100 км/ч, с	Средний расход топлива, л	ABS / ESP	Подушки безопасности, шт.	Климатическая система	Ксенон	Противотуманные фары	Аудиосистема	Литые диски	Кожаный салон	Электростеклоподъемники	Подогрев сидений	Рекомендованная цена, руб.
---------------------------------	------------------------	------------------------------	----------------	--------	-----------------	---------------------	-----------------------------	----------------------	---------------------------	-----------	---------------------------	-----------------------	--------	----------------------	--------------	-------------	---------------	-------------------------	------------------	----------------------------

BRILLIANCE WWW.BRILLIANCE-MOTOR.RU

VS

Тип - кроссовер • снаряженная масса, кг - 1415 • габариты, мм - 4405/1800/1627 • база, мм - 2630 • объем багажника, л - 430/1254 • объем бака, л - 55 • клиренс, мм - 175 • гарантия, лет/тыс. км - 3/100 • начало продаж - 2014 • рестайлинг - н.д.

1.6 Comfort	5/5	Б-4	110	П	M5	R17	170	11.9	6.9	•/•	2	K		CD	•	•	•	•	•	629 990
1.6 Comfort AT	5/5	Б-4	110	П	A5	R17	165	13.9	7.2	•/•	2	K		CD	•	•	•	•	•	689 990

CADILLAC WWW.CADILLAC.RU

ATS

Тип - седан • снаряженная масса, кг - 1559 • габариты, мм - 4644/1805/1427 • база, мм - 2775 • объем багажника, л - 381 • объем бака, л - 62.5 • клиренс, мм - 150 • гарантия, лет/тыс. км - 2/- • начало продаж - 2013 • рестайлинг - н.д.

2.0 Standart	4/5	Б-4	276	3	M6	R17	240	6.0	8.6	•/•	8	KK	•	CD	•	•	•	•	•	1 700 000
2.0 AT Standart	4/5	Б-4	276	3	A6	R17	240	5.9	8.2	•/•	8	KK	•	CD	•	•	•	•	•	1 800 000
2.0 AT AWD Luxury	4/5	Б-4	276	4x4	A6	R17	230	6.1	8.4	•/•	8	KK	•	CD	•	•	•	•	•	2 190 000

CTS

Тип - седан • снаряженная масса, кг - 1640 • габариты, мм - 4966/1833/1454 • база, мм - 2910 • объем багажника, л - н.д. • объем бака, л - 72 • клиренс, мм - н.д. • гарантия, лет/тыс. км - 3/100 • начало продаж - 2014 • рестайлинг - н.д.

2.0 Standart	4/5	Б4	276	3	A6	R18	250	6.2	11.8	•/•	10	KK	•	CD	•	•	•	•	•	1 995 000
--------------	-----	----	-----	---	----	-----	-----	-----	------	-----	----	----	---	----	---	---	---	---	---	-----------

CTS Coupe

Тип - купе • снаряженная масса, кг - 1773 • габариты, мм - 4788/1882/1422 • база, мм - 2880 • объем багажника, л - 298 • объем бака, л - 68 • клиренс, мм - 150 • гарантия, лет/тыс. км - 2/- • начало продаж - 2009 • рестайлинг - н.д.

3.6 AT	2/4	Б-В6	304	3	A6	R19	241	6.3	10.9	•/•	6	KK	•	DVD	•	•	•	•	•	1 900 000
3.6 AWD AT	2/4	Б-В6	304	4x4	A6	R19	225	6.7	10.9	•/•	6	KK	•	DVD	•	•	•	•	•	2 000 000

SRX

Тип - кроссовер • снаряженная масса, кг - 1855 • габариты, мм - 4835/1910/1670 • база, мм - 2805 • объем багажника, л - 820/1730 • объем бака, л - 80 • клиренс, мм - 180 • гарантия, лет/тыс. км - 2/- • начало продаж - 2009 • рестайлинг - н.д.

3.0 AT	5/5	Б-В6	269	4x4	A6	R18	200	8.5	13.1	•/•	6	KK	•	CD	•	•	•	•	•	1 909 000
--------	-----	------	-----	-----	----	-----	-----	-----	------	-----	---	----	---	----	---	---	---	---	---	-----------

Escalade

Тип - SUV • снаряженная масса, кг - 2592 • габариты, мм - 5145/2005/1885 • база, мм - 2895 • объем багажника, л - 480/3085 • объем бака, л - 98 • клиренс, мм - 229 • гарантия, лет/тыс. км - 2/- • начало продаж - 2005 • рестайлинг - н.д.

6.2 AT	5/8	Б-В8	403	4x4	A6	R18	170	6.7	14.5	•/•	6	KK	•	DVD	•	•	•	•	•	2 800 000
6.0 Hybrid AT	5/8	Б-В8	332	4x4	A6	R22	170	8.4	11.1	•/•	6	KK	•	DVD	•	•	•	•	•	3 400 000

Где купить Cadillac
 Трейдвинест (495) 777-555
 Тринити-Моторс (495) 741-7771

CHANGAN WWW.CHANGAN-MOTORS.RU

Eado

Тип - седан • снаряженная масса, кг - 1350 • габариты, мм - 4620/1820/1490 • база, мм - 2660 • объем багажника, л - 510 • объем бака, л - 52 • клиренс, мм - 160 • гарантия, лет/тыс. км - 3/100 • начало продаж - 2013 • рестайлинг - н.д.

1.6 Standart	4/5	Б-4	113	П	M5	R16	185	12.6	6.4	•/•	2	K		АП	•	•	•	•	•	539 000
1.6 Comfort AT	4/5	Б-4	113	П	A4	R16	175	13.5	7.2	•/•	2	K		CD	•	•	•	•	•	639 000

Raeton

Тип - седан • снаряженная масса, кг - 1610 • габариты, мм - 4900/1860/1500 • база, мм - 2810 • объем багажника, л - 510 • объем бака, л - 52 • клиренс, мм - 130 • гарантия, лет/тыс. км - 3/100 • начало продаж - 2013 • рестайлинг - н.д.

1.8 Standart	4/5	Б-4	163	П	M5	R16	н.д.	н.д.	н.д.	•/•	2	K		АП	•	•	•	•	•	879 000
1.8 Standart AT	4/5	Б-4	163	П	A6	R16	210	11.5	8.4	•/•	2	K		АП	•	•	•	•	•	929 000

CS35

Тип - кроссовер • снаряженная масса, кг - 1345 • габариты, мм - 4160/1810/1670 • база, мм - 2560 • объем багажника, л - 337/1251 • объем бака, л - 52 • клиренс, мм - 180 • гарантия, лет/тыс. км - 3/100 • начало продаж - 2013 • рестайлинг - н.д.

1.6 Standart	5/5	Б-4	113	П	M5	R16	180	14.0	6.8	•/•	1			АП	•	•	•	•	•	549 000
1.6 Luxe AT	5/5	Б-4	113	П	A4	R17	180	15.0	7.2	•/•	6	K		CD	•	•	•	•	•	699 000

CHERY WWW.CHERY.RU

Kimo

Тип - хетчбек • снаряженная масса, кг - 1050 • габариты, мм - 3700/1578/1525 • база, мм - 2390 • объем багажника, л - 190/845 • объем бака, л - 43 • клиренс, мм - 124 • гарантия, лет/тыс. км - 3/100 • начало продаж - 2009 • рестайлинг - н.д.

1.3 Comfort	5/5	Б-4	83	П	M5	R14	156	18.0	6.0	•/•	2	K		CD	•	•	•	•	•	329 999
-------------	-----	-----	----	---	----	-----	-----	------	-----	-----	---	---	--	----	---	---	---	---	---	---------

Модель, модификация, исполнение	Количество дверей/мест	Тип мотора — число цилиндров	Мощность, л.с.	Привод	Коробка передач	Размер шин, дюймов*	Максимальная скорость, км/ч	Расход 0-100 км/ч, с	Средний расход топлива, л	ABS / ESP	Подушки безопасности, шт.	Климатическая система	Ксенон	Противотуманные фары	Аудиосистема	Литые диски	Кожаный салон	Электростеклоподъемники	Подогрев сидений	Рекомендованная цена, руб.
---------------------------------	------------------------	------------------------------	----------------	--------	-----------------	---------------------	-----------------------------	----------------------	---------------------------	-----------	---------------------------	-----------------------	--------	----------------------	--------------	-------------	---------------	-------------------------	------------------	----------------------------

Indis

Тип - хетчбек • снаряженная масса, кг - 1175 • габариты, мм - 3866/1622/1638 • база, мм - 2330 • объем багажника, л - н.д. • объем бака, л - 43 • клиренс, мм - н.д. • гарантия, лет/тыс. км - 3/100 • начало продаж - 2011 • рестайлинг - н.д.

1.3 Basic	5/5	Б-4	83	П	M5	R15	150	н.д.	н.д.	•/•	2	K		•	Рад	•	•	•	•	•	369 999
-----------	-----	-----	----	---	----	-----	-----	------	------	-----	---	---	--	---	-----	---	---	---	---	---	---------

Very

Тип - хетчбек • снаряженная масса, кг - 1200 • габариты, мм - 4139/1686/1492 • база, мм - 2527 • объем багажника, л - 380/1300 • объем бака, л - 50 • клиренс, мм - 150 • гарантия, лет/тыс. км - 3/100 • начало продаж - 2011 • рестайлинг - н.д.

1.5 Base	5/5	Б-4	107	П	M5	R15	160	н.д.	7.2		1	K		АП	•	•	•	•	•	•	355 999
----------	-----	-----	-----	---	----	-----	-----	------	-----	--	---	---	--	----	---	---	---	---	---	---	---------

Bonus

Тип - седан • снаряженная масса, кг - 1200 • габариты, мм - 4269/1686/1492 • база, мм - 2527 • объем багажника, л - н.д. • объем бака, л - 50 • клиренс, мм - 150 • гарантия, лет/тыс. км - 3/100 • начало продаж - 2011 • рестайлинг - н.д.

1.5 Base	4/5	Б-4	107	П	M5	R15	160	н.д.	7.0		1	K		АП	•	•	•	•	•	•	345 999
----------	-----	-----	-----	---	----	-----	-----	------	-----	--	---	---	--	----	---	---	---	---	---	---	---------

A19

Тип - седан • снаряженная масса, кг - 1208 • габариты, мм - 4450/1748/1493 • база, мм - 2570 • объем багажника, л - н.д. • объем бака, л - 42 • клиренс, мм - 151 • гарантия, лет/тыс. км - 3/100 • начало продаж - 2014 • рестайлинг - н.д.

1.5 Basic	4/5	Б4	109	П	M5	R15	175	н.д.	н.д.	•/•	2	K		CD	•	•	•	•	•	•	420 000
1.5 Comfortable	4/5	Б4	109	П	M5	R15	175	н.д.	н.д.	•/•	2	K		CD	•	•	•	•	•	•	469 000

M11

Тип - хетчбек • снаряженная масса, кг - 1350 • габариты, мм - 4285/1794/1467 • база, мм - 2550 • объем багажника, л - н.д. • объем бака, л - 57 • клиренс, мм - 150 • гарантия, лет/тыс. км - 3/100 • начало продаж - 2009 • рестайлинг - н.д.

1.6 Basic Low Cost	5/5	Б-4	107	П	M5	R15	180	15.0	8.5	•/•	2	K		АП	•	•	•	•	•	•	443 699
--------------------	-----	-----	-----	---	----	-----	-----	------	-----	-----	---	---	--	----	---	---	---	---	---	---	---------

M11

Тип - седан • снаряженная масса, кг - 1395 • габариты, мм - 4352/1794/1464 • база, мм - 2550 • объем багажника, л - н.д. • объем бака, л - 57 • клиренс, мм - 150 • гарантия, лет/тыс. км - 3/100 • начало продаж - 2009 • рестайлинг - н.д.

1.6 Basic Low Cost	4/5	Б-4	107	П	M5	R15	180	15.0	8.5	•/•	2	K		АП	•	•	•	•	•	•	458 999
--------------------	-----	-----	-----	---	----	-----	-----	------	-----	-----	---	---	--	----	---	---	---	---	---	---	---------

CrossEastar

Тип - мини-вэн • снаряженная масса, кг - 1505 • габариты, мм - 4662/1820/1590 • база, мм - 2800 • объем багажника, л - н.д. • объем бака, л - 62 • клиренс, мм - н.д. • гарантия, лет/тыс. км - 3/100 • начало продаж - 2008 • рестайлинг - н.д.

2.0	5/7	Б-4	136	П	M5	R16	170	н.д.	7.5	•/•	2	KK		CD+	•	•	•	•	•	•	629 000
-----	-----	-----	-----	---	----	-----	-----	------	-----	-----	---	----	--	-----	---	---	---	---	---	---	---------

Tiggo FL

Тип - кроссовер • снаряженная масса, кг - 1418 • габариты, мм - 4390/1765/1705 • база, мм - 2510 • объем багажника, л - 210/560 • объем бака, л - 57 • клиренс, мм - 190 • гарантия, лет/тыс. км - 3/100 • начало продаж - 2004 • рестайлинг - 2013.

1.6	5/5	Б-4	126	П	M5	R16	175	14.0	6.7	•	2	K		CD	•	•	•	•	•	•	555 900
2.0	5/5	Б-4	136	4x4	M5	R16	170	15.0	9.1	•	2	K		CD	•	•	•	•	•	•	639 900

Где купить Chery
 Авто-Престус Восток (495) 601-9988

CHEVROLET WWW.CHEVROLET.RU

Niva

Тип - внедорожник • снаряженная масса, кг - 1410 • габариты, мм - 4050/1770/1650 • база, мм - 2450 • объем багажника, л - 320/650 • объем бака, л - 58 • клиренс, мм - 200 • гарантия, лет/тыс. км - 3/100 • начало продаж - 2002 • рестайлинг - 2009.

1.7 L	5/5	Б-4	80	4x4	M5	R15	140	19.0	10.8					АП	•	•	•	•	•	•	447 000
-------	-----	-----	----	-----	----	-----	-----	------	------	--	--	--	--	----	---	---	---	---	---	---	---------

Spark

Тип - хетчбек • снаряженная масса, кг - 940 • габариты, мм - 3640/1597/1552 • база, мм - 2375 • объем багажника, л - 170/570 • объем бака, л - 35 • клиренс, мм - 135 • гарантия, лет/тыс. км - 3/100 • начало продаж - 2009 • рестайлинг - н.д.

1.2 Base	5/5	Б-4	82	П	M5	R13	162	12.9	5.1		2	K		CD	•	•	•	•	•	•	416 600
1.0 Base AT	5/5	Б-4	68	П	A4	R13	143	17.5	6.3		2	K		CD	•	•	•	•	•	•	446 000

Cobalt

Тип - седан • снаряженная масса, кг - 1080 • габариты, мм - 4479/1735/1514 • база, мм - 2620 • объем багажника, л - 563 • объем бака, л - 47 • клиренс, мм - н.д. • гарантия, лет/тыс. км - 3/100 • начало продаж - 2012 • рестайлинг - н.д.

1.5 LT	4/5	Б-4	105	П	M5	R14	170	11.7	6.2		1			АП	•	•	•	•	•	•	444 000
1.5 LT AT	4/5	Б-4	105	П	A5	R14	187	12.6	6.7		1	K		АП	•	•	•	•	•	•	503 000

Aveo

Тип - седан • снаряженная масса, кг - 1162 • габариты, мм - 4399/1735/1517 • база, мм - 2520 • объем багажника, л - 502 • объем бака, л - 46 • клиренс, мм - 150 • гарантия, лет/тыс. км - 3/100 • начало продаж - 2012 • рестайлинг - н.д.

1.6 LS	4/5	Б-4	115	П	M5	R15	189	11.3	6.6	•/•	2			CD	•	•	•	•	•	•	454 000
1.6 LT AT	4/5	Б-4	115	П	A6	R15	186	11.7	7.2	•/•	2	K		CD	•	•	•	•	•	•	530 000

Условные обозначения:

Б	бензиновый двигатель
Д	дизельный двигатель
V	V-образное расположение цилиндров
W	W-образное расположение цилиндров

Н	оппозитное расположение цилиндров
П	передний привод
З	задний привод
4x4	полный привод
M	механическая трансмиссия

A	автоматическая трансмиссия
AM	автоматизированная механическая трансмиссия
Вар	трансмиссия с клиноременным вариатором
К	кондиционер
KK	климат-контроль

АП	аудиоподготовка
CD/CD+	CD-ресивер/с чейнджером
DVD/DVD+	DVD-проигрыватель/с чейнджером
H/N	жесткий диск/навигация
/	посадочный диаметр шины радиального типа

АВТОМОБИЛИ 2014 ГОДА КАТАЛОГ

Модель, модификация, исполнение	Количество дверей/мест	Тип мотора — число цилиндров	Мощность, л.с.	Привод	Коробка передач	Размер шин, дюймы*	Максимальная скорость, км/ч	Работот 0-100 км/ч, с	Средний расход топлива, л	ABS / ESP	Подушки безопасности, шт.	Климатическая система	Ксенон	Противотуманные фары	Аудиосистема	Литые диски	Кожаный салон	Электроотключатели	Подогрев сидений	Рекомендованная цена, руб.
---------------------------------	------------------------	------------------------------	----------------	--------	-----------------	--------------------	-----------------------------	-----------------------	---------------------------	-----------	---------------------------	-----------------------	--------	----------------------	--------------	-------------	---------------	--------------------	------------------	----------------------------

FERRARI WWW.FERRARI.RU

458 Italia

Тип — купе • снаряженная масса, кг — 1380 • габариты, мм — 4527/1937/1213 • база, мм — 2650 • объем багажника, л — 230 • объем топливного бака, л — 86 • гарантия, лет/тыс. км — 2/- • начало продаж — 2010 • рестайлинг — н.д.

4.5	2/2	Б-V8	570	3	AM7 R20 325	3.4	13.3	/•	6	KK	•	DVD	•	•	•	•	•	•	•	12 090 000
-----	-----	------	-----	---	-------------	-----	------	----	---	----	---	-----	---	---	---	---	---	---	---	------------

FIAT WWW.FIAT.RU

500

Тип — хэтчбек • снаряженная масса, кг — 865 • габариты, мм — 3546/1627/1488 • база, мм — 2300 • объем багажника, л — 185/550 • объем бака, л — 35 • клиренс, мм — 165 • гарантия, лет/тыс. км — 2/- • начало продаж — 2007 • рестайлинг — н.д.

1.2 Pop	3/4	Б-4	69	П	M5 R14 160	12.9	5.1	/•	7	K	•	CD	•	•	•	•	•	•	•	562 000
1.2 Pop AMT	3/4	Б-4	69	П	AM5 R14 160	13.0	4.7	/•	7	K	•	CD	•	•	•	•	•	•	•	602 000
1.4 Lounge	3/4	Б-4	100	П	M6 R15 182	10.7	6.3	/•	7	K	•	CD	•	•	•	•	•	•	•	675 000
1.4 Lounge AMT	3/4	Б-4	100	П	AM6 R15 182	13.0	5.6	/•	7	K	•	CD	•	•	•	•	•	•	•	715 000

Punto

Тип — хэтчбек • снаряженная масса, кг — 1015 • габариты, мм — 4030/1687/1490 • база, мм — 2510 • объем багажника, л — 275/1030 • объем бака, л — 45 • клиренс, мм — 150 • гарантия, лет/тыс. км — 2/- • начало продаж — 2009 • рестайлинг — 2011.

1.4 Easy	5/5	Б-4	77	П	M5 R15 185	10.8	5.7	/•	4	K	•	CD	•	•	•	•	•	•	•	569 000
1.4 Easy AMT	5/5	Б-4	77	П	AM5 R15 165	13.2	5.4	/•	4	K	•	CD	•	•	•	•	•	•	•	599 000
1.4 Lounge	5/5	Б-4	105	П	M5 R16 185	10.8	5.7	/•	4	K	•	CD	•	•	•	•	•	•	•	679 000
1.4T Lounge	3/5	Б-4	135	П	M5 R17 205	8.5	5.6	/•	4	K	•	CD	•	•	•	•	•	•	•	685 000

Freemont

Тип — кроссовер • снаряженная масса, кг — 1778 • габариты, мм — 4888/1878/1691 • база, мм — 2890 • объем багажника, л — 1121 • объем бака, л — 77 • клиренс, мм — 197 • гарантия, лет/тыс. км — 2/- • начало продаж — 2012 • рестайлинг — н.д.

2.4 Urban AT	5/5	Б-4	170	П	A6 R17 182	н.д.	9.9	/•	6	K	•	DVD	•	•	•	•	•	•	•	1199 000
2.4 Lounge AT	5/7	Б-4	170	П	A6 R17 182	н.д.	9.9	/•	6	KK	•	DVD	•	•	•	•	•	•	•	1349 000

Где купить Fiat ABC-моторс (495) 363-0000

FORD WWW.FORD.RU

Focus

Тип — хэтчбек • снаряженная масса, кг — 1270 • габариты, мм — 4358/1823/1484 • база, мм — 2648 • объем багажника, л — 277/1062 • объем бака, л — 55 • клиренс, мм — 150 • гарантия, лет/тыс. км — 3/100 • начало продаж — 2011 • рестайлинг — н.д.

1.6 Ambiente	5/5	Б-4	85	П	M5 R16 н.д.	н.д.	/•	2		АП	•	•	•	•	•	•	•	•	•	570 000
1.6 Trend	5/5	Б-4	105	П	M5 R16 187	12.3	5.9	/•	2	K	•	CD	•	•	•	•	•	•	•	676 000
1.6 Trend Powershift	5/5	Б-4	105	П	AM6 R16 184	н.д.	н.д.	/•	2	K	•	CD	•	•	•	•	•	•	•	716 000
1.6 Trend	5/5	Б-4	125	П	M5 R16 196	10.9	5.9	/•	2	K	•	CD	•	•	•	•	•	•	•	700 000
1.6 Trend Powershift	5/5	Б-4	125	П	AM6 R16 193	н.д.	н.д.	/•	2	K	•	CD	•	•	•	•	•	•	•	735 000
2.0 Trend	5/5	Б-4	150	П	M5 R16 204	9.2	6.7	/•	2	K	•	CD	•	•	•	•	•	•	•	753 000
2.0 Trend Powershift	5/5	Б-4	150	П	AM6 R16 200	9.3	6.4	/•	2	K	•	CD	•	•	•	•	•	•	•	778 000
2.0 TDCI Trend Sport Powershift	5/5	Д-4	140	П	AM6 R16 205	9.5	5.3	/•	2	K	•	CD	•	•	•	•	•	•	•	877 500

Focus

Тип — седан • снаряженная масса, кг — 1270 • габариты, мм — 4534/1823/1484 • база, мм — 2648 • объем багажника, л — 372 • объем бака, л — 55 • клиренс, мм — 150 • гарантия, лет/тыс. км — 3/100 • начало продаж — 2011 • рестайлинг — н.д.

1.6 Ambiente	4/5	Б-4	85	П	M5 R16 н.д.	н.д.	/•	2		АП	•	•	•	•	•	•	•	•	•	580 500
1.6 Trend	4/5	Б-4	105	П	M5 R16 189	12.4	6.0	/•	2	K	•	CD	•	•	•	•	•	•	•	686 000
1.6 Trend Powershift	4/5	Б-4	105	П	M5 R16 187	н.д.	н.д.	/•	2	K	•	CD	•	•	•	•	•	•	•	721 000
1.6 Trend	4/5	Б-4	125	П	M5 R16 196	10.9	5.9	/•	2	K	•	CD	•	•	•	•	•	•	•	710 000
1.6 Trend Powershift	4/5	Б-4	125	П	AM6 R16 195	н.д.	н.д.	/•	2	K	•	CD	•	•	•	•	•	•	•	745 000
2.0 Trend	4/5	Б-4	150	П	M5 R16 206	9.3	6.7	/•	2	K	•	CD	•	•	•	•	•	•	•	763 000
2.0 Trend Powershift	4/5	Б-4	150	П	AM6 R16 200	9.4	6.4	/•	2	K	•	CD	•	•	•	•	•	•	•	788 000
2.0 TDCI Trend Sport Powershift	4/5	Д-4	140	П	AM6 R16 207	9.6	5.3	/•	2	K	•	CD	•	•	•	•	•	•	•	887 500

Focus

Тип — универсал • снаряженная масса, кг — 1270 • габариты, мм — 4556/1823/1505 • база, мм — 2648 • объем багажника, л — 476/1502 • объем бака, л — 55 • клиренс, мм — 150 • гарантия, лет/тыс. км — 3/100 • начало продаж — 2012 • рестайлинг — н.д.

1.6 Trend	5/5	Б-4	105	П	M5 R16 187	12.5	6.0	/•	2	K	•	CD	•	•	•	•	•	•	•	696 000
1.6 Trend Powershift	5/5	Б-4	105	П	M5 R16 184	н.д.	н.д.	/•	2	K	•	CD	•	•	•	•	•	•	•	731 000
1.6 Trend	5/5	Б-4	125	П	M5 R16 196	11.1	5.9	/•	2	K	•	CD	•	•	•	•	•	•	•	720 000
1.6 Trend Powershift	5/5	Б-4	125	П	AM6 R16 193	н.д.	н.д.	/•	2	K	•	CD	•	•	•	•	•	•	•	755 000
2.0 Trend	5/5	Б-4	150	П	M5 R16 204	9.4	6.7	/•	2	K	•	CD	•	•	•	•	•	•	•	773 000
2.0 Trend Powershift	5/5	Б-4	150	П	AM6 R16 200	9.5	6.4	/•	2	K	•	CD	•	•	•	•	•	•	•	798 000
2.0 TDCI Trend Sport Powershift	5/5	Д-4	140	П	AM6 R16 205	9.7	5.3	/•	2	K	•	CD	•	•	•	•	•	•	•	887 500

Mondeo

Тип — седан • снаряженная масса, кг — 1435 • габариты, мм — 4844/1886/1500 • база, мм — 2850 • объем багажника, л — 493 • объем бака, л — 70 • клиренс, мм — 130 • гарантия, лет/тыс. км — 3/100 • начало продаж — 2007 • рестайлинг — 2010.

1.6 Trend	5/5	Б-4	105	П	M5 R16 187	12.5	6.0	/•	2	K	•	CD	•	•	•	•	•	•	•	696 000
1.6 Trend Powershift	5/5	Б-4	105	П	M5 R16 184	н.д.	н.д.	/•	2	K	•	CD	•	•	•	•	•	•	•	731 000
1.6 Trend	5/5	Б-4	125	П	M5 R16 196	11.1	5.9	/•	2	K	•	CD	•	•	•	•	•	•	•	720 000
1.6 Trend Powershift	5/5	Б-4	125	П	AM6 R16 193	н.д.	н.д.	/•	2	K	•	CD	•	•	•	•	•	•	•	755 000
2.0 Trend	5/5	Б-4	150	П	M5 R16 204	9.4	6.7	/•	2	K	•	CD	•	•	•	•	•	•	•	773 000
2.0 Trend Powershift	5/5	Б-4	150	П	AM6 R16 200	9.5	6.4	/•	2	K	•	CD	•	•	•	•	•	•	•	798 000
2.0 TDCI Trend Sport Powershift	5/5	Д-4	140	П	AM6 R16 205	9.7	5.3	/•	2	K	•	CD	•	•	•	•	•	•	•	887 500

Модель, модификация, исполнение	Количество дверей/мест	Тип мотора — число цилиндров	Мощность, л.с.	Привод	Коробка передач	Размер шин, дюймы*	Максимальная скорость, км/ч	Работот 0-100 км/ч, с	Средний расход топлива, л	ABS / ESP	Подушки безопасности, шт.	Климатическая система	Ксенон	Противотуманные фары	Аудиосистема	Литые диски	Кожаный салон	Электроотключатели	Подогрев сидений	Рекомендованная цена, руб.
---------------------------------	------------------------	------------------------------	----------------	--------	-----------------	--------------------	-----------------------------	-----------------------	---------------------------	-----------	---------------------------	-----------------------	--------	----------------------	--------------	-------------	---------------	--------------------	------------------	----------------------------

5-Max

Тип — мини-вэн • снаряженная масса, кг — 1530 • габариты, мм — 4768/1854/1658 • база, мм — 2850 • объем багажника, л — 854/2100 • объем бака, л — 70 • клиренс, мм — 140 • гарантия, лет/тыс. км — 3/100 • начало продаж — 2006 • рестайлинг — 2010.

1.6 Ambiente	4/5	Б-4	120	П	M5 R16 195	12.3	6.8	/•	7	K	•	CD	•	•	•	•	•	•	•	727 500	
2.0 Trend	4/5	Б-4	145	П	M5 R16 210	9.9	7.9	/•	7	KK	•	CD	•	•	•	•	•	•	•	•	904 000
2.3 Trend AT	4/5	Б-4	161	П	A6 R16 207	10.5	9.3	/•	7	KK	•	CD	•	•	•	•	•	•	•	•	994 000
2.0T Titanium Powershift	4/5	Б-4	200	П	AM7 R16 232	7.9	7.7	/•	7	KK	•	CD	•	•	•	•	•	•	•	•	1144 500
2.0T Titanium Powershift	4/5	Б-4	240	П	AM7 R16 246	7.5	7.7	/•	7	KK	•	CD	•	•	•	•	•	•	•	•	1192 500
2.0 TDCI Titanium AT	4/5	Д-4	140	П	A6 R16 205	10.2	5.6	/•	7	KK	•	CD	•	•	•	•	•	•	•	•	1080 500

Galaxy

Тип — мини-вэн • снаряженная масса, кг — 1620 • габариты, мм — 4820/1854/1723 • база, мм — 2850 • объем багажника, л — 308/2325 • объем бака, л — 70 • клиренс, мм — 140 • гарантия, лет/тыс. км — 3/100 • начало продаж — 2006 • рестайлинг — 2010.

2.0 Trend	5/5	Б-4	145	П	M5 R16 197	10.9	8.1	/•	7	KK	•	CD	•	•	•	•	•	•	•	1 022 000	
2.3 Trend AT	5/5	Б-4	161	П	A6 R16 194	11.2	9.7	/•	7	KK	•	CD	•	•	•	•	•	•	•	•	1 137 000
2.3 Sport AT	5/5	Б-4	161	П	A6 R16 194	11.2	9.7	/•	7	KK	•	CD	•	•	•	•	•	•	•	•	1 326 000
2.0T Titanium Powershift	5/5	Б-4	203	П	AM6 R17 221	8.5	8.1	/•	7	KK	•	CD	•	•	•	•	•	•	•	•	1 298 000
2.0 TDCI Trend	5/5	Д-4	140	П	M6 R16 196	10.2	6.4	/•	7	KK	•	CD	•	•	•	•	•	•	•	•	1 162 000
2.0 TDCI Trend AT	5/5	Д-4	140	П	A6 R16 191	10.9	6.5	/•	7	KK	•	CD	•	•	•	•	•	•	•	•	1 240 000

Kuga

Тип — кроссовер • снаряженная масса, кг — 1580 • габариты, мм — 4524/1838/1745 • база, мм — 2690 • объем багажника, л — 456/1653 • объем бака, л — н.д. • клиренс, мм — 197 • гарантия, лет/тыс. км — 3/100 • начало продаж — 2012 • рестайлинг — н.д.

2.0 Trend	5/7	Б-4	145	П	M5 R16 194	11.2	8.2	/•	7	KK	•	АП	•	•	•	•	•	•	•	1 056 000	
2.3 Trend AT	5/7	Б-4	161	П	A6 R16 194	11.2	9.7	/•	7	KK	•	АП	•	•	•	•	•	•	•	•	1 171 000
2.0T Ghia Powershift	5/7	Б-4	203	П	AM6 R17 217	8.8	8.1	/•	7	KK	•	АП	•	•	•	•					



КАТАЛОГ АВТОМОБИЛИ 2014 ГОДА

Модель, модификация, исполнение	Количество дверей/мест	Тип мотора — число цилиндров	Мощность, л.с.	Привод	Коробка передач	Размер шин, дюймов*	Максимальная скорость, км/ч	Расход 0-100 км/ч, с	Средний расход топлива, л	ABS / ESP	Подушки безопасности, шт.	Климатическая система	Ксенон	Противотуманные фары	Аудиосистема	Литые диски	Кожаный салон	Электростеклоподъемники	Подогрев сидений	Рекомендованная цена, руб.
---------------------------------	------------------------	------------------------------	----------------	--------	-----------------	---------------------	-----------------------------	----------------------	---------------------------	-----------	---------------------------	-----------------------	--------	----------------------	--------------	-------------	---------------	-------------------------	------------------	----------------------------

Модель, модификация, исполнение	Количество дверей/мест	Тип мотора — число цилиндров	Мощность, л.с.	Привод	Коробка передач	Размер шин, дюймов*	Максимальная скорость, км/ч	Расход 0-100 км/ч, с	Средний расход топлива, л	ABS / ESP	Подушки безопасности, шт.	Климатическая система	Ксенон	Противотуманные фары	Аудиосистема	Литые диски	Кожаный салон	Электростеклоподъемники	Подогрев сидений	Рекомендованная цена, руб.
---------------------------------	------------------------	------------------------------	----------------	--------	-----------------	---------------------	-----------------------------	----------------------	---------------------------	-----------	---------------------------	-----------------------	--------	----------------------	--------------	-------------	---------------	-------------------------	------------------	----------------------------

Emgrand

Тип - седан • снаряженная масса, кг - 1355 • габариты, мм - 4635/1789/1470 • база, мм - 2650 • объем багажника, л - 680 • объем бака, л - 50 • клиренс, мм - 170 • гарантия, лет/тыс. км - 3/100 • начало продаж - 2009 • рестайлинг - н.д.

1.5 Standart	4/5	Б-4	92	П	M5	R15	165	н.д.	н.д.	-/ 2	K	AP								429 000
1.5 Comfort	4/5	Б-4	92	П	M5	R15	165	н.д.	н.д.	-/ 2	K	CD								449 000
1.8 Standart	4/5	Б-4	128	П	M5	R15	185	н.д.	н.д.	-/ 2	K	AP								449 000
1.8 Comfort	4/5	Б-4	128	П	M5	R15	185	н.д.	н.д.	-/ 2	K	CD								469 000
1.8 Luxury	4/5	Б-4	128	П	M5	R16	185	н.д.	н.д.	-/ 6	KK	DVD								539 000

Accord

Тип - седан • снаряженная масса, кг - 1448 • габариты, мм - 4890/1850/1465 • база, мм - 2775 • объем багажника, л - 447 • объем бака, л - 65 • клиренс, мм - н.д. • гарантия, лет/тыс. км - 3/100 • начало продаж - 2013 • рестайлинг - н.д.

2.4 Elegance AT	5/5	Б-4	180	П	A5	R16	210	10.1	8.2	-/ 6	KK			CD						1149 000
2.4 Executive AT	5/5	Б-4	180	П	A5	R17	210	10.1	8.2	-/ 6	KK			CD						1339 000
3.5 Premium AT	5/5	Б-6	230	П	A6	R18	230	7.2	9.4	-/ 6	KK			CD						1619 000

GREAT WALL WWW.IRITO.RU

M4

Тип - кроссовер • снаряженная масса, кг - 1181 • габариты, мм - 3961/1728/1617 • база, мм - 2383 • объем багажника, л - 337/1251 • объем бака, л - 45 • клиренс, мм - 210 • гарантия, лет/тыс. км - 2/50 • начало продаж - 2010 • рестайлинг - н.д.

1.6 City	5/5	Б-4	99	П	M5	R16	170	12.9	7.6	-/ 2				AP						499 000
----------	-----	-----	----	---	----	-----	-----	------	-----	------	--	--	--	----	--	--	--	--	--	---------

M2

Тип - кроссовер • снаряженная масса, кг - 1170 • габариты, мм - 4011/1744/1720 • база, мм - 2499 • объем багажника, л - 330/1100 • объем бака, л - 45 • клиренс, мм - н.д. • гарантия, лет/тыс. км - 2/50 • начало продаж - 2010 • рестайлинг - н.д.

1.6 Standart	5/5	Б-4	105	П	M5	R16	158	10.8	7.4	-/ 2	K			AP						549 000
--------------	-----	-----	-----	---	----	-----	-----	------	-----	------	---	--	--	----	--	--	--	--	--	---------

Crosstour

Тип - кроссовер • снаряженная масса, кг - 1698 • габариты, мм - 5020/1900/1560 • база, мм - 2797 • объем багажника, л - 452/757 • объем бака, л - 70 • клиренс, мм - 205 • гарантия, лет/тыс. км - 3/100 • начало продаж - 2009 • рестайлинг - 2012.

2.4 Executive AT	5/5	Б-4	180	П	A5	R17	190	11.1	8.4	-/ 6	KK			CD						1599 000
3.5 Executive AT	5/5	Б-6	281	4x4	A6	R18	194	8.1	9.8	-/ 6	KK			CD						1929 000

H3

Тип - внедорожник • снаряженная масса, кг - 1905 • габариты, мм - 4620/1800/1800 • база, мм - 2700 • объем багажника, л - 810/2074 • объем бака, л - 74 • клиренс, мм - 175 • гарантия, лет/тыс. км - 2/50 • начало продаж - 2005 • рестайлинг - 2010.

2.0 Luxe	5/5	Б-4	122	4x4	M5	R17	160	10.8	9.5	-/ 2	KK			CD						699 000
----------	-----	-----	-----	-----	----	-----	-----	------	-----	------	----	--	--	----	--	--	--	--	--	---------

H5

Тип - внедорожник • снаряженная масса, кг - 1805 • габариты, мм - 4649/1810/1745 • база, мм - 2700 • объем багажника, л - 810/2074 • объем бака, л - 70 • клиренс, мм - 175 • гарантия, лет/тыс. км - 2/50 • начало продаж - 2011 • рестайлинг - н.д.

2.4 Standart	5/5	Б-4	136	4x4	M5	R17	170	н.д.	8.8	-/ 2	KK			CD						699 000
2.0 D Luxe AT	5/5	Д-4	150	4x4	A5	R17	175	н.д.	8.6	-/ 2	KK			DVD						865 000

CR-V

Тип - кроссовер • снаряженная масса, кг - 1535 • габариты, мм - 4571/1820/1685 • база, мм - 2620 • объем багажника, л - 589 • объем бака, л - 58 • клиренс, мм - 170 • гарантия, лет/тыс. км - 3/100 • начало продаж - 2012 • рестайлинг - н.д.

2.0 Elegance	5/5	Б-4	150	4x4	M6	R18	190	10.4	7.9	-/ 6	KK			CD						1149 000
2.0 Elegance AT	5/5	Б-4	150	4x4	A5	R18	182	12.8	7.7	-/ 6	KK			CD						1229 000
2.4 Elegance AT	5/5	Б-4	190	4x4	A5	R18	184	н.д.	8.4	-/ 6	KK			CD						1299 000

H6

Тип - кроссовер • снаряженная масса, кг - 1606 • габариты, мм - 4640/1825/1690 • база, мм - 2680 • объем багажника, л - 808/1216 • объем бака, л - 70 • клиренс, мм - н.д. • гарантия, лет/тыс. км - 2/50 • начало продаж - 2011 • рестайлинг - н.д.

1.5T Standart	5/5	Б-4	143	П	M6	R17	176	н.д.	н.д.	-/ 2	K			CD						749 000
1.5T Standart	5/5	Б-4	143	4x4	M6	R17	176	н.д.	н.д.	-/ 2	K			CD						819 000
2.0 D Standart	5/5	Д-4	140	П	M6	R17	180	н.д.	7.8	-/ 2	K			CD						969 000
2.0 D Standart	5/5	Д-4	140	4x4	M6	R17	180	н.д.	7.8	-/ 2	K			CD						1035 000

Wingle 5

Тип - ликап • снаряженная масса, кг - 1780 • габариты, мм - 5060/1800/1730 • база, мм - 3050 • объем багажника, л - н.д. • объем бака, л - 73 • клиренс, мм - 194 • гарантия, лет/тыс. км - 2/50 • начало продаж - 2012 • рестайлинг - н.д.

2.2 Standart	4/5	Б-4	106	4x4	M5	R16	157	н.д.	9.2			K		CD						644 000
--------------	-----	-----	-----	-----	----	-----	-----	------	-----	--	--	---	--	----	--	--	--	--	--	---------

Pilot

Тип - SUV • снаряженная масса, кг - 2062 • габариты, мм - 4875/1995/1845 • база, мм - 2775 • объем багажника, л - 504 • объем бака, л - 80 • клиренс, мм - 200 • гарантия, лет/тыс. км - 3/100 • начало продаж - 2009 • рестайлинг - 2011.

3.5 Elegance AT	5/8	Б-6	249	4x4	A5	R17	180	9.9	11.8	-/ 8	KK			CD+						1799 000
3.5 Executive AT	5/8	Б-6	249	4x4	A5	R17	180	9.9	11.8	-/ 8	KK			CD+						1952 000

HAIMA WWW.HAIMA.RU

7

Тип - кроссовер • снаряженная масса, кг - н.д. • габариты, мм - 4441/1830/1740 • база, мм - 2619 • объем багажника, л - 453 • объем бака, л - н.д. • клиренс, мм - 185 • гарантия, лет/тыс. км - 3/100 • начало продаж - 2013 • рестайлинг - н.д.

2.0 Deluxe	5/5	Б-4	150	П	M5	R16	н.д.	н.д.	н.д.	-/ 2	K			CD						689 900
2.0 AT Navigation	5/5	Б-4	150	П	A5	R16	н.д.	н.д.	н.д.	-/ 2	KK			CD						789 900

HYUNDAI WWW.HYUNDAI.RU

Solaris

Тип - седан • снаряженная масса, кг - 1130(1154) • габариты, мм - 4375/1700/1470 • база, мм - 2570 • объем багажника, л - 470 • объем бака, л - 43 • клиренс, мм - 160 • гарантия, лет/тыс. км - 5/150 • начало продаж - 2014 • рестайлинг - н.д.

1.4 Active	5/5	Б4	107	П	M5	R15	190	11.5	5.9	-/ 2	K			AP						473 900
1.4 Comfort	5/5	Б4	107	П	M5	R15	190	11.5	5.9	-/ 2	K			CD						519 400
1.4 Elegance	5/5	Б4	107	П	M5	R15	190	11.5	5.9	-/ 2	KK			CD						574 900
1.4 Active AT	5/5	Б4	107	П	A4	R15	170	13.4	6.4	-/ 2	K			AP						543 900
1.4 Comfort AT	5/5	Б4	107	П	A4	R15	170	13.4	6.4	-/ 2	K			CD						554 400
1.4 Elegance AT	5/5	Б4	107	П	A4	R15	170	13.4	6.4	-/ 2	KK			CD						609 900
1.6 Active	5/5	Б4	123	П	M6	R15	190	10.3	6.1	-/ 2	K			AP						533 900
1.6 Comfort	5/5	Б4	123	П	M6	R15	190	10.3	6.1	-/ 2	K			CD						544 400
1.6 Elegance	5/5	Б4	123	П	M6	R15	190	10.3	6.1	-/ 2	KK			CD						599 900
1.6 Active AT	5/5	Б4	123	П	A6	R15	185	11.2	6.5	-/ 2	K			AP						573 900
1.6 Comfort AT	5/5	Б4	123	П	A6	R15	185	11.2	6.5	-/ 2	K			CD						584 400
1.6 Elegance AT	5/5	Б4	123	П	A6	R15	185	11.2	6.5	-/ 2	KK			CD						639 900

HONDA WWW.HONDA.CO.RU

Civic 4D

Тип - седан • снаряженная масса, кг - 1210 • габариты, мм - 4545/1755/1435 • база, мм - 2675 • объем багажника, л - 400 • объем бака, л - 50 • клиренс, мм - 145 • гарантия, лет/тыс. км - 3/100 • начало продаж - 2012 • рестайлинг - н.д.

1.8 Elegance	4/5	Б-4	142	П	M5	R15	200	8.7	6.7	-/ 6	K			CD						749 000
1.8 Lifestyle	4/5	Б-4	142	П	M5	R16	200	8.7	6.7	-/ 6	KK			CD						799 000
1.8 Lifestyle AT	4/5	Б-4	142	П	A5	R16	200	10.7	6.6	-/ 6	KK			CD						829 000
1.8 Executive AT	4/5	Б-4	142	П	A5	R16	200	10.7	6.6	-/ 6	KK			CD						899 000

Civic 5D

Тип - хэтчбек • снаряженная масса, кг - 1205 • габариты, мм - 4300/1770/1440 • база, мм - 2595 • объем багажника, л - 477/1290 • объем бака, л - 50 • клиренс, мм - 150 • гарантия, лет/тыс. км - 3/100 • начало продаж - 2012 • рестайлинг - н.д.

1.8 Lifestyle	5/5	Б-4	142	П	M6	R16	210	9.1	5.8	-/ 6	KK			CD						849 000
1.8 Lifestyle AT	5/5	Б-4	142	П	A5	R16	210	10.9	6.3	-/ 6	KK			CD						879 000

Solaris

Тип - хэтчбек • снаряженная масса, кг - 1130(1154) • габариты, мм - 4375/1700/1470 • база, мм - 2570 • объем багажника, л - 370/1043 • объем бака, л - 43 • клиренс, мм - 160 • гарантия, лет/тыс. км - 5/150 • начало продаж - 2014 • рестайлинг - н.д.

1.4 Active	5/5	Б4	107	П	M5	R15	190	11.5	5.9	-/ 2	K			AP						463 900
1.4 Comfort	5/5	Б4	107	П	M5	R15	190	11.5	5.9	-/ 2	K			CD						515 900
1.4 Elegance	5/5	Б4	107	П	M5	R15	190	11.5	5.9	-/ 2	KK			CD						568 900
1.4 Active AT	5/5	Б4	107	П	A4	R15	170	13.4	6.4	-/ 2	K			AP						498 900
1.4 Comfort AT	5/5	Б4	107	П	A4	R15	170	13.4	6.4	-/ 2	K			CD						550 900
1.4 Elegance AT	5/5	Б4	107	П	A4	R15	170	13.4	6.4	-/ 2	KK			CD						603 900
1.6 Active	5/5	Б4	123	П	M6	R15	190	10.3	6.1	-/ 2	K			AP						523 900
1.6 Comfort	5/5	Б4	123	П	M6	R15	190	10.3	6.1	-/ 2	K									

Условные обозначения:

Б	бензиновый двигатель
Д	дизельный двигатель
V	V-образное расположение цилиндров
W	W-образное расположение цилиндров

Н	оппозитное расположение цилиндров
П	передний привод
З	задний привод
4x4	полный привод
M	механическая трансмиссия

A	автоматическая трансмиссия
AM	автоматизированная механическая трансмиссия
Вар	трансмиссия с клиноремным вариатором
K	кондиционер
KK	климат-контроль

АП	аудиоподготовка
CD/CD+	CD-ресивер/с чейнджером
DVD/DVD+	DVD-проигрыватель/с чейнджером
H/N	жесткий диск/навигация
*	посадочный диаметр шины радиального типа

АВТОМОБИЛИ 2014 ГОДА КАТАЛОГ

Модель, модификация, исполнение	Количество дверей/мест	Тип мотора — число цилиндров	Мощность, л.с.	Привод	Коробка передач	Размер шин, дюймы*	Максимальная скорость, км/ч	Разгон 0-100 км/ч, с	Средний расход топлива, л	ABS / ESP	Подушки безопасности, шт.	Климатическая система	Ксенон	Противотуманные фары	Аудиосистема	Литые диски	Кожаный салон	Электроотстекольники	Подогрев сидений	Рекомендованная цена, руб.
---------------------------------	------------------------	------------------------------	----------------	--------	-----------------	--------------------	-----------------------------	----------------------	---------------------------	-----------	---------------------------	-----------------------	--------	----------------------	--------------	-------------	---------------	----------------------	------------------	----------------------------

1.4 Classic	5/5	Б-4	100	П	M6	R15	182	13,2	6,1	-/	6	K		CD						659 900
1.6 Classic	5/5	Б-4	130	П	M6	R15	192	10,9	6,4	-/	2	K		CD						689 900
1.6 Classic AT	5/5	Б-4	130	П	A6	R15	192	11,9	6,8	-/	6	K		CD						729 900
1.6 Active	5/5	Б-4	130	П	M6	R15	192	10,9	6,4	-/	6	KK		CD						729 900
1.6 Active AT	5/5	Б-4	130	П	A6	R15	192	11,9	6,8	-/	6	KK		CD						769 900

i30 Wagon



Тип - универсал • снаряженная масса, кг - 1290 • габариты, мм - 4485/1780/1500 • база, мм - 2650 • объем багажника, л - 528/1642 • объем бака, л - 53 • клиренс, мм - 150 • гарантия, лет/тыс. км - 3/100 • начало продаж - 2012 • рестайлинг - н.д.

1.6 Classic	5/5	Б-4	130	П	M6	R15	192	н.д.	6,4	-/	2	K		CD						739 900
1.6 Classic AT	5/5	Б-4	130	П	A6	R15	190	н.д.	6,8	-/	2	K		CD						779 900
1.6 Active	5/5	Б-4	130	П	M6	R15	192	н.д.	6,4	-/	6	K		CD						779 900
1.6 Active AT	5/5	Б-4	130	П	A6	R15	190	н.д.	6,8	-/	6	KK		CD						819 900
1.6 TD Active AT	5/5	Б-4	128	П	A6	R15	185	н.д.	5,8	-/	6	KK		CD						899 900

Veloster



Тип - хэтчбек • снаряженная масса, кг - 1255 • габариты, мм - 4220/1790/1399 • база, мм - 2650 • объем багажника, л - 320 • объем бака, л - 50 • клиренс, мм - 143 • гарантия, лет/тыс. км - 3/100 • начало продаж - 2011 • рестайлинг - н.д.

1.6 Joy	4/4	Б-4	132	П	M6	R17	195	10,7	6,2	-/	6	KK		CD						884 000
1.6 Fun AT	4/4	Б-4	132	П	A6	R17	190	11,5	7,0	-/	6	KK		CD						1 024 000

Elantra



Тип - седан • снаряженная масса, кг - 1236 • габариты, мм - 4530/1775/1445 • база, мм - 2700 • объем багажника, л - 485 • объем бака, л - 48 • клиренс, мм - 150 • гарантия, лет/тыс. км - 3/100 • начало продаж - 2011 • рестайлинг - н.д.

1.6 Base	4/5	Б-4	132	П	M6	R15	200	10,7	6,1	-/	2	K		CD						709 900
1.6 Active	4/5	Б-4	132	П	M6	R16	200	10,7	6,1	-/	6	K		CD						789 900
1.6 Active AT	4/5	Б-4	132	П	A6	R16	195	11,6	6,7	-/	6	K		CD						844 900
1.8 Comfort AT	4/5	Б-4	150	П	A6	R17	202	10,2	7,1	-/	6	KK		CD						899 900

i40



Тип - седан • снаряженная масса, кг - 1509 • габариты, мм - 4740/1815/1470 • база, мм - 2770 • объем багажника, л - 530 • объем бака, л - 70 • клиренс, мм - 140 • гарантия, лет/тыс. км - 3/100 • начало продаж - 2012 • рестайлинг - н.д.

1.6 Comfort	4/5	Б-4	135	П	M6	R16	197	11,6	6,4	-/	7	KK		CD						849 900
2.0 Comfort	4/5	Б-4	150	П	M6	R16	202	10,3	7,6	-/	7	KK		CD						879 900
2.0 Comfort AT	4/5	Б-4	150	П	A6	R16	202	10,7	7,8	-/	7	KK		CD						929 900

i40 Wagon



Тип - универсал • снаряженная масса, кг - 1511 • габариты, мм - 4770/1815/1470 • база, мм - 2770 • объем багажника, л - 553/1672 • объем бака, л - 70 • клиренс, мм - 140 • гарантия, лет/тыс. км - 3/100 • начало продаж - 2012 • рестайлинг - н.д.

2.0 Comfort AT	5/5	Б-4	150	П	A6	R16	200	н.д.	7,8	-/	7	KK		CD						979 900
2.0 Lifestyle AT	5/5	Б-4	150	П	A6	R17	202	н.д.	7,8	-/	7	KK		CD						1 119 900
1.7 TD Lifestyle AT	5/5	Д-4	136	П	A6	R17	190	н.д.	6,0	-/	7	KK		CD						1 149 900
1.7 TD Lifestyle AT	5/5	Д-4	136	П	A6	R17	190	н.д.	6,0	-/	7	KK		CD						1 209 900

Grandeur



Тип - седан • снаряженная масса, кг - 1662 • габариты, мм - 4910/1860/1480 • база, мм - 2845 • объем багажника, л - 546 • объем бака, л - 70 • клиренс, мм - 151 • гарантия, лет/тыс. км - 3/100 • начало продаж - 2011 • рестайлинг - н.д.

3.0 Business AT	4/5	Б-V6	250	П	A6	R17	223	8,4	9,6	-/	6	KK		CD						1 599 000
3.0 Elegance AT	4/5	Б-V6	250	П	A6	R18	223	8,4	9,6	-/	7	KK		CD						1 699 000
3.0 Premium AT	4/5	Б-V6	250	П	A6	R19	223	8,4	9,6	-/	7	KK		CD						1 769 000

Equis



Тип - седан • снаряженная масса, кг - 1970 • габариты, мм - 5160/1890/1490 • база, мм - 3045 • объем багажника, л - 520 • объем бака, л - 77 • клиренс, мм - 145 • гарантия, лет/тыс. км - 3/100 • начало продаж - 2009 • рестайлинг - 2013.

3.8 Luxury A	4/5	Б-V6	334	З	A8	R18	240	6,9	10,9	-/	7	KK		DVD+						2 990 000
5.0 Royal AT	4/5	Б-V8	430	З	A8	R18	240	5,8	12,3	-/	7	KK		DVD+						3 740 000

ix35



Тип - кроссовер • снаряженная масса, кг - 1380 • габариты, мм - 4410/1820/1660 • база, мм - 2640 • объем багажника, л - 590/1435 • объем бака, л - 58 • клиренс, мм - 170 • гарантия, лет/тыс. км - 3/100 • начало продаж - 2010 • рестайлинг - 2013.

2.0 Start	5/5	Б-4	150	П	M5	R17	181	10,4	7,5	-/	6	K		CD						899 900
2.0 Start AT	5/5	Б-4	150	П	A6	R17	180	10,6	7,9	-/	6	K		CD						949 900
2.0 Comfort AT	5/5	Б-4	150	П	A6	R17	180	10,6	7,9	-/	6	KK		CD						1 029 900
2.0 Comfort	5/5	Б-4	150	4x4	M5	R17	181	10,4	7,5	-/	6	KK		CD						1 074 900
2.0 Comfort AT	5/5	Б-4	150	4x4	A6	R17	176	11,3	8,2	-/	6	KK		CD						1 124 900
2.0D Comfort	5/5	Д-4	136	4x4	M6	R17	194	10,2	5,7	-/	6	KK		CD						1 194 900
2.0D Comfort AT	5/5	Д-4	184	4x4	A6	R17	194	10,1	7,1	-/	6	KK		CD						1 364 900

Santa Fe



Тип - кроссовер • снаряженная масса, кг - 1766 • габариты, мм - 4690/1880/1675 • база, мм - 2700 • объем багажника, л - 585/1680 • объем бака, л - 64 • клиренс, мм - 185 • гарантия, лет/тыс. км - 3/100 • начало продаж - 2012 • рестайлинг - н.д.

2.4 Comfort	5/5	Б-4	175	4x4	M6	R17	190	11,0	8,0	-/	6	KK		CD						1 379 000
2.4 Comfort AT	5/5	Б-4	175	4x4	A6	R17	190	11,0	8,0	-/	6	KK		CD						1 439 000

Модель, модификация, исполнение	Количество дверей/мест	Тип мотора — число цилиндров	Мощность, л.с.	Привод	Коробка передач	Размер шин, дюймы*	Максимальная скорость, км/ч	Разгон 0-100 км/ч, с	Средний расход топлива, л	ABS / ESP	Подушки безопасности, шт.	Климатическая система	Ксенон	Противотуманные фары	Аудиосистема	Литые диски	Кожаный салон	Электроотстекольники	Подогрев сидений	Рекомендованная цена, руб.
---------------------------------	------------------------	------------------------------	----------------	--------	-----------------	--------------------	-----------------------------	----------------------	---------------------------	-----------	---------------------------	-----------------------	--------	----------------------	--------------	-------------	---------------	----------------------	------------------	----------------------------

2.2D Comfort AT	5/5	Д-4	175	П	A6	R17	197	9,0	6,0	-/	6	KK		CD							1 509 000
2.2D Comfort AT	5/5	Д-4	175	4x4	A6	R17	190	10,1	6,8	-/	6	KK		CD							1 579 000
2.4 Dynamic AT	5/5	Б-4	175	4x4	A6	R17	190	11,0	8,0	-/	6	KK		CD							1 575 000
2.2D Dynamic AT	5/5	Д-4	175	4x4	A6	R17	190	10,1	6,8	-/	6	KK		CD							1 715 000

Genesis



Тип - седан • снаряженная масса, кг - 1965(2055) • габариты, мм - 4990/1890/1480 • база, мм - 3010 • объем багажника, л - 493 • объем бака, л - 73 • клиренс, мм - 130(135) • гарантия, лет/тыс. км - 5/120 • начало продаж - 2014 • рестайлинг - н.д.

3.0 Business	4/5	V6	249	З	A8	R17	230	8,6	11,0	-/	9	KK		CD/N						1 859 000
3.0 Business AWD	4/5	V6	249	П	A8	R17	230	9,0	11,4	-/	9	KK		CD/N						1 959 000
3.0 Elegance	4/5	V6	249	З	A8	R17	230	8,6	11,0	-/	6	KK		CD/N						2 109 000
3.0 Elegance AWD	4/5	V6	249	П	A8	R17	230	9,0	11,4	-/	9	KK		CD/N						2 119 000
3.0 Premium AWD	4/5	V6	249	П	A8	R18	230	9,0	11,4	-/	9	KK		CD/N						2 409 000
3.8 Luxury AWD	4/5	V6	315	П	A8	R18	240	6,8	11,6	-/	9	KK		CD/N						2 869 000
3.8 Sport AWD	4/5	V6	315	П	A8	R19	240	6,8	11,6	-/	9	KK		CD/N						2 979 000

Где купить Hyundai Block

(495) 730-4499

INFINITI

WWW.INFINITI.RU

G Sedan



Тип - седан • снаряженная масса, кг - 1732 • габариты, мм - 4785/1770/1470 • база, мм - 2850 • объем багажника, л - 430 • объем бака, л - 80 • клиренс, мм - 132 • гарантия, лет/тыс. км - 3/100 • начало продаж - 2007 • рестайлинг - н.д.

2.5 Sport	4/5	Б-V6	222	З	A7	R18	232	8,9	10,2	-/	6	KK		CD+						1 295 000
3.7 Sport AWD	4/5	Б-V6	330	4x4	A7	R18	250	6,0	12,3	-/	6	KK		CD+						1 900 000

G Coupe



Тип - купе • снаряженная масса, кг - 1710 • габариты, мм - 4655/1820/1395 • база, мм - 2850 • объем багажника, л - 249 • объем бака, л - 80 • клиренс, мм - 135 • гарантия, лет/тыс. км - 3/100 • начало продаж - 2007 • рестайлинг - н.д.

3.7 Sport	2/2+2	Б-V6	333	З	A7	R19	250	5,9	11,2	-/	6	KK		CD+						2 249 000
-----------	-------	------	-----	---	----	-----	-----	-----	------	----	---	----	--	-----	--	--	--	--	--	-----------

G Cabrio





КАТАЛОГ АВТОМОБИЛИ 2014 ГОДА

Модель, модификация, исполнение	Количество дверей/мест	Тип мотора — число цилиндров	Мощность, л.с.	Привод	Коробка передач	Размер шин, дюймы*	Максимальная скорость, км/ч	Расход 0-100 км/ч, с	Средний расход топлива, л	ABS / ESP	Подушки безопасности, шт.	Климатическая система	Ксенон	Противотуманные фары	Аудиосистема	Литые диски	Кожаный салон	Электростеклоподъемники	Подогрев сидений	Рекомендованная цена, руб.
---------------------------------	------------------------	------------------------------	----------------	--------	-----------------	--------------------	-----------------------------	----------------------	---------------------------	-----------	---------------------------	-----------------------	--------	----------------------	--------------	-------------	---------------	-------------------------	------------------	----------------------------

1.5 Luxury	4/5	Б-4	112	П	M5	R16	180	н.д.	6,6	-/	2	KK		•	CD	•	•	•	•	509 000
1.8 Luxury AT	4/5	Б-4	142	П	A4	R16	180	н.д.	7,6	-/	2	KK		•	CD	•	•	•	•	549 000

SS

Тип - кроссовер • **снаряженная масса**, кг - 1580 • **габариты**, мм - 4475/1840/1680 • **база**, мм - 2645 • **объем багажника**, л - 505/1680 • **объем бака**, л - 55 • **клиренс**, мм - 180 • **гарантия**, лет/тыс. км - 3/100 • **начало продаж** - 2014 • **рестайлинг** - н.д.

2.0 L Luxury	5/5	Б-4	136	П	M5	R17	180	н.д.	7,7	-/	2	K		•	CD/N	•	•	•	•	649 000
2.0 TL Luxury	5/5	Б-4	176	П	M5	R17	190	н.д.	7,1	-/	2	K		•	CD/N	•	•	•	•	712 000

JAGUAR WWW.JAGUAR.RU

XF

Тип - седан • **снаряженная масса**, кг - 1725 • **габариты**, мм - 4961/1875/1460 • **база**, мм - 2910 • **объем багажника**, л - 500/963 • **объем бака**, л - 69 • **клиренс**, мм - 120 • **гарантия**, лет/тыс. км - 3/- • **начало продаж** - 2008 • **рестайлинг** - 2011.

2.0T Comfort	4/5	Б-4	240	3	A8	R17	209	7,9	8,9	-/	6	KK		•	CD	•	•	•	•	1 790 000
3.0 D Luxury	4/5	Д-В6	275	3	A8	R18	250	6,4	6,3	-/	6	KK		•	CD	•	•	•	•	2 435 000
3.0 S/C Premium Luxury	4/5	Б-В6	340	3	A8	R18	250	5,9	9,6	-/	6	KK		•	CD	•	•	•	•	2 735 000
3.0 S/C Premium Luxury AWD	4/5	Б-В6	340	4x4	A8	R18	250	6,4	9,8	-/	6	KK		•	CD	•	•	•	•	2 880 000
5.0 S/C AT	4/5	Б-В8	510	3	A8	R20	250	4,9	11,6	-/	6	KK		•	CD	•	•	•	•	4 410 000

XJ

Тип - седан • **снаряженная масса**, кг - 1796 • **габариты**, мм - 512 (5247)/1894/1448 • **база**, мм - 3035 (3157) • **объем багажника**, л - 520 • **объем бака**, л - 82 • **клиренс**, мм - 120 • **гарантия**, лет/тыс. км - 3/- • **начало продаж** - 2009 • **рестайлинг** - 2011.

2.0T Luxury	4/5	Б-4	240	3	A8	R18	н.д.	н.д.	н.д.	-/	6	KK		•	DVD	•	•	•	•	3 230 000
3.0 D Premium Luxury	4/5	Д-В6	275	3	A8	R19	250	6,4	7,0	-/	6	KK		•	DVD	•	•	•	•	4 080 000
3.0 S/C Premium Luxury AWD	4/5	Б-В6	340	4x4	A8	R19	250	6,4	9,9	-/	6	KK		•	DVD	•	•	•	•	4 320 000
5.0 Supersport S/C	4/5	Б-В8	510	3	A6	R20	250	4,9	11,6	-/	6	KK		•	DVD	•	•	•	•	6 015 000
4/5 Б-В8 510	3	A6	R20	250	4,9	12,1	-/	6	KK		•	DVD	•	•	•	•	•	•	6 490 000	
5.0 R S/C	4/5	Б-В8	550	3	A6	R20	250	4,6	11,6	-/	6	KK		•	DVD	•	•	•	•	6 015 000

F-Type Coupe

Тип - купе • **снаряженная масса**, кг - 1577 • **габариты**, мм - 4470/1923/1309 • **база**, мм - 2622 • **объем багажника**, л - 200 • **объем бака**, л - 72 • **клиренс**, мм - 100 • **гарантия**, лет/тыс. км - 3/- • **начало продаж** - 2014 • **рестайлинг** - н.д.

3.0 S/C	2/3	Б-В6	340	3	A8	R18	260	5,3	8,8	-/	6	KK		•	CD	•	•	•	•	3 185 000
5.0 S/C	2/3	Б-В6	380	3	A8	R19	275	4,9	9,1	-/	6	KK		•	CD	•	•	•	•	3 918 500
5.0 S/C	2/3	Б-В8	550	3	A8	R20	300	4,2	11,1	-/	6	KK		•	CD	•	•	•	•	5 588 500

F-Type Roadster

Тип - родстер • **снаряженная масса**, кг - 1597 • **габариты**, мм - 4470/1923/1296 • **база**, мм - 2622 • **объем багажника**, л - 200 • **объем бака**, л - 72 • **клиренс**, мм - 100 • **гарантия**, лет/тыс. км - 3/- • **начало продаж** - 2013 • **рестайлинг** - н.д.

3.0 S/C	2/2	Б-В6	340	3	A8	R18	260	5,3	9,0	-/	4	KK		•	CD	•	•	•	•	3 830 000
3.0 S/C	2/2	Б-В6	380	3	A8	R19	275	4,9	9,1	-/	4	KK		•	CD	•	•	•	•	4 430 000
5.0 S/C	2/2	Б-В8	495	3	A8	R20	300	4,3	11,1	-/	4	KK		•	CD	•	•	•	•	5 630 000

Где купить Jaguar
Независимость (495) 795-0099

JEEP WWW.CHRYSLERJEEP.RU

Compass

Тип - кроссовер • **снаряженная масса**, кг - 1530 • **габариты**, мм - 4448/1812/1663 • **база**, мм - 2635 • **объем багажника**, л - 458/1269 • **объем бака**, л - 51 • **клиренс**, мм - 205 • **гарантия**, лет/тыс. км - 2/- • **начало продаж** - 2006 • **рестайлинг** - 2011.

2.4 Limited CVT	5/5	Б-4	170	4x4	В4	R18	185	11,3	8,6	-/	4	KK		•	DVD+	•	•	•	•	1 210 000
-----------------	-----	-----	-----	-----	----	-----	-----	------	-----	----	---	----	--	---	------	---	---	---	---	-----------

Liberty

Тип - кроссовер • **снаряженная масса**, кг - 1570 • **габариты**, мм - 4408/1785/1658 • **база**, мм - 2635 • **объем багажника**, л - 436/1277 • **объем бака**, л - 51 • **клиренс**, мм - 205 • **гарантия**, лет/тыс. км - 2/- • **начало продаж** - 2006 • **рестайлинг** - н.д.

2.4 Limited CVT	5/5	Б-4	170	4x4	В4	R17	185	11,3	9,5	-/	4	KK		•	DVD+	•	•	•	•	1 175 000
-----------------	-----	-----	-----	-----	----	-----	-----	------	-----	----	---	----	--	---	------	---	---	---	---	-----------

Cherokee

Тип - внедорожник • **снаряженная масса**, кг - 1935 • **габариты**, мм - 4493/1839/1736 • **база**, мм - 2694 • **объем багажника**, л - 419/1404 • **объем бака**, л - 74 • **клиренс**, мм - 220 • **гарантия**, лет/тыс. км - 2/- • **начало продаж** - 2007 • **рестайлинг** - н.д.

2.8 TD Limited AT	5/5	Д-4	177	4x4	A5	R18	179	10,5	9,0	-/	4	KK		•	DVD	•	•	•	•	1 635 000
3.7 Limited AT	5/5	Б-В6	205	4x4	A4	R18	193	10,7	11,7	-/	4	KK		•	DVD	•	•	•	•	1 686 500

Wrangler

Тип - внедорожник • **снаряженная масса**, кг - 1730 • **габариты**, мм - 4223/1873/1800 • **база**, мм - 2424 • **объем багажника**, л - 460/1600 • **объем бака**, л - 72 • **клиренс**, мм - 220 • **гарантия**, лет/тыс. км - 2/- • **начало продаж** - 2006 • **рестайлинг** - 2011.

2.8 TD Rubicon 3d	3/4	Д-4	200	4x4	M6	R17	171	13,1	8,0	-/	2	K		•	DVD	•	•	•	•	1 835 000
3.8 Rubicon 3d AT	3/4	Б-В6	199	4x4	A4	R17	174	9,6	11,6	-/	2	K		•	DVD	•	•	•	•	1 640 000
2.8 TD Rubicon 5d AT	5/5	Д-4	200	4x4	A5	R17	169	11,7	8,8	-/	2	K		•	DVD	•	•	•	•	1 895 000
3.8 Rubicon 5d AT	5/5	Б-В6	199	4x4	A4	R17	174	11,2	11,9	-/	2	K		•	DVD	•	•	•	•	1 785 000

Модель, модификация, исполнение	Количество дверей/мест	Тип мотора — число цилиндров	Мощность, л.с.	Привод	Коробка передач	Размер шин, дюймы*	Максимальная скорость, км/ч	Расход 0-100 км/ч, с	Средний расход топлива, л	ABS / ESP	Подушки безопасности, шт.	Климатическая система	Ксенон	Противотуманные фары	Аудиосистема	Литые диски	Кожаный салон	Электростеклоподъемники	Подогрев сидений	Рекомендованная цена, руб.
---------------------------------	------------------------	------------------------------	----------------	--------	-----------------	--------------------	-----------------------------	----------------------	---------------------------	-----------	---------------------------	-----------------------	--------	----------------------	--------------	-------------	---------------	-------------------------	------------------	----------------------------

Grand Cherokee

Тип - внедорожник • **снаряженная масса**, кг - 2191 • **габариты**, мм - 4822/1943/1781 • **база**, мм - 2915 • **объем багажника**, л - 782/1554 • **объем бака**, л - 93,5 • **клиренс**, мм - 218 • **гарантия**, лет/тыс. км - 2/- • **начало продаж** - 2010 • **рестайлинг** - н.д.

3.0 TD Limited AT	5/5	Д-В6	241	4x4	A5	R18	202	8,2	8,3	-/	7	KK		•	DVD	•	•	•	•	•	2 190 000
3.6 Limited AT	5/5	Б-В6	285	4x4	A5	R18	206	9,1	11,4	-/	7	KK		•	DVD	•	•	•	•	•	2 070 000
5.7 Overland AT	5/5	Б-В8	352	4x4	A5	R20	224	8,7	14,1	-/	7	KK		•	DVD	•	•	•	•	•	2 725 000

Где купить Jeep
Foris (812) 329-1188

KIA WWW.KIA.RU

Picanto

Тип - хэтчбек • **снаряженная масса**, кг - 920 • **габариты**, мм - 3595/1595/1480 • **база**, мм - 2380 • **объем багажника**, л - 200/605 • **объем бака**, л - 35 • **клиренс**, мм - 152 • **гарантия**, лет/тыс. км - 5/150 • **начало продаж** - 2011 • **рестайлинг** - н.д.

1.0 Classic	5/4	Б-3	69	П	M5	R13	153	14,4	4,2		2			•	AP	•	•	•	•	379 900
1.0 Comfort	5/4	Б-3	69	П	M5	R14	153	14,4	4,2	-/	2			•	CD	•	•	•	•	459 900
1.2 Comfort AT	5/4	Б-4	85	П	A4	R14	163	13,4	5,3	-/	6			•	CD	•	•	•	•	499 900
1.2 Luxe AT	5/4	Б-4	85	П	A4	R14	163	13,4	5,3	-/	6	KK		•	CD	•	•	•	•	549 900
1.2 Prestige AT	5/4	Б-4	85	П	A4	R15	163	13,4	5,3	-/	6	KK		•	CD	•	•	•	•	589 900
1.2 Comfort AT	3/4	Б-4	85	П	A4	R14	163	13,4	5,3	-/	6	K		•	CD	•	•	•	•	489 900
1.2 Prestige AT	3/4	Б-4	85	П	A4	R15	163	13,4	5,3	-/	6	KK		•	CD	•	•	•	•	579 900

Rio

Тип - седан • **снаряженная масса**, кг - 1115 • **габариты**, мм - 4370/1700/1470 • **база**, мм - 2570 • **объем багажника**, л - 200/605 • **объем бака**, л - 43 • **клиренс**, мм - 160 • **гарантия**, лет/тыс. км - 5/150 • **начало продаж** - 2011 • **рестайлинг** - н.д.

1.4 Comfort	4/5	Б-4	107	П	M5	R15	190	11,5	5,9	-/	2	K		•	AP	•	•	•	•	479 900
1.4 Comfort AT	4/5	Б-4	107	П	A4	R15	175	13,5	6,4	-/	2	K		•	AP	•	•	•	•	519 900
1.6 Luxe	4/5	Б-4	123	П	M5	R15	190	10,3	6,0	-/	2	K		•	CD	•	•	•	•	539 900
1.6 Luxe AT	4/5	Б-4	123	П	A4	R15	180	11,2	6,5	-/	2	K		•	CD	•	•	•	•	579 900

Условные обозначения:

Б	бензиновый двигатель
Д	дизельный двигатель
V	V-образное расположение цилиндров
W	W-образное расположение цилиндров

H	оппозитное расположение цилиндров
П	передний привод
З	задний привод
4x4	полный привод
M	механическая трансмиссия

A	автоматическая трансмиссия
AM	автоматизированная механическая трансмиссия
В	трансмиссия с клиноремным вариатором
K	кондиционер
KK	климат-контроль

АП	аудиоподготовка
CD/CD+	CD-ресивер/с чейнджером
DVD/DVD+	DVD-проигрыватель/с чейнджером
H/N	жесткий диск/навигация
*	посадочный диаметр шины радиального типа

АВТОМОБИЛИ 2014 ГОДА КАТАЛОГ

Модель, модификация, исполнение	Количество дверей/мест	Тип мотора — число цилиндров	Мощность, л.с.	Привод	Коробка передач	Размер шин, дюймы*	Максимальная скорость, км/ч	Работот 0-100 км/ч, с	Средний расход топлива, л	ABS / ESP	Подушки безопасности, шт.	Климатическая система	Ксенон	Противотуманные фары	Аудиосистема	Литые диски	Кожаный салон	Электростеклоподъемники	Подогрев сидений	Рекомендованная цена, руб.
---------------------------------	------------------------	------------------------------	----------------	--------	-----------------	--------------------	-----------------------------	-----------------------	---------------------------	-----------	---------------------------	-----------------------	--------	----------------------	--------------	-------------	---------------	-------------------------	------------------	----------------------------

Модель, модификация, исполнение	Количество дверей/мест	Тип мотора — число цилиндров	Мощность, л.с.	Привод	Коробка передач	Размер шин, дюймы*	Максимальная скорость, км/ч	Работот 0-100 км/ч, с	Средний расход топлива, л	ABS / ESP	Подушки безопасности, шт.	Климатическая система	Ксенон	Противотуманные фары	Аудиосистема	Литые диски	Кожаный салон	Электростеклоподъемники	Подогрев сидений	Рекомендованная цена, руб.
---------------------------------	------------------------	------------------------------	----------------	--------	-----------------	--------------------	-----------------------------	-----------------------	---------------------------	-----------	---------------------------	-----------------------	--------	----------------------	--------------	-------------	---------------	-------------------------	------------------	----------------------------

cee'd sw

 Тип - универсал • снаряженная масса, кг - 1310 • габариты, мм - 4505/1780/1485 • база, мм - 2650 • объем багажника, л - 528/1642 • объем бака, л - 55 • клиренс, мм - 150 • гарантия, лет/тыс. км - 5/150 • начало продаж - 2012 • рестайлинг - н.д.

1.6 Classic	5/5	Б-4	130	П	M6	R16	192	10,8	6,7	-/	6	K		CD						679 900
1.6 Comfort	5/5	Б-4	130	П	M6	R16	192	10,8	6,7	-/	6	K		CD						709 900
1.6 Comfort AT	5/5	Б-4	130	П	A6	R16	190	11,8	6,9	-/	6	K		CD						749 900
1.6 Luxe AT	5/5	Б-4	130	П	A6	R16	190	11,8	6,9	-/	6	KK		CD						789 900
1.6 Premium AT	3/5	Б-4	130	П	A6	R17	190	11,8	6,9	-/	6	KK		CD						989 900

pro cee'd

 Тип - хэтчбек • снаряженная масса, кг - 1261 • габариты, мм - 4310/1780/1430 • база, мм - 2650 • объем багажника, л - 380/1225 • объем бака, л - 55 • клиренс, мм - 140 • гарантия, лет/тыс. км - 5/150 • начало продаж - 2013 • рестайлинг - н.д.

1.6 Comfort	3/5	Б-4	130	П	M6	R16	195	10,5	6,4	-/	6	K		CD						689 900
1.6 Comfort AT	3/5	Б-4	130	П	A6	R16	192	11,5	6,8	-/	6	K		CD						729 900
1.6 Luxe AT	3/5	Б-4	130	П	A6	R16	192	11,5	6,8	-/	6	KK		CD						769 900
1.6 Premium AT	3/5	Б-4	130	П	A6	R17	192	11,5	6,8	-/	6	KK		CD						969 900

cee'd GT

 Тип - хэтчбек • снаряженная масса, кг - 1382 • габариты, мм - 4310/1780/1470 • база, мм - 2650 • объем багажника, л - 380/1318 • объем бака, л - 53 • клиренс, мм - 140 • гарантия, лет/тыс. км - 5/150 • начало продаж - 2014 • рестайлинг - н.д.

1.6T GT	5/5	Б-4	204	П	M6	R18	230	7,7	7,6	-/	6	KK		CD						1 059 000
---------	-----	-----	-----	---	----	-----	-----	-----	-----	----	---	----	--	----	--	--	--	--	--	-----------

pro cee'd GT

 Тип - хэтчбек • снаряженная масса, кг - 1359 • габариты, мм - 4310/1780/1470 • база, мм - 2650 • объем багажника, л - 380/1225 • объем бака, л - 53 • клиренс, мм - 140 • гарантия, лет/тыс. км - 5/150 • начало продаж - 2014 • рестайлинг - н.д.

1.6T GT	3/5	Б-4	204	П	M6	R18	230	7,7	7,6	-/	6	KK		CD						949 900
---------	-----	-----	-----	---	----	-----	-----	-----	-----	----	---	----	--	----	--	--	--	--	--	---------

Cerato

 Тип - седан • снаряженная масса, кг - 1263 • габариты, мм - 4560/1780/1445 • база, мм - 2700 • объем багажника, л - 482 • объем бака, л - 50 • клиренс, мм - 150 • гарантия, лет/тыс. км - 5/150 • начало продаж - 2012 • рестайлинг - н.д.

1.6 Comfort	4/5	Б-4	130	П	M6	R16	200	10,1	6,5	-/	2	K		CD						669 900
1.6 Luxe	4/5	Б-4	130	П	M6	R16	200	10,1	6,5	-/	6	K		CD						719 900
1.6 Luxe AT	4/5	Б-4	130	П	A6	R16	195	11,6	6,8	-/	6	K		CD						759 900
2.0 Prestige AT	4/5	Б-4	150	П	A6	R16	205	9,3	7,2	-/	6	KK		CD						849 900

Cerato Coup

 Тип - купе • снаряженная масса, кг - 1220 • габариты, мм - 4480/1765/1400 • база, мм - 2650 • объем багажника, л - 440 • объем бака, л - 52 • клиренс, мм - 140 • гарантия, лет/тыс. км - 5/150 • начало продаж - 2010 • рестайлинг - н.д.

1.6 Comfort	2/5	Б-4	126	П	M5	R16	190	10,3	6,7	-/	6	KK		CD						719 900
1.6 Comfort AT	2/5	Б-4	126	П	A6	R16	190	11,5	7,0	-/	6	KK		CD						759 900
2.0 Luxe	2/5	Б-4	150	П	M5	R17	190	9,1	7,8	-/	6	KK		CD						789 900
2.0 Luxe AT	2/5	Б-4	150	П	A6	R17	190	9,8	7,9	-/	6	KK		CD						829 900
2.0 Prestige AT	2/5	Б-4	150	П	A6	R17	190	9,8	7,9	-/	6	KK		CD						899 900

Optima

 Тип - седан • снаряженная масса, кг - 1588 • габариты, мм - 4845/1830/1455 • база, мм - 2650 • объем багажника, л - 415 • объем бака, л - 52 • клиренс, мм - 165 • гарантия, лет/тыс. км - 5/150 • начало продаж - 2012 • рестайлинг - н.д.

2.0 Comfort	4/5	Б-4	150	П	M6	R16	210	9,8	7,9	-/	6	KK		CD						939 900
2.0 Comfort AT	4/5	Б-4	150	П	A6	R16	202	10,9	7,6	-/	6	KK		CD						989 900
2.0 Luxe AT	4/5	Б-4	150	П	A6	R17	202	10,9	7,6	-/	6	KK		CD						1 059 900
2.4 Prestige AT	4/5	Б-4	180	П	A6	R17	202	9,5	8,1	-/	6	KK		CD						1 239 900

Quoris

 Тип - седан • снаряженная масса, кг - 1910 • габариты, мм - 5090/1900/1490 • база, мм - 3045 • объем багажника, л - 455 • объем бака, л - 75 • клиренс, мм - 150 • гарантия, лет/тыс. км - 5/150 • начало продаж - 2013 • рестайлинг - н.д.

3.8 AT	4/5	Б-V6	290	З	A8	R18	240	7,3	9,3	-/	7	KK		CD						1 999 900
3.8 AT	4/5	Б-V6	290	З	A8	R18	240	7,3	9,3	-/	7	KK		CD						2 129 900
3.8 AT	4/5	Б-V6	290	З	A8	R18	240	7,3	9,3	-/	7	KK		CD						2 599 900

Sportage

 Тип - кроссовер • снаряженная масса, кг - 1380/1600 • габариты, мм - 4440/1855/1630 • база, мм - 2640 • объем багажника, л - 565/1353 • объем бака, л - 58 • клиренс, мм - 167 • гарантия, лет/тыс. км - 5/150 • начало продаж - 2010 • рестайлинг - 2014.

2.0 Classic	5/5	Б-4	150	П	M6	R16	185	10,7	8,5	-/	2	K		CD						909 900
2.0 Classic	5/5	Б-4	150	П	M6	R16	185	10,7	8,5	-/	2	K		CD						929 900
2.0 Comfort	5/5	Б-4	150	П	M6	R17	185	10,7	8,5	-/	6	K		CD						979 900
2.0 Luxe	5/5	Б-4	150	П	M6	R17	185	10,7	8,5	-/	6	KK		CD						1 039 900
2.0 Classic AT	5/5	Б-4	150	П	A6	R16	176	11,5	8,4	-/	2	K		CD						979 900
2.0 Comfort AT	5/5	Б-4	150	П	A6	R17	176	11,5	8,4	-/	6	K		CD						1 029 900
2.0 Luxe AT	5/5	Б-4	150	П	A6	R17	176	11,5	8,4	-/	6	KK		CD						1 089 900
2.0 Luxe	5/5	Б-4	150	4x4	M6	R17	184	11,3	8,5	-/	6	KK		CD						1 109 900
2.0 Luxe AT	5/5	Б-4	150	4x4	A6	R17	174	11,7	8,4	-/	6	KK		CD						1 159 900
2.0 Prestige AT	5/5	Б-4	150	4x4	A6	R17	174	11,7	8,4	-/	6	KK		CD/N						1 239 900
2.0 Premium AT	5/5	Б-4	150	4x4	A6	R18	174	11,7	8,4	-/	6	KK		CD/N						1 359 900
2.0CRDi Comfort AT	5/5	Д-4	136	4x4	A6	R17	182	12,1	6,8	-/	6	K		CD						1 159 900
2.0CRDi Luxe AT	5/5	Д-4	184	4x4	A6	R17	195	9,8	6,9	-/	6	KK		CD						1 259 900
2.0CRDi Prestige AT	5/5	Д-4	184	4x4	A6	R17	195	9,8	6,9	-/	6	KK		CD/N						1 339 900
2.0CRDi Premium AT	5/5	Д-4	184	4x4	A6	R18	195	9,8	6,9	-/	6	KK		CD/N						1 459 900

Sorento

 Тип - кроссовер • снаряженная масса, кг - 1590 • габариты, мм - 4685/1885/1710 • база, мм - 2700 • объем багажника, л - 258/1047/2052 • объем бака, л - 70 • клиренс, мм - 184 • гарантия, лет/тыс. км - 5/150 • начало продаж - 2009 • рестайлинг - н.д.

2.4 Classic	5/5	Б-4	174	П	M6	R17	190	10,5	8,5	-/	6	KK		CD						1 039 900
2.4 Comfort	5/5	Б-4	174	4x4	M6	R17	190	11,1	8,7	-/	6	KK		CD						1 209 900
2.4 Comfort AT	5/5	Б-4	174	4x4	A6	R17	186	11,1	8,7	-/	6	KK		CD						1 279 900
2.4 Luxe AT	5/5	Б-4	174	4x4	A6	R17	186	11,1	8,7	-/	6	KK		CD+						1 349 900
2.4 Premium AT	5/7	Б-4	174	4x4	A6	R18	186	11,1	8,7	-/	6	KK		CD+						1 589 900
2.2D Comfort	5/5	Д-4	197	4x4	M6	R17	190	9,6	6,6	-/	6	KK		CD						1 329 900
2.2D Luxe AT	5/5	Д-4	197	4x4	A6	R17	190	10,0	7,4	-/	6	KK		CD						1 499 900
2.2D Premium AT	5/7	Д-4	197	4x4	A6	R17	190	10,0	7,4	-/	6	KK		CD						1 709 900

Mohave

 Тип - SUV • снаряженная масса, кг - 2167 • габариты, мм - 4880/1915/1765 • база, мм - 2895 • объем багажника, л - 350 • объем бака, л - 78 • клиренс, мм - 217 • гарантия, лет/тыс. км - 5/150 • начало продаж - 2008 • рестайлинг - н.д.

3.0D Prestige AT	5/7	Д-V6	250	4x4	A8	R17	190	9,0	9,3	-/	6	KK		CD						1 879 000
3.0D Premium AT	5/7	Д-V6	250	4x4	A8	R18	190	9,0	9,3	-/	6	KK		CD						1 999 000
3.8 Premium AT	5/7	Б-V6	275	4x4	A5	R18	190	8,5	11,6	-/	6	KK		CD						1 919 000

Где купить KIA
ABC-моторс (495) 363-0000

LADA WWW.LADA-AUTO.RU

Granta

 Тип - седан • снаряженная масса, кг - 1040 • габариты, мм - 4260/1700/1500 • база, мм - 2476 • объем багажника, л - 480 • объем бака, л - 50 • клиренс, мм - 160 • гарантия, лет/тыс. км - 3/50 • начало продаж - 2011 • рестайлинг - н.д.

1.6 Norma	4/5	Б-4	87	П	M5	R14	167	11,8	7,2	1				АП						314 600
1.6 Lux AT	4/5	Б-4	98	П	A4	R14	н.д.	н.д.	н.д.	-/	2	K		CD						419 100
1.6 Sport	4/5	Б-4	120	П	M5	R15	197	9,5	7,8	-/	2	K		CD						443 000



КАТАЛОГ АВТОМОБИЛИ 2014 ГОДА

Модель, модификация, исполнение	Количество дверей/мест	Тип мотора — число цилиндров	Мощность, л.с.	Привод	Коробка передач	Размер шин, дюймов*	Максимальная скорость, км/ч	Расход 0-100 км/ч, с	Средний расход топлива, л	ABS / ESP	Подушки безопасности, шт.	Климатическая система	Ксенон	Противотуманные фары	Аудиосистема	Литые диски	Кожаный салон	Электростеклоподъемники	Подогрев сидений	Рекомендованная цена, руб.
---------------------------------	------------------------	------------------------------	----------------	--------	-----------------	---------------------	-----------------------------	----------------------	---------------------------	-----------	---------------------------	-----------------------	--------	----------------------	--------------	-------------	---------------	-------------------------	------------------	----------------------------

Priora
 Тип - седан • снаряженная масса, кг - 1088 • габариты, мм - 4350/1680/1420 • база, мм - 2490 • объем багажника, л - 430 • объем бака, л - 43 • клиренс, мм - 165 • гарантия, лет/тыс. км - 3/50 • начало продаж - 2007 • рестайлинг - н.д.

1.6 Standart	4/5	Б-4	90	П	M5	R14 176	13,0	7,3		1				АП						318 800
1.6 Norma	4/5	Б-4	98	П	M5	R14 183	11,2	7,2		1				АП						338 500
1.6 Lux	4/5	Б-4	98	П	M5	R14 183	11,2	7,2		1				АП						388 100

Priora
 Тип - хэтчбек • снаряженная масса, кг - 1088 • габариты, мм - 4350/1680/1420 • база, мм - 2490 • объем багажника, л - 430 • объем бака, л - 43 • клиренс, мм - 165 • гарантия, лет/тыс. км - 3/50 • начало продаж - 2008 • рестайлинг - н.д.

1.6 Standart	5/5	Б-4	90	П	M5	R14 176	13,0	7,3		1				АП						324 800
1.6 Norma	5/5	Б-4	98	П	M5	R14 183	11,2	7,2		1				АП						343 500
1.6 Lux	5/5	Б-4	98	П	M5	R14 183	11,2	7,2		1				АП						395 200
1.6 Coupe Lux	3/5	Б-4	98	П	M5	R14 183	11,2	7,2		1				АП						430 300

Priora
 Тип - универсал • снаряженная масса, кг - 1088 • габариты, мм - 4350/1680/1420 • база, мм - 2490 • объем багажника, л - 430 • объем бака, л - 43 • клиренс, мм - 165 • гарантия, лет/тыс. км - 3/50 • начало продаж - 2009 • рестайлинг - н.д.

1.6 Norma	5/5	Б-4	98	П	M5	R14 183	11,2	7,2		1				АП						336 300
1.6 Lux	5/5	Б-4	98	П	M5	R14 183	11,2	7,2		1				АП						405 000

Largus
 Тип - универсал • снаряженная масса, кг - 1186 • габариты, мм - 4470/1750/1636 • база, мм - 2900 • объем багажника, л - 560 • объем бака, л - 50 • клиренс, мм - 145 • гарантия, лет/тыс. км - 3/50 • начало продаж - 2012 • рестайлинг - н.д.

1.6 Norma	5/5	Б-4	87	П	M5	R15 156	14,5	9,3		1				АП						393 000
1.6 Norma	5/7	Б-4	87	П	M5	R15 156	14,5	9,3		1				АП						443 500
1.6 Lux	5/5	Б-4	105	П	M5	R15 165	13,1	9,0		2				АП						447 800
1.6 Lux	5/7	Б-4	105	П	M5	R15 165	13,1	9,0		2				АП						463 300

4x4
 Тип - внедорожник • снаряженная масса, кг - 1210 • габариты, мм - 3720 /1680/1640 • база, мм - 2200 • объем багажника, л - 265/585 • бак, л - 42 • клиренс, мм - 220 • гарантия, лет/тыс. км - 3/50 • начало продаж - 1977 • рестайлинг - 1994.

1.7 Standart	3/5	Б-4	80	4x4	M5	R16 137	19,0	11,0												353 800
1.7 Standart	5/5	Б-4	80	4x4	M5	R16 137	19,0	11,0												389 300

Где купить Lada
 ABC-моторс (495) 363-0000

LAMBORGHINI WWW.LAMBORGHINI.COM

Gallardo
 Тип - купе • снаряженная масса, кг - 1410 • габариты, мм - 4345/1900/1165 • база, мм - 2560 • объем багажника, л - 110 • объем бака, л - 90 • клиренс, мм - н.д. • гарантия, лет/тыс. км - 3/- • начало продаж - 2003 • рестайлинг - 2008.

LP560-4	2/2	Б-VI0560	4x4	A6	R19 325	3,7	13,7	1/6	6	KK				CD						11 280 000
---------	-----	----------	-----	----	---------	-----	------	-----	---	----	--	--	--	----	--	--	--	--	--	------------

Aventador
 Тип - купе • снаряженная масса, кг - 1575 • габариты, мм - 4780/2030/1136 • база, мм - 2700 • объем багажника, л - н.д. • объем бака, л - 90 • клиренс, мм - н.д. • гарантия, лет/тыс. км - 3/- • начало продаж - 2011 • рестайлинг - н.д.

LP700-4	2/2	Б-VI0700	4x4	A4M7	R20 350	2,9	16,0	1/6	6	KK				CD						17 615 000
---------	-----	----------	-----	------	---------	-----	------	-----	---	----	--	--	--	----	--	--	--	--	--	------------

Aventador Roadster
 Тип - родстер • снаряженная масса, кг - 1625 • габариты, мм - 4780/2030/1136 • база, мм - 2700 • объем багажника, л - н.д. • объем бака, л - 90 • клиренс, мм - н.д. • гарантия, лет/тыс. км - 3/- • начало продаж - 2012 • рестайлинг - н.д.

LP700-4	2/2	Б-VI0700	4x4	A4M7	R20 350	3,0	16,0	1/6	6	KK				CD						19 450 000
---------	-----	----------	-----	------	---------	-----	------	-----	---	----	--	--	--	----	--	--	--	--	--	------------

LAND ROVER WWW.LANDROVER.RU

Defender
 Тип - внедорожник • снаряженная масса, кг - 1795 • габариты, мм - 3883/1790/1933 • база, мм - 2360 • объем багажника, л - н.д. • объем бака, л - 60 • клиренс, мм - 315 • гарантия, лет/тыс. км - 3/100 • начало продаж - 1983 • рестайлинг - 2007.

2.5 TD SE	3/6	Д-5	122	4x4	M5	R16 130	17,5	10,0		1	K			CD						1 575 000
2.5 TD SE	5/9	Д-5	122	4x4	M5	R16 130	17,5	10,0		1	K			CD						1 674 000

Freelander 2
 Тип - внедорожник • снаряженная масса, кг - 1785 • габариты, мм - 4500/1910/1740 • база, мм - 2660 • объем багажника, л - 755/1670 • объем бака, л - 68 • клиренс, мм - 210 • гарантия, лет/тыс. км - 3/100 • начало продаж - 2006 • рестайлинг - 2010.

2.2 TD E	5/5	Д-4	150	4x4	M6	R16 181	10,9	6,6		1/6	6	KK		CD						1 233 000
2.2 TD S	5/5	Д-4	150	4x4	M6	R16 181	10,5	7,0		1/6	6	KK		CD						1 500 000
2.2 TD S	5/5	Д-4	150	4x4	A6	R16 181	10,5	7,0		1/6	6	KK		CD						1 566 500
2.2 TD S	5/5	Д-4	190	4x4	A6	R16 181	8,7	7,0		1/6	6	KK		CD						1 622 000
2.2 TD SE	5/5	Д-4	190	4x4	A6	R17 181	8,7	7,0		1/6	6	KK		CD						1 753 000

Модель, модификация, исполнение	Количество дверей/мест	Тип мотора — число цилиндров	Мощность, л.с.	Привод	Коробка передач	Размер шин, дюймов*	Максимальная скорость, км/ч	Расход 0-100 км/ч, с	Средний расход топлива, л	ABS / ESP	Подушки безопасности, шт.	Климатическая система	Ксенон	Противотуманные фары	Аудиосистема	Литые диски	Кожаный салон	Электростеклоподъемники	Подогрев сидений	Рекомендованная цена, руб.
---------------------------------	------------------------	------------------------------	----------------	--------	-----------------	---------------------	-----------------------------	----------------------	---------------------------	-----------	---------------------------	-----------------------	--------	----------------------	--------------	-------------	---------------	-------------------------	------------------	----------------------------

2.2 TD HSE	5/5	Д-4	190	4x4	A6	R18 181	8,7	7,0		1/6	6	KK		CD						1 907 000
3.2 HSE	5/5	Б-6	233	4x4	A6	R16 200	8,9	11,2		1/6	6	KK		CD						2 101 000

Discovery 4
 Тип - внедорожник • снаряженная масса, кг - 2708 • габариты, мм - 4835/1915/1885 • база, мм - 2885 • объем багажника, л - 280/2560 • объем бака, л - 90 • клиренс, мм - 185 • гарантия, лет/тыс. км - 3/100 • начало продаж - 2004 • рестайлинг - 2009.

2.7 TD SE	5/5	Д-V6	190	4x4	M6	R17 180	11,7	9,2		1/6	6	KK		CD						1 895 000
2.7 TD SE	5/5	Д-V6	190	4x4	M6	R18 180	11,7	9,2		1/6	6	KK		CD						2 185 000
2.7 TD HSE	5/5	Д-V6	190	4x4	M6	R18 180	11,7	9,2		1/6	6	KK		CD						2 363 000
3.0 TD SE	5/5	Д-V6	245	4x4	M6	R18 180	9,6	9,3		1/6	6	KK		CD						2 349 000
3.0 TD HSE	5/5	Д-V6	245	4x4	M6	R18 180	9,6	9,3		1/6	6	KK		CD						2 519 000
5.0 HSE	5/5	Б-V8	375	4x4	A6	R19 195	7,9	13,9		1/6	6	KK		CD						2 652 000

Range Rover Evoque
 Тип - внедорожник • снаряженная масса, кг - н.д. • габариты, мм - 4365/1965/1635 • база, мм - 2660 • объем багажника, л - 575/1445 • объем бака, л - 70 • клиренс, мм - 215 • гарантия, лет/тыс. км - 3/100 • начало продаж - 2011 • рестайлинг - н.д.

2.2TD Pure	5/5	Д-4	150	4x4	M6	R18 185	9,6	5,7		1/6	7	KK		CD						1 600 000
2.2TD Pure AT	5/5	Д-4	150	4x4	A6	R18 182	10,8	6,5		1/7	7	KK		CD						1 665 000
2.2TD Pure	5/5	Д-4	190	4x4	M6	R18 200	8,5	6,4		1/7	7	KK		CD						1 675 000
2.2SD4 Pure AT	5/5	Д-4	190	4x4	A6	R18 195	10,0	6,4		1/7	7	KK		CD						1 740 000
2.0 Si4 Pure AT	5/5	Б-4	240	4x4	A6	R18 217	7,6	8,7		1/7	7	KK		CD						1 830 000
2.2TD4 Pure	3/5	Д-4	150	4x4	M6	R18 185	9,6	5,7		1/7	7	KK		CD						1 650 000
2.2TD4 Pure AT	3/5	Д-4	150	4x4	A6	R18 182	10,8	6,5		1/7	7	KK		CD						1 715 000
2.2SD4 Pure	3/5	Д-4	190	4x4	M6	R18 200	8,5	6,4		1/7	7	KK		CD						1 725 000
2.2SD4 Pure AT	3/5	Д-4	190	4x4	A6	R18 195	10,0	6,4		1/7	7	KK		CD						1 790 000
2.0 Si4 Pure AT	3/5	Б-4	240	4x4	A6	R18 217	7,6	8,7		1/7	7	KK		CD						1 880 000

Range Rover Sport
 Тип - внедорожник • снаряженная масса, кг - 2144 • габариты, мм - 4850/1983/1780 • база, мм - 2923 • объем багажника, л - 575/1445 • объем бака, л - 105 • клиренс, мм - 200 • гарантия, лет/тыс. км - 3/100 • начало продаж - 2013 • рестайлинг - н.д.

3.0 S/C S	5/5	Б-V6	340	4x4	A6	R19 210	7,2	н.д.		1/8	8	KK		CD						2 999 000
3.0 TD SE	5/5	Д-V6	248	4x4	A6	R19 210	7,6	7,3		1/8	8	KK		CD						3 230 000
3.0 TD SE	5/5	Д-V6	292	4x4	A6	R19 210	7,2	7,5		1/8	8	KK		CD						3 500 000
5.0 S/C HSE	5/5	Б-V8	510	4x4	A6	R20 225	5,3	12,8		1/8	8	KK		CD						4 460 000

Range Rover
 Тип - внедорожник • снаряженная масса, кг - 2160 • габариты, мм - 4999/1983/1835 • база, мм - 2922 • объем багажника, л - 550/2030 • объем бака, л - 784 • клиренс, мм - 220 • гарантия, лет/тыс. км - 3/100 • начало продаж - 2012 • рестайлинг - н.д.

3.0 S/C HSE	5/5	Б-V6	340	4x4	A8	R19 209	7,3	н.д.		1/8	8	KK		CD						4 001 000
3.0 TD HSE	5/5	Д-V6	248	4x4	A8	R19 209	7,9	7,5		1/8	8	KK		CD						4 405 000
4.4 TD Vogue	5/5	Д-V8	339	4x4	A8	R19 212	6,9	8,7		1/8	8	KK		CD						4 765 000
5.0 S/C Vogue	5/5	Б-V8	510	4x4	A8	R20 22														

Условные обозначения:

Б	бензиновый двигатель
Д	дизельный двигатель
V	V-образное расположение цилиндров
W	W-образное расположение цилиндров

H	оппозитное расположение цилиндров
П	передний привод
З	задний привод
4x4	полный привод
M	механическая трансмиссия

A	автоматическая трансмиссия
AM	автоматизированная механическая трансмиссия
В	трансмиссия с клиноремным вариатором
K	кондиционер
KK	климат-контроль

АП	аудиоподготовка
CD/CD+	CD-ресивер/с чейнджером
DVD/DVD+	DVD-проектор/с чейнджером
H/N	жесткий диск/навигация
*	посадочный диаметр шины радиального типа

АВТОМОБИЛИ 2014 ГОДА КАТАЛОГ

Модель, модификация, исполнение	Количество дверей/мест	Тип мотора — число цилиндров	Мощность, л.с.	Привод	Коробка передач	Размер шин, дюймы*	Максимальная скорость, км/ч	Разгон 0-100 км/ч, с	Средний расход топлива, л	ABS / ESP	Подушки безопасности, шт.	Климатическая система	Ксенон	Противотуманные фары	Аудиосистема	Литые диски	Кожаный салон	Электростеклоподъемники	Подогрев сидений	Рекомендованная цена, руб.
---------------------------------	------------------------	------------------------------	----------------	--------	-----------------	--------------------	-----------------------------	----------------------	---------------------------	-----------	---------------------------	-----------------------	--------	----------------------	--------------	-------------	---------------	-------------------------	------------------	----------------------------

GS
 Тип - седан • снаряженная масса, кг - 1620 • габариты, мм - 4850/1840/1455 • база, мм - 2850 • объем багажника, л - 500 • объем бака, л - 71 • клиренс, мм - 150 • гарантия, лет/тыс. км - 3/- • начало продаж - 2012 • рестайлинг - н.д.

250 Executive	4/5	Б-V6 209	3	A6	R18 228	8,6	7,4	-/+	8	KK	•	•	CD+	•	•	•	•	•	•	1744 000
350 Premium AWD	4/5	Б-V6 317	4x4	A6	R18 190	6,3	10,2	-/+	8	KK	•	•	DVD	•	•	•	•	•	•	2224 000
450h Premium	4/5	Б-V6 345	3	Var	R18 250	5,9	6,3	-/+	8	KK	•	•	DVD	•	•	•	•	•	•	2310 000

LS
 Тип - седан • снаряженная масса, кг - 2015 • габариты, мм - 5090/1875/1465 • база, мм - 2970 • объем багажника, л - 510 (410) • объем бака, л - 84 • клиренс, мм - 150 • гарантия, лет/тыс. км - 3/- • начало продаж - 2006 • рестайлинг - 2012.

460 Executive	4/5	Б-V8 386	3	A8	R18 250	5,7	10,7	-/+	8	KK	•	•	CD+	•	•	•	•	•	•	4 275 000
460 F Sport Luxury	4/5	Б-V8 386	3	A8	R18 250	5,7	10,7	-/+	8	KK	•	•	CD+	•	•	•	•	•	•	4 698 000
460 Executive AWD	4/5	Б-V8 370	4x4	A8	R18 250	6,3	11,6	-/+	8	KK	•	•	CD+	•	•	•	•	•	•	4 499 000
460 Executive AWD Long	4/5	Б-V8 370	4x4	A8	R18 250	6,3	11,6	-/+	8	KK	•	•	CD+	•	•	•	•	•	•	5 220 000
600h Premium AWD	4/5	Б-V8 394	4x4	Var	R18 250	6,3	9,3	-/+	8	KK	•	•	CD+	•	•	•	•	•	•	6 073 000

RX
 Тип - кроссовер • снаряженная масса, кг - 1915 • габариты, мм - 4770/1885/1725 • база, мм - 2740 • объем багажника, л - 496 • объем бака, л - 72 • клиренс, мм - 175 • гарантия, лет/тыс. км - 3/- • начало продаж - 2009 • рестайлинг - 2012.

270 Prestige	5/5	Б-4 188	П	A6	R18 200	11,0	9,8	-/+	8	KK	•	•	CD+	•	•	•	•	•	•	1 936 500
270 Comfort	5/5	Б-4 188	П	A6	R18 200	11,0	9,8	-/+	8	KK	•	•	CD+	•	•	•	•	•	•	2 066 500
350 Executive	5/5	Б-V6 277	4x4	A6	R19 200	8,0	10,6	-/+	8	KK	•	•	DVD	•	•	•	•	•	•	2 625 000
450h Executive	5/5	Б-V6 249	4x4	Var	R19 200	7,8	6,1	-/+	8	KK	•	•	CD+	•	•	•	•	•	•	2 995 000

GX
 Тип - внедорожник • снаряженная масса, кг - 2450 • габариты, мм - 4805/1885/1845 • база, мм - 2790 • объем багажника, л - 621/1935 • объем бака, л - 87 • клиренс, мм - 215 • гарантия, лет/тыс. км - 3/- • начало продаж - 2010 • рестайлинг - н.д.

460 Comfort	5/7	Б-V8 296	4x4	A6	R18 175	8,3	н.д.	-/+	10	KK	•	•	DVD+	•	•	•	•	•	•	3 151 000
-------------	-----	----------	-----	----	---------	-----	------	-----	----	----	---	---	------	---	---	---	---	---	---	-----------

LX
 Тип - внедорожник • снаряженная масса, кг - 2660 • габариты, мм - 4990/1970/1920 • база, мм - 2850 • объем багажника, л - 440/2350 • объем бака, л - 93 • клиренс, мм - 225 • гарантия, лет/тыс. км - 3/- • начало продаж - 2008 • рестайлинг - 2012.

570 Premium	5/8	Б-V8 367	4x4	A6	R18 220	7,5	н.д.	-/+	10	KK	•	•	DVD+	•	•	•	•	•	•	4 343 000
570 Luxury Sport	5/8	Б-V8 367	4x4	A6	R20 220	7,5	н.д.	-/+	10	KK	•	•	DVD+	•	•	•	•	•	•	4 502 000

Где купить Lexus
Лексус Левобережный (495) 221-0099
Лексус Лосиный Остров (495) 729-3344

LIFAN WWW.LIFAN-CAR.RU

Smily
 Тип - хэтчбек • снаряженная масса, кг - 900 • габариты, мм - 3745/1620/1430 • база, мм - 2340 • объем багажника, л - 300 • объем бака, л - 37 • клиренс, мм - 170 • гарантия, лет/тыс. км - 5/150 • начало продаж - 2008 • рестайлинг - н.д.

1.3 CX	5/5	Б-4 86	П	M5	R14 155	н.д.	4,8	2	•	•	•	•	АП	•	•	•	•	•	•	279 990
1.3 DX	5/5	Б-4 86	П	M5	R14 155	н.д.	5,7	-/2	•	•	•	•	К	•	•	•	•	•	•	309 900

Solano
 Тип - седан • снаряженная масса, кг - 1150 • габариты, мм - 4559/1705/1495 • база, мм - 2605 • объем багажника, л - 386 • объем бака, л - 60 • клиренс, мм - 150 • гарантия, лет/тыс. км - 5/150 • начало продаж - 2007 • рестайлинг - н.д.

1.6 CX	4/5	Б-4 106	П	M5	R15 170	14,5	5,7	-/2	•	•	•	•	К	•	•	•	•	•	•	394 000
1.6 DX	4/5	Б-4 106	П	M5	R15 170	10,5	7,8	-/2	•	•	•	•	К	•	•	•	•	•	•	419 000

Cebrium
 Тип - седан • снаряженная масса, кг - н.д. • габариты, мм - 4700/1765/1490 • база, мм - 2700 • объем багажника, л - 620 • объем бака, л - 55 • клиренс, мм - 170 • гарантия, лет/тыс. км - 5/150 • начало продаж - 2014 • рестайлинг - н.д.

1.8 Comfort	4/5	Б-4 133	П	M5	R16 180	17,0	7,9	-/2	•	•	•	•	К	•	•	•	•	•	•	554 900
1.8 Luxury	4/5	Б-4 133	П	M5	R16 180	17,0	7,9	-/+	•	•	•	•	6	KK	•	•	•	•	•	594 900



**ИНФОРМАЦИЮ
ОТ ФИРМЫ СМОТРИТЕ
НА СТР. 4-5**

Модель, модификация, исполнение	Количество дверей/мест	Тип мотора — число цилиндров	Мощность, л.с.	Привод	Коробка передач	Размер шин, дюймы*	Максимальная скорость, км/ч	Разгон 0-100 км/ч, с	Средний расход топлива, л	ABS / ESP	Подушки безопасности, шт.	Климатическая система	Ксенон	Противотуманные фары	Аудиосистема	Литые диски	Кожаный салон	Электростеклоподъемники	Подогрев сидений	Рекомендованная цена, руб.
---------------------------------	------------------------	------------------------------	----------------	--------	-----------------	--------------------	-----------------------------	----------------------	---------------------------	-----------	---------------------------	-----------------------	--------	----------------------	--------------	-------------	---------------	-------------------------	------------------	----------------------------

X60
 Тип - кроссовер • снаряженная масса, кг - 1330 • габариты, мм - 4325/1790/1690 • база, мм - 2600 • объем багажника, л - 405/1794 • объем бака, л - 55 • клиренс, мм - 179 • гарантия, лет/тыс. км - 5/150 • начало продаж - 2010 • рестайлинг - н.д.

1.8 Base	5/5	Б-4 128	П	M5	R16 170	н.д.	8,2	-/2	•	•	•	•	•	•	•	•	•	•	•	499 900	
1.8 LX	5/5	Б-4 128	П	M5	R16 170	н.д.	8,2	-/2	•	•	•	•	•	•	•	•	•	•	•	•	599 900

LUXGEN WWW.LUXGEN-MOTOR.RU

7 SUV
 Тип - кроссовер • снаряженная масса, кг - 1800 • габариты, мм - 4800/1930/1720 • база, мм - 2910 • объем багажника, л - 1204 • объем бака, л - 75 • клиренс, мм - 229 • гарантия, лет/тыс. км - 3/100 • начало продаж - 2010 • рестайлинг - 2013.

2.2 Comfort	5/5	Б-4 175	П	A5	R18 190	н.д.	н.д.	-/2	•	•	•	•	2	KK	•	•	•	•	•	•	1 320 000
2.2 Comfort+	5/5	Б-4 175	4x4	A5	R18 190	10,3	н.д.	-/+	•	•	•	•	•	6	KK	•	•	•	•	•	1 520 000
2.2 Prestige	5/5	Б-4 175	4x4	A5	R18 190	10,3	н.д.	-/+	•	•	•	•	•	6	KK	•	•	•	•	•	1 610 000

MASERATI WWW.MASERATI.COM

GranTurismo
 Тип - купе • снаряженная масса, кг - 1880 • габариты, мм - 4881/1915/1353 • база, мм - 2942 • объем багажника, л - 260 • объем бака, л - 86 • клиренс, мм - н.д. • гарантия, лет/тыс. км - 2/- • начало продаж - 2007 • рестайлинг - н.д.

4.2	2/4	Б-V8 405	3	A6	R19 285	5,2	14,3	-/+	•	•	•	•	6	KK	•	•	•	•	•	•	5 889 000
4.7	2/4	Б-V8 450	3	A6	R20 295	4,9	15,5	-/+	•	•	•	•	6	KK	•	•	•	•	•	•	6 270 000

GranCabrio
 Тип - кабриолет • снаряженная масса, кг - 1980 • габариты, мм - 4881/1915/1353 • база, мм - 2942 • объем багажника, л - 173 • объем бака, л - 86 • клиренс, мм - н.д. • гарантия, лет/тыс. км - 2/- • начало продаж - 2009 • рестайлинг - н.д.

4.7	2/4	Б-V8 440	3	A6	R20 283	5,3	14,5	-/+	•	•	•	•	4	KK	•	•	•	•	•	•	7 059 000
-----	-----	----------	---	----	---------	-----	------	-----	---	---	---	---	---	----	---	---	---	---	---	---	-----------

Quattroporte
 Тип - седан • снаряженная масса, кг - 1860 • габариты, мм - 5262/1948/1481 • база, мм - 3171 • объем багажника, л - 530 • объем бака, л - 80 • клиренс, мм - н.д. • гарантия, лет/тыс. км - 2/- • начало продаж - 2012 • рестайлинг - н.д.

3.0	4/5	Б-V6 404	3	A8	R20 285	5,1	н.д.	-/+	•	•	•	•	6	KK	•	•	•	•	•	•	н.д.
3.8	4/5	Б-V8 530	3	A8	R20 307	4,7	11,9	-/+	•	•	•	•	6	KK	•	•	•	•	•	•	н.д.

MAZDA WWW.MAZDA.RU

2
 Тип - хэтчбек • снаряженная масса, кг - 955 • габариты, мм - 3885/1695/1475 • база, мм - 2490 • объем багажника, л - 250 • объем бака, л - 43 • клиренс, мм - 155 • гарантия, лет/тыс. км - 3/100 • начало продаж - 2007 • рестайлинг - 2011.

1.3 Direct	5/5	Б-4 75	П	M5	R14 168	14,0	5,4	-/2	•	•	•	•	•	•	•	•	•	•	•	•	535 000
1.5 Energy	5/5	Б-4 103	П	M5	R15 188	10,4	5,9	-/6	•	•	•	•	•	•	•	•	•	•	•	•	626 000
1.5 Energy AT	5/5	Б-4 103	П	A4	R15 168	12,1	6,8	-/6	•	•	•	•	•	•	•	•	•	•	•	•	646 000
1.5 Sport AT	5/5	Б-4 103	П	A4	R16 168	12,1	6,8	-/6	•	•	•	•	•	•	•	•	•	•	•	•	719 000

3
 Тип - седан • снаряженная масса, кг - н.д. • габариты, мм - 4585/1795/1450 • база, мм - 2700 • объем багажника, л - 408 • объем бака, л - 51 • клиренс, мм - 160 • гарантия, лет/тыс. км - 3/100 • начало продаж - 2013 • рестайлинг - н.д.

1.6 Drive	4/5	Б-4 104	П	M5	R16 187	12,8	5,7	-/+	•	•	•	•	•	•	•	•	•	•	•	•	645 000
1.6 Active	4/5	Б-4 104	П	M5	R16 187	12,8	5,7	-/+	•	•	•	•	•	•	•	•	•	•	•	•	690 000
1.6 Active AT	4/5	Б-4 104	П	A4	R16 177	13,5	6,3	-/+	•	•	•	•	•	•	•	•	•	•	•	•	725 000
1.6 Active+ AT	4/5	Б-4 104	П	A4	R16 177	13,5	6,3	-/+	•	•	•	•	•	•	•	•	•	•	•	•	780 000
1.5 Active AT	4/5	Б-4 120	П	A6	R16 191	11,6	5,8	-/+	•	•	•	•	•	•	•	•	•	•	•	•	780 000
1.5 Active+ AT	4/5	Б-4 120	П	A6	R16 191	11,6	5,8	-/+	•	•	•	•	•	•	•	•	•	•	•	•	835 000
1.5 Supreme AT	4/5	Б-4 120	П	A6	R16 191	11,6	5,8	-/+	•	•	•	•	•	•	•	•	•	•	•	•	895 000
2.0 Supreme AT	4/5	Б-4 150	П	A6	R16 210	8,9	6,2	-/+	•	•	•	•	•	•	•	•	•	•	•	•	950 000

3
 Тип - хэтчбек • снаряженная масса, кг - 1180 • габариты, мм - 4465/1795/1450 • база, мм - 2700 • объем багажника, л - 308/1250 • объем бака, л - 51 • клиренс, мм - 160 • гарантия, лет/тыс. км - 3/10

Условные обозначения:

Б	бензиновый двигатель
Д	дизельный двигатель
V	V-образное расположение цилиндров
W	W-образное расположение цилиндров

Н	оппозитное расположение цилиндров
П	передний привод
З	задний привод
4x4	полный привод
M	механическая трансмиссия

A	автоматическая трансмиссия
AM	автоматизированная механическая трансмиссия
Вар	трансмиссия с клиноремным вариатором
K	кондиционер
KK	климат-контроль

АП	аудиоподготовка
CD/CD+	CD-ресивер/с чейнджером
DVD/DVD+	DVD-проигрыватель/с чейнджером
H/N	жесткий диск/навигация
*	посадочный диаметр шины радиального типа

АВТОМОБИЛИ 2014 ГОДА КАТАЛОГ



Модель, модификация, исполнение	Количество дверей/мест	Тип мотора — число цилиндров	Мощность, л.с.	Привод	Размер шин, дюймы*	Максимальная скорость, км/ч	Работоспособность, л	Средний расход топлива, л	ABS / ESP	Подушки безопасности, шт.	Климатическая система	Ксенон	Противотуманные фары	Аудиосистема	Литые диски	Кожаный салон	Электроподъемники	Подогрев сидений	Рекомендованная цена, руб.
---------------------------------	------------------------	------------------------------	----------------	--------	--------------------	-----------------------------	----------------------	---------------------------	-----------	---------------------------	-----------------------	--------	----------------------	--------------	-------------	---------------	-------------------	------------------	----------------------------

500 4Matic «Особая серия» 5/7 B-V8 387 4x4 A7 R19 250 6.3 13.4 -/+ 6 KK - - CD+ - - - 3 650 000

GLA-class

Тип - кроссовер • **снаряженная масса**, кг - 1395 • **габариты**, мм - 4417/1804/1494 • **база**, мм - 2699 • **объем багажника**, л - 421/836 • **объем бака**, л - 50 • **клиренс**, мм - 160 • **гарантия**, лет/тыс. км - 2/- • **начало продаж** - 2014 • **рестайлинг** - н.д.

200 «Особая серия»	5/5	B-4	156	П	A7	R17	н.д.	н.д.	7.4	-/+	7	KK	-	CD	-	-	-	-	1 380 000
250 «Особая серия»	5/5	B-4	211	П	A7	R17	н.д.	н.д.	8.3	-/+	7	KK	-	CD	-	-	-	-	1 540 000
200 CDI «Особая серия»	5/5	D-4	156	П	A7	R17	н.д.	н.д.	5.3	-/+	7	KK	-	CD	-	-	-	-	1 430 000

GLK-class

Тип - внедорожник • **снаряженная масса**, кг - 1830 • **габариты**, мм - 4525/1840/1689 • **база**, мм - 2735 • **объем багажника**, л - 450/1550 • **объем бака**, л - 66 • **клиренс**, мм - 200 • **гарантия**, лет/тыс. км - 2/- • **начало продаж** - 2008 • **рестайлинг** - 2012.

220 CDI «Особая серия»	5/5	D-4	170	4x4	A7	R17	205	8.8	6.5	-/+	7	KK	-	CD	-	-	-	-	1 870 000
250 «Особая серия»	5/5	B-4	211	4x4	A7	R17	215	7.9	7.7	-/+	7	KK	-	CD	-	-	-	-	1 890 000
300 «Особая серия»	5/5	B-V6	250	4x4	A7	R17	238	7.5	8.6	-/+	7	KK	-	CD	-	-	-	-	2 100 000

M-class

Тип - внедорожник • **снаряженная масса**, кг - 2155 • **габариты**, мм - 4805/1926/1796 • **база**, мм - 2915 • **объем багажника**, л - 1025/2010 • **объем бака**, л - 70 • **клиренс**, мм - 200 • **гарантия**, лет/тыс. км - 2/- • **начало продаж** - 2011 • **рестайлинг** - н.д.

350 «Особая серия»	5/5	B-V6	306	4x4	A7	R17	235	7.6	8.8	-/+	6	KK	-	CD	-	-	-	-	2 890 000
350 CDI «Особая серия»	5/5	D-V6	258	4x4	A7	R18	224	7.4	7.8	-/+	6	KK	-	CD	-	-	-	-	2 990 000
500 «Особая серия»	5/5	B-V8	408	4x4	A7	R18	250	н.д.	н.д.	-/+	6	KK	-	CD	-	-	-	-	3 890 000
63 AMG «Особая серия»	5/5	B-V8	525	4x4	A7	R20	250	4.8	11.8	-/+	6	KK	-	CD	-	-	-	-	5 220 000

G-class

Тип - внедорожник • **снаряженная масса**, кг - 2642 • **габариты**, мм - 4662/1760/1951 • **база**, мм - 2850 • **объем багажника**, л - 480/2250 • **объем бака**, л - 96 • **клиренс**, мм - 205 • **гарантия**, лет/тыс. км - 2/- • **начало продаж** - 1979 • **рестайлинг** - 2012.

350 CDI	5/5	D-V6	211	4x4	A7	R16	175	9.1	11.2	-/+	6	KK	-	DVD+	-	-	-	-	4 150 000
500	5/5	B-V8	388	4x4	A7	R18	210	6.1	14.9	-/+	6	KK	-	DVD+	-	-	-	-	5 300 000
63 AMG	5/5	B-V8	544	4x4	A5	R20	210	5.4	13.8	-/+	6	KK	-	DVD+	-	-	-	-	7 540 000
65 AMG	5/5	B-V12	612	4x4	A5	R20	230	5.3	17.0	-/+	6	KK	-	DVD+	-	-	-	-	14 000 000

GL-class

Тип - внедорожник • **снаряженная масса**, кг - 2455 • **габариты**, мм - 5120/1934/1850 • **база**, мм - 3075 • **объем багажника**, л - 680/2200 • **объем бака**, л - 100 • **клиренс**, мм - 200 • **гарантия**, лет/тыс. км - 2/- • **начало продаж** - 2012 • **рестайлинг** - н.д.

350 CDI «Особая серия»	5/7	D-V6	258	4x4	A7	R18	220	7.9	8.0	-/+	7	KK	-	DVD+	-	-	-	-	3 470 000
500 «Особая серия»	5/7	B-V8	435	4x4	A7	R19	250	5.4	11.5	-/+	7	KK	-	DVD+	-	-	-	-	5 200 000
63 AMG	5/7	B-V8	557	4x4	A7	R21	250	4.9	12.3	-/+	7	KK	-	DVD+	-	-	-	-	6 800 000

Где купить Mercedes-Benz
Автофорум (812) 329-1000



MINI WWW.MINI.RU

Mini

Тип - хэтчбек • **снаряженная масса**, кг - 1135 • **габариты**, мм - 3700/1685/1410 • **база**, мм - 2465 • **объем багажника**, л - 160/680 • **объем бака**, л - 40 • **клиренс**, мм - 140 • **гарантия**, лет/тыс. км - 2/- • **начало продаж** - 2006 • **рестайлинг** - 2010.

1.4 One	3/4	B-4	95	П	M6	R15	186	10.5	5.4	-/	6			CD	-	-	-	-	730 000
1.4 One AT	3/4	B-4	95	П	A6	R15	186	10.5	5.4	-/	6			CD	-	-	-	-	874 500
1.6 Cooper	3/4	B-4	120	П	M6	R15	203	9.1	5.4	-/	6			CD	-	-	-	-	800 000
1.6 Cooper AT	3/4	B-4	120	П	A6	R15	203	9.1	5.4	-/	6			CD	-	-	-	-	874 500
1.6 Cooper S	3/4	B-4	184	П	M6	R16	228	7.0	5.8	-/+	6	K		CD	-	-	-	-	1 075 000
1.6 Cooper S AT	3/4	B-4	184	П	A6	R16	223	7.2	6.4	-/+	6	K		CD	-	-	-	-	1 149 500

Mini Cabrio

Тип - кабриолет • **снаряженная масса**, кг - 1240 • **габариты**, мм - 3700/1685/1414 • **база**, мм - 2465 • **объем багажника**, л - 125/660 • **объем бака**, л - 40 • **клиренс**, мм - 140 • **гарантия**, лет/тыс. км - 2/- • **начало продаж** - 2009 • **рестайлинг** - 2010.

1.6 Cooper	2/4	B-4	120	П	M6	R15	198	10.5	5.7	-/+	4			CD	-	-	-	-	1 000 000
1.6 Cooper AT	2/4	B-4	120	П	A6	R15	191	13.3	6.7	-/+	4			CD	-	-	-	-	1 074 500
1.6 Cooper S	2/4	B-4	184	П	M6	R16	225	7.3	6.0	-/+	4	K		CD	-	-	-	-	1 275 000
1.6 Cooper S AT	2/4	B-4	184	П	A6	R16	220	7.6	6.6	-/+	4	K		CD	-	-	-	-	1 349 500

Clubman

Тип - универсал • **снаряженная масса**, кг - 1215 • **габариты**, мм - 3935/1685/1425 • **база**, мм - 2545 • **объем багажника**, л - 260/930 • **объем бака**, л - 40 • **клиренс**, мм - 140 • **гарантия**, лет/тыс. км - 2/- • **начало продаж** - 2007 • **рестайлинг** - 2010.

1.6 One	4/4	B-4	98	П	M6	R15	185	11.1	5.5	-/+	6			CD	-	-	-	-	820 000
1.6 One AT	4/4	B-4	98	П	A6	R15	179	12.8	6.5	-/+	6			CD	-	-	-	-	890 000
1.6 Cooper	4/4	B-4	122	П	M6	R15	201	9.8	5.5	-/+	6			CD	-	-	-	-	880 000
1.6 Cooper AT	4/4	B-4	122	П	A6	R15	195	10.9	6.6	-/+	6			CD	-	-	-	-	955 400
1.6 Cooper S	4/4	B-4	184	П	M6	R16	227	7.5	5.9	-/+	6	K		CD	-	-	-	-	1 165 000
1.6 Cooper S AT	4/4	B-4	184	П	A6	R16	222	7.7	6.4	-/+	6	K		CD	-	-	-	-	1 239 500

Модель, модификация, исполнение	Количество дверей/мест	Тип мотора — число цилиндров	Мощность, л.с.	Привод	Размер шин, дюймы*	Максимальная скорость, км/ч	Работоспособность, л	Средний расход топлива, л	ABS / ESP	Подушки безопасности, шт.	Климатическая система	Ксенон	Противотуманные фары	Аудиосистема	Литые диски	Кожаный салон	Электроподъемники	Подогрев сидений	Рекомендованная цена, руб.
---------------------------------	------------------------	------------------------------	----------------	--------	--------------------	-----------------------------	----------------------	---------------------------	-----------	---------------------------	-----------------------	--------	----------------------	--------------	-------------	---------------	-------------------	------------------	----------------------------

Countryman

Тип - кроссовер • **снаряженная масса**, кг - 1265 • **габариты**, мм - 4110/1789/1561 • **база**, мм - 2595 • **объем багажника**, л - 350/1170 • **объем бака**, л - 47 • **клиренс**, мм - 150 • **гарантия**, лет/тыс. км - 2/- • **начало продаж** - 2010 • **рестайлинг** - н.д.

1.6 Cooper	5/5	B-4	122	П	M6	R16	190	10.5	6.1	-/+	6	K		CD	-	-	-	-	940 000
1.6 Cooper AT	5/5	B-4	122	П	A6	R16	182	11.6	7.2	-/+	6	K		CD	-	-	-	-	1 014 500
1.6 Cooper S	5/5	B-4	184	4x4	M6	R17	210	7.9	6.7	-/+	6	K		CD	-	-	-	-	1 280 000
1.6 Cooper S AT	5/5	B-4	184	4x4	A6	R17	205	8.3	7.7	-/+	6	K		CD	-	-	-	-	1 354 500

Paceman

Тип - кроссовер • **снаряженная масса**, кг - 1255 • **габариты**, мм - 4109/1786/1518 • **база**, мм - 2596 • **объем багажника**, л - 330/1080 • **объем бака**, л - 47 • **клиренс**, мм - 135 • **гарантия**, лет/тыс. км - 2/- • **начало продаж** - 2012 • **рестайлинг** - н.д.

1.6 Cooper	3/4	B-4	122	П	M6	R16	192	10.4	6.0	-/+	6	K		CD	-	-	-	-	995 000
1.6 Cooper S	3/4	B-4	184	4x4	M6	R17	212	7.8	6.7	-/+	6	K		CD	-	-	-	-	1 350 000

MITSUBISHI WWW.MITSUBISHI-MOTORS.RU

i-MiEV

Тип - хэтчбек • **снаряженная масса**, кг - 1110 • **габариты**, мм - 3475/1475/1610 • **база**, мм - 2550 • **объем багажника**, л - 227/860 • **запас хода**, км - 150 • **клиренс**, мм - 150 • **гарантия**, лет/тыс. км - 3/100 • **начало продаж** - 2011 • **рестайлинг** - н.д.

5/4	Э	67	З	Вар	R15	130	15.9	н.д.	-/+	6	K		АП	-	-	-	-	-	999 000
-----	---	----	---	-----	-----	-----	------	------	-----	---	---	--	----	---	---	---	---	---	---------

Lancer X

Тип - седан • **снаряженная масса**, кг - 1290 • **габариты**, мм - 4570/1760/1505 • **база**, мм - 2635 • **объем багажника**, л - 315 • **объем бака**, л - 59 • **клиренс**, мм - 150/165 • **гарантия**, лет/тыс. км - 3/100 • **начало продаж** - 2007 • **рестайлинг** - 2011.

1.5 Invite AT	4/5	B-4	109	П	A4	R16	178	14.3	7.0	-/	2	K		CD	-	-	-	-	659 000
1.5 Invite+	4/5	B-4	109	П	M5	R16	191	11.6	6.4	-/	2	K		CD	-	-	-	-	659 000
1.5 Invite+ AT	4/5	B-4	109	П	A4	R16	178	14.3	7.0	-/	2	K		CD	-	-	-	-	689 000
1.8 Invite+	4/5	B-4	143	П	M5	R16	204	9.8	7.7	-/	7	K		CD	-	-	-	-	749 000
1.8 Invite+ CVT	4/5	B-4	143	П	Вар	R16	192	11.2	7.9	-/	7	K		CD	-	-	-	-	789 000
2.0T Evo Intense	4/5	B-4	295	4x4	M5	R18	240	5.4	10.2	-/+	7	KK	-	CD+	-	-	-	-	1 939 000
2.0T Evo Intense SST	4/5	B-4	295	4x4	AM6	R18	242	6.3	10.5	-/+	7	KK	-	CD+	-	-	-	-	2 139 000

ASX

Тип - кроссовер • **снаряженная масса**, кг - 1300 • **габариты**, мм - 4295/1770/1625 • **база**, мм - 2670 • **объем багажника**, л - 415 • **объем бака**, л - 60 • **клиренс**, мм - 195 • **гарантия**, лет/тыс. км - 3/100 • **начало продаж** - 2010 • **рестайлинг** - н.д.

1.6 Invite	5/5	B-4	117	П	M5	R16	183	11.4	6.1	-/	2	KK		CD	-	-	-	-	749 000
1.6 Intense	5/5	B-4	117	П	M5	R16	183	11.4	6.1	-/	7	KK		CD	-	-	-	-	799 000
1.8 Invite CVT	5/5	B-4	140	П	Вар	R16	186	13.1	7.6	-/	2	KK		CD	-	-	-	-	879 000
1.8 Intense CVT	5/5	B-4	140	П	Вар	R16	186	13.1											



КАТАЛОГ АВТОМОБИЛИ 2014 ГОДА

Модель, модификация, исполнение	Количество дверей/мест	Тип мотора – число цилиндров	Мощность, л.с.	Привод	Коробка передач	Размер шин, дюймы*	Максимальная скорость, км/ч	Расход 0-100 км/ч, с	Средний расход топлива, л	ABS / ESP	Подушки безопасности, шт.	Климатическая система	Ксенон	Противотуманные фары	Аудиосистема	Литые диски	Кожаный салон	Электростеклоподъемники	Подогрев сидений	Рекомендованная цена, руб.
---------------------------------	------------------------	------------------------------	----------------	--------	-----------------	--------------------	-----------------------------	----------------------	---------------------------	-----------	---------------------------	-----------------------	--------	----------------------	--------------	-------------	---------------	-------------------------	------------------	----------------------------

3.0 Ultimate AT 5/5 Б-V6 220 4x4 A5 R17 179 11,3 н.д. /- 4 КК • • DVD • • • • 1 679 000



Pajero IV
Тип - внедорожник • снаряженная масса, кг - 2110 • габариты, мм - 4900/1875/1870 • база, мм - 2780 • объем багажника, л - 215/1700 • объем бака, л - 88 • клиренс, мм - 225/235 • гарантия, лет/тыс. км - 3/100 • начало продаж - 2006 • рестайлинг - н.д.

3.0 Invite	5/7 Б-V6 178 4x4 A5	R17 175 12,6	12,2	/- 2	КК	АП	•	•	•	•	•	•	•	•	•	•	•	•	•	•	1 499 000
3.0 Intense AT	5/7 Б-V6 178 4x4 A5	R17 175 12,6	12,2	/- 2	КК	•	•	•	•	•	•	•	•	•	•	•	•	•	•	•	1 639 000
3.0 Instyle AT	5/7 Б-V6 178 4x4 A5	R17 175 13,6	12,2	/- 6	КК	•	•	•	•	•	•	•	•	•	•	•	•	•	•	•	1 709 000
3.0 Ultimate AT	5/7 Б-V6 178 4x4 A5	R17 175 13,6	12,2	/- 6	КК	•	•	•	•	•	•	•	•	•	•	•	•	•	•	•	1 789 000
3.2 Di-D Instyle AT	5/7 Д-4 200 4x4 A5	R17 185 11,1	9,3	/- 6	КК	•	•	•	•	•	•	•	•	•	•	•	•	•	•	•	1 999 000
3.2 Di-D Ultimate AT	5/7 Д-4 200 4x4 A5	R18 185 11,1	9,3	/- 6	КК	•	•	•	•	•	•	•	•	•	•	•	•	•	•	•	2 099 000
3.8 Ultimate AT	5/7 Б-V6 250 4x4 A5	R18 200 10,8	13,5	/- 6	КК	•	•	•	•	•	•	•	•	•	•	•	•	•	•	•	2 099 000

Где купить Mitsubishi Block (495) 231-1991

NISSAN WWW.NISSAN.RU



Almera
Тип - седан • снаряженная масса, кг - 1177 • габариты, мм - 4656/1695/1522 • база, мм - 2700 • объем багажника, л - 500 • объем бака, л - 50 • клиренс, мм - 160 • гарантия, лет/тыс. км - 3/100 • начало продаж - 2013 • рестайлинг - н.д.

1.6 Welcome	4/5 Б-4 102 П М5	R15 185 10,9	7,2	/- 2	К	АП	•	•	•	•	•	•	•	•	•	•	•	•	•	•	429 000
1.6 Comfort	4/5 Б-4 102 П М5	R15 185 10,9	7,2	/- 2	К	•	•	•	•	•	•	•	•	•	•	•	•	•	•	•	479 000
1.6 Tekna	4/5 Б-4 102 П М5	R15 185 10,9	7,2	/- 2	К	•	•	•	•	•	•	•	•	•	•	•	•	•	•	•	523 000
1.6 Comfort	4/5 Б-4 102 П А4	R15 175 12,7	8,5	/- 2	К	•	•	•	•	•	•	•	•	•	•	•	•	•	•	•	504 000
1.6 Tekna	4/5 Б-4 102 П А4	R15 175 12,7	8,5	/- 2	К	•	•	•	•	•	•	•	•	•	•	•	•	•	•	•	553 000



Tiida
Тип - седан • снаряженная масса, кг - 1203 • габариты, мм - 4303/1695/1525 • база, мм - 2603 • объем багажника, л - н.д. • объем бака, л - 52 • клиренс, мм - 150 • гарантия, лет/тыс. км - 3/100 • начало продаж - 2007 • рестайлинг - н.д.

1.6 Comfort	4/5 Б-5 110 П М5	R15 186 11,1	6,9	/- 4	К	•	•	•	•	•	•	•	•	•	•	•	•	•	•	•	580 000
1.6 Comfort AT	4/5 Б-5 110 П А4	R15 170 12,6	7,4	/- 4	К	•	•	•	•	•	•	•	•	•	•	•	•	•	•	•	610 000
1.6 Elegance	4/5 Б-5 110 П М5	R15 186 11,1	6,9	/- 6	КК	•	•	•	•	•	•	•	•	•	•	•	•	•	•	•	635 000
1.6 Elegance AT	4/5 Б-5 110 П А4	R15 170 12,6	7,4	/- 6	КК	•	•	•	•	•	•	•	•	•	•	•	•	•	•	•	665 000
1.6 Tekna AT	4/5 Б-5 110 П А4	R15 170 12,6	7,4	/- 6	КК	•	•	•	•	•	•	•	•	•	•	•	•	•	•	•	712 000
1.8 Tekna	4/5 Б-5 126 П М6	R15 195 10,4	7,8	/- 6	КК	•	•	•	•	•	•	•	•	•	•	•	•	•	•	•	710 000



Tiida
Тип - хэтчбек • снаряженная масса, кг - 1203 • габариты, мм - 4303/1695/1525 • база, мм - 2603 • объем багажника, л - н.д. • объем бака, л - 52 • клиренс, мм - 150 • гарантия, лет/тыс. км - 3/100 • начало продаж - 2007 • рестайлинг - н.д.

1.6 Comfort	5/5 Б-5 110 П М5	R15 186 11,1	6,9	/- 4	К	•	•	•	•	•	•	•	•	•	•	•	•	•	•	•	590 000
1.6 Comfort AT	5/5 Б-5 110 П А4	R15 170 12,6	7,4	/- 4	К	•	•	•	•	•	•	•	•	•	•	•	•	•	•	•	620 000
1.6 Elegance	5/5 Б-5 110 П М5	R15 186 11,1	6,9	/- 6	КК	•	•	•	•	•	•	•	•	•	•	•	•	•	•	•	645 000
1.6 Elegance AT	5/5 Б-5 110 П А4	R15 170 12,6	7,4	/- 6	КК	•	•	•	•	•	•	•	•	•	•	•	•	•	•	•	675 000
1.6 Tekna AT	5/5 Б-5 110 П А4	R15 170 12,6	7,4	/- 6	КК	•	•	•	•	•	•	•	•	•	•	•	•	•	•	•	722 000
1.8 Tekna	5/5 Б-5 126 П М6	R15 195 10,4	7,8	/- 6	КК	•	•	•	•	•	•	•	•	•	•	•	•	•	•	•	720 000



Teana
Тип - седан • снаряженная масса, кг - 1455 • габариты, мм - 4845/1765/1475 • база, мм - 2775 • объем багажника, л - 476 • объем бака, л - 70 • клиренс, мм - 135/150 • гарантия, лет/тыс. км - 3/100 • начало продаж - 2008 • рестайлинг - н.д.

2.5 Elegance CVT	4/5 Б-V6 182 П Вар	R16 200 9,6	9,5	/- 4	КК	•	•	•	•	•	•	•	•	•	•	•	•	•	•	•	999 000
2.5 Elegance+ CVT	4/5 Б-V6 182 П Вар	R16 200 9,6	9,5	/- 4	КК	•	•	•	•	•	•	•	•	•	•	•	•	•	•	•	1 109 000
2.5 Luxury CVT	4/5 Б-V6 182 П Вар	R17 200 9,6	9,5	/- 4	КК	•	•	•	•	•	•	•	•	•	•	•	•	•	•	•	1 155 000
2.5 Luxury+ CVT	4/5 Б-V6 182 П Вар	R17 200 9,6	9,5	/- 6	КК	•	•	•	•	•	•	•	•	•	•	•	•	•	•	•	1 188 000
2.5 Elegance+ CVT	4/5 Б-4 167 4x4 Вар	R16 180 9,8	9,4	/- 4	КК	•	•	•	•	•	•	•	•	•	•	•	•	•	•	•	1 189 000
2.5 Luxury CVT	4/5 Б-4 167 4x4 Вар	R17 180 9,8	9,4	/- 4	КК	•	•	•	•	•	•	•	•	•	•	•	•	•	•	•	1 235 000
2.5 Luxury+ CVT	4/5 Б-4 167 4x4 Вар	R17 180 9,8	9,4	/- 6	КК	•	•	•	•	•	•	•	•	•	•	•	•	•	•	•	1 268 000
3.5 Luxury CVT	4/5 Б-V6 249 П Вар	R17 210 7,2	10,2	/- 4	КК	•	•	•	•	•	•	•	•	•	•	•	•	•	•	•	1 327 000
3.5 Luxury+ CVT	4/5 Б-V6 249 П Вар	R17 210 7,2	10,2	/- 4	КК	•	•	•	•	•	•	•	•	•	•	•	•	•	•	•	1 411 000



GT-R
Тип - купе • снаряженная масса, кг - 1740 • габариты, мм - 4670/1895/1370 • база, мм - 2780 • объем багажника, л - 315 • объем бака, л - 74 • клиренс, мм - 110 • гарантия, лет/тыс. км - 3/100 • начало продаж - 2008 • рестайлинг - н.д.

3.8 Premium Edition 2/2 Б-V6 550 4x4 A6M R20 318 2,8 11,6 /- 8 КК • • DVD • • • • 4 620 000



Juke
Тип - кроссовер • снаряженная масса, кг - 1170 • габариты, мм - 4135/1765/1565 • база, мм - 2530 • объем багажника, л - 251/550 • объем бака, л - 46 • клиренс, мм - 180 • гарантия, лет/тыс. км - 3/100 • начало продаж - 2010 • рестайлинг - н.д.

1.6 XE	5/5 Б-4 117 П М5	R16 178 11,0	6,3	/- 4	К	•	•	•	•	•	•	•	•	•	•	•	•	•	•	•	679 000
1.6 SE	5/5 Б-4 117 П М5	R17 178 11,0	6,3	/- 6	КК	•	•	•	•	•	•	•	•	•	•	•	•	•	•	•	735 000
1.6 SE CVT	5/5 Б-4 117 П Вар	R17 170 11,5	6,3	/- 6	КК	•	•	•	•	•	•	•	•	•	•	•	•	•	•	•	795 000
1.6 LE CVT	5/5 Б-4 117 П Вар	R17 170 11,5	6,3	/- 6	КК	•	•	•	•	•	•	•	•	•	•	•	•	•	•	•	898 000
1.6T SE Sport	5/5 Б-4 190 П М6	R17 215 8,0	6,9	/- 6	КК	•	•	•	•	•	•	•	•	•	•	•	•	•	•	•	845 000
1.6T LE	5/5 Б-4 190 П М6	R17 215 8,0	6,9	/- 6	КК	•	•	•	•	•	•	•	•	•	•	•	•	•	•	•	930 000
1.6T SE Sport CVT	5/5 Б-4 190 4x4 Вар	R17 200 8,4	7,6	/- 6	КК	•	•	•	•	•	•	•	•	•	•	•	•	•	•	•	964 000

Модель, модификация, исполнение	Количество дверей/мест	Тип мотора – число цилиндров	Мощность, л.с.	Привод	Коробка передач	Размер шин, дюймы*	Максимальная скорость, км/ч	Расход 0-100 км/ч, с	Средний расход топлива, л	ABS / ESP	Подушки безопасности, шт.	Климатическая система	Ксенон	Противотуманные фары	Аудиосистема	Литые диски	Кожаный салон	Электростеклоподъемники	Подогрев сидений	Рекомендованная цена, руб.
---------------------------------	------------------------	------------------------------	----------------	--------	-----------------	--------------------	-----------------------------	----------------------	---------------------------	-----------	---------------------------	-----------------------	--------	----------------------	--------------	-------------	---------------	-------------------------	------------------	----------------------------

1.6T LE CVT 5/5 Б-4 190 4x4 Вар R17 200 8,4 7,6 /- 6 КК • • Navi • • • • 1 049 000



Terrano
Тип - кроссовер • снаряженная масса, кг - 1226(1377) • габариты, мм - 4342/1822/1668 • база, мм - 2674 • объем багажника, л - 475/1636 • объем бака, л - 50 • клиренс, мм - 205 • гарантия, лет/тыс. км - 3/100 • начало продаж - 2014 • рестайлинг - н.д.

1.6 Comfort 2WD	5/5 Б-4 102 П М5	R16 163 11,8	7,6	/- 2	К	•	•	•	•	•	•	•	•	•	•	•	•	•	•	•	677 000
1.6 Comfort 4WD	5/5 Б-4 102 4x4 М6	R16 158 13,5	8,2	/- 2	К	•	•	•	•	•	•	•	•	•	•	•	•	•	•	•	735 000
1.6 Elegance 4WD	5/5 Б-4 102 4x4 М6	R16 158 13,5	8,2	/- 4	К	•	•	•	•	•	•	•	•	•	•	•	•	•	•	•	775 000
1.6 Elegance Plus 4WD	5/5 Б-4 102 4x4 М6	R16 158 13,5	8,2	/- 4	К	•	•	•	•	•	•	•	•	•	•	•	•	•	•	•	809 000
2.0 Comfort 2WD AT	5/5 Б-4 135 П А4	R16 168 11,2	8,3	/- 2	К	•	•	•	•	•	•	•	•	•	•	•	•	•	•	•	762 700
2.0 Elegance Plus 2WD AT	5/5 Б-4 135 П А4	R16 168 11,2	8,3	/- 4	К	•	•	•	•	•	•	•	•	•	•	•	•	•	•	•	836 700
2.0 Tekna 2WD AT	5/5 Б-4 135 П А4	R16 168 11,2	8,3																		

Условные обозначения:

Б	бензиновый двигатель
Д	дизельный двигатель
V	V-образное расположение цилиндров
W	W-образное расположение цилиндров

Н	оппозитное расположение цилиндров
П	передний привод
З	задний привод
4x4	полный привод
M	механическая трансмиссия

A	автоматическая трансмиссия
AM	автоматизированная механическая трансмиссия
В	трансмиссия с клиноремным вариатором
K	кондиционер
KK	климат-контроль

АП	аудиоподготовка
CD/CD+	CD-ресивер/с чейнджером
DVD/DVD+	DVD-проигрыватель/с чейнджером
N/N	жесткий диск/навигация
	посадочный диаметр шины радиального типа

АВТОМОБИЛИ 2014 ГОДА КАТАЛОГ

Модель, модификация, исполнение	Количество дверей/мест	Тип мотора — число цилиндров	Мощность, л.с.	Привод	Коробка передач	Размер шин, дюймы*	Максимальная скорость, км/ч	Разгон 0-100 км/ч, с	Средний расход топлива, л	ABS / ESP	Подушки безопасности, шт.	Климатическая система	Ксенон	Противотуманные фары	Аудиосистема	Литые диски	Кожаный салон	Электроотключатели	Подогрев сидений	Рекомендованная цена, руб.
---------------------------------	------------------------	------------------------------	----------------	--------	-----------------	--------------------	-----------------------------	----------------------	---------------------------	-----------	---------------------------	-----------------------	--------	----------------------	--------------	-------------	---------------	--------------------	------------------	----------------------------

Где купить Nissan

Пеликан Авто	(495) 787-0707
Аугоре Авто	(812) 327-1000
Автопродикс Гражданский	(812) 703-0707
Автопродикс Московский	(812) 702-4292
Автопродикс Приморский	(812) 313-0303

ОPEL WWW.OPEL.RU

Corsa

Тип - хэтчбек • снаряженная масса, кг - 1100 • габариты, мм - 3999/1744/1488 • база, мм - 2511 • объем багажника, л - 285/1050 • объем бака, л - 44 • клиренс, мм - 140 • гарантия, лет/тыс. км - 3/100 • начало продаж - 2007 • рестайлинг - 2011.

1.0 Essentia	3/5	B-3	65	П	M5	R14	155	18,2	5,0	-/ 2		АП								470 000
1.2 Enjoy	3/5	B-4	85	П	M5	R15	172	13,6	5,3	-/ 2		АП								528 000
1.2 Enjoy AMT	3/5	B-4	85	П	AM5	R15	172	15,2	5,2	-/ 2		АП								548 000
1.4 Enjoy	3/5	B-4	100	П	M5	R16	180	11,9	5,5	-/ 2		АП								543 000
1.4 Enjoy AT	3/5	B-4	100	П	A4	R16	172	13,9	5,9	-/ 2		АП								568 000
1.6T OPC	3/5	B-4	192	П	M6	R17	225	7,2	7,9	-/ 6	K	CD								915 000
1.0 Essentia	5/5	B-3	65	П	M5	R14	155	18,2	5,0	-/ 2		АП								480 000
1.2 Enjoy	5/5	B-4	85	П	M5	R15	172	13,6	5,3	-/ 2		АП								538 000
1.2 Enjoy AMT	5/5	B-4	85	П	AM5	R15	172	15,2	5,2	-/ 2		АП								558 000
1.4 Enjoy	5/5	B-4	100	П	M5	R16	180	11,9	5,5	-/ 2		АП								553 000
1.4 Enjoy AT	5/5	B-4	100	П	A4	R16	172	13,9	5,9	-/ 2		АП								578 000

Meriva

Тип - мини-вэн • снаряженная масса, кг - 1360 • габариты, мм - 4288/1812/1615 • база, мм - 2644 • объем багажника, л - 400/1500 • объем бака, л - 54 • клиренс, мм - 130 • гарантия, лет/тыс. км - 3/100 • начало продаж - 2010 • рестайлинг - н.д.

1.4 Essentia	5/5	B-4	100	П	M5	R15	177	13,9	6,1	-/ 2		АП								589 000
1.4 Enjoy	5/5	B-4	100	П	M5	R16	177	13,9	6,1	-/ 6	K	CD								638 000
1.4T Enjoy	5/5	B-4	140	П	M6	R16	196	10,3	6,7	-/ 6	K	CD								685 000
1.4T Cosmo	5/5	B-4	140	П	M6	R16	196	10,3	6,7	-/ 6	K	CD								731 000
1.7D Enjoy	5/5	D-4	110	П	M6	R16	182	11,8	5,2	-/ 6	K	CD								758 500
1.7D Enjoy AT	5/5	D-4	100	П	A6	R16	172	13,9	6,4	-/ 6	K	CD								780 500
1.7D Cosmo	5/5	D-4	110	П	M6	R16	182	11,8	5,2	-/ 6	K	CD								799 500
1.7D Cosmo AT	5/5	D-4	100	П	A6	R16	172	13,9	6,4	-/ 6	K	CD								821 500

Astra Family

Тип - хэтчбек • снаряженная масса, кг - 1240 • габариты, мм - 4250/1753/1460 • база, мм - 2614 • объем багажника, л - 375/1295 • объем бака, л - 52 • клиренс, мм - 160 • гарантия, лет/тыс. км - 3/100 • начало продаж - 2004 • рестайлинг - н.д.

1.6 Essentia	5/5	B-4	115	П	M5	R15	191	11,6	6,5	-/ 4	K	CD								599 650
1.6 Essentia AMT	5/5	B-4	115	П	AM5	R15	191	12,6	6,3	-/ 4	K	CD								638 900
1.8 Enjoy	5/5	B-4	140	П	M5	R16	210	10,1	7,3	-/ 4	K	CD								655 900
1.8 Enjoy AT	5/5	B-4	140	П	A4	R16	188	11,4	7,8	-/ 4	K	CD								695 900

Astra Family Sedan

Тип - седан • снаряженная масса, кг - 1306 • габариты, мм - 4587/1753/1447 • база, мм - 2703 • объем багажника, л - 490/870 • объем бака, л - 52 • клиренс, мм - 165 • гарантия, лет/тыс. км - 3/100 • начало продаж - 2008 • рестайлинг - н.д.

1.6 Essentia	4/5	B-4	115	П	M5	R15	191	11,7	6,8	-/ 4	K	CD								609 650
1.6 Enjoy AMT	4/5	B-4	115	П	AM5	R16	192	12,7	6,6	-/ 4	K	CD								635 900
1.8 Enjoy	4/5	B-4	140	П	M5	R16	208	10,2	7,6	-/ 4	K	CD								665 900
1.8 Enjoy AT	4/5	B-4	140	П	A4	R16	188	11,4	7,8	-/ 4	K	CD								705 900

Astra Family Caravan

Тип - универсал • снаряженная масса, кг - 1278 • габариты, мм - 4515/1753/1500 • база, мм - 2703 • объем багажника, л - 490/1590 • объем бака, л - 52 • клиренс, мм - 174 • гарантия, лет/тыс. км - 3/100 • начало продаж - 2004 • рестайлинг - н.д.

1.6 Essentia	5/5	B-4	115	П	M5	R15	191	12,0	6,7	-/ 4	K	CD								624 650
1.6 Enjoy AMT	5/5	B-4	115	П	AM5	R16	192	13,0	6,5	-/ 4	K	CD								670 900
1.8 Enjoy	5/5	B-4	140	П	M5	R16	207	10,5	7,3	-/ 4	K	CD								680 900
1.8 Enjoy AT	5/5	B-4	140	П	A4	R16	188	11,7	7,9	-/ 4	K	CD								720 900

Astra

Тип - хэтчбек • снаряженная масса, кг - 1373 • габариты, мм - 4419/1814/1510 • база, мм - 2658 • объем багажника, л - 370/1235 • объем бака, л - 56 • клиренс, мм - 160 • гарантия, лет/тыс. км - 3/100 • начало продаж - 2010 • рестайлинг - н.д.

1.4 Essentia	5/5	B-4	100	П	M5	R16	178	14,2	5,5	-/ 4		CD								599 999
1.6 Essentia	5/5	B-4	115	П	M5	R16	188	11,7	6,3	-/ 4		CD								659 900
1.6 Enjoy	5/5	B-4	115	П	M5	R17	188	11,7	6,3	-/ 4	K	CD								685 900
1.6 Cosmo	5/5	B-4	115	П	M5	R17	188	11,7	6,3	-/ 4	KK	CD								745 900
1.6 Essentia AT	5/5	B-4	115	П	A6	R16	182	13,3	7,1	-/ 4		CD								699 900
1.6 Enjoy AT	5/5	B-4	115	П	A6	R17	182	13,3	7,1	-/ 4	K	CD								720 900
1.6 Cosmo AT	5/5	B-4	115	П	A6	R17	182	13,3	7,1	-/ 4	KK	CD								773 900
1.4T Enjoy	5/5	B-4	140	П	A6	R17	201	9,8	7,0	-/ 4	K	CD								763 900
1.4T Cosmo AT	5/5	B-4	140	П	A6	R17	201	9,8	7,0	-/ 4	KK	CD								823 900
1.6T Cosmo AT	5/5	B-4	180	П	A6	R17	210	9,0	7,5	-/ 4	KK	CD								878 900

Модель, модификация, исполнение	Количество дверей/мест	Тип мотора — число цилиндров	Мощность, л.с.	Привод	Коробка передач	Размер шин, дюймы*	Максимальная скорость, км/ч	Разгон 0-100 км/ч, с	Средний расход топлива, л	ABS / ESP	Подушки безопасности, шт.	Климатическая система	Ксенон	Противотуманные фары	Аудиосистема	Литые диски	Кожаный салон	Электроотключатели	Подогрев сидений	Рекомендованная цена, руб.
---------------------------------	------------------------	------------------------------	----------------	--------	-----------------	--------------------	-----------------------------	----------------------	---------------------------	-----------	---------------------------	-----------------------	--------	----------------------	--------------	-------------	---------------	--------------------	------------------	----------------------------

Astra GTC

Тип - хэтчбек • снаряженная масса, кг - 1395 • габариты, мм - 4466/1840/1482 • база, мм - 2695 • объем багажника, л - 380/1165 • объем бака, л - 56 • клиренс, мм - 145 • гарантия, лет/тыс. км - 3/100 • начало продаж - 2011 • рестайлинг - н.д.

1.8 Enjoy	3/5	B-4	140	П	M5	R17	200	10,7	6,8	-/ 4	K	CD								696 900
1.8 Sport	3/5	B-4	140	П	M5	R18	200	10,7	6,8	-/ 4	KK	CD								766 900
1.4T Enjoy	3/5	B-4	140	П	M6	R17	200	9,9	6,0	-/ 4	K	CD								716 000
1.4T Sport	3/5	B-4	140	П	M6	R18	200	9,9	6,0	-/ 4	KK	CD								785 000
1.4T Enjoy AT	3/5	B-4	140	П	A6	R17	200	9,9	6,0	-/ 4	K	CD								751 000
1.4T Sport AT	3/5	B-4	140	П	A6	R18	200	9,9	6,0	-/ 4	KK	CD								821 000
1.6T Enjoy	3/5	B-4	180	П	M6	R17	220	8,3	7,2	-/ 4	K	CD								771 000
1.6T Sport	3/5	B-4	180	П	M6	R18	220	8,3	7,2	-/ 4	KK	CD								841 000
2.0T OPC	3/5	B-4	280	П	M6	R19	250	6,0	8,1	-/ 4	KK	CD								1 150 000
2.0D Sport	3/5	D-4	130	П	M6	R18	200	9,9	5,3	-/ 4	KK	CD								826 900
2.0D Sport AT	3/5	D-4	130	П	A6	R18	200	10,5	6,0	-/ 4	KK	CD								861 900

Astra Sports Tourer

Тип - универсал • снаряженная масса, кг - 1393 • габариты, мм - 4689/1814/1535 • база, мм - 2685 • объем багажника, л - 500/1540 • объем бака, л - 56 • клиренс, мм - 160 • гарантия, лет/тыс. км - 3/100 • начало продаж - 2010 • рестайлинг - н.д.

1.6 Essentia	5/5	B-4	115	П	M5	R16	185	12,3	6,6	-/ 4		CD								709 500
1.6 Enjoy	5/5	B-4	115	П	M5	R17	185	12,3	6,6	-/ 4	K	CD								735 500
1.6 Cosmo	5/5	B-4	115	П	M5	R17	185	12,3	6,6	-/ 4	KK	CD								795 500
1.6 Essentia AT	5/5	B-4	115	П	A6	R16	180	13,9	7,2	-/ 4		CD								749 500
1.6 Enjoy AT	5/5	B-4	115	П	A6	R17	180	13,9	7,2	-/ 4	K	CD								770 500
1.6 Cosmo AT	5/5	B-4	115	П	A6	R17	180	13,9	7,2	-/ 4	KK	CD								830 500
1.4T Enjoy AT	5/5	B-4	140	П	A6	R17	198	10,8	6,8	-/ 4	K	CD								813 500
1.4T Cosmo AT	5/5	B-4	140	П	A6	R17	198	10,8	6,8	-/ 4	KK	CD								873 500
1.6T Cosmo AT	5/5	B-4	180	П	A6	R17	210	9,5	7,4	-/ 4	KK	CD								928 500

Zafira Tourer

Тип - мини-вэн • снаряженная масса, кг - 1496 • габариты, мм - 4658/1884/1685 • база, мм - 2760 • объем багажника, л - 710/1800 • объем бака, л - 58 • клиренс, мм - 150 • гарантия, лет/тыс. км - 3/100 • начало продаж - 2011 • рестайлинг - н.д.

1.8 Essentia	5/5	B-4	115	П	M5	R16	185	12,9	7,2	-/ 4	K	CD								799 000
1.8 Essentia	5/5	B-4	140	П	M5	R16	195	11,7	7,2	-/ 4	K	CD								899 000
1.8 Cosmo	5/7	B-4	140																	



КАТАЛОГ АВТОМОБИЛИ 2014 ГОДА

Модель, модификация, исполнение	Количество дверей/мест	Тип мотора — число цилиндров	Мощность, л.с.	Привод	Коробка передач	Размер шин, дюймов*	Максимальная скорость, км/ч	Расход 0-100 км/ч, с	Средний расход топлива, л	ABS / ESP	Подушки безопасности, шт.	Климатическая система	Ксенон	Противотуманные фары	Аудиосистема	Литые диски	Кожаный салон	Электростеклоподъемники	Подогрев сидений	Рекомендованная цена, руб.
---------------------------------	------------------------	------------------------------	----------------	--------	-----------------	---------------------	-----------------------------	----------------------	---------------------------	-----------	---------------------------	-----------------------	--------	----------------------	--------------	-------------	---------------	-------------------------	------------------	----------------------------

Antara
 Тип - кроссовер • снаряженная масса, кг - 1907 • габариты, мм - 4596/1850/1717 • база, мм - 2707 • объем багажника, л - 420/1420 • объем бака, л - 65 • клиренс, мм - 200 • гарантия, лет/тыс. км - 3/100 • начало продаж - 2007 • рестайлинг - 2011.

2.4 Enjoy	5/5	Б-4	167	4x4	M6	R17	186	10,3	9,1	•/•	6	KK	•	CD	•	•	•	•	•	•	1 020 000
2.4 Enjoy AT	5/5	Б-4	167	4x4	A6	R17	178	11,0	9,3	•/•	6	KK	•	CD	•	•	•	•	•	•	1 060 000
3.2 Cosmo AT	5/5	Б-6	249	4x4	A6	R18	203	8,6	10,9	•/•	6	KK	•	CD	•	•	•	•	•	•	1 258 000
2.2D Enjoy	5/5	Д-4	163	4x4	M6	R17	188	9,9	6,6	•/•	6	KK	•	CD	•	•	•	•	•	•	1 060 000
2.2D Cosmo AT	5/5	Д-4	184	4x4	A6	R18	191	7,8	7,8	•/•	6	KK	•	CD	•	•	•	•	•	•	1 215 000

Где купить Opel
 Автомир (495) 229-0000
 Трейдвест (495) 7777-555
 Тринити-Моторс (495) 363-0003

PEUGEOT WWW.PEUGEOT.RU

107
 Тип - хэтчбек • снаряженная масса, кг - 790 • габариты, мм - 3435/1635/1465 • база, мм - 2340 • объем багажника, л - 140/750 • объем бака, л - 35 • клиренс, мм - 120 • гарантия, лет/тыс. км - 2/- • начало продаж - 2005 • рестайлинг - 2012.

1.0 Access	3/4	Б-3	68	П	M5	R14	157	13,5	4,3	•/•	2	K	•	AP	•	•	•	•	•	•	380 000
1.0 Active	3/4	Б-3	68	П	M5	R14	157	13,5	4,3	•/•	2	K	•	CD	•	•	•	•	•	•	434 000
1.0 Active AMT	3/4	Б-3	68	П	A5	R14	157	13,5	4,3	•/•	2	K	•	CD	•	•	•	•	•	•	457 000
1.0 Access	5/4	Б-3	68	П	M5	R14	157	13,5	4,3	•/•	2	K	•	AP	•	•	•	•	•	•	388 000
1.0 Active	5/4	Б-3	68	П	M5	R14	157	13,5	4,3	•/•	2	K	•	CD	•	•	•	•	•	•	442 000
1.0 Active AMT	5/4	Б-3	68	П	A5	R14	157	13,5	4,3	•/•	2	K	•	CD	•	•	•	•	•	•	465 000

208
 Тип - хэтчбек • снаряженная масса, кг - 1110 • габариты, мм - 3965/1739/1460 • база, мм - 2538 • объем багажника, л - 285/1076 • объем бака, л - 50 • клиренс, мм - 120 • гарантия, лет/тыс. км - 2/- • начало продаж - 2012 • рестайлинг - н.д.

1.0 Access	3/5	Б-3	68	П	M5	R15	163	14,0	4,3	•/•	2	K	•	AP	•	•	•	•	•	•	499 000
1.2 Active	3/5	Б-3	82	П	M5	R15	175	12,2	4,5	•/•	2	K	•	CD	•	•	•	•	•	•	576 000
1.6 Allure AT	3/5	Б-4	120	П	A4	R15	190	10,7	6,7	•/•	4	KK	•	CD	•	•	•	•	•	•	673 000
1.0 Access	5/5	Б-3	68	П	M5	R15	163	14,0	4,3	•/•	2	K	•	AP	•	•	•	•	•	•	410 000
1.2 Active	5/5	Б-3	82	П	M5	R15	175	12,2	4,5	•/•	2	K	•	CD	•	•	•	•	•	•	587 000
1.6 Allure AT	5/5	Б-4	120	П	A4	R15	190	10,7	6,7	•/•	4	KK	•	CD	•	•	•	•	•	•	684 000
1.6 HDi Allure	5/5	Д-4	92	П	M5	R15	185	10,9	3,8	•/•	4	KK	•	CD	•	•	•	•	•	•	715 000
1.6 GTI Sport	3/5	Б-4	200	П	M6	R17	230	6,8	5,9	•/•	6	KK	•	CD	•	•	•	•	•	•	1 119 000

301
 Тип - седан • снаряженная масса, кг - 980 • габариты, мм - 4442/1748/1466 • база, мм - 2652 • объем багажника, л - 506 • объем бака, л - 50 • клиренс, мм - 142 • гарантия, лет/тыс. км - 2/- • начало продаж - 2013 • рестайлинг - н.д.

1.2 Acces	4/5	Б-3	72	П	M5	R15	160	14,2	5,3	•/•	1	K	•	AP	•	•	•	•	•	•	455 900
1.2 Active	4/5	Б-3	72	П	M5	R15	160	14,2	5,3	•/•	2	K	•	AP	•	•	•	•	•	•	505 900
1.6 Active	4/5	Б-4	115	П	M5	R15	188	9,4	6,5	•/•	2	K	•	AP	•	•	•	•	•	•	560 900
1.6 Active AT	4/5	Б-4	115	П	A4	R15	188	11,8	7,3	•/•	2	K	•	AP	•	•	•	•	•	•	595 900
1.6 Allure	4/5	Б-4	115	П	M5	R16	188	9,4	6,5	•/•	2	KK	•	CD	•	•	•	•	•	•	620 900
1.6 Allure AT	4/5	Б-4	115	П	A4	R16	188	11,8	7,3	•/•	2	KK	•	CD	•	•	•	•	•	•	655 900
1.6 HDi Allure	4/5	Д-4	92	П	M5	R16	188	9,4	6,5	•/•	2	KK	•	CD	•	•	•	•	•	•	681 900

308
 Тип - хэтчбек • снаряженная масса, кг - 1287 • габариты, мм - 4276/1815/1498 • база, мм - 2608 • объем багажника, л - 348/1201 • объем бака, л - 60 • клиренс, мм - 130 • гарантия, лет/тыс. км - 2/- • начало продаж - 2008 • рестайлинг - 2011.

1.6 Access	5/5	Б-4	120	П	M5	R15	198	10,8	6,4	•/•	2	K	•	AP	•	•	•	•	•	•	559 000
1.6 Access AT	5/5	Б-4	120	П	A4	R15	188	13,0	7,3	•/•	2	K	•	AP	•	•	•	•	•	•	596 000
1.6 Active	5/5	Б-4	120	П	M5	R16	198	10,8	6,4	•/•	4	KK	•	CD	•	•	•	•	•	•	638 000
1.6 Active AT	5/5	Б-4	120	П	A4	R16	188	13,0	7,3	•/•	4	KK	•	CD	•	•	•	•	•	•	675 000

308 CC
 Тип - купе-кабриолет • снаряженная масса, кг - 1530 • габариты, мм - 4400/1815/1425 • база, мм - 2615 • объем багажника, л - 225/405 • объем бака, л - 60 • клиренс, мм - 120 • гарантия, лет/тыс. км - 2/- • начало продаж - 2009 • рестайлинг - 2011.

1.6 THP Feline AT	2/4	Б-4	150	П	A6	R17	212	9,8	7,7	•/•	6	KK	•	CD	•	•	•	•	•	•	1 153 000
-------------------	-----	-----	-----	---	----	-----	-----	-----	-----	-----	---	----	---	----	---	---	---	---	---	---	-----------

408
 Тип - седан • снаряженная масса, кг - 1375 • габариты, мм - 4703/1815/1505 • база, мм - 2717 • объем багажника, л - 560 • объем бака, л - 60 • клиренс, мм - 173 • гарантия, лет/тыс. км - 2/- • начало продаж - 2012 • рестайлинг - н.д.

1.6 Access	4/5	Б-4	110	П	M5	R16	183	13,3	7,5	•/•	2	K	•	AP	•	•	•	•	•	•	549 000
1.6 Active AT	4/5	Б-4	120	П	A4	R16	185	13,8	7,4	•/•	2	K	•	CD	•	•	•	•	•	•	644 000
1.6 THP Active	4/5	Б-4	150	П	A6	R16	207	9,6	8,2	•/•	2	K	•	CD	•	•	•	•	•	•	746 000
1.6 HDi Access	4/5	Д-4	112	П	M6	R16	185	11,0	5,0	•/•	2	K	•	AP	•	•	•	•	•	•	637 000

RCZ
 Тип - купе • снаряженная масса, кг - 1320 • габариты, мм - 4285/1845/1360 • база, мм - 2610 • объем багажника, л - 320 • объем бака, л - 55 • клиренс, мм - 110 • гарантия, лет/тыс. км - 2/- • начало продаж - 2010 • рестайлинг - н.д.



Модель, модификация, исполнение	Количество дверей/мест	Тип мотора — число цилиндров	Мощность, л.с.	Привод	Коробка передач	Размер шин, дюймов*	Максимальная скорость, км/ч	Расход 0-100 км/ч, с	Средний расход топлива, л	ABS / ESP	Подушки безопасности, шт.	Климатическая система	Ксенон	Противотуманные фары	Аудиосистема	Литые диски	Кожаный салон	Электростеклоподъемники	Подогрев сидений	Рекомендованная цена, руб.
---------------------------------	------------------------	------------------------------	----------------	--------	-----------------	---------------------	-----------------------------	----------------------	---------------------------	-----------	---------------------------	-----------------------	--------	----------------------	--------------	-------------	---------------	-------------------------	------------------	----------------------------

1.6 THP Sport	2/4	Б-4	156	П	M6	R18	214	8,2	6,7	•/•	6	KK	•	CD	•	•	•	•	•	•	1 199 000
1.6 THP Sport AT	2/4	Б-4	156	П	A6	R18	212	9,0	7,5	•/•	6	KK	•	CD	•	•	•	•	•	•	1 249 000
1.6 THP Sport AT	2/4	Б-4	200	П	M6	R18	231	7,6	7,0	•/•	6	KK	•	CD	•	•	•	•	•	•	1 299 000

508
 Тип - седан • снаряженная масса, кг - 1465 • габариты, мм - 4792/1853/1456 • база, мм - 2817 • объем багажника, л - 545 • объем бака, л - 72 • клиренс, мм - 140 • гарантия, лет/тыс. км - 2/- • начало продаж - 2012 • рестайлинг - н.д.

1.6 Access AMT	4/5	Б-4	120	П	A6	R16	198	11,0	7,9	•/•	6	KK	•	CD	•	•	•	•	•	•	839 000
1.6 Active AMT	4/5	Б-4	120	П	A6	R16	198	10,8	7,9	•/•	6	KK	•	CD	•	•	•	•	•	•	999 000
1.6 THP Active AT	4/5	Б-4	150	П	A6	R16	220	9,2	7,1	•/•	6	KK	•	CD	•	•	•	•	•	•	994 000
1.6 THP Allure AT	4/5	Б-4	150	П	A6	R17	220	9,2	7,1	•/•	6	KK	•	CD	•	•	•	•	•	•	1 164 000
2.0 HDi Active AT	4/5	Д-4	140	П	A6	R16	210	9,2	5,7	•/•	6	KK	•	CD	•	•	•	•	•	•	1 089 000
2.0 HDi Allure AT	4/5	Д-4	140	П	A6	R17	210	9,2	5,7	•/•	6	KK	•	CD	•	•	•	•	•	•	1 259 000
2.2 HDi GT AT	4/5	Д-4	204	П	A6	R18	234	8,2	5,7	•/•	6	KK	•	CD	•	•	•	•	•	•	1 479 000

2008
 Тип - кроссовер • снаряженная масса, кг - 1045/1140 • габариты, мм - 4159/1829/1556 • база, мм - 2538 • объем багажника, л - 360 • объем бака, л - 50 • клиренс, мм - 165 • гарантия, лет/тыс. км - 2/- • начало продаж - 2014 • рестайлинг - н.д.

1.2 Access	5/5	Б-3	82	П	M5	R15	169	13,5	4,9	•/•	2	K	•	CD	•	•	•	•	•	•	649 000
1.2 Access AT	5/5	Б-3	82	П	A5	R15	170	15,4	4,9	•/•	2	K	•	CD	•	•	•	•	•	•	719 000
1.2 Active AT	5/5	Б-3	82	П	A5	R16	170	15,4	4,9	•/•	4	K	•	CD	•	•	•	•	•	•	759 000
1.2 Allure AT	5/5	Б-3	82	П	A5	R16	170	15,4	4,9	•/•	6	KK	•	CD	•	•	•	•	•	•	809 000
1.6 Active	5/5	Б-4	115	П	M5	R16	196	9,5	5,9	•/•	4	K	•	CD	•	•	•	•	•	•	779 000

Условные обозначения:

Б	бензиновый двигатель
Д	дизельный двигатель
V	V-образное расположение цилиндров
W	W-образное расположение цилиндров

Н	оппозитное расположение цилиндров
П	передний привод
З	задний привод
4x4	полный привод
M	механическая трансмиссия

A	автоматическая трансмиссия
AM	автоматизированная механическая трансмиссия
Вар	трансмиссия с клиноремным вариатором
K	кондиционер
KK	климат-контроль

АП	аудиоподготовка
CD/CD+	CD-ресивер/с чейнджером
DVD/DVD+	DVD-проигрыватель/с чейнджером
H/N	жесткий диск/навигация
*	посадочный диаметр шины радиального типа

АВТОМОБИЛИ 2014 ГОДА КАТАЛОГ

Модель, модификация, исполнение	Количество дверей/мест	Тип мотора — число цилиндров	Мощность, л.с.	Привод	Коробка передач	Размер шин, дюймы*	Максимальная скорость, км/ч	Работот 0-100 км/ч, с	Средний расход топлива, л	ABS / ESP	Подушки безопасности, шт.	Климатическая система	Ксенон	Противотуманные фары	Аудиосистема	Литые диски	Кожаный салон	Электроотстеколки	Подогрев сидений	Рекомендованная цена, руб.
---------------------------------	------------------------	------------------------------	----------------	--------	-----------------	--------------------	-----------------------------	-----------------------	---------------------------	-----------	---------------------------	-----------------------	--------	----------------------	--------------	-------------	---------------	-------------------	------------------	----------------------------

911 3.4 S PDK 3/2 Б-Н6 320 З АМ7 R18 275 5.1 9.4 -/+ 6 КК - • CD • • • 3 819 259
 Тип - купе • снаряженная масса, кг - 1380 • габариты, мм - 4491/1808/1303 • база, мм - 2450 • объем багажника, л - 135 • объем бака, л - 64 • клиренс, мм - 122 • гарантия, лет/тыс. км - 2/- • начало продаж - 2012 • рестайлинг - н.д.

3.5 Carrera	2/4 Б-Н6 345 З М7 R19 289 4.8 9.0 -/+ 6 КК - • CD • • • 4 415 000
3.5 Carrera 4	2/4 Б-Н6 345 4x4 М6 R19 284 5.0 10.6 -/+ 6 КК - • CD • • • 5 061 000
3.8 Carrera S	2/4 Б-Н6 385 З М7 R20 304 4.5 9.5 -/+ 6 КК - • CD • • • 5 093 000
3.8 Carrera 4S	2/4 Б-Н6 385 4x4 М6 R20 297 4.7 11.0 -/+ 6 КК - • CD • • • 5 738 000
3.8 Turbo	2/4 Б-Н6 500 4x4 М6 R20 312 3.7 11.1 -/+ 6 КК - • DVD • • • 7 686 000
3.6 GT2	2/4 Б-Н6 620 4x4 М6 R20 330 3.5 11.9 -/+ 6 КК - • CD • • • 11 500 000

911 Cabriolet Тип - кабриолет • снаряженная масса, кг - 1450 • габариты, мм - 4491/1808/1299 • база, мм - 2450 • объем багажника, л - 135 • объем бака, л - 64 • клиренс, мм - 122 • гарантия, лет/тыс. км - 2/- • начало продаж - 2012 • рестайлинг - н.д.

3.5 Carrera	2/4 Б-Н6 350 З М7 R19 286 5.0 9.2 -/+ 6 КК - • CD • • • 4 991 000
3.8 Carrera S	2/4 Б-Н6 400 З М7 R20 301 4.7 9.7 -/+ 6 КК - • CD • • • 5 669 000
3.8 Turbo	2/4 Б-Н6 500 4x4 М6 R20 312 3.8 11.7 -/+ 6 КК - • DVD • • • 8 277 000

Panamera Тип - хэтчбек • снаряженная масса, кг - 1730 • габариты, мм - 4970/1931/1418 • база, мм - 2920 • объем багажника, л - 445/1263 • объем бака, л - 80 • клиренс, мм - 145 • гарантия, лет/тыс. км - 2/- • начало продаж - 2009 • рестайлинг - н.д.

3.0 D AT	5/4 Д-V6 250 З А8 R18 242 6.8 6.5 -/+ 8 КК • CD • • • 4 102 000
3.6	5/4 Б-V6 300 З М6 R18 261 6.8 11.3 -/+ 8 КК • CD • • • 3 932 000
3.6 PDK	5/4 Б-V6 300 З АМ7 R18 259 6.1 9.3 -/+ 8 КК • CD • • • 4 100 000
3.6 PDK	5/4 Б-V6 300 4x4 АМ7 R18 257 6.1 9.6 -/+ 8 КК • CD • • • 4 392 000
3.0 Hybrid AT	5/4 Б-V6 300 З А8 R18 270 6.0 7.1 -/+ 8 КК - • DVD • • • 5 339 000
4.8 S	5/4 Б-V8 400 З М6 R18 285 5.6 12.5 -/+ 8 КК • CD • • • 4 764 000
4.8 S PDK	5/4 Б-V8 400 З АМ7 R18 282 5.4 10.8 -/+ 8 КК • CD • • • 4 932 370
4.8 4S PDK	5/4 Б-V8 400 4x4 АМ7 R18 282 5.0 11.1 -/+ 8 КК • CD • • • 5 212 000
4.8 GTS PDK	5/4 Б-V8 430 4x4 АМ7 R19 288 4.5 10.9 -/+ 8 КК • CD • • • 5 823 000
4.8 Turbo PDK	5/4 Б-V8 500 4x4 АМ7 R19 303 4.2 12.2 -/+ 8 КК - • DVD • • • 8 423 000
4.8 Turbo S PDK	5/4 Б-V8 550 4x4 АМ7 R20 308 3.8 11.5 -/+ 8 КК - • DVD • • • 10 038 000

Macan Тип - кроссовер • снаряженная масса, кг - 1425 • габариты, мм - 4681/1810/1624 • база, мм - 2807 • объем багажника, л - 500/1500 • объем бака, л - 65 • клиренс, мм - 200 • гарантия, лет/тыс. км - 2/- • начало продаж - 2014 • рестайлинг - н.д.

3.0 S AT	5/5 Б-V6 340 4x4 А7 R18 254 5.4 9.0 -/+ 6 КК • CD • • • 2 550 000
3.6 Turbo AT	5/5 Б-V6 400 4x4 А7 R19 266 4.8 9.2 -/+ 6 КК • DVD • • • 3 690 000

Cayenne Тип - кроссовер • снаряженная масса, кг - 2170 • габариты, мм - 4846/1939/1705 • база, мм - 2895 • объем багажника, л - 510/1770 • объем бака, л - 85 • клиренс, мм - 215 • гарантия, лет/тыс. км - 2/- • начало продаж - 2010 • рестайлинг - н.д.

3.0 D AT	5/5 Д-V6 240 4x4 А8 R18 218 7.8 7.4 -/+ 6 КК • CD • • • 3 184 000
3.6 AT	5/5 Б-V6 300 4x4 А8 R18 230 7.8 9.9 -/+ 6 КК • CD • • • 3 150 000
4.8 S AT	5/5 Б-V8 400 4x4 А8 R18 258 5.9 10.5 -/+ 6 КК • CD • • • 4 114 000
3.0 S Hybrid AT	5/5 Б-V6 380 4x4 А8 R18 242 6.5 8.2 -/+ 6 КК • CD • • • 4 501 000
4.8 Turbo AT	5/5 Б-V8 500 4x4 А8 R19 278 4.7 11.5 -/+ 6 КК • CD • • • 4 823 000

RENAULT WWW.RENAULT.RU

Logan Тип - седан • снаряженная масса, кг - 975 • габариты, мм - 4288/1740/1534 • база, мм - 2630 • объем багажника, л - 510 • объем бака, л - 50 • клиренс, мм - 155 • гарантия, лет/тыс. км - 3/100 • начало продаж - 2004 • рестайлинг - 2009.

1.4 Authentique	4/5 Б-4 75 П М5 R14 162 13.0 6.9 1 АП 361 000
1.4 Expression	4/5 Б-4 75 П М5 R14 162 13.0 6.9 1 АП 399 000
1.6 Expression	4/5 Б-4 84 П М5 R14 175 11.5 7.3 1 АП 414 000
1.6 Expression	4/5 Б-4 102 П М5 R14 180 10.5 7.1 1 АП 436 000
1.6 Prestige	4/5 Б-4 84 П М5 R15 175 11.5 7.3 1 К • АП • • 456 000
1.6 Prestige	4/5 Б-4 102 П М5 R15 180 10.5 7.1 1 К • АП • • 478 000

Logan new Тип - седан • снаряженная масса, кг - 1106(1127) • габариты, мм - 4346/1733/1517 • база, мм - 2634 • объем багажника, л - 510 • объем бака, л - 50 • клиренс, мм - 155 • гарантия, лет/тыс. км - 3/100 • начало продаж - 2014 • рестайлинг - н.д.

1.6 Access	4/5 Б-4 82 П М5 R15 172 11.9 7.2 1 355 000
1.6 Confort	4/5 Б-4 82 П М5 R15 172 11.9 7.2 -/ 1 408 000
1.6 Confort	4/5 Б-4 102 П М5 R15 180 10.5 7.1 -/ 1 428 000
1.6 Privilege	4/5 Б-4 82 П М5 R15 172 11.9 7.2 -/ 2 К • CD • • 456 000
1.6 Privilege	4/5 Б-4 102 П М5 R15 180 10.5 7.1 -/ 2 К • CD • • 476 000
1.6 Luxe Privilege	4/5 Б-4 82 П М5 R15 172 11.9 7.2 -/ 4 КК • CD • • • 495 000
1.6 Luxe Privilege	4/5 Б-4 102 П М5 R15 180 10.5 7.1 -/ 4 КК • CD • • • 515 000

Модель, модификация, исполнение	Количество дверей/мест	Тип мотора — число цилиндров	Мощность, л.с.	Привод	Коробка передач	Размер шин, дюймы*	Максимальная скорость, км/ч	Работот 0-100 км/ч, с	Средний расход топлива, л	ABS / ESP	Подушки безопасности, шт.	Климатическая система	Ксенон	Противотуманные фары	Аудиосистема	Литые диски	Кожаный салон	Электроотстеколки	Подогрев сидений	Рекомендованная цена, руб.
---------------------------------	------------------------	------------------------------	----------------	--------	-----------------	--------------------	-----------------------------	-----------------------	---------------------------	-----------	---------------------------	-----------------------	--------	----------------------	--------------	-------------	---------------	-------------------	------------------	----------------------------

Sandero Тип - хэтчбек • снаряженная масса, кг - 975 • габариты, мм - 4020/1745/1535 • база, мм - 2590 • объем багажника, л - 320/1200 • объем бака, л - 50 • клиренс, мм - 155 • гарантия, лет/тыс. км - 3/100 • начало продаж - 2007 • рестайлинг - 2009.

1.4 Authentique	5/5 Б-4 75 П М5 R14 162 13.0 6.9 1 АП 374 000
1.4 Expression	5/5 Б-4 75 П М5 R14 162 13.0 6.9 1 АП 415 000
1.6 Expression	5/5 Б-4 84 П М5 R14 175 11.5 7.3 1 АП • • 430 000
1.6 Expression	5/5 Б-4 102 П М5 R14 180 10.5 7.1 1 АП • • 452 000
1.6 Limited Edition	5/5 Б-4 84 П М5 R15 175 11.5 7.3 1 К • CD • • • 463 000
1.6 Limited Edition	5/5 Б-4 102 П М5 R15 180 10.5 7.1 1 К • CD • • • 485 000
1.6 Prestige	5/5 Б-4 84 П М5 R15 175 11.5 7.3 1 К • АП • • • 474 000
1.6 Prestige	5/5 Б-4 102 П М5 R15 180 10.5 7.1 1 К • АП • • • 494 000

Sandero Stepway Тип - хэтчбек • снаряженная масса, кг - 1090 • габариты, мм - 4020/1745/1555 • база, мм - 2590 • объем багажника, л - 320/1200 • объем бака, л - 50 • клиренс, мм - 175 • гарантия, лет/тыс. км - 3/100 • начало продаж - 2009 • рестайлинг - н.д.

1.6	5/5 Б-4 84 П М5 R15 163 12.4 7.3 -/ 2 К • АП • • • 503 000
1.6 AT	5/5 Б-4 103 П А4 R15 171 12.4 8.6 -/ 2 К • АП • • • 559 000

Duster Тип - кроссовер • снаряженная масса, кг - 1205 • габариты, мм - 4315/1822/1625 • база, мм - 2673 • объем багажника, л - 475(408) • объем бака, л - 50 • клиренс, мм - 205(210) • гарантия, лет/тыс. км - 3/100 • начало продаж - 2012 • рестайлинг - н.д.

1.6 Authentique	5/5 Б-4 102 П М5 R16 163 11.8 7.6 -/ 1 АП 492 000
1.6 Authentique	5/5 Б-4 102 4x4 М6 R16 158 13.5 8.2 -/ 1 АП 558 000
1.6 Expression	5/5 Б-4 102 П М5 R16 163 11.8 7.6 -/ 1 CD • • 564 000
1.6 Expression	5/5 Б-4 102 4x4 М6 R16 158 13.5 8.2 -/ 1 CD • • 614 000
2.0 Expression AT	5/5 Б-4 135 П А4 R16 168 11.2 8.3 -/ 1 CD • • 642 000
2.0 Expression AT	5/5 Б-4 135 4x4 А4 R16 172 10.4 8.7 -/ 1 CD • • 692 000
2.0 Expression	5/5 Б-4 135 4x4 М6 R16 172 10.4 7.8 -/ 1 CD • • 654 000
1.6 Privilege	5/5 Б-4 102 4x4 М6 R16 158 13.5 8.2 -/ 1 CD • • 668 000
2.0 Privilege AT	5/5 Б-4 135 П А4 R16 168 11.2 8.3 -/ 1 К • CD • • 696 000
2.0 Privilege	5/5 Б-4 135 4x4 М6 R16 172 10.4 7.8 -/ 1 К • CD • • 708 000
2.0 Privilege AT	5/5 Б-4 135 4x4 А4 R16 172 10.4 8.7 -/ 1 К • CD • • 746 000
2.0 Luxe Privilege AT	5/5 Б-4 135 П А4 R16 168 11.2 8.3 -/ 4 К • CD • • • 754 000
2.0 Luxe Privilege	5/5 Б-4 135 4x4 М6 R16 172 10.4 7.8 -/ 4 К • CD • • • 766 000
2.0 Luxe Privilege AT	5/5 Б-4 135 4x4 А4 R16 172 10.4 8.7 -/ 4 К • CD • • • 804 000
1.5 dCi Expression	5/5 Д-4 90 4x4 М6 R16 156 15.6 5.3 -/ 1 CD • • • 679 000
1.5 dCi Privilege	5/5 Д-4 90 4x4 М6 R16 156 15.6 5.3 -/ 1 К • CD • • • 733 000

Megane Тип - хэтчбек • снаряженная масса, кг - 1280 • габариты, мм - 4299/1804/1423 • база, мм - 2640 • объем багажника, л - 405/1160 • объем бака, л - 60 • клиренс, мм - 120 • гарантия, лет/тыс. км - 3/100 • начало продаж - 2009 • рестайлинг - 2012.

1.6 Authentique	5/5 Б-4 106 П М6 R15 185 11.7 6.8 -/ 2 К • АП • • 621 000
1.6 Expression	5/5 Б-4 106 П М6 R15 185 11.7 6.8 -/ 6 КК • CD • • 698 000
1.6 Expression AT	5/5 Б-4 106 П А4 R15 180 13.9 7.5 -/ 6 КК • CD • • 738 000
1.6 Dynamique AT	5/5 Б-4 106 П А4 R16 180 13.9 7.5 -/ 6 КК • CD • • • 778 000
2.0 Dynamique CVT	3/5 Б-4 140 П Вар R16 195 10.3 7.6 -/ 6 КК • CD • • • 858 000

Fluence Тип - седан • снаряженная масса, кг - 1265 • габариты, мм - 4620/1809/1479 • база, мм - 2703 • объем багажника, л - 530 • объем бака, л - 55 • клиренс, мм - 120 • гарантия, лет/тыс. км - 3/100 • начало продаж - 2010 • рестайлинг - 2011.

1.6 Authentique	4/5 Б-4 106 П М5 R15 183 11.9 6.8 -/ 2 К • АП • • 637 000
1.6 Confort	4/5 Б-4 106 П М5 R15 183 11.9 6.8 -/ 4 К • CD • • • 676 600
1.6 Expression	4/5 Б-4 106 П М5 R15 183 11.9 6.8 -/ 6 КК • CD • • • 709 600
1.6 Expression CVT	4/5 Б-4 114 П Вар R15 175 11.9 6.6 -/ 6 КК • CD • • • 749 600
2.0 Expression CVT	4/5 Б-4 138 П Вар R15 195 10.1 7.8 -/ 6 КК • CD • • • 814 600
1.6 Dynamique CVT	4/5 Б-4 114 П Вар R16 195 11.9 6.6 -/ 6 КК • CD • • • 789 600
2.0 Dynamique CVT	4/5 Б-4 138 П Вар R16 195 10.1 7.8 -/ 6 КК • CD • • • 854 600

Latitude Тип - седан • снаряженная масса, кг - 1495 • габариты, мм - 4887/1809/1483 • база, мм - 2762 • объем багажника, л - 477 • объем бака, л - 70 • клиренс, мм - 120 • гарантия, лет/тыс. км - 3/100 • начало продаж - 2011 • рестайлинг - н.д.

2.0 Expression CVT	4/5 Б-4 139 П Вар R16 186 11.9 8.3 -/ 6 К • CD • • • 899 000
2.0 Dynamique CVT	4/5 Б-4 139 П Вар R16 186 11.9 8.3 -/ 6 КК • CD • • • 1 013 000
2.0 Dynamique Confort CVT	4/5 Б-4 139 П Вар R16 186 11.9 8.3 -/ 6 КК • CD • • • 1 073 000
2.5 Dynamique Confort AT	4/5 Б-V6 177 П А6 R16 209 10.7 9.7 -/ 6 КК • CD • • • 1 257 000
2.0 Privilege CVT	4/5 Б-4 139 П Вар R17 186 11.9 8.3 -/ 6 КК • CD • • • 1 133 000
2.5 Privilege AT	4/5 Б-V6 177 П А6 R17 209 10.7 9.7 -/ 6 КК • CD • • • 1 318 000

Laguna Coupe Тип - купе • снаряженная масса, кг - 1480 • габариты, мм - 4640/1810/1400 • база, мм - 2695 • объем багажника, л - 425/875 • объем бака, л - 66 • клиренс, мм - 120 • гарантия, лет/тыс. км - 3/100 • начало продаж - 2009 • рестайлинг - н.д.

2.0T Initale AT	2/4 Б-4 170 П А6 R17 220 9.2 8.8 -/ 6 КК • CD • • • 1 529 000
-----------------	---



КАТАЛОГ АВТОМОБИЛИ 2014 ГОДА

Модель, модификация, исполнение	Количество дверей/мест	Тип мотора — число цилиндров	Мощность, л.с.	Привод	Коробка передач	Размер шин, дюймов*	Максимальная скорость, км/ч	Разгон 0-100 км/ч, с	Средний расход топлива, л	ABS / ESP	Подушки безопасности, шт.	Климатическая система	Ксенон	Противотуманные фары	Аудиосистема	Литые диски	Кожаный салон	Электростеклоподъемники	Подогрев сидений	Рекомендованная цена, руб.
---------------------------------	------------------------	------------------------------	----------------	--------	-----------------	---------------------	-----------------------------	----------------------	---------------------------	-----------	---------------------------	-----------------------	--------	----------------------	--------------	-------------	---------------	-------------------------	------------------	----------------------------

Scenic
Тип - минивэн • **снаряженная масса**, кг - 1395 • **габариты**, мм - 4345/1845/1635 • **база**, мм - 2705 • **объем багажника**, л - 437/1835 • **объем бака**, л - 60 • **клиренс**, мм - 120 • **гарантия**, лет/тыс. км - 3/100 • **начало продаж** - 2009 • **рестайлинг** - 2012.

1.6 Authentique	5/5	Б-4	110	П	M6	R16	185	12.6	7.4	-/	4	K		CD						871 000
1.6 Expression	5/5	Б-4	110	П	M6	R16	185	12.6	7.4	-/	6	K		CD						910 000
2.0 Expression CVT	5/5	Б-4	138	П	Var	R16	190	10.6	7.9	-/	6	K		CD						1 020 000

Koleos
Тип - кроссовер • **снаряженная масса**, кг - 1622 • **габариты**, мм - 4520/1855/1695 • **база**, мм - 2690 • **объем багажника**, л - 2690 • **объем бака**, л - 65 • **клиренс**, мм - 205 • **гарантия**, лет/тыс. км - 3/100 • **начало продаж** - 2008 • **рестайлинг** - 2011.

2.5 Expression	5/5	Б-4	171	4x4	M6	R17	193	9.3	9.6	-/	2	K		CD						999 000
2.5 Dynamique	5/5	Б-4	171	4x4	M6	R17	193	9.3	9.6	-/	6	KK		CD						1 155 000
2.5 Dynamique Confort CVT	5/5	Б-4	171	4x4	Var	R17	188	10.3	9.6	-/	6	KK		CD						1 235 000
2.5 Luxe Privilege CVT	5/5	Б-4	171	4x4	Var	R17	188	10.3	9.6	-/	6	KK		CD						1 334 000
2.0 dCi Dynamique Confort AT	5/5	Д-4	173	4x4	A6	R17	181	12.3	7.9	-/	6	KK		CD						1 287 000

Kangoo
Тип - универсал • **снаряженная масса**, кг - 1368 • **габариты**, мм - 4213/1829/1803 • **база**, мм - 2697 • **объем багажника**, л - 660/2870 • **объем бака**, л - 60 • **клиренс**, мм - 158-211 • **гарантия**, лет/тыс. км - 3/100 • **начало продаж** - 2009 • **рестайлинг** - н.д.

1.6 Authentique	5/5	Б-4	100	П	M5	R15	170	13.0	7.9	-/	1			AP						680 000
1.6 Expression	5/5	Б-4	100	П	M5	R15	170	13.0	7.9	-/	1	K		CD						760 000

Где купить Renault
ABC-моторс (495) 363-0000
Мосрентсервис (495) 975-7797
Автопродикс (812) 777-0880

ROLLS-ROYCE WWW.ROLLS-ROYCEMOTORCARS.COM

Ghost
Тип - седан • **снаряженная масса**, кг - 2435 • **габариты**, мм - 5399/1948/1550 • **база**, мм - 3295 • **объем багажника**, л - 490 • **объем топливного бака**, л - 82,5 • **гарантия**, лет/тыс. км - 4/- • **начало продаж** - 2010 • **рестайлинг** - н.д.

6.6	4/5	Б-V12	563	3	A8	R19	250	4.9	13.6	-/	8	KK		DVD+						13 500 000
-----	-----	-------	-----	---	----	-----	-----	-----	------	----	---	----	--	------	--	--	--	--	--	------------

Wraith
Тип - купе • **снаряженная масса**, кг - 2360 • **габариты**, мм - 5840/1990/1638 • **база**, мм - 3112 • **объем багажника**, л - 470 • **объем топливного бака**, л - 82,5 • **гарантия**, лет/тыс. км - 4/- • **начало продаж** - 2013 • **рестайлинг** - н.д.

6.6	2/4	Б-V12	624	3	A8	R21	250	4.6	14.0	-/	8	KK		DVD+						19 500 000
-----	-----	-------	-----	---	----	-----	-----	-----	------	----	---	----	--	------	--	--	--	--	--	------------

Phantom
Тип - седан • **снаряженная масса**, кг - 2625 • **габариты**, мм - 5840/1990/1638 • **база**, мм - 3570 • **объем багажника**, л - 460 • **объем топливного бака**, л - 100 • **гарантия**, лет/тыс. км - 4/- • **начало продаж** - 2003 • **рестайлинг** - 2012.

6.7	4/5	Б-V12	460	3	A6	R21	240	5.9	15.7	-/	8	KK		DVD+						24 000 000
-----	-----	-------	-----	---	----	-----	-----	-----	------	----	---	----	--	------	--	--	--	--	--	------------

SEAT WWW.SEATRUS.RU

Ibiza
Тип - хэтчбек • **снаряженная масса**, кг - 1075 • **габариты**, мм - 4034/1693/1428 • **база**, мм - 2469 • **объем багажника**, л - 284 • **объем бака**, л - 45 • **клиренс**, мм - 150 • **гарантия**, лет/тыс. км - 2/- • **начало продаж** - 2008 • **рестайлинг** - 2012.

1.2 Reference	3/5	Б-3	70	П	M5	R14	163	13.9	5.4	-/	2	K		AP						499 990
1.4 Reference	3/5	Б-4	85	П	M5	R14	177	11.8	6.2	-/	2	K		AP						559 990
1.6 Reference	3/5	Б-4	105	П	M5	R14	189	10.4	6.2	-/	2	K		AP						589 990
1.4 Reference	5/5	Б-4	85	П	M5	R14	175	12.2	6.2	-/	2	K		AP						569 990
1.6 Reference	5/5	Б-4	105	П	M5	R14	187	10.5	6.3	-/	2	K		AP						599 990
1.4 TSI FR	5/5	Б-4	150	П	AM7	R16	212	7.6	5.9	-/	6	KK		CD						919 990

Leon SC
Тип - хэтчбек • **снаряженная масса**, кг - 1168 • **габариты**, мм - 4228/1810/1461 • **база**, мм - 2601 • **объем багажника**, л - 380 • **объем бака**, л - 50 • **клиренс**, мм - 150 • **гарантия**, лет/тыс. км - 2/- • **начало продаж** - 2013 • **рестайлинг** - н.д.

1.2 TSI Classic	3/5	Б-4	86	П	M5	R15	178	11.9	5.2	-/	6			AP						575 000
-----------------	-----	-----	----	---	----	-----	-----	------	-----	----	---	--	--	----	--	--	--	--	--	---------

ИНФОРМАЦИЮ О ФИРМЕ СМОТРИТЕ НА II ОБЛОЖКЕ И СТР. 1

Модель, модификация, исполнение	Количество дверей/мест	Тип мотора — число цилиндров	Мощность, л.с.	Привод	Коробка передач	Размер шин, дюймов*	Максимальная скорость, км/ч	Разгон 0-100 км/ч, с	Средний расход топлива, л	ABS / ESP	Подушки безопасности, шт.	Климатическая система	Ксенон	Противотуманные фары	Аудиосистема	Литые диски	Кожаный салон	Электростеклоподъемники	Подогрев сидений	Рекомендованная цена, руб.
---------------------------------	------------------------	------------------------------	----------------	--------	-----------------	---------------------	-----------------------------	----------------------	---------------------------	-----------	---------------------------	-----------------------	--------	----------------------	--------------	-------------	---------------	-------------------------	------------------	----------------------------

1.2 TSI Reference	3/5	Б-4	105	П	M6	R16	191	10.1	5.2	-/	6	K		CD							688 590
1.2 TSI Style DSG	3/5	Б-4	105	П	AM7	R16	191	10.0	4.9	-/	6	K		CD							790 590
1.4 TSI Style	3/5	Б-4	122	П	M6	R16	202	9.3	5.2	-/	6	K		CD							769 789
1.4 TSI Style	3/5	Б-4	140	П	M6	R16	211	8.2	5.2	-/	6	K		CD							820 789
1.8 TSI FR DSG	3/5	Б-4	180	П	AM7	R17	226	7.5	6.0	-/	6	K		CD							967 693

Leon
Тип - хэтчбек • **снаряженная масса**, кг - 1188 • **габариты**, мм - 4263/1816/1459 • **база**, мм - 2636 • **объем багажника**, л - 380 • **объем бака**, л - 50 • **клиренс**, мм - 150 • **гарантия**, лет/тыс. км - 2/- • **начало продаж** - 2012 • **рестайлинг** - н.д.

1.2 TSI Leone	5/5	Б-4	86	П	M5	R15	178	11.9	5.2	-/	6			AP							639 990
1.2 TSI Reference	5/5	Б-4	105	П	M6	R16	191	10.2	4.9	-/	6	K		CD							694 990
1.2 TSI Style DSG	5/5	Б-4	105	П	AM7	R16	191	10.2	4.8	-/	6	K		CD							796 990
1.4 TSI Style	5/5	Б-4	122	П	M6	R16	202	9.3	5.2	-/	6	K		CD							776 990
1.4 TSI Style	5/5	Б-4	140	П	M6	R16	211	8.2	5.2	-/	6	K		CD							827 190
1.8 TSI FR DSG	5/5	Б-4	180	П	AM7	R17	224	7.2	5.7	-/	6	K		CD							973 190

Altea Freerack
Тип - кроссовер • **снаряженная масса**, кг - 1606 • **габариты**, мм - 4493/1788/1622 • **база**, мм - 2576 • **объем багажника**, л - 532 • **объем бака**, л - 55 • **клиренс**, мм - 185 • **гарантия**, лет/тыс. км - 2/- • **начало продаж** - 2007 • **рестайлинг** - 2009.

2.0 TFSI Style DSG	5/5	Б-4	211	П	AM6	R17	216	7.7	8.2	-/	6	KK		CD							1 089 990
2.0 TFSI Style DSG	5/5	Б-4	211	4x4	AM6	R17	218	7.6	8.4	-/	6	KK		CD							1 189 990

Alhambra
Тип - минивэн • **снаряженная масса**, кг - 1790 • **габариты**, мм - 4854/1904/1740 • **база**, мм - 2919 • **объем багажника**, л - 809 • **объем бака**, л - 70 • **клиренс**, мм - 171 • **гарантия**, лет/тыс. км - 2/- • **начало продаж** - 2013 • **рестайлинг** - н.д.

2.0 TSI Style DSG	5/5	Б-4	200	П	A6	R17	221	8.3	8.4	-/	6	K/K		CD							1 391 000
-------------------	-----	-----	-----	---	----	-----	-----	-----	-----	----	---	-----	--	----	--	--	--	--	--	--	-----------

SKODA WWW.SKODA-AVTO.RU

Fabia
Тип - хэтчбек • **снаряженная масса**, кг - 1040 • **габариты**, мм - 3999/1640/1500 • **база**, мм - 2460 • **объем багажника**, л - 300/1160 • **объем бака**, л - 45 • **клиренс**, мм - 149 • **гарантия**, лет/тыс. км - 3/100 • **начало продаж** - 2007 • **рестайлинг** - 2010.

1.2 Active	5/5	Б-3	70	П	M5	R14	163	14.9	5.9	-/	2			AP							409 000
1.2 Ambition	5/5	Б-3	70	П	M5	R14	163	14.9	5.9	-/	2			AP							434 000
1.4 Ambition	5/5	Б-4	86	П	M5	R14	174	12.3	6.5	-/	2			AP							474 000
1.6 Ambition	5/5	Б-4	105	П	M5	R14	190	10.9	6.9	-/	2			AP							519 000
1.6 Ambition AT	5/5	Б-4	105	П	A6	R15	185	11.5	7.6	-/	2			AP							549 000
1.4 Elegance	5/5	Б-4	86	П	M5	R15	174	12.3	6.5	-/	2	KK		AP							554 000
1.6 Elegance	5/5	Б-4	105	П	M5	R15	190	10.9	6.9	-/	2	KK		AP							599 000
1.6 Elegance AT	5/5	Б-4	105	П	A6	R15	185	11.5	7.6	-/	2	KK		AP							629 000
1.4 TSI RS	5/5	Б-4	180	П	AM7	R16	224	7.3	6.2	-/	2	KK		AP							820 000

Fabia
Тип - универсал • **снаряженная масса**, кг - 1115 • **габариты**, мм - 4247/1640/1500 • **база**, мм - 2460 • **объем багажника**, л - 426/1225 • **объем бака**, л - 45 • **клиренс**, мм - 149 • **гарантия**, лет/тыс. км - 3/100 • **начало продаж** - 2009 • **рестайлинг** - 2010.

1.2 Ambition	5/5	Б-3	70	П	M5	R14	163	14.9	5.9	-/	2			AP							514 000
1.4 Ambition	5/5	Б-4	86	П	M5	R14	174	12.3	6.5	-/	2			AP							554 000
1.6 Ambition	5/5	Б-4	105	П	M5	R14	190	10.9	6.9	-/	2			AP							599 000
1.4 Elegance	5/5	Б-4																			

Условные обозначения:

Б	бензиновый двигатель
Д	дизельный двигатель
V	V-образное расположение цилиндров
W	W-образное расположение цилиндров

Н	оппозитное расположение цилиндров
П	передний привод
З	задний привод
4x4	полный привод
M	механическая трансмиссия

A	автоматическая трансмиссия
AM	автоматизированная механическая трансмиссия
В	трансмиссия с клиноремным вариатором
K	кондиционер
KK	климат-контроль

АП	аудиоподготовка
CD/CD+	CD-ресивер/с чейнджером
DVD/DVD+	DVD-проигрыватель/с чейнджером
H/N	жесткий диск/навигация
/	посадочный диаметр шины радиального типа



АВТОМОБИЛИ 2014 ГОДА КАТАЛОГ

Модель, модификация, исполнение	Тип двигателя — число цилиндров	Мощность, л.с.	Привод	Размер шин, дюймов*	Коробка передач	Максимальная скорость, км/ч	Разгон 0-100 км/ч, с	Средний расход топлива, л	ABS / ESP	Подушки безопасности, шт.	Климатическая система	Ксенон	Противотуманные фары	Аудиосистема	Литые диски	Кожаный салон	Электростеклоподъемники	Подогрев сидений	Рекомендованная цена, руб.
---------------------------------	---------------------------------	----------------	--------	---------------------	-----------------	-----------------------------	----------------------	---------------------------	-----------	---------------------------	-----------------------	--------	----------------------	--------------	-------------	---------------	-------------------------	------------------	----------------------------

1.6 Ambition AT	5/5	Б-4	105	П	A6	R15	н.д.	н.д.	-/ 2	K	CD	-	-	-	-	-	-	-	649 000
1.6 Elegance AT	5/5	Б-4	105	П	A6	R15	н.д.	н.д.	-/ 2	KK	CD	-	-	-	-	-	-	-	689 000
1.4 TSI Ambition DSG	5/5	Б-4	122	П	AM7	R15	206	95	5.8	-/ 2	K	CD	-	-	-	-	-	684 000	
1.4 TSI Elegance DSG	5/5	Б-4	122	П	AM7	R15	206	95	5.8	-/ 2	KK	CD	-	-	-	-	-	724 000	
Octavia																			
Тип - хэтчбек • снаряженная масса, кг - 1225 • габариты, мм - 4659/1814/1461 • база, мм - 2680 • объем багажника, л - 568/1558 • объем бака, л - 50 • клиренс, мм - 155 • гарантия, лет/тыс. км - 3/100 • начало продаж - 2013 • рестайлинг - н.д.																			
																			
1.2 TSI Active	5/5	Б-4	105	П	M5	R15	196	10,3	5,2	-/ 2		АП	-	-	-	-	-	589 900	
1.2 TSI Ambition	5/5	Б-4	105	П	M5	R16	196	10,3	5,2	-/ 2	K	CD	-	-	-	-	-	689 900	
1.2 TSI Active DSG	5/5	Б-4	105	П	AM7	R15	196	10,5	5,0	-/ 2		АП	-	-	-	-	-	647 900	
1.2 TSI Ambition DSG	5/5	Б-4	105	П	AM7	R16	196	10,5	5,0	-/ 2	K	CD	-	-	-	-	-	747 900	
1.4 TSI Ambition	5/5	Б-4	140	П	M6	R16	215	8,4	5,5	-/ 4	K	CD	-	-	-	-	-	764 900	
1.4 TSI Ambition DSG	5/5	Б-4	140	П	AM7	R16	215	8,5	5,3	-/ 4	K	CD	-	-	-	-	-	804 900	
1.4 TSI Elegance	5/5	Б-4	140	П	M6	R16	215	8,4	5,5	-/ 4	KK	CD	-	-	-	-	-	824 900	
1.4 TSI Elegance DSG	5/5	Б-4	140	П	AM7	R16	215	8,5	5,3	-/ 4	KK	CD	-	-	-	-	-	864 900	
1.8 TSI Ambition	5/5	Б-4	180	П	M6	R16	233	7,3	6,4	-/ 4	K	CD	-	-	-	-	-	839 900	
1.8 TSI Ambition DSG	5/5	Б-4	180	П	AM7	R16	232	7,4	6,1	-/ 4	K	CD	-	-	-	-	-	879 900	
1.8 TSI Elegance	5/5	Б-4	180	П	M6	R16	233	7,3	6,4	-/ 4	KK	CD	-	-	-	-	-	899 900	
1.8 TSI Elegance DSG	5/5	Б-4	180	П	AM7	R16	232	7,4	6,1	-/ 4	KK	CD	-	-	-	-	-	939 900	
2.0 TDI Ambition DSG	5/5	Д-4	143	П	AM6	R16	212	8,9	5,1	-/ 4	K	CD	-	-	-	-	-	924 900	
2.0 TDI Elegance DSG	5/5	Д-4	143	П	AM6	R16	212	8,9	5,1	-/ 4	KK	CD	-	-	-	-	-	984 900	

Octavia																			
Тип - универсал • снаряженная масса, кг - 1250 • габариты, мм - 4569/1769/1462 • база, мм - 2578 • объем багажника, л - 580/1620 • объем бака, л - 55 • клиренс, мм - 164 • гарантия, лет/тыс. км - 3/100 • начало продаж - 2006 • рестайлинг - 2008.																			
																			
1.6 Ambition	5/5	Б-4	102	П	M5	R15	188	12,4	7,2	-/ 2	K	CD	-	-	-	-	-	759 000	
1.6 Ambition AT	5/5	Б-4	102	П	A6	R15	184	14,2	7,9	-/ 2	K	CD	-	-	-	-	-	799 000	
1.4 TSI Elegance	5/5	Б-4	122	П	M6	R15	202	9,8	6,6	-/ 4	KK	CD+	-	-	-	-	-	879 000	
1.4 TSI Elegance DSG	5/5	Б-4	122	П	AM7	R15	201	9,8	6,3	-/ 4	KK	CD+	-	-	-	-	-	939 000	
1.8 TSI Elegance	5/5	Б-4	152	П	M6	R15	222	8,2	7,7	-/ 4	KK	CD+	-	-	-	-	-	909 000	
1.8 TSI Elegance DSG	5/5	Б-4	152	П	AM7	R15	222	8,9	6,6	-/ 4	KK	CD+	-	-	-	-	-	969 000	

Superb																			
Тип - седан • снаряженная масса, кг - 1405 • габариты, мм - 4840/1815/1460 • база, мм - 2760 • объем багажника, л - 565/1670 • объем бака, л - 60 • клиренс, мм - 140 • гарантия, лет/тыс. км - 3/100 • начало продаж - 2008 • рестайлинг - 2013																			
																			
1.8 TSI Active	4/5	Б-4	152	П	M6	R16	220	8,6	7,6	-/ 4	K	АП	-	-	-	-	-	912 000	
1.8 TSI Active DSG	4/5	Б-4	152	П	AM7	R16	220	8,5	7,5	-/ 4	K	АП	-	-	-	-	-	977 000	
1.8 TSI Ambition	4/5	Б-4	152	П	M6	R16	220	8,6	7,6	-/ 4	KK	CD	-	-	-	-	-	962 000	
1.8 TSI Ambition DSG	4/5	Б-4	152	П	AM7	R16	220	8,5	7,5	-/ 4	KK	CD	-	-	-	-	-	1047 000	
1.8 TSI Elegance	4/5	Б-4	152	П	M6	R17	220	8,6	7,6	-/ 4	KK	CD+	-	-	-	-	-	1062 000	
1.8 TSI Elegance DSG	4/5	Б-4	152	П	AM7	R17	220	8,5	7,5	-/ 4	KK	CD+	-	-	-	-	-	1127 000	
2.0 TDI Elegance DSG	4/5	Д-4	140	П	AM7	R17	205	10,3	5,5	-/ 4	KK	CD+	-	-	-	-	-	1167 000	

Superb																			
Тип - универсал • снаряженная масса, кг - 1430 • габариты, мм - 4840/1815/1510 • база, мм - 2760 • объем багажника, л - 603/1865 • объем бака, л - 60 • клиренс, мм - 140 • гарантия, лет/тыс. км - 3/100 • начало продаж - 2009 • рестайлинг - 2013																			
																			
2.0 TSI Elegance+ DSG	5/5	Б-4	200	П	AM7	R17	237	7,3	7,7	-/ 4	KK	CD+	-	-	-	-	-	1372 000	
Yeti																			
Тип - кроссовер • снаряженная масса, кг - 1334/1560 • габариты, мм - 4222/1793/1691 • база, мм - 2578 • объем багажника, л - 322/1665 • объем бака, л - 55/60 • клиренс, мм - 180 • гарантия, лет/тыс. км - 3/100 • начало продаж - 2009 • рестайлинг - 2014.																			
																			

1.2 Active	5/5	Б-4	105	П	M6	R16	177	11,4	6,0	-/ 2	K	АП	-	-	-	-	-	729 000
1.2 Active DSG	5/5	Б-4	105	П	AM7	R16	176	11,7	6,1	-/ 2	K	АП	-	-	-	-	-	789 000
1.2 Ambition	5/5	Б-4	105	П	M6	R16	177	11,4	6,0	-/ 4	K	CD	-	-	-	-	-	789 000
1.2 Ambition DSG	5/5	Б-4	105	П	AM7	R16	176	11,7	6,1	-/ 4	K	CD	-	-	-	-	-	849 000
1.2 Elegance DSG	5/5	Б-4	105	П	AM7	R17	176	11,7	6,1	-/ 4	KK	CD+	-	-	-	-	-	912 000
1.4 Ambition DSG	5/5	Б-4	122	П	AM7	R16	182	10,6	6,6	-/ 4	K	CD	-	-	-	-	-	879 000
1.4 Elegance DSG	5/5	Б-4	122	П	AM7	R17	182	10,6	6,6	-/ 4	KK	CD+	-	-	-	-	-	942 000
1.8 Ambition DSG	5/5	Б-4	152	П	4x4AM6	R16	192	9,0	8,0	-/ 4	K	CD	-	-	-	-	-	1029 000
1.8 Elegance DSG	5/5	Б-4	152	П	4x4AM6	R17	192	9,0	8,0	-/ 4	KK	CD+	-	-	-	-	-	1092 000
2.0 TDI Ambition DSG	5/5	Д-4	140	П	4x4AM6	R16	187	10,2	6,3	-/ 4	K	CD	-	-	-	-	-	1089 000
2.0 TDI Elegance DSG	5/5	Д-4	140	П	4x4AM6	R17	187	10,2	6,3	-/ 4	KK	CD+	-	-	-	-	-	1152 000

Где купить Skoda
Атлант-М Тушино (495) 780-9-780
Пеликан Авто (495) 787-0707
Гриффин-Авто (812) 441-39-39

SMART																			
																			WWW.SMART.COM
fortwo																			
Тип - хэтчбек • снаряженная масса, кг - 750 • габариты, мм - 2695/1559/1565 • база, мм - 1867 • объем багажника, л - 220/340 • объем бака, л - 33 • клиренс, мм - н.д. • гарантия, лет/тыс. км - 2/ • начало продаж - 2006 • рестайлинг - 2012.																			
																			
1.0 Pure	3/2	Б-3	71	3	AM5	R15	145	13,7	4,2	-/ 2	K	CD	-	-	-	-	-	640 000	
1.0T Passion	3/2	Б-3	84	3	AM5	R15	145	10,7	4,9	-/ 2	K	CD	-	-	-	-	-	740 000	

Модель, модификация, исполнение	Тип двигателя — число цилиндров	Мощность, л.с.	Привод	Размер шин, дюймов*	Коробка передач	Максимальная скорость, км/ч	Разгон 0-100 км/ч, с	Средний расход топлива, л	ABS / ESP	Подушки безопасности, шт.	Климатическая система	Ксенон	Противотуманные фары	Аудиосистема	Литые диски	Кожаный салон	Электростеклоподъемники	Подогрев сидений	Рекомендованная цена, руб.
---------------------------------	---------------------------------	----------------	--------	---------------------	-----------------	-----------------------------	----------------------	---------------------------	-----------	---------------------------	-----------------------	--------	----------------------	--------------	-------------	---------------	-------------------------	------------------	----------------------------

SSANGYONG WWW.SYMMOTOR.RU

Actyon																			
Тип - кроссовер • снаряженная масса, кг - 1537 • габариты, мм - 4410/1830/1675 • база, мм - 2650 • объем багажника, л - 486 • объем бака, л - 57 • клиренс, мм - 180 • гарантия, лет/тыс. км - 3/100 • начало продаж - 2011 • рестайлинг - н.д.																			
																			
2.0 Welcome	5/5	Б-4	149	П	M6	R16	н.д.	н.д.	8,0	-/ 2		АП	-	-	-	-	-	-	699 000
2.0 Original	5/5	Б-4	149	П	M6	R16	н.д.	н.д.	8,0	-/ 2	K	АП	-	-	-	-	-	-	745 000
2.0 Original AT	5/5	Б-4	149	П	A6	R16	н.д.	н.д.	8,0	-/ 2	K	АП	-	-	-	-	-	-	805 000
2.0 Original	5/5	Б-4	149	4x4	M6	R16	н.д.	н.д.	8,2	-/ 2	K	АП	-	-	-	-	-	-	829 000
2.0 Original AT	5/5	Б-4	149	4x4	A6	R16	н.д.	н.д.	8,2	-/ 2	K	АП	-	-	-	-	-	-	889 000
2.0 Elegance+ AT	5/5	Б-4	149	4x4	A6	R17	н.д.	н.д.	8,2	-/ 2	KK	CD	-	-	-	-	-	-	1 029 000
2.0D Original	5/5	Д-4	149	П	M6	R16	н.д.	н.д.	6,0	-/ 2	K	АП	-	-	-	-	-	-	799 000
2.0D Original AT	5/5	Д-4	149	П	A6	R16	н.д.	н.д.	7,3	-/ 2	K	АП	-	-	-	-	-	-	859 000
2.0D Original	5/5	Д-4	149	4x4	M6	R16	н.д.	н.д.	6,4	-/ 2	K	АП	-	-	-	-	-	-	879 000
2.0D Original AT	5/5	Д-4	149	4x4	A6	R16	н.д.	н.д.	7,5	-/ 2	K	АП	-	-	-	-	-	-	939 000
2.0D Elegance+ AT	5/5	Д-4	149	4x4	A6	R17	н.д.	н.д.	7,5	-/ 2	KK	CD	-	-	-	-	-	-	1 069 000

Actyon Sports																			
Тип - пикап • снаряженная масса, кг - 1982 • габариты, мм - 4990/1910/1790 • база, мм - 3060 • объем багажника, л - н.д. • объем бака, л - 75 • клиренс, мм - 188 • гарантия, лет/тыс. км - 3/100 • начало продаж - 2006 • рестайлинг - 2012.																			
																			
2.0 Xdi Original	4/5	Д-4	149	4x4	M6	R16	163	н.д.	7,4	1	K	АП	-	-	-	-	-	-	789 000
2.0 Xdi Comfort	4/5	Д-4	149	4x4	M6	R16	163	н.д.	7,4	-/ 2	K	АП	-	-	-	-	-	-	849 000
2.0 Xdi Elegance	4/5	Д-4	149	4x4	M6	R16	163	н.д.	7,4	-/ 2	KK	CD	-	-	-	-	-	-	919 000
2.0 Xdi Elegance AT	4/5	Д-4	149	4x4	A6	R16	163	н.д.	7,9	-/ 2	KK	CD	-	-	-	-	-	-	969 000
2.0 Xdi Luxury AT	4/5	Д-4	149	4x4	A6	R16	163	н.д.	7,9	-/ 2	KK	CD	-	-	-	-	-	-	1 079 000
Kyron																			
Тип - внедорожник • снаряженная масса, кг - 1929 • габариты, мм - 4660/1880/1755 • база, мм - 2740 • объем багажника, л - 625/2322 • объем бака, л - 80 • клиренс, мм - 200 • гарантия, лет/тыс. км - 3/100 • начало продаж - 2005 • рестайлинг - н.д.																			

Условные обозначения:

Б	бензиновый двигатель
Д	дизельный двигатель
V	V-образное расположение цилиндров
W	W-образное расположение цилиндров

Н	оппозитное расположение цилиндров
П	передний привод
З	задний привод
4x4	полный привод
M	механическая трансмиссия

A	автоматическая трансмиссия
AM	автоматизированная механическая трансмиссия
Вар	трансмиссия с клиноремным вариатором
K	кондиционер
KK	климат-контроль

АП	аудиоподготовка
CD/CD+	CD-ресивер/с чейнджером
DVD/DVD+	DVD-проигрыватель/с чейнджером
H/N	жесткий диск/навигация
*	посадочный диаметр шины радиального типа

АВТОМОБИЛИ 2014 ГОДА КАТАЛОГ

Модель, модификация, исполнение	Количество дверей/мест	Тип мотора – число цилиндров	Мощность, л.с.	Привод	Размер шин, дюймы*	Коробка передач	Максимальная скорость, км/ч	Разгон 0-100 км/ч, с	Средний расход топлива, л	ABS / ESP	Подушки безопасности, шт.	Климатическая система	Ксенон	Противотуманные фары	Аудиосистема	Литые диски	Кожаный салон	Электростеклоподъемники	Подогрев сидений	Рекомендованная цена, руб.
---------------------------------	------------------------	------------------------------	----------------	--------	--------------------	-----------------	-----------------------------	----------------------	---------------------------	-----------	---------------------------	-----------------------	--------	----------------------	--------------	-------------	---------------	-------------------------	------------------	----------------------------

2.0 Elegance	2/4	Б-Н4 200	3	M6	R17 226	7.6	7.8	-/•	7	KK	•	CD	•	•	•	•	•	•	•	•	1 353 000
2.0 Prestige	2/4	Б-Н4 200	3	M6	R17 226	7.6	7.8	-/•	7	KK	•	CD	•	•	•	•	•	•	•	•	1 412 000
2.0 Lux AT	2/4	Б-Н4 200	3	A6	R17 210	8.2	7.1	-/•	7	KK	•	CD	•	•	•	•	•	•	•	•	1 483 000

Camry

Тип - седан • **снаряженная масса**, кг - 1510 • **габариты**, мм - 4825/1825/1480 • **база**, мм - 2775 • **объем багажника**, л - 506 • **объем бака**, л - 70 • **клиренс**, мм - 160 • **гарантия**, лет/тыс. км - 3/100 • **начало продаж** - 2011 • **рестайлинг** - н.д.

2.0 Standart AT	4/5	Б-4 147	П	A4	R16 190	12.5	8.3	-/•	6	KK	•	CD	•	•	•	•	•	•	•	•	969 000	
2.0 Classic AT	4/5	Б-4 147	П	A4	R16 190	12.5	8.3	-/•	6	KK	•	CD	•	•	•	•	•	•	•	•	•	1 067 000
2.5 Comfort AT	4/5	Б-4 181	П	A6	R16 210	9.0	7.8	-/•	6	KK	•	CD	•	•	•	•	•	•	•	•	•	1 074 000
2.5 Elegance AT	4/5	Б-4 181	П	A6	R16 210	9.0	7.8	-/•	6	KK	•	CD	•	•	•	•	•	•	•	•	•	1 170 000
2.5 Premium AT	4/5	Б-4 181	П	A6	R16 210	9.0	7.8	-/•	9	KK	•	CD	•	•	•	•	•	•	•	•	•	1 307 000
3.5 Lux AT	4/5	Б-В6 277	П	A6	R17 210	7.1	9.3	-/•	9	KK	•	DVD	•	•	•	•	•	•	•	•	•	1 479 000

RAV4

Тип - кроссовер • **снаряженная масса**, кг - 1540 • **габариты**, мм - 4570/1845/1670 • **база**, мм - 2660 • **объем багажника**, л - 547 • **объем бака**, л - 60 • **клиренс**, мм - 190 • **гарантия**, лет/тыс. км - 3/100 • **начало продаж** - 2013 • **рестайлинг** - н.д.

2.0 Standart	5/5	Б-4 146	П	M6	R17 180	10.2	7.7	-/•	7	K	•	CD	•	•	•	•	•	•	•	•	•	998 000	
2.0 Standart+ CVT	5/5	Б-4 146	П	Вap	R17 180	11.1	7.4	-/•	7	K	•	CD	•	•	•	•	•	•	•	•	•	•	998 000
2.0 Standart+	5/5	Б-4 146	4x4	M6	R17 180	10.7	8.0	-/•	7	K	•	CD	•	•	•	•	•	•	•	•	•	•	1 135 000
2.0 Comfort	5/5	Б-4 146	4x4	M6	R17 180	10.7	8.0	-/•	7	KK	•	CD	•	•	•	•	•	•	•	•	•	•	1 180 000
2.0 Comfort+ CVT	5/5	Б-4 146	4x4	Вap	R17 180	11.3	7.8	-/•	7	KK	•	CD	•	•	•	•	•	•	•	•	•	•	1 248 000
2.0 Elegance CVT	5/5	Б-4 146	4x4	Вap	R17 180	11.3	7.8	-/•	7	KK	•	•	•	•	•	•	•	•	•	•	•	•	1 355 000
2.5 Elegance+ AT	5/5	Б-4 180	4x4	A6	R17 180	9.4	8.5	-/•	7	KK	•	•	•	•	•	•	•	•	•	•	•	•	1 470 000
2.2 D Elegance AT	5/5	Д-4 150	4x4	A6	R17 185	10.1	6.5	-/•	7	KK	•	•	•	•	•	•	•	•	•	•	•	•	1 460 000

Venza

Тип - кроссовер • **снаряженная масса**, кг - 1860 • **габариты**, мм - 4833/1905/1610 • **база**, мм - 2775 • **объем багажника**, л - 975 • **объем бака**, л - 67 • **клиренс**, мм - 205 • **гарантия**, лет/тыс. км - 3/100 • **начало продаж** - 2012 • **рестайлинг** - н.д.

3.7 Elegance AT	5/5	Б-4 247	П	A6	R19 180	9.9	9.1	-/•	7	KK	•	CD	•	•	•	•	•	•	•	•	•	•	1 570 000
3.7 Elegance+ AT	5/5	Б-4 247	4x4	A6	R19 180	10.6	10.0	-/•	7	KK	•	CD	•	•	•	•	•	•	•	•	•	•	1 671 000

Highlander

Тип - кроссовер • **снаряженная масса**, кг - 1880 • **габариты**, мм - 4865/1925/1730 • **база**, мм - 2790 • **объем багажника**, л - 269/813 • **объем бака**, л - 72 • **клиренс**, мм - 197 • **гарантия**, лет/тыс. км - 3/100 • **начало продаж** - 2014 • **рестайлинг** - н.д.

2.7 Elegance AT	5/7	Б-4 188	4x4	A6	R19 180	10.3	9.9	-/•	7	KK	•	CD	•	•	•	•	•	•	•	•	•	•	1 760 000
3.5 Elegance AT	5/7	Б-В6 249	4x4	A6	R19 180	8.7	10.6	-/•	7	KK	•	CD	•	•	•	•	•	•	•	•	•	•	1 967 000

Hilux

Тип - пикап • **снаряженная масса**, кг - 1815 • **габариты**, мм - 5255/1760/1820 • **база**, мм - 3085 • **объем багажника**, л - н.д. • **объем бака**, л - 80 • **клиренс**, мм - 292 • **гарантия**, лет/тыс. км - 3/100 • **начало продаж** - 2008 • **рестайлинг** - 2011.

2.5 Standart	4/5	Д-4 144	4x4	M5	R16 170	12.5	8.3	-/•	2	K	•	AP	•	•	•	•	•	•	•	•	•	•	1 090 000	
2.5 Comfort	4/5	Д-4 144	4x4	M5	R15 170	12.5	8.3	-/•	2	K	•	CD	•	•	•	•	•	•	•	•	•	•	•	1 196 000
3.0 Prestige AT	4/5	Д-4 171	4x4	A5	R17 175	11.6	8.9	-/•	6	KK	•	CD	•	•	•	•	•	•	•	•	•	•	•	1 456 000

Land Cruiser Prado

Тип - внедорожник • **снаряженная масса**, кг - 2125 • **габариты**, мм - 4760/1885/1845 • **база**, мм - 2790 • **объем багажника**, л - 621/1935 • **объем бака**, л - 87 • **клиренс**, мм - 220 • **гарантия**, лет/тыс. км - 3/100 • **начало продаж** - 2009 • **рестайлинг** - н.д.

2.7 Standart	5/5	Б-4 163	4x4	M5	R17 165	12.3	н.д.	-/•	7	K	•	CD	•	•	•	•	•	•	•	•	•	•	•	1 732 000	
2.7 Standart AT	5/5	Б-4 163	4x4	A4	R17 165	12.5	н.д.	-/•	7	K	•	CD	•	•	•	•	•	•	•	•	•	•	•	•	1 779 000
3.0 D Comfort AT	5/5	Д-4 173	4x4	A5	R17 175	11.7	8.1	-/•	7	KK	•	CD	•	•	•	•	•	•	•	•	•	•	•	•	1 971 000
3.0 D Elegance AT	5/5	Д-4 173	4x4	A5	R18 175	11.7	8.1	-/•	7	KK	•	•	CD+	•	•	•	•	•	•	•	•	•	•	•	2 174 000
3.0 D Prestige+ AT	5/5	Д-4 173	4x4	A5	R18 175	11.7	8.1	-/•	7	KK	•	•	DVD	•	•	•	•	•	•	•	•	•	•	•	2 502 500
4.0 Lux AT	5/5	Б-В6 282	4x4	A5	R18 180	9.2	10.8	-/•	7	KK	•	•	CD+	•	•	•	•	•	•	•	•	•	•	•	2 840 000

Land Cruiser 200

Тип - внедорожник • **снаряженная масса**, кг - 2555 • **габариты**, мм - 4950/1970/1950 • **база**, мм - 2850 • **объем багажника**, л - 259/701/1267 • **объем бака**, л - 93 • **клиренс**, мм - 225 • **гарантия**, лет/тыс. км - 3/100 • **начало продаж** - 2007 • **рестайлинг** - 2012.

4.6 Lux AT	5/7	Б-В8 309	4x4	A6	R18 205	8.6	14.4	-/•	10	KK	•	DVD+	•	•	•	•	•	•	•	•	•	•	•	•	3 276 000	
4.5 D Lux AT	5/7	Д-В8 235	4x4	A6	R18 210	8.9	10.2	-/•	10	KK	•	DVD+	•	•	•	•	•	•	•	•	•	•	•	•	•	3 252 000

Где купить Toyota
Toyota Центр Битца (495) 721-3388
Toyota Центр Измайлово (495) 730-9000
Toyota Центр Лосиный Остров (495) 105-0055
Toyota Центр Серебряный Бор (495) 721-3370

UAZ WWW.UAZ.RU

Hunter

Тип - внедорожник • **снаряженная масса**, кг - 1770 • **габариты**, мм - 4100/2010/2025 • **база**, мм - 2380 • **объем багажника**, л - 1130/2564 • **объем бака**, л - 78 • **клиренс**, мм - 210 • **гарантия**, лет/тыс. км - 2/50 • **начало продаж** - 2003 • **рестайлинг** - н.д.

2.9 Comfort	5/7	Б-4 112	4x4	M5	R16 130	н.д.	13.2	-	-	-	-	-	-	-	-	-	-	-	-	-	-	-	-	-	455 000	
2.2 Diesel	5/7	Д-4 114	4x4	M5	R16 135	н.д.	11.1	-	-	-	-	-	-	-	-	-	-	-	-	-	-	-	-	-	-	525 000

Модель, модификация, исполнение	Количество дверей/мест	Тип мотора – число цилиндров	Мощность, л.с.	Привод	Размер шин, дюймы*	Коробка передач	Максимальная скорость, км/ч	Разгон 0-100 км/ч, с	Средний расход топлива, л	ABS / ESP	Подушки безопасности, шт.	Климатическая система	Ксенон	Противотуманные фары	Аудиосистема	Литые диски	Кожаный салон	Электростеклоподъемники	Подогрев сидений	Рекомендованная цена, руб.
---------------------------------	------------------------	------------------------------	----------------	--------	--------------------	-----------------	-----------------------------	----------------------	---------------------------	-----------	---------------------------	-----------------------	--------	----------------------	--------------	-------------	---------------	-------------------------	------------------	----------------------------

Patriot

Тип - внедорожник • **снаряженная масса**, кг - 2070 • **габариты**, мм - 4645/1890/1900 • **база**, мм - 2760 • **объем багажника**, л - 820 • **объем бака**, л - 87 • **клиренс**, мм - 210 • **гарантия**, лет/тыс. км - 2/50 • **начало продаж** - 2005 • **рестайлинг** - н.д.

2.7 Classic	5/9	Б-4 128	4x4	M5	R16 150	н.д.	13.2	-	-	-	-	-	-	-	-	-	-	-	-	-	-	-	-	-	-	558 000	
2.7 Comfort	5/9	Б-4 128	4x4	M5	R16 150	н.д.	13.2	-	-	-	-	K	•	CD	•	•	•	•	•	•	•	•	•	•	•	•	616 000
2.7 Limited	5/9	Б-4 128	4x4	M5	R16 150	н.д.	13.2	-/•	-	-	-	K	•	CD	•	•	•	•	•	•	•	•	•	•	•	•	650 000
2.3 TD Limited	5/9	Д-4 114	4x4	M5	R16 135	н.д.	11.0	-/•	-	-	-	K	•	CD	•	•	•	•	•	•	•	•	•	•	•	•	740 000

Pickup

Тип - пикап • **снаряженная масса**, кг - 2090 • **габариты**, мм - 5200/2080/2000 • **база**, мм - 3000 • **объем багажника**, л - н.д. • **объем бака**, л - 87 • **клиренс**, мм - 210 • **гарантия**, лет/тыс. км - 2/50 • **начало продаж** - 2009 • **рестайлинг** - н.д.

2.7 Classic	4/5	Б-4 128	4x4	M5	R16 140	13.3	13.2	-	-	-	-	-	-	-	-	-	-	-	-	-	-	-	-	-	-	558 000	
2.7 Comfort	4/5	Б-4 128	4x4	M5	R16 140	13.3	13.2	-	-	-	-	-	-	-	-	-	-	-	-	-	-	-	-	-	-	-	610 000
2.3 TD Comfort	4/5	Д-4 114	4x4	M5	R16 135	н.д.	н.д.	-	-	-	-	-	-	-	-	-	-	-	-	-	-	-	-	-	-	-	700 000

VOLKSWAGEN WWW.VOLKSWAGEN.RU

Polo Sedan

Тип - седан • **снаряженная масса**, кг - 1084 • **габариты**, мм - 4384/1699/1465 • **база**, мм - 2552 • **объем багажника**, л - 460 • **объем бака**, л - 55 • **клиренс**, мм - 170 • **гарантия**, лет/тыс. км - 2/- • **начало продаж** - 2010 • **рестайлинг** - н.д.

1.6 Trendline	4/5	Б-4 105	П	M5	R14 190	10.5	6.5	-/•	2	K	•	AP
---------------	-----	---------	---	----	---------	------	-----	-----	---	---	---	----

Условные обозначения:

Б	бензиновый двигатель
Д	дизельный двигатель
V	V-образное расположение цилиндров
W	W-образное расположение цилиндров

H	оппозитное расположение цилиндров
П	передний привод
З	задний привод
4x4	полный привод
M	механическая трансмиссия

A	автоматическая трансмиссия
AM	автоматизированная механическая трансмиссия
Вар	трансмиссия с клиноременным вариатором
K	кондиционер
KK	климат-контроль

АП	аудиоподготовка
CD/CD+	CD-ресивер/с чейнджером
DVD/DVD+	DVD-проигрыватель/с чейнджером
H/N	жесткий диск/навигация
*	посадочный диаметр шины радиального типа

АВТОМОБИЛИ 2014 ГОДА КАТАЛОГ

Модель, модификация, исполнение	Количество дверей/мест	Тип мотора — число цилиндров	Мощность, л.с.	Привод	Размер шин, дюймы*	Коробка передач	Максимальная скорость, км/ч	Разгон 0-100 км/ч, с	Средний расход топлива, л	ABS / ESP	Подушки безопасности, шт.	Климатическая система	Ксенон	Противотуманные фары	Аудиосистема	Литые диски	Кожаный салон	Электростеклоподъемники	Подогрев сидений	Рекомендованная цена, руб.
---------------------------------	------------------------	------------------------------	----------------	--------	--------------------	-----------------	-----------------------------	----------------------	---------------------------	-----------	---------------------------	-----------------------	--------	----------------------	--------------	-------------	---------------	-------------------------	------------------	----------------------------

3.0 T6 Summum AT	5/5	Б-5 304 4x4 A6	R18 210	6,9	10,7	/- 6	KK	•	CD	•	•	•	•	•	•	•	•	•	•	•	2 192 000
------------------	-----	----------------	---------	-----	------	------	----	---	----	---	---	---	---	---	---	---	---	---	---	---	-----------



XC70
 Тип - универсал • снаряженная масса, кг - 1800 • габариты, мм - 4838/1870/1604 • база, мм - 2815 • объем багажника, л - 944/1580 • объем бака, л - 70 • клиренс, мм - 210 • гарантия, лет/тыс. км - 2/100 • начало продаж - 2007 • рестайлинг - 2012.

2.4 D4 Kinetic AT	5/5	Д-5 181	П A8 R16 200	8,8	4,9	/- 6	KK	•	CD	•	•	•	•	•	•	•	•	•	•	•	1 449 000
2.4 D4 Kinetic AT	5/5	Д-5 181 4x4 A8	R16 195	9,7	6,4	/- 6	KK	•	CD	•	•	•	•	•	•	•	•	•	•	•	1 499 000
2.4 D5 Kinetic AT	5/5	Д-5 215 4x4 A6	R16 215	8,3	6,4	/- 6	KK	•	CD	•	•	•	•	•	•	•	•	•	•	•	1 659 000
3.0 T6 Summum AT	5/5	Б-6 304 4x4 A6	R18 210	6,9	10,6	/- 6	KK	•	CD	•	•	•	•	•	•	•	•	•	•	•	2 032 000



XC90
 Тип - кроссовер • снаряженная масса, кг - 1985 • габариты, мм - 4805/1900/1785 • база, мм - 2855 • объем багажника, л - 480/1835 • объем бака, л - 68 • клиренс, мм - 218 • гарантия, лет/тыс. км - 2/100 • начало продаж - 2003 • рестайлинг - 2011.

2.5 T Base AT	5/7	Б-5 210 4x4 A5	R17 210	9,9	11,8	/- 6	KK	•	CD	•	•	•	•	•	•	•	•	•	•	•	1 799 000
2.4 D5 Base	5/5	Д-5 200 4x4 A6	R17 205	10,3	8,1	/- 6	KK	•	CD	•	•	•	•	•	•	•	•	•	•	•	1 879 000

Где купить Volvo
 Независимость (495) 795-0099
 Независимость (495) 234-0099
 Независимость (495) 742-6400

ZAZ WWW.ZAZAUTO.COM



Chance
 Тип - седан • снаряженная масса, кг - 1010 • габариты, мм - 4237/1678/1432 • база, мм - 2520 • объем багажника, л - 320/958 • объем бака, л - 48 • клиренс, мм - 170 • гарантия, лет/тыс. км - 4/100 • начало продаж - 2009 • рестайлинг - н.д.

1.3 S	4/5	Б-4 70	П M5 R13 162	17,0	7,2					АП											269 000
-------	-----	--------	--------------	------	-----	--	--	--	--	----	--	--	--	--	--	--	--	--	--	--	---------

Модель, модификация, исполнение	Количество дверей/мест	Тип мотора — число цилиндров	Мощность, л.с.	Привод	Размер шин, дюймы*	Коробка передач	Максимальная скорость, км/ч	Разгон 0-100 км/ч, с	Средний расход топлива, л	ABS / ESP	Подушки безопасности, шт.	Климатическая система	Ксенон	Противотуманные фары	Аудиосистема	Литые диски	Кожаный салон	Электростеклоподъемники	Подогрев сидений	Рекомендованная цена, руб.
---------------------------------	------------------------	------------------------------	----------------	--------	--------------------	-----------------	-----------------------------	----------------------	---------------------------	-----------	---------------------------	-----------------------	--------	----------------------	--------------	-------------	---------------	-------------------------	------------------	----------------------------

1.5 S	4/5	Б-4 86	П M5 R14 172	12,5	6,7										АП						319 000	
1.4 SX AT	4/5	Б-4 101	П A4 R14 170	12,3	6,4						1	K	•	АП							•	359 900



Chance
 Тип - хэтчбек • снаряженная масса, кг - 1096 • габариты, мм - 4074/1678/1432 • база, мм - 2520 • объем багажника, л - 250/880 • объем бака, л - 48 • клиренс, мм - 170 • гарантия, лет/тыс. км - 4/100 • начало продаж - 2009 • рестайлинг - н.д.

1.3 S	5/5	Б-4 70	П M5 R13 162	17,0	7,2										АП						279 000	
1.5 S	5/5	Б-4 86	П M5 R14 172	12,5	6,7										АП						329 000	
1.4 SX AT	5/5	Б-4 101	П A4 R14 170	12,3	6,4						1	K	•	АП							•	369 900



Vida
 Тип - седан • снаряженная масса, кг - 1200 • габариты, мм - 4310/1710/1505 • база, мм - 2480 • объем багажника, л - 320/725 • объем бака, л - 45 • клиренс, мм - 160 • гарантия, лет/тыс. км - 4/100 • начало продаж - 2012 • рестайлинг - н.д.

1.5 SX	4/5	Б-4 109	П M5 R14 160	11,0	7,2						1	K		АП							•	417 000
--------	-----	---------	--------------	------	-----	--	--	--	--	--	---	---	--	----	--	--	--	--	--	--	---	---------



Vida
 Тип - хэтчбек • снаряженная масса, кг - 1190 • габариты, мм - 3920/1680/1505 • база, мм - 2480 • объем багажника, л - 220/980 • объем бака, л - 45 • клиренс, мм - 160 • гарантия, лет/тыс. км - 4/100 • начало продаж - 2012 • рестайлинг - н.д.

1.5 SX	5/5	Б-4 109	П M5 R14 160	11,0	7,2						1	K		АП							•	417 000
--------	-----	---------	--------------	------	-----	--	--	--	--	--	---	---	--	----	--	--	--	--	--	--	---	---------

Скачай в Appstore



ВСЕ О КОММЕРЧЕСКОМ ТРАНСПОРТЕ

отраслевое полноценное B2B издание рынка коммерческого автотранспорта



РЕКЛАМА



Сервис



CHRYSLER Foris	(812) 329-1188	ул. Орбели, 35	Гарантийное и послегарантийное обслуживание, все виды ремонта а/м	9.00-22.00 ежедн.
FORD Нью-Йорк Моторс - Москва Ю.С. Имлекс	(495) 737-0405 (495) 980-6925	Волгоградский пр., 43/1 Дубнинская, 83	Гарантийное и послегарантийное обслуживание, все виды ремонта а/м Гарантийное и послегарантийное обслуживание, все виды ремонта а/м	
HYUNDAI Block	(495) 730-0292	ул. Перовская, 1	Гарантийное и послегарантийное обслуживание, все виды ремонта а/м	
JAGUAR Независимость	(495) 795-0099	Ленинградское ш., 71	Гарантийное и послегарантийное обслуживание, все виды ремонта а/м	
JEEP Foris	(812) 329-1188	ул. Орбели, 35	Гарантийное и послегарантийное обслуживание, все виды ремонта а/м	9.00-22.00 ежедн.
KIA Элекс Полюс на Севастопольском	(495) 232-4348	Севастопольский пр., 95б	Гарантийное и послегарантийное обслуживание, все виды работ	
LAND ROVER Бриткар Независимость	(495) 488-1444, 742-7972 (495) 795-0099	Ильменский проезд, 9, стр. 1 Ленинградское ш., 71	Все виды ремонта и обслуживания а/м Гарантийное и послегарантийное обслуживание, все виды ремонта а/м	
MAZDA Ю.С. Имлекс	(495) 980-6924	Дубнинская, 83	Гарантийное и послегарантийное обслуживание, все виды ремонта а/м	
MERCEDES-BENZ Мерседес-Бенц РУС Мерседес-Бенц РУС Автофорум	(495) 663-6600 (495) 933-6600, 933-6622 (812) 329-1000	85-й км МКАД, Автомобильный пр-д, вл. 5, стр. 9 Ленинградский пр-т., 39 ул. Орбели, 35	Все виды ремонта и обслуживания а/м, норма-час: л/а – 3658 руб., г/а – 1886 руб. www.sales.mercedes-benz.ru Все виды ремонта и обслуживания а/м, норма-час – 3658 руб. www.sales.mercedes-benz.ru Гарантийное и послегарантийное обслуживание, все виды ремонта а/м	9.00-21.00 ежедн. 8.30-21.00 ежедн. 9.00-22.00 ежедн.
MINI Block	(495) 730-0282	ул. Перовская, 1	Гарантийное и послегарантийное обслуживание, все виды ремонта а/м	
NISSAN Autoge Auto	(812) 327-1000	ул. Салова, 56 (вход с Софийской)	Гарантийное и послегарантийное обслуживание, все виды ремонта а/м	9.00-22.00 ежедн.
PEUGEOT Аларм-Моторс Петроградский	(812) 777-2777	П.С. Левашовский пр., 21а	Гарантийное и послегарантийное обслуживание. Все виды работ. Бесплатная диагностика а/м	9.00-21.00
SSANGYONG Ю.С. Имлекс Аларм-Моторс Коломяжский	(495) 980-7101 (812) 777-2777	ул. Дубнинская, 83 Коломяжский пр., 18а	Гарант. и послегарант. обслуж., ТО, кузов. рем. и окраска, доп. оборудование, агрегат. уч-к Гарантийное и сервисное обслуживание, комплексная диагностика, доп. оборудование, кузовной ремонт	9.00-21.00
VOLKSWAGEN Автоцентр Атлант-М Фольксваген Центр Север	(495) 777-6510 (495) 772-7767	Бажова, 17 85 км МКАД, вл. 3	Гарантийное и сервисное обслуживание, комплексная диагностика, доп. оборудование ТО, кузов. рем. и окраска, тюнинг, з/части и аксессуары, прокат, химчистка и полировка, сезон. хранение шин.	9.00-21.00
VOLVO Независимость Независимость	(495) 795-0099 (495) 742-6400	Ленинградское ш., 71 ул. Павла Корчагина, 3а	ТО, все виды ремонта ТО, все виды ремонта	

Запчасти

CHRYSLER Foris	(812) 329-1188	ул. Орбели, 35		
DAEWOO Элекс Полюс	(495) 232-0550	ул. Ермакова Роща, 7а		
FORD Нью-Йорк Моторс – Москва	(495) 737-0405	Волгоградский пр., 43/1		
HYUNDAI Block	(495) 730-4499 (495) 232-0550	ул. Перовская, 1 ул. Ермакова Роща, 7а		
JAGUAR Независимость	(495) 795-0099	Ленинградское ш., 71		
JEEP Foris	(812) 329-1188	ул. Орбели, 35		
KIA Элекс Полюс	(495) 232-0550	ул. Ермакова Роща, 7а		
LAND ROVER Независимость	(495) 795-0099	Ленинградское ш., 71		
MERCEDES-BENZ Автофорум	(812) 329-1000	ул. Орбели, 35		
MINI Block	(495) 730-0282	ул. Перовская, 1		
NISSAN Autoge Auto	(812) 327-1000	ул. Салова, 56 (вход с Софийской)		
PEUGEOT Аларм-Моторс Петроградский	(812) 777-2777	П.С. Левашовский пр., 21а		
SSANGYONG Ю.С. Имлекс	(495) 980-7101	ул. Дубнинская, 83		
VOLKSWAGEN Аларм-Моторс Коломяжский Фольксваген Центр Север	(812) 777-2777 (495) 772-7767	Коломяжский пр., 18а 85 км МКАД, вл. 3		
VOLVO Независимость Независимость Независимость	(495) 795-0099 (495) 234-0099 (495) 742-6400	Ленинградское ш., 71 пр. 60-летия Октября, 6 ул. Павла Корчагина, 3а		

СРАВНЕНИЕ PEUGEOT 208 vs SEAT IBIZA

ЧИТАЙТЕ
НА СТР. 44-49



10 САМЫХ ПРОВАЛЬНЫХ АВТОМОБИЛЕЙ МЕСЯЦА

В ИЮНЕ РОССИЙСКИЙ АВТОРЫНОК РУХНУЛ НА РЕКОРДНЫЕ 17,3%. НО ПРОДАЖИ НЕКОТОРЫХ МОДЕЛЕЙ ПРОСЕЛИ ЕЩЕ БОЛЬШЕ. МЫ СОСТАВИЛИ СПИСОК 10 САМЫХ ПОПУЛЯРНЫХ МАШИН, СПРОС НА КОТОРЫЕ УПАЛ СИЛЬНЕЕ ВСЕГО.

1 CHEVROLET CRUZE ▼ 68% (1877 ШТ.)



Прежний лидер падения продаж на нашем рынке, Ford Focus, по итогам июня покинул топ-25 самых популярных автомобилей в России, а его место занял другой аутсайдер, растерявший своих покупателей по причине роста цены, — одноклассник Focus из стана Chevrolet. Причем «Круз» оказался на самом последнем месте этого рейтинга, и если спрос продолжит снижаться, уже в июле он вполне может отправиться следом за «Фокусом».

2 LADA PRIORA ▼ 40% (2985 ШТ.)



Несмотря на то, что «Приоре» сделали уже два рестайлинга, по сути она недалеко ушла от своей прародительницы — «Лады» десятого семейства. При этом стоимость модели выросла значительно, вплотную приблизившись к ценикам бюджетных иномарок. Ясно, что при таком раскладе у нее нет шансов войти даже в десятку самых продаваемых машин в России. Это понимают и на АвтоВАЗе. Тем не менее снимать с конвейера морально устаревшую модель не будут.

3 CHEVROLET NIVA ▼ 36% (2660 ШТ.)



Конкуренция на рынке компактных внедорожников растет, но производитель «Шеви-Нивы», похоже, этого не замечает. Не вкладываясь в основательную модернизацию автомобиля, которому пошел уже второй десяток лет, компания Chevrolet продолжает надеяться, что покупатель от нее никуда не денется. Увы, как показывает статистика продаж, расчет оказался неверным. По итогам июня спрос на эту модель упал вдвое сильнее, чем рынок в целом.

4 LADA 4X4 ▼ 34% (2459 ШТ.)



Этот внедорожник — самая старая модель АвтоВАЗа. Но позиции на рынке она теряет не только по этой причине. Оставаясь самым дешевым внедорожником в России, данная модель пользуется наибольшим спросом в регионах, где нет не только нормальных дорог, но и нормальных зарплат. А с учетом постоянного роста цен и стоимости жизни, у людей в глубинке остается все меньше возможностей купить новый автомобиль.

5 KIA SPORTAGE ▼ 32% (2098 ШТ.)



Начало продаж обновленного кроссовера Kia принесло его покупателям не только радостные вести: помимо внешности у Sportage изменилась и цена, причем в большую сторону. Значительное удорожание автомобиля (при незначительном изменении всего остального) сразу сказалось на продажах, которые продолжают падать с весны — времени выхода на российский рынок рестайлинговой версии кроссовера.

6 TOYOTA RAV4 ▼ 27% (2921 ШТ.)



Один из факторов падения продаж RAV4 — взлет цен на автомобили нового модельного года. Подорожавшие машины стали брать менее охотно — это признают и дилеры. Но также не стоит списывать со счетов и зимне-весеннюю распродажу автомобилей Toyota 2013 года выпуска, когда наблюдался настоящий взрыв спроса на этот кроссовер. И сейчас дилеры не досчитались как раз тех покупателей, которые пришли к ним за новой машиной в начале года.

7 RENAULT SANDERO ▼ 26% (2785 ШТ.)



Уже скоро на рынок выйдет «Сандеро» нового поколения, поэтому многие россияне, планировавшие покупку этой модели, решили повременить с походом к дилеру. И правильно сделали! За свое терпение они будут награждены сполна. Ведь судя по новому седану Renault Logan, его 5-дверная модификация в кузове хэтчбек станет привлекательнее не только в плане дизайна и потребительских качеств, но и цены.

8 LADA GRANTA ▼ 24% (12 958 ШТ.)



«Гранта» — один из самых доступных автомобилей на нашем рынке, который востребован покупателями с невысоким уровнем дохода, составляющими основную массу населения «Закмкдья». Именно это обеспечило «Гранте» первое место в топ-25 наиболее продаваемых новых авто в России. Но теперь денег у народа стало еще меньше. И если уж покупатели отвернулись даже от такой недорогой машины, то значит с российской экономикой творится что-то неладное.

9 VOLKSWAGEN POLO ▼ 20% (5378 ШТ.)



Седан «Поло» никогда не жаловался на отсутствие внимания со стороны россиян, но теперь и для него наступили не самые лучшие дни. Спрос подкосила возросшая цена, и даже вывод на рынок новой, более доступной версии с 85-сильным мотором не исправил ситуацию: ведь такой автомобиль всего на 4000 рублей дешевле 105-сильного «Поло». Осталось только гадать, на какой следующий шаг пойдет VW, чтобы вернуть этой модели былую популярность.

10 RENAULT DUSTER ▼ 19% (6079 ШТ.)



Это сенсация! Впервые за все время присутствия «Дастера» в России эта модель показала отрицательную динамику продаж. А виной тому Nissan Terrano, который не только создан на шасси Renault Duster (а по сути отличается от него лишь визуально), но и выпускается на одном заводе. С началом производства «Террано», объемы сборки «Дастера» сократились, кроме того, новинка Nissan оттянула на себя часть потенциальных покупателей кроссовера Renault.



ЕСЛИ ВЫ ВОДИТЕЛЬ И ВЫ ПОНИМАЕТЕ, ЧТО ПО КАКОМУ-ЛИБО ВОПРОСУ, СВЯЗАННОМУ С АВТОМОБИЛЕМ, ВАМ ТРЕБУЕТСЯ ЮРИДИЧЕСКАЯ ПОМОЩЬ, ПРИ ЭТОМ САМИ ВЫ НЕ УВЕРЕНЫ В СВОИХ СИЛАХ, – СМЕЛО ОБРАЩАЙТЕСЬ К АВТОЮРИСТАМ, ОНИ ВАМ ПОМОГУТ И ПОДСКАЖУТ В ЛЮБОЙ СИТУАЦИИ!

НА ВОПРОСЫ ЧИТАТЕЛЕЙ «5 КОЛЕСА» ОТВЕЧАЮТ ОЛЕГ ШТИКОВ И КИРИЛЛ ЩЕМЕЛЕВ, ЭКСПЕРТЫ КОМПАНИИ «ЮСТИЦГАРАНТ». ПРИШЛИТЕ СВОЙ ВОПРОС ПО АДРЕСУ VOPROS@5KOLESO.RU, И ОТВЕТ НА НЕГО ПОЯВИТСЯ НА СТРАНИЦАХ ЖУРНАЛА

ЮстицГарант

ЮРИДИЧЕСКАЯ КОМПАНИЯ
WWW.LEGAL-SUPPORTING.RU

❑ Я СОБСТВЕННИК АВТОТРАНСПОРТА.

8.07.2014 МУЖ БЫЛ ЗА РУЛЕМ АВТОМОБИЛЯ, НАКАНУНЕ ВЫПИЛ НЕМНОГО. ПРИ ОСТАНОВКЕ ДПС ПОПРОСИЛИ ДЫХНУТЬ В ТРУБКУ, ПОКАЗАЛО 0,198. ПРИ НОРМЕ 0,16. ОФОРМИЛИ ВСЕ ПРОТОКОЛЫ НА НЕГО, ПЛЮС НА НА МЕНЯ – ЗА ПЕРЕДАЧУ УПРАВЛЕНИЯ АВТОМОБИЛЕМ ЛИЦУ В СОСТОЯНИИ ОПЬЯНЕНИЯ. ХОТЯ, ЕСТЕСТВЕННО, СОСТОЯНИЕ ЕГО БЫЛО НОРМАЛЬНЫМ, И В ПРОТОКОЛЕ ЗАФИКСИРОВАНО, ЧТО ИМЕЛСЯ ВСЕГО ЛИШЬ ЗАПАХ ИЗО РТА, РЕЧЬ, ДВИЖЕНИЯ НАРУШЕНЫ НЕ БЫЛИ. НА МЕДИЦИНСКОЕ ОСВИДЕТЕЛЬСТВОВАНИЕ ЕГО НЕ ПОВЕЗЛИ, НАЧАЛИ ДАВИТЬ НА ТО, ЧТО ЕСЛИ ПОЕДЕШЬ, ЛИШАТ ПРАВ НА 2 ГОДА, А, МОЛ, СОГЛАСИШЬСЯ – 1,5 ГОДА БУДЕТ. В СОСТОЯНИИ ШОКА, КОНЕЧНО, ВСЕ ПОДПИСАЛ. В СВОЕМ ПРОТОКОЛЕ Я НАПИСАЛА, ЧТО НЕ СОГЛАСНА С ПРОТОКОЛОМ. ПОЛУЧИВ ПРОТОКОЛЫ И НЕМНОГО ПРИДЯ В СЕБЯ, МУЖ ОТПРАВИЛСЯ В КЛИНИКУ НА МЕДИЦИНСКОЕ ОСВИДЕТЕЛЬСТВОВАНИЕ. РАЗНИЦА МЕЖДУ АНАЛИЗАМИ И ВЫДАННЫМ ПРОТОКОЛОМ – 2 ЧАСА. У МЕНЯ ДВА ВОПРОСА. 1. ЕСЛИ ПО МЕД. ОСВИДЕТЕЛЬСТВОВАНИЮ АНАЛИЗЫ БУДУТ В НОРМЕ, МОЖНО ЛИ ВЕРНУТЬ ПРАВА? (НА ОСВИДЕТЕЛЬСТВОВАНИЕ ЕЗДИЛ САМОСТОЯТЕЛЬНО, А НЕ С ПАТРУЛЕМ.) 2. НАСКОЛЬКО ВЫСОКИ МОИ ШАНСЫ НЕ ПОТЕРЯТЬ СВОИ ПРАВА. (ЕСЛИ ДОКАЖУ ЧТО В МАШИНЕ МЕНЯ НЕ БЫЛО, И МАШИНА ВСЕГДА В ПРИНЦИПЕ У МУЖА, ХОТЬ И ОФОРМЛЕНА НА МЕНЯ.)

В. Панфилова, Пермь

❑ В принципе, суд может учесть медицинское освидетельствование на состояние опьянения, которое вы провели через два часа, но это зависит от суда, поскольку, с другой стороны, за два часа содержание паров этанола в выдыхаемом воздухе могло прийти в норму. Если сдавались анализы мочи или крови, то такое освидетельствование будет иметь большую силу. Также необходимо смотреть все процессуальные документы, которые были составлены сотрудниками

ГИБДД, поскольку в них могут содержаться нарушения.

Что касается привлечения вас к ответственности по ч. 2 ст. 12.8 КоАП РФ, то здесь ситуация несколько проще, поскольку вы с мужем вместе являетесь собственниками ТС на основании Семейного кодекса РФ, так как приобретенное в браке имущество вне зависимости от того, на кого оно зарегистрировано, является совместно нажитым имуществом и, соответственно, совместной собственностью, поэтому муж обладает равными с вами правами в части владения и пользования ТС. Также ему транспортное средство было передано в управление не в день, когда оформлялся инспектором административный материал, а задолго до этого, что можно подтвердить полисом ОСАГО. Ну и, конечно, можно говорить о том, что признаки опьянения у него были незначительны и вы не могли их заметить. Если доказать, что вы не находились в ТС на момент управления, то это также может помочь прекратить дело в отношении вас. Также по данной категории дел существует ряд процессуальных нарушений, которые периодически допускают сотрудники ГИБДД и суда, поэтому рекомендуем вам обратиться для защиты ваших интересов к компетентному в данной области юристу для увеличения шансов на выигрыш дела.

❑ КАК НАПИСАТЬ ЗАЯВЛЕНИЕ НА УСТРАНЕНИЕ ОШИБКИ В СПРАВКЕ О ДТП В ГАИ, ЧТОБЫ СТРАХОВАЯ КОМПАНИЯ ВЫПЛАТИЛА УЩЕРБ?

И. Бодунов, Красноярск

❑ Сходите просто к инспектору или дознавателю, который выписывал справку о ДТП. Думаем, он исправит вам необходимо. Если откажется, то пишите ему ходатайство в письменном виде в произвольной форме, в котором укажите, какие изменения и исправления необходимо внести, а также чем подтверждается необходимость данной корректировки.

❑ НА ДВУХСТОРОННЕЙ ДОРОГЕ РАЗМЕТКА НАНЕСЕНА ТАКИМ ОБРАЗОМ: СПЛОШНАЯ – ПРЕРЫВИСТАЯ – УДЛИНЕННАЯ ПОЛОСА – ПРЕРЫВИСТАЯ – УДЛИНЕННАЯ И ДАЛЕЕ ПРЕРЫВИСТАЯ. ПРЕРЫВИСТЫЕ НАНЕСЕНЫ ДЛЯ

ЗАЕЗДА В НАСЕЛЕННЫЙ ПУНКТ. ОБГОНЯЯ САМОСВАЛ НА ПРЕРЫВИСТОЙ, ПРОЕХАЛ УДЛИНЕННУЮ ПО ВСТРЕЧКЕ И ВЕРНУЛСЯ НА СВОЮ ПОЛОСУ НА СЛЕДУЮЩЕЙ ПРЕРЫВИСТОЙ. НИКАКИХ ЗНАКОВ НЕ БЫЛО. ИНСПЕКТОР ПОКАЗАЛ РАЗЪЯСНЕНИЕ СУДЕБНОЙ ПРАКТИКИ ОТ 8.02.2012.

Л. Подольский, Рязань

❑ Такого понятия, как удлиненная линия разметки, не существует. Скорее всего, это просто небольшой участок дороги с разметкой 1.1 (сплошная). Таким образом, ваш маневр происходил так, что вы оказались на встречной полосе, когда справа от вас была линия разметки 1.1. По имеющейся практике, разъяснениям Верховного Суда РФ, Конституционного Суда РФ, такие случаи квалифицируются по ч. 4 ст. 12.15 КоАП РФ, хотя ответственность указанной статьей предусмотрена за выезд, а не за движение, а выезд у вас не было в нарушение ПДД РФ. Результат дела зависит от судьи, от того, как построить свою линию защиты, а также от правильности составления процессуальных документов, в которых могут содержаться нарушения. Рекомендуем воспользоваться помощью специалиста. Если будете заниматься делом самостоятельно, то внимательно его изучите, а также истребуйте из уполномоченной организации схему организации дорожного движения на данном участке дороги – она может отличаться от того, что нарисовал инспектор, ну или в месте, которое указано местом правонарушения, будет разметка не 1.1, а другая (ИДПС может ошибиться на несколько метров, а это уже основание для прекращения дела).

❑ ПОСТАВИЛ АВТОМОБИЛЬ НА УЧЕТ В Г. НОВОСИБИРСКЕ, ЧЕРЕЗ НЕСКОЛЬКО ДНЕЙ ПРОДАЛ ЕГО ПО РУКОПИСНОМУ ДОГОВОРУ. ПРОШЛО 3 МЕСЯЦА, СТАЛИ ПРИХОДИТЬ ШТРАФЫ ИЗ Г. ОМСКА. СЕЙЧАС ПРОЖИВАЮ В Г. КРАСНОДАРЕ, ПОЕХАЛ В ГАИ, ЧТОБЫ КАК-ТО РЕШИЛИ ЭТУ ПРОБЛЕМУ. КОПИИ ДОГОВОРА ПРОДАЖИ У МЕНЯ УЖЕ НЕТ. ОКАЗАЛОСЬ, ЧТО ТАКИХ МАШИН В РОССИИ ДВЕ, ОДНА МОЯ СТОИТ НА УЧЕТЕ В НОВОСИБИРСКЕ, ВТОРАЯ В ТЮМЕНИ (ОДНА ИЗ НИХ С ПЕРЕБИТЫМИ НОМЕРАМИ). КОРОЧЕ, СКАЗАЛИ НИЧЕГО ТУТ НЕ ПОДЕЛАЕШЬ, ТОЛЬКО ЖДАТЬ, ПОКА ОНИ НЕ ПОПАДУТСЯ. А ШТРАФЫ-ТО МНЕ ПРИХОДЯТ. КАК БЫТЬ?

Т. Гунько, Краснодар

❑ Написать соответствующее заявление в правоохранительные органы – в прокуратуру и ГИБДД. Возможно, они предпримут чуть больше усилий, чтобы вам помочь. Также при наличии таких заявлений, в которых указано, что автомобиль фактически убыл из вашего владения и пользования, в суде будет проще оспорить приходящие штрафы. ❑



СПОРТИВНЫЕ ЧАСЫ STEINMEYER ПОЛУЧАЕТ Т. ГУНЬКО ИЗ КРАСНОДАРА



where®

всемирно известный журнал-путеводитель

МАГАЗИНЫ • РЕСТОРАНЫ
КРАСОТА • КУЛЬТУРА
ИСКУССТВО • РАЗВЛЕЧЕНИЯ
в Москве и Санкт-Петербурге

www.wheretraveler.com 16+



Toyota Land Cruiser 200 ВСЁ В МОЕЙ ВЛАСТИ



TOYOTA

СТРЕМИТЬСЯ
К ЛУЧШЕМУ



Специальная комплектация

BROWNSTONE *



Эксклюзивная кожаная обивка сидений и дверей

Безграничные возможности открывают особые ощущения. Land Cruiser 200 в специальной комплектации Brownstone наполняет их исключительной роскошью. В нем неповторимый стиль легендарного внедорожника Toyota Land Cruiser дополнен изысканными решениями в дизайне кузова и отделке салона. Черный тон решетки радиатора и фар с системой интеллектуального управления дальним светом, а также шильдики Brownstone на задних стойках подчеркивают его уникальность. Мощный дизельный двигатель объемом 4,5 л и передовые внедорожные технологии позволяют двигаться к поставленным целям, невзирая на любые преграды. С Land Cruiser 200 в специальной комплектации Brownstone Ваша власть становится еще более неоспоримой, чем когда-либо прежде.



Новый декор интерьера

* Brownstone – бурый песчаник. Этот благородный натуральный камень исторически использовался для строительства монументальных зданий и престижных частных особняков в Нью-Йорке и других городах США, став символом богатства и аристократичности.

Реклама

Прикоснитесь
к исключительной роскоши
Land Cruiser 200 Brownstone на

ММАС

Московский международный
автомобильный салон

Ждем Вас с 29 августа
по 7 сентября на стенде Toyota.
«Крокус Экспо», павильон № 3,
Зал № 14, место С101.

Facebook.com/ToyotaRussia | Toyota.ru | Служба клиентской поддержки Toyota: 8-800-200-57-75