

**ТОВАРИЩИ ПО ОРУЖИЮ**

**СРАВНЕНИЕ FORD MONDEO ПРОТИВ  
NISSAN TEANA**



№7 (267) ИЮЛЬ 2015 [WWW.5KOLESO.RU](http://WWW.5KOLESO.RU)

# 5 КОЛЕСО

**МОТО**

- **BMW F 800 R**
- **HONDA CB650F**



**BMW X1**

# ХАРАКТЕР ЧЕМПИОНА



**ТЕСТ**

**КРУГИ ПОЧЕТА**

**JAGUAR F-TYPE R AWD  
И RANGE ROVER SPORT SVR**

**ЧЕРНАЯ  
ЖЕМЧУЖИНА**

**ТЕСТ VOLVO XC90**



15007



до **31** июля



# СПЕЦИАЛЬНЫЕ ЦЕНЫ НА LEXUS GX 460

**LEXUS – ваш надежный партнер в нестабильное время**

Специальные цены на Lexus GX 2015 года выпуска. Срок действия акции с 1 июня по 31 июля 2015 года. Подробности об организаторе акции, порядке и условиях ее проведения, участвующих в акции комплектациях автомобилей и Дилерах уточняйте на сайте [www.lexus.ru](http://www.lexus.ru) и по телефону 8 800 200 38 83. Количество автомобилей в рамках акции ограничено.

The Lexus logo, consisting of a stylized 'L' inside an oval, followed by the word 'LEXUS' in a bold, sans-serif font.

СОЗДАЮЩИЙ ЧУВСТВА



Реклама

В это нестабильное время Lexus остается для вас надежным партнером и делает уверенный шаг навстречу вашим желаниям. Воспользуйтесь специальной ценой на покупку внедорожника Lexus GX до 31 июля 2015 года. Lexus GX – это выразительный мускулистый дизайн, комфортный салон и превосходные внедорожные характеристики. Lexus GX ждет вас в дилерских центрах Lexus!

8 800 200 38 83 | [WWW.LEXUS.RU](http://WWW.LEXUS.RU)



ОЛЕГ БОГДАНОВ,  
ГЛАВНЫЙ РЕДАКТОР

# ОБОРОТНАЯ СТОРОНА

ВСЕ ВИДЕЛИ, КАК РАЗЛЕТАЕТСЯ НА МЕЛКИЕ ФРАГМЕНТЫ ГОНОЧНЫЙ АВТОМОБИЛЬ «ФОРМУЛЫ-1» ВО ВРЕМЯ АВАРИИ. ОСТАЕТСЯ НЕВРЕДИМЫМ ЛИШЬ КОКПИТ – КОКОН, В КОТОРОМ НАХОДИТСЯ ГОНЩИК. ЭТО СДЕЛАНО СПЕЦИАЛЬНО, ДАБЫ РАССЕЯТЬ ЭНЕРГИЮ УДАРА И СПАСТИ ПИЛОТА. НО ЕСТЬ В ЭТОМ КРЭШ-ЭФФЕКТЕ И ДРУГАЯ, НЕ МЕНЕЕ ВАЖНАЯ, СОСТАВЛЯЮЩАЯ. О НЕЙ И ПОГОВОРИМ.

ДЕЛО В ТОМ, ЧТО В ГОНОЧНОЙ ФОРМУЛЕ ВСЕ ДО ЕДИНОЙ ДЕТАЛИ СТРОЖАЙШЕ соответствуют своей функции и работают в предельно суженном диапазоне нагрузок. Если, например, надо передать крутящий момент, то это делается по максимуму, но уже на изгиб эта деталь не будет работать вообще. Поэтому любой перегруз влечет мгновенное разрушение и тут же, как правило, вызывает цепной краш-эффект.

Но я хочу здесь поговорить не про «Формулу-1», просто конструкторы болидов в своей работе опережают серийный автомобильный мир как минимум лет на десять. Современный автомобиль устроен так, что в случае аварии энергия удара начинает рвать его на части, гнуть, крушить, но при этом обтекает зону, где находятся люди. Смотришь на такой автомобиль и думаешь, что живых там точно не осталось. А выясняется, что все хоть и в шоке, но живы.

Это, конечно, неоспоримый плюс. Но есть и минусы. Продолжительность жизни современных автомобилей стремительно падает. И дело даже не в том, что постоянно меняются модные тенденции, стремительно возрастает насыщенность разного рода гаджетами — все это вторично. Главное, что автомобиль конструктивно становится недолговечным и малопригодным к восстановлению. А ремонт только агрегатный: снял — заменил. Как следствие, стремительно падает квалификация специалистов в автосервисе.

Совсем недавно мой приятель рассказал «веселенькую» историю. На его автомобиле стала сбывать автоматическая коробка передач. Он на сервис. Там умные дяди подключили компьютер и ничтоже сумняшеся заявили, что коробке хана! Либо сложный, дорогостоящий ремонт, либо замена. К огорчению горе-слесарей мой приятель — инженер-автомобилист. Плюнул он на смертельный диагноз спецов и сам полез под автомобиль. В течение пяти минут выяснилось, что проблема была в сгнившем проводе!

И еще про изнанку прогресса. Мы дожили до такого времени, когда очень точно можно рассчитать ресурс каждого агрегата и каждой деталюшки в нем. Мы вплотную приближаемся ко времени, когда секунд-хенда просто не будет. Уже сегодня многие агрегаты, такие как, например, двигатели и коробки передач, становятся ремонтонепригодными. Об этом пока во всеуслышание не говорят, но тенденции очевидны. Современные высокотурбированные моторы, скажем, после 150 тысяч км пробега вообще нет смысла ремонтировать. Та же участь скоро постигнет коробки передач и другие агрегаты. Учитывая точность расчетов при современном конструировании, можно предположить, что автомобили после заложеного в них конструкторами ресурса будут принудительно сниматься с эксплуатации. Скажу больше: уже сегодня покупать трех-пятилетний секунд-хенд с пробегом более 100 тысяч весьма рискованно. Пока в зону риска попадают главным образом автомобили относительно недорогие, но с высокофорсированными моторами. Полагаю, что в ближайшие годы тенденция одноразовых авто станет всеобщей. □

Рис. Виталия Подрацкого





Porsche рекомендует **Mobil 1** и **MICHELIN**

## Образован. Непобедим.

### Porsche Driving Center Russia.

2015 год — особенный год для компании Porsche в России: проект Porsche Driving Center Russia\* начинает свою деятельность на территории гоночной трассы Moscow Raceway\*\*

Стоимость программы — от 55 000 рублей с учетом НДС

Всю подробную информацию можно узнать на сайте  
[www.porsche-russland.ru/pdc/](http://www.porsche-russland.ru/pdc/) или по телефону 8 495 227 1 911



**PORSCHE**



## ПОДИУМ

### 8 НОВОСТИ

**14 АЛЕКСЕЙ КАЛИЦЕВ,**  
ИСПОЛНИТЕЛЬНЫЙ ДИРЕКТОР  
«ХЕНДЭ МОТОР СНГ»



## ПОЛИГОН

### 16 VOLVO XC90

Удивительное дело, но первые 1927 автомобилей, что были выставлены на продажу через Интернет, разлетелись за 47 часов. 7 новеньких Volvo XC90 из партии First Edition продавались каждую минуту. Люди приобретали отнюдь не дешевый товар, даже не видя его воочию. Такого ажиотажа вокруг своих моделей в Volvo не видели с 1927 года, с момента основания компании.

### 22 FORD MONDEO VS NISSAN TEANA

В схожих комплектациях эти автомобили стоят примерно одинаково. Только один из них – ориентированный на Европу «американец», а второй – смотрящий в сторону Америки «японец». Тем не менее оба уже несколько лет с успехом продаются на российском рынке. Сравнить последнее поколения Ford Mondeo и Nissan Teana, как говорится, сам потребитель велел.

### 30 BMW X5 40D И BMW X6 M50D НА MOSCOW RACEWAY

В этот раз на трассе Moscow Raceway мы решили столкнуть между собой двух родственных «баварцев» – дизельные X5 и X6. Сравнение может показаться не совсем справедливым, зато точно показательным: общего между кроссоверами куда больше, чем кажется. Намного ли превосходит спортсмен X6 M50d своего баварского брата-семьянина X5 40d?

### 36 JAGUAR F-TYPE R AWD И RANGE ROVER SPORT SVR

Все познается в сравнении? В большинстве случаев так оно и есть. Но иногда процесс познания может идти от обратного. Правда, в этом случае нужно иметь четкие ориентиры. Иначе и эффект можно получить обратный. Но на сей раз баланс был достигнут. Во всяком случае, в том, что касается впечатлений.

### 42 MITSUBISHI OUTLANDER VS VOLKSWAGEN TIGUAN

Поклонники японских машин, как правило, редко смотрят в сторону продукции немецкого автопрома, и наоборот. Мы решили разорвать привычный шаблон и сравнить популярные кроссоверы немецких и японских «кровей» – «Тигуан» и недавно обновленный «Аутлендер». Оба – российской сборки.

### 48 VOLKSWAGEN XL1

Раз в два года на своем знаменитом полигоне в Боксберге компания Bosch проводит пресс-конференции и тесты передовых систем и автомобилей. Пожалуй, это самые масштабные мультибрендовые тесты в Европе. И даже самые искусственные автогурманы всегда могут найти здесь блюдо по вкусу.

### 52 VOLKSWAGEN GOLF R

Этот «Гольф» не только самый быстрый за всю историю модели, он еще и один из самых шустрых представителей своего класса сегодня. В надежде реализовать недюжинный потенциал этого скромняги мы отправились на трек «Смоленское кольцо». Не место же ему на дорогах общего пользования! Хотя и последнее тоже подлежит проверке.

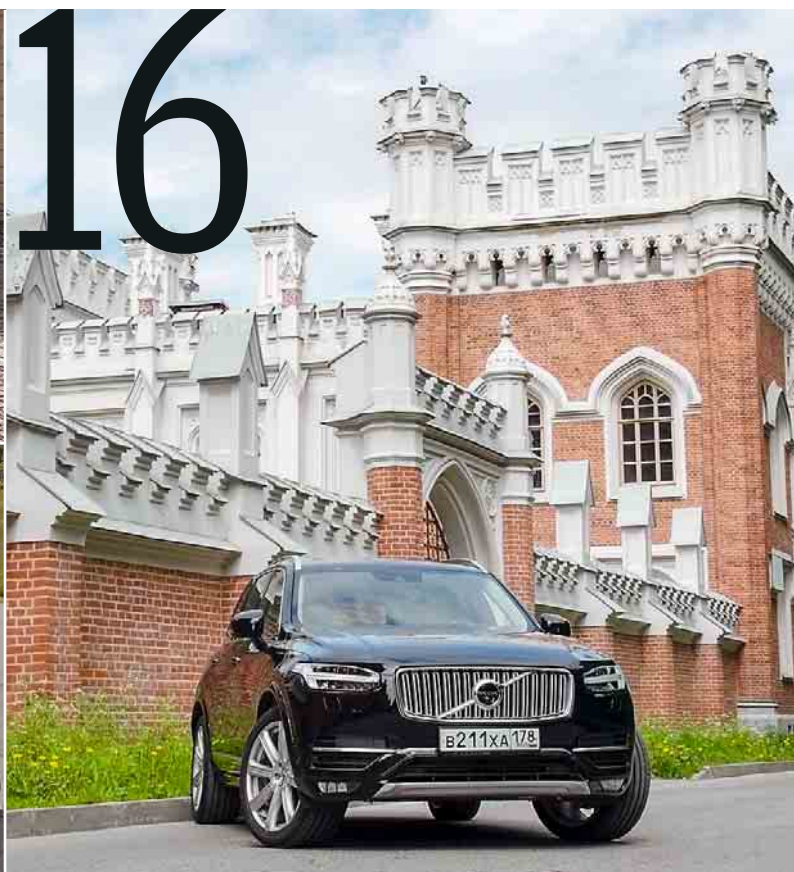

22

16

48

**58 MERCEDES-BENZ V-CLASS**

У последних «Мерседесов» очередная эпоха возрождения – один краше другого. Новый V-класс, который уже год бороздит просторы нашей необъятной, не исключение. До чего же хорош! Только до сих пор было непонятно, чего же в нем больше – духа путешествий или коммерческой жилки?

**62 GEELY EMGRAND X7**

Еще недавно малочисленный класс бюджетных городских компактных кроссоверов раскрутился за последнее десятилетие настолько, что практически все автопроизводители стремятся урвать себе «кусочек сладкого пирога». Китайские бренды – не исключение. Причем наступление, как и принято в Поднебесной, ведется сразу по нескольким фронтам.

**64 ТЫ И ТВОЯ МАШИНА**

**МОТО**

**66 НОВОСТИ**

**68 KTM 1290 SUPER DUKE R**

Австрийская компания KTM известна прежде всего своими успехами на внедорожном мотоциклетном фронте: многократный победитель ралли «Дакар» Марк Кома и еще семь райдеров в топ-10 этой сложнейшей гонки выступают на мотоциклах KTM; тяжелый туристический эндуро KTM Adventure – один из лучших в классе и, пожалуй, лучший по внедорожным способностям. Но и дорожная техника австрийцев – спортбайки и нейкеды – не отстает.

**72 HONDA CB650F**

15 лет просуществовал на свете один из лучших среднекубатурных нейкедов Honda CB600FA Hornet. Но пришли новое время, новое поколение мотоциклистов, новая реальность, и пора стало моделям прошлого века разработки отправляться на покой и уступать место преемникам, которым в данном случае стал CB650F.

**76 BMW F 800 R**

К этому году баварцы серьезно обновили линейку мотоциклов. Изменения коснулись и одного из самых простых и недорогих мотоциклов марки – родстера F 800 R.

**ГАРАЖ**

**80 НОВОСТИ**

**84 NISSAN QASHQAI**

Появившись в 2007 году, японский кроссовер почти сразу стал бестселлером в своем классе и остается таковым до сих пор. На что обращать внимание при покупке подержанного экземпляра?

**ТРАССА**

**88 FORMULA-E**

Этап чемпионата FIA Formula E, прошедший в Москве, давал возможность заглянуть в светлое будущее мирового автопрома.

**94 WTCC**

«Российские зрители очень доброжелательны, а Vesta – по-настоящему быстрый автомобиль. В общем, все складывается так, что здесь мы можем рассчитывать на успех», – пилот команды Lada Sport Rosneft Роб Хафф в большинстве случаев настроен оптимистично, но на этот раз его слова не были преувеличением.

**НОВИНКИ**

8-12





## МАГАЗИН

### 96 НОВОСТИ ДИЛЕРОВ И ПРЕДСТАВИТЕЛЬСТВ

### 100 NISSAN TIIDA В ГРУЗИИ

Во время недавнего знакомства с новым Nissan Tiida, состоявшегося во время пресс-тура в Грузии, стало ясно, что ниссановский хэтчбэк универсален. И хотя звезд с неба не хватает, он одинаково подходит как для городской среды, так и для пригородных дорог. А благодаря главным козырям машины – практичности, комфорту и экономичности – даже в контрастной грузинской глубинке почувствуешь себя как дома.

## ПАРКОВКА

### 124 ПО ПОДМОСКОВЬЮ НА RANGE ROVER

Московская область – кладезь достопримечательностей, интересных объектов архитектуры и природных заповедников. Сегодня мы отправимся на север Подмосковья и посетим Дмитровский кремль, оценим талант мастеров по деревянной резьбе в поселке Богородское, а также увидим не менее интересный кремль, принадлежащий уже Александровской слободе.

### 128 АВТОЮРИСТ

**+КАТАЛОГ БОЛЕЕ 1000 АВТОМОБИЛЕЙ**

## НОВИНКИ МЕСЯЦА

96



**ГЛАВНЫЙ РЕДАКТОР** ОЛЕГ БОГДАНОВ  
**ЗАМ. ГЛАВНОГО РЕДАКТОРА** АНДРЕЙ МАШНИН  
**ДИРЕКТОР ПО РАБОТЕ С АВТОПРЕДСТАВИТЕЛЬСТВАМИ** АЛЕКСАНДР ВОРОБЬЕВ  
**АРТ-ДИРЕКТОР** ТИХОМ СИКУЛЕР  
**РЕДАКТОР РАЗДЕЛА НОВОСТЕЙ И КАТАЛОГА** МАКСИМ ФЕДОРОВ  
**РАЗДЕЛ НОВОСТЕЙ** ОЛЬГА МАШНИНА  
**РЕДАКТОР РАЗДЕЛА ИСПЫТАНИЙ** ОЛЕГ КАЛАУШИН  
**РАЗДЕЛ ИСПЫТАНИЙ** ВЛАДИМИР МАККАВЕЕВ  
**РЕДАКТОР РАЗДЕЛА «ГАРАЖ»** НАТАЛЬЯ УМНОВА  
**РЕДАКТОР РАЗДЕЛА СПОРТА** ИВАН СОКОЛОВ  
**ФОТОРЕДАКТОР** СТАНИСЛАВ ШУСТИЦКИЙ  
**ДИЗАЙНЕРЫ** ИГОРЬ КУЗНЕЦОВ  
**НАТАЛИЯ МУРМЫЛО**  
**АЛЕКСЕЙ СМИРНОВ**  
**ЦВЕТОКОРРЕКЦИЯ И ПРЕПРЕСС** МАРГАРИТА ДАНИЛОВА  
**ОТДЕЛ РЕКЛАМЫ, МОСКВА:** **РУКОВОДИТЕЛЬ** ВИТАЛИЙ АВДЕЕВ  
**Телефон (495) 663-9320**  
**v.avdeev@spn.ru**  
**ДМИТРИЙ ИКОННИКОВ**  
**АЛЕНА КЕЧИНА**  
**ОКСАНА НАУМОВА**  
**ОТДЕЛ РЕКЛАМЫ, С-ПЕТЕРБУРГ** **РУКОВОДИТЕЛЬ** ВИКТОРИЯ СОКОЛОВА  
**Телефон (812) 380-0008**  
**v.sokolova@spn.ru**  
**СЕРГЕЙ САХАРОВ**  
**БРЕНД-МЕНЕДЖЕР**  
**ОТДЕЛ ДИСТРИБЬЮЦИИ И ПОДПИСКА** **РУКОВОДИТЕЛЬ** МАРИЯ ВОРОБЬЕВА  
**m.vorobyeva@spn.ru**  
**ВИТАЛИЙ АВДЕЕВ**  
**v.avdeev@spn.ru**  
**РУКОВОДИТЕЛЬ ОТДЕЛА ПРОДАЖ ОНЛАЙН-РЕКЛАМЫ** ВИТАЛИЙ АВДЕЕВ  
**WWW.SKOLESO.RU**

**ЖУРНАЛ «5 КОЛЕСО»** Индекс по объединенному каталогу «Пресса России» – 14776

Индекс по каталогу «Почта России» – 10934

**Тираж – 152 000 экземпляров СВОБОДНАЯ ЦЕНА**

Свидетельство о регистрации средства массовой информации ПИ № Ф77-59579 от 23.10.2014. Выдано Федеральной службой по надзору в сфере связи, информационных технологий и массовых коммуникаций (Роскомнадзор)

Выходит с сентября 1993 года

**УЧРЕДИТЕЛЬ** ООО «Глобал Макс»  
 127473 Москва,  
 Краснопролетарская ул., 16, стр. 3  
 Тел./факс (495) 663-9320

**ИЗДАТЕЛЬ** ООО «5К»  
**www.spn.ru**

**АДРЕС ИЗДАТЕЛЯ:** 197342 Санкт-Петербург,  
 Торжковская ул., 1, корп. 2

**АДРЕС РЕДАКЦИИ:** 197342 Санкт-Петербург,  
 Торжковская ул., 1, корп. 2  
 Тел./факс (812) 380-0008

**Веб-сайт:** **www.5koleso.ru**

Редакция не несет ответственности за содержание рекламы.

**Использование любых материалов из журнала, включая дизайнерские разработки, возможно только после согласования с редакцией.**

**Дата выхода в свет 22.06.2015**

**ЖУРНАЛ РАСПРОСТРАНЯЕТСЯ В ГОРОДАХ:**

Архангельск • Астрахань • Великий Новгород • Владимир • Волгоград • Вологда • Воронеж • Донецк • Екатеринбург • Запорожье • Иваново • Казань • Калининград • Калуга • Киев • Кишинев • Кострома • Красноярск • Курск • Липецк • Луцк • Минск • Москва • Мурманск • Набережные Челны • Нижний Новгород • Новосибирск • Орел • Пермь • Петрозаводск • Псков • Ростов-на-Дону • Рязань • Самара • Санкт-Петербург • Саратов • Севастополь • Смоленск • Таллин • Тамбов • Тверь • Тольятти • Тула • Ульяновск • Уфа • Челябинск • Чита • Ярославль

**16+**



# НОВЫЙ CR-V БЕЗУПРЕЧЕН КАК НИКОГДА

**HONDA**  
The Power of Dreams



Реклама.

  
**HONDA  
TRADE IN** \*

\* Трейд-ин

CR-V всегда был одним из лидеров среди кроссоверов в части управляемости, надежности и комфорта. С новым CR-V 2015 инженеры Honda смогли улучшить модель по всем параметрам, доведя лучшее до совершенства. Экстерьер нового CR-V не оставит равнодушным — рельефные линии кузова, ксенонные фары с интегрированными светодиодными дневными ходовыми огнями придают автомобилю футуристичный вид. Динамичный характер автомобиля выдает оригинальный дизайн колесных дисков. Бесключевой доступ в автомобиль и кнопка запуска двигателя позволят пользоваться автомобилем, не доставая ключ из кармана, а система мультимедиа Android Display Audio (A-DA) с сенсорным экраном сделает управление аудио и другими функциями автомобиля интуитивно легким, а Вашу поездку — приятной и комфортной.



**8-800-555-77-11**  
звонок по России бесплатный



[www.honda.co.ru](http://www.honda.co.ru)  
[www.facebook.com/HondaRussia](https://www.facebook.com/HondaRussia)



## МЕНЬШЕ, НО БОЛЬШЕ

**BMW X1.** САМЫЙ ДОСТУПНЫЙ КРОССОВЕР «БАВАРСКИХ МОТОРОВ» ПОЛУЧИЛ НОВОЕ ШАССИ, СТАВ ЛЕГЧЕ, КОМПАКТНЕЕ И ПРИ ЭТОМ... ВМЕСТИТЕЛЬНЕЕ ПРЕДШЕСТВЕННИКА!

Баварский кроссовер впервые оснастят **3-цилиндровыми моторами** (дизельным и бензиновым в 116 л.с.); ими будут оснащаться переднеприводные версии. В паре с полным приводом пойдут «четверки» мощностью от 150 до 231 л.с., основной трансмиссией для которых является 8-ступенчатый автомат. Кстати, двигатели X1 теперь стоят не вдоль, а поперек моторного отсека.

Хотя новинка на 4 см короче предшественника, ее **БАГАЖНИК БОЛЬШЕ НА 85 ЛИТРОВ**. Стало просторнее и в салоне, притом что колесная база уменьшилась на 9 см! Чудеса? Отнюдь нет: за счет поперечного расположения мотора длина салона не стала меньше, при этом конструкторы увеличили высоту кузова на 5 см, сделал посадку более вертикальной.



**ДОРОЖНЫЙ ПРОСВЕТ** вырос на символические 0,5 см, но за счет меньшей колесной базы улучшилась геометрическая проходимость кроссовера. Так что даже с заниженной на 1 см спортивной подвеской новый X1 вне дорог будет чувствовать себя комфортнее, чем предшественник. А основной передний привод (прежде ведущими были колеса задней оси) облегчит зимнюю езду.



Внутри новинка похожа на соплатформенный однообъемник Active Tourer и не уступает ему в практичности: на заказ сюда можно добавить **сдвигающиеся кресла заднего ряда** (они перемещаются вперед-назад на 13 см) и складывающуюся спинку кресла переднего пассажира. В числе других опций – ассистент автоматической парковки и адаптивные амортизаторы. Облик кроссовера можно будет индивидуализировать за счет различных пакетов отделки.

## BMW 7-SERIES

Новый флагман BMW был официально раскритикован одновременно со вторым поколением кроссовера X1. Обе баварские новинки объединяет и то, что они разработаны с «чистого листа» и построены на новых платформах. Но если в основу кроссовера легло шасси от BMW 2-series Active Tourer/Mini, то в «семерке» впервые использована новейшая «тележка» с продольным расположением мотора, на которой позже будут построены модели 3-й, 5-й, 6-й и пока лишь предполагаемой 8-й серий. Среди главных отличий этого шасси – возможность установки «пневматики» вместо обычной пружинной подвески (у нового лимузина пневматические стойки будут стоять по умолчанию), а также меньший вес узлов. Включая облегченный кузов, сделанный с применением алюминия и углепластика, общий выигрыш в массе – около центнера с машины, что положительно отразилось на динамике и экономичности. Салон баварского лимузина не стал заметно просторнее (колесная база осталась прежней), но получил новый дизайн и высокотехнологичную начинку. Новый BMW 7-series, как и X1, впервые покажут публике в сентябре на автосалоне во Франкфурте, после чего обе модели можно будет купить в России.



# ПИКАП КЛАССА «ЛЮКС»

**ТОУОТА HILUX.** С КАЖДЫМ НОВЫМ ПОКОЛЕНИЕМ ПОПУЛЯРНЫЙ ПИКАП ТОУОТА ВСЕ МЕНЬШЕ НАПОМИНАЕТ «РАБОЧУЮ ЛОШАДКУ» И ВСЕ БОЛЬШЕ – КОМФОРТАБЕЛЬНЫЙ ВНЕДОРОЖНИК



У 8-го поколения Toyota Hilux полностью изменился дизайн передней части кузова (корма преобразилась в меньшей степени), а также появилась оптика со светодиодами. Пикап стал **ОЩУТИМО КРУПНЕЕ** предшественника: его длина выросла на 7,5 см, а ширина – аж на 9,5 см! При этом высота кузова уменьшилась на 3 см – для снижения аэродинамических потерь и повышения экономичности. А вот колесная база не изменилась, что говорит об использовании в новом поколении пикапа архитектуры прежней генерации «Хайлакса».



**САЛОН** популярного «грузовика» был полностью переосмыслен, в результате чего пикап практически полностью утратил свою утилитарную составляющую, по уровню комфорта и оснащения вплотную приблизившись к большому внедорожнику Toyota. У новинки изменилась архитектура торпедо и центральной консоли, повысилось качество материалов отделки, а на смену древнему рычагу раздатки наконец пришел джойстик выбора режимов работы полноприводной трансмиссии. Кроме того, за доплату стала доступна медиасистема с сенсорным экраном.

## ТОУОТА ТАСОМА

«Такома» ведет свою историю с 1964 года: за полвека она разошлась тиражом 7 миллионов экземпляров, на протяжении последних 10 лет удерживая первенство в классе среднеразмерных пикапов на рынке США. В этом году выходит новое поколение модели: пикап, разработанный в североамериканском подразделении Toyota, получил новый дизайн кузова и салона, богатый перечень опций и новые бензиновые моторы – 2.7 и 3.5 V6.



Среди скрытых от глаза перемен – рама с увеличенным сечением продольных силовых элементов, обеспечивающая более высокий уровень прочности (грузоподъемность выросла до 1240 кг) и безопасности, а также переработанная рессорная подвеска задней оси, призванная сделать езду более комфортной. Помимо этого создатели обещают **СНИЖЕНИЕ УРОВНЯ ШУМА И ВИБРАЦИЙ В САЛОНЕ**.



У пикапа также полностью обновилась **ЛИНЕЙКА ДВИГАТЕЛЕЙ**: теперь она включает турбодизели семейства D-4D объемом 2,4 и 2,8 л: первый развивает 150 л.с. и 400 Нм, второй – 177 л.с. и 450 Нм. Оба агрегата могут оснащаться 6-ступенчатой механической и автоматической трансмиссией.



# ПЕРЕВОРОТ СОЗНАНИЯ

**RENAULT KWID.** КОМПАНИЯ RENAULT ВНОВЬ СОВЕРШИЛА ПЕРЕВОРОТ В СЕГМЕНТЕ БЮДЖЕТНЫХ МАШИН, ПОСТРОИВ КОМПАКТНЫЙ КРОССОВЕР, КОТОРЫЙ ПОЧТИ ВДВОЕ ДЕШЕВЛЕ «ЛОГАНА»



На оснащении новинки ее создатели не сэкономили: кроссовер получил симпатичный интерьер с электронной приборной панелью, а также доступные за дополнительную плату электропакет, кондиционер и даже медиасистему с **7-ДИЮМОВЫМ СЕНСОРНЫМ ЭКРАНОМ** и навигацией.

Внешне этот автомобиль ничем не выдает своей дешевизны. Сложно поверить, что в пересчете на российские рубли Renault Kwid в базовой комплектации стоит немногим больше **250 ТЫСЯЧ**: даже узбекский Daewoo Matiz обойдется дороже! Правда, это цена для рынка Индии.



**ГЛАВНЫМ РЫНКОМ СБЫТА KWID СТАНЕТ ИНДИЯ**, там же будет налажено его производство с практически 100%-ной локализацией. На вопрос, будет ли данная модель продаваться в России, положительного ответа пока нет. Стратегия компании Renault нацелена на продажу моделей локальной сборки, и о планах выпускать этот кроссовер в нашей стране на данный момент ничего не известно.

Kwid на 40 см короче и на 5 см уже Renault Sandero, но, несмотря на скромные размеры, с пропорциями у новинки все в порядке, а по дорожному просвету (18 см) она даже превосходит Sandero Stepway! Но есть и явные минусы, обусловленные габаритами модели: **САЛОН ЗДЕСЬ ТЕСЕН**, а багажник настолько мал, что о его размерах производитель предпочел умолчать.



## RENAULT DUSTER

Этим летом в России стартуют продажи обновленного «Дастера». После рестайлинга кроссовер получил новые фары (со светодиодными ДХО) и задние фонари, решетку радиатора и бамперы с выразительной имитацией стальной защиты. В салоне обновилась центральная консоль, руль и панель приборов – их перекинули сюда от «Логана» последнего поколения. Кроме того, проводка кроссовера теперь сделана на основе единой цифровой CAN-шины, что упрощает монтаж и повышает надежность ее работы. Насколько нововведения отразятся на цене «Дастера», мы узнаем очень скоро.





# НОВЫЙ SUBARU OUTBACK БЫТЬ, А НЕ КАЗАТЬСЯ

ВСЕ АВТОМОБИЛИ РАЗНЫЕ. НЕКОТОРЫЕ ХОТЯТ КАЗАТЬСЯ  
ВНЕДОРОЖНИКАМИ. КТО-ТО ОПЦИЯМИ СКРЫВАЕТ  
ПОСРЕДСТВЕННУЮ ЕЗДУ.

МЫ ПРОИЗВОДИМ ПОЛНОПРИВОДНЫЕ АВТОМОБИЛИ  
БОЛЕЕ 40 ЛЕТ. НАМ НЕЧЕГО ДОКАЗЫВАТЬ. МЫ – НАСТОЯЩИЕ.

Subaru Outback меняет горизонты! Интерьер и материалы салона позволяют окунуться в мир роскоши. Уверенность на любой дороге и легендарную проходимость гарантирует постоянный полный привод с системой помощи на бездорожье X-MODE\*. А уникальный контроль тяги STI\*\* наполнит удовольствием и драйвом каждую секунду управления автомобилем.



**SUBARU**

Уверенность в Движении



\* Икс-мод. \*\* Эстий. \*\*\* Эсай-драйв.

\*\*\*\* Высшая степень безопасности по результатам краш-тестов Euro NCAP. Товар сертифицирован.



# ЛИПОСАКЦИЯ

**ОPEL ASTRA.** СЛЕДУЮЩЕЕ ПОКОЛЕНИЕ OPEL ASTRA В РОССИИ ПРОДАВАТЬ ОФИЦИАЛЬНО НЕ БУДУТ, НО ОТ ЭТОГО НОВИНКА НЕ СТАНОВИТСЯ МЕНЕЕ ИНТЕРЕСНОЙ.

«Астра» перестала расти: хэтчбэк поколения К стал **НА 5 СМ КОРОЧЕ, НА 2,5 СМ НИЖЕ** и почти на столько же уменьшилась его колесная база. Но при этом новинка просторнее предшественницы! За счет более тонких спинок передних кресел запас места в ногах задних пассажиров увеличился на 3,5 см.

Покупатели Astra впервые смогут заказать полностью **СВЕТОДИОДНЫЕ ФАРЫ**, систему автоматической парковки, передние сиденья с вентиляцией и массажем (водительское – с электрорегулировками по 18 направлениям), а также подогрев заднего дивана. Перечень силовых агрегатов новинки включает 3- и 4-цилиндровые турбомоторы объемом от 1,0 до 1,6 литра и мощностью от 95 до 200 л.с.



## CHEVROLET CAMARO

Модельный ряд Chevrolet в России попал под сокращение: большая часть моделей уходит с нашего рынка, но «Камаро» это не касается. В следующем году мы увидим уже 6-е поколение купе – более компактное, легкое, экономичное и лучше оснащенное. Впервые под капотом культового американского масл-кара пропишется 2,0-литровая опелевская турбчетверка (279 л.с.), компания которому составят атмосферные V6 и V8 объемом 3,6 и 6,2 литра (340 и 461 л.с.).

Создатели новинки акцентируют внимание на снижении массы автомобиля. И здесь действительно есть чем гордиться, ведь в зависимости от версии **ХЭТЧБЭК «ПОКУДЕЛЬ» НА 120–200 КГ!** Самого большого прогресса конструкторы достигли в работе над каркасом кузова: за счет использования высокопрочных сталей его вес снизился с 357 до 280 кг. Еще полцентнера удалось выиграть за счет нового, облегченного шасси.



У «Астры» полностью изменилась архитектура центральной консоли, где стало меньше кнопок и появился большой экран мультимедиа-системы, поддерживающей интерфейсы **APPLE CAR PLAY** и **ANDROID AUTO**.



# LADA KALINA. ОБРАЗЕЦ ДЛЯ КОПИРОВАНИЯ



ABS, BAS, EBD, TCS, ESC\*



АТ (АВТОМАТИЧЕСКАЯ ТРАНСМИССИЯ),  
АМТ (АВТОМАТИЗИРОВАННАЯ МЕХАНИЧЕСКАЯ ТРАНСМИССИЯ)



МУЛЬТИМЕДИЙНАЯ СИСТЕМА С НАВИГАЦИЕЙ, USB/BLEETOOTH



ЛЕГКОСПЛАВНЫЕ ДИСКИ 15"



ЦЕНТРАЛЬНЫЙ ЗАМОК С ДИСТАНЦИОННЫМ  
УПРАВЛЕНИЕМ, ПРОТИВОУГОННАЯ СИГНАЛИЗАЦИЯ



КЛИМАТ-КОНТРОЛЬ

\* АНТИБЛОКИРОВОЧНАЯ СИСТЕМА ТОРМОЗОВ, УСИЛИТЕЛЬ ЭКСТРЕННОГО ТОРМОЖЕНИЯ,  
ЭЛЕКТРОННАЯ СИСТЕМА РАСПРЕДЕЛЕНИЯ ТОРМОЗНЫХ УСИЛИЙ, ПРОТИВОБУКСОВОЧНАЯ СИСТЕМА,  
СИСТЕМА КУРСОВОЙ УСТОЙЧИВОСТИ

НАЛИЧИЕ ОПЦИЙ ЗАВИСИТ ОТ КОМПЛЕКТАЦИИ

КЛИЕНТСКАЯ ЛИНИЯ LADA: 8-800-200-52-32  
(ЗВОНОК ПО РОССИИ БЕСПЛАТНЫЙ)

[WWW.LADA.RU](http://WWW.LADA.RU)



**LADA**



# ВРЕМЯ ПОКУПАТЬ АВТОМОБИЛЬ

КРИЗИС... И ДЛЯ МНОГИХ МЕЧТЫ О ПРИОБРЕТЕНИИ НОВОГО АВТОМОБИЛЯ СТАЛИ НЕСБЫТОЧНЫМИ. А ВОТ ИСПОЛНИТЕЛЬНЫЙ ДИРЕКТОР «ХЕНДЭ МОТОР СНГ» АЛЕКСЕЙ КАЛИЦЕВ ОТНЮДЬ НЕ СЧИТАЕТ ТЕ САМЫЕ МЕЧТЫ УТОПИЕЙ

□ БЕСЕДОВАЛ СТАНИСЛАВ ШУСТИЦКИЙ



**❗ Каким для компании Hyundai был прошлый год на российском рынке, и есть ли понимание того, как будет развиваться ситуация сегодня?**

**❗** 2014 год мы завершили весьма успешно, продав почти 180 000 автомобилей. Таким образом, наша доля рынка составила 7,2% с приростом 0,7% в сравнении с 2013 годом. В этом году мы также рассчитываем на увеличение нашей доли на российском автомобильном рынке. Во всяком случае, сегодня мы имеем наименьший процент снижения продаж среди всех производителей — всего 6% по отношению к аналогичному периоду прошлого года. По результатам первых четырех месяцев этого года наша доля рынка составляет уже 10,4%. Основные объемы продаж нам дают Solaris и ix35, представляющие сегменты легковых автомобилей и внедорожников. Весьма неплохо мы себя чувствуем и в премиальном сегменте: уже год представлена на рынке модель Genesis, и с ней мы входим в пятерку лидеров премиум-класса. Держится в лидерах и модель Equus, которая уступает лишь «немецкой тройке». В этом сегменте мы также отмечаем положительную динамику по отношению к прошлогодним показателям. Притом что по результатам четырех месяцев этого года падение автомобильного рынка составило 38%.

**❗ Наверняка столь твердое положение на рынке обеспечивает компании и наличие локального производства?**

**❗** На сто процентов нам помогает то, что мы имеем современный и высокоэффективный завод в Санкт-Петербурге. Без преувеличения скажу, что это один из лучших заводов в мире. Не случайно он неоднократно удостоивался призов как лучшее производство, а также за уровень качества. Судите сами: на заводе, который выпускает 200–230 тысяч автомобилей в год, работают всего 2150 человек. Согласитесь, это очень эффективное производство. Так что наше локальное производство (с 46% локализации) действительно является ключевым фактором, позволяющим уверенно чувствовать себя на российском рынке — на модель Solaris у нас приходится от 60 до 70% продаж. И это не удивительно, так как Solaris участвует во всех программах государственной поддержки, включая и кредитные программы, и лизинг...

**❗ То есть сложная экономическая ситуация не потребовала от российского представительства Hyundai глобального изменения стратегии?**

**❗** Кардинально стратегия не меняется. Мы разрабатываем новые продукты, новые кредитные и страховые предложения. Но локальное производство, о котором я говорил выше, стало главным для решения возникшей проблемы. Именно производство позволяет нам сохранять конкурентоспособность и уже четвертый год подряд оставаться на российском рынке лидерами сегмента.

**❗ Сказалась ли нынешняя ситуация на ориентации Hyundai в сторону премиального сегмента? Как мне кажется, сейчас во главу угла встают объемы проданных автомобилей, а компанию Hyundai в большей степени связывают с выпуском продуктов массового бренда.**

**❗** Действительно, как уже было сказано, план нам делают модели определенного сегмента. Но в то же время 2015 год открывает нам возможности для энергичного движения к премиальному сегменту. Сейчас мы активно инвестируем в это направление, проводим под эту концепцию ребрендинг нашей дилерской сети, вводим новые стандарты, участвуем в различных мероприятиях. Например, одним из важнейших мероприятий нынешнего года для нас станет саммит ШОС и БРИКС, который пройдет в июле в Уфе и на котором компания Hyundai выступит в качестве официального перевозчика. На саммите будут задействованы 232 автомобиля нашей марки, среди которых 52 Genesis и 40 Equus. Этот проект очень важен для имиджа нашей компании. Кроме того, знаковым моментом для нашего бренда я считаю открытие в Москве в январе нынешнего года Hyundai Motor Studio, куда мы приглашаем и наших нынешних, и потенциальных клиентов марки Hyundai. Hyundai Motor Studio — это не площадка для продаж и не шоу-рум, это площадка для коммуникаций с нашими клиентами. Здесь можно познакомиться с историей марки, ее концепцией и стратегией, проследить развитие и увидеть достижения. Это очень интересный проект, причем первый подобный проект, реализованный за пределами Южной Кореи.

**❗ Все это впечатляет. Но есть ли еще аргументы, чтобы говорить об увеличении продаж в премиальном сегменте?**

**❗** Главным аргументом является высокое качество нашей продукции. Это не только мое мнение — это доказывают и тесты, и сравнительный анализ с нашими конкурентами. Здесь я в первую очередь говорю о Genesis — модели, которую мы недавно вывели на рынок. Это действительно инновационный продукт, созданный на новой платформе с полноприводной трансмиссией HTRACK. А для устойчивого спроса на автомобили премиального сегмента мы запускаем программу, дающую возможность клиентам получать бесплатный сервис после приобретения автомобиля. Основным элементом этой программы яв-

ляется реальная пятилетняя гарантия (чего нет ни у одного из наших конкурентов по премиальному сегменту), пятилетняя экстренная служба помощи на дорогах и пять бесплатных ТО. В совокупности все это дает нашим клиентам хорошую выгоду. И, конечно же, мы проводим политику консервативного повышения цен, не «отыгрывая» при этом напрямую ни евро, ни доллар, как это делают некоторые наши конкуренты. Подобная работа и привела к тому, что сегодня наши автомобили по соотношению цена — качество являются лучшим предложением на рынке. Что самым положительным образом отражается на продажах.

**❗ Наверняка позиции усилят и новый персонаж в линейке Hyundai — компактный кроссовер.**

**❗** Мы ждем его! И уверены, что это будет одна из самых успешных моделей на рынке, хит следующего года! Для нас это будет новый, быстро растущий сегмент, в котором ранее мы не были представлены. И то, что эта новинка уже на следующий год появится на российском рынке, — знак большого доверия к нам. Сейчас машина запущена в Китае, затем на очереди Индия, а потом Россия — одновременно с выводом автомобиля на корейский рынок. Большой плюс в том, что этот автомобиль будет производиться у нас. А во втором полугодии года нынешнего нас ожидает премьера нового Tucson.

**❗ Остается лишь резюмировать все, что было сказано выше.**

**❗** Несмотря на то, что экономическая ситуация по-прежнему остается непростой, 2015 год я бы назвал одним из лучших для покупки автомобиля. Все дело в том, что сейчас производители, и в первую очередь компания Hyundai, стараются удержать своих клиентов. Те акции, которые мы внедряем, дают нашим покупателям настолько много возможностей, что приобретение автомобиля сейчас выгодней, чем годом ранее. И это с учетом повышения цен! Это и условия кредитования, и скидки, и специальные программы, включая программу лояльности клиентов. К примеру, если говорить о модели Solaris, то выгода при совокупности программ может составить 150 000 рублей — примерно 25% от стоимости автомобиля. Поэтому хочется пожелать читателям вашего журнала с оптимизмом смотреть в будущее. И если у них есть желание приобрести автомобиль, то не откладывать задуманное в долгий ящик. □

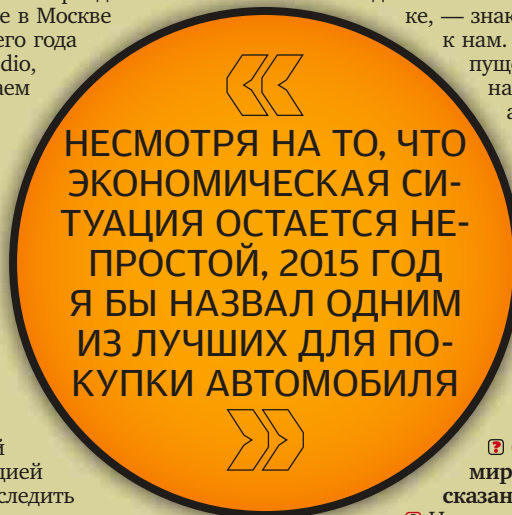



## ДРУГАЯ ИСТОРИЯ

**VOLVO XC90** ЦЕНА: ОТ 3 040 000 Р. В ПРОДАЖЕ: С 2015 Г.

УДИВИТЕЛЬНОЕ ДЕЛО, НО ПЕРВЫЕ 1927 АВТОМОБИЛЕЙ, ЧТО БЫЛИ ВЫСТАВЛЕНЫ НА ПРОДАЖУ ЧЕРЕЗ ИНТЕРНЕТ, РАЗЛЕТЕЛИСЬ ЗА 47 ЧАСОВ. 7 НОВЕНЬКИХ VOLVO XC90 ИЗ ПАРТИИ FIRST EDITION ПРОДАВАЛИСЬ КАЖДУЮ МИНУТУ. ЛЮДИ ПРИОБРЕТАЛИ ОТНЮДЬ НЕ ДЕШЕВЫЙ ТОВАР, ДАЖЕ НЕ ВИДЯ ЕГО ВО ОЧЬЮ. ТАКОГО АЖИОТАЖА ВОКРУГ СВОИХ МОДЕЛЕЙ В VOLVO НЕ ВИДЕЛИ С 1927 ГОДА, ТО ЕСТЬ С МОМЕНТА ОСНОВАНИЯ КОМПАНИИ

□ ОЛЕГ КАЛАУШИН □ ФОТО ИГОРЯ КУЗНЕЦОВА





1

## ЛЮБИМ — НЕ ЛЮБИМ



КРУТО

Акустическая система **BOWERS&WILKINS** звучит действительно бесподобно.

МИЛО

Фирменная микрофибра для протирки **ЭКРАНА**.Одна из четырех **КАМЕР** кругового обзора прячется в логотипе.

ЗАНЯТНО

## ФОТОРЕДАКТОР В БЕШЕНСТВЕ.

Тучка, которая еще совсем недавно так хорошо прикрывала солнце и обеспечивала ему ровный свет, вдруг куда-то испарилась, и так вкусно игравший тенями кузов превратился в огромную полированную глыбу цвета антрацит. Да, в черном цвете новый XC90, конечно, хорош, но только не для фотосессии, когда светило в зените. А между тем именно в темной цветовой гамме в основном и заказывают клиенты свой новый XC90. Вероятно, им кажется, что именно благородный темный цвет придает этому автомобилю дополнительный статус. Хотя куда еще статусней? Да будь XC90 выкрашен в ядовито-желтый, все равно одного взгляда достаточно, чтобы понять, что перед вами стоит совсем недешевый автомобиль. И хотя новый XC90 так или иначе, но все же переключается со своим предшественником, который простоял на конвейере практически без изменений 12 лет, в один ряд эти машины уже не поставишь. Новинке теперь место среди Range Rover, Porsche и компании. То есть из статуса автомобилей для среднего класса Volvo переехал в Luxury. Хотя «переехал», скорее всего, не в полном объеме отражает действительность произошедшего. Правильнее сказать, что он туда просто вломился. Что, впрочем, вы-



1 Такое рулевое колесо очень идет этому интерьеру.

2 Замок зажигания теперь выглядит так. В гибридных версиях он и вовсе из хрусталя. Ниже селектор выбора режимов движения.

звало у многих лишь огорчение, а у других настороженность. Да, для многих история Volvo XC90 закончилась 2014 годом. Ведь тот прайслист, который сопровождает новинку, без сожаления можно изучать, лишь сидя в своем кабинете на одном из верхних этажей Газпрома. Впрочем, другим XC90 уже не будет, а значит, принимаем то, что есть.

Как ни избито это звучит, но первое, что действительно бросается в глаза, когда попадаешь в салон автомобиля, — это огромный, 12,3-дюймовый дисплей



на центральной консоли. Это средоточие органов управления и настроек автомобиля. Водя и тыча пальцем по этому огромному планшету, вы без труда настроите и климатическую систему, и навигацию, и еще многое из того, что позволит вам полностью индивидуализировать автомобиль. Причем ползать по настройкам можно, даже не заглядывая в инструкцию по эксплуатации, которая, кстати, также находится здесь. Все довольно просто и, что важно, интуитивно понятно. Единственное, что напрягает, так это то, что под определенным углом на дисплее очень хорошо видны отпечатки пальцев. Особенно это бросается в глаза тем, кто сидит на втором ряду. Понимая это, Volvo

**3** Передние сиденья имеют множество регулировок. Плюс к этому пассажирским сиденьем может управлять и водитель.

**4** 12,3-дюймовый монитор высокого разрешения хорошо читается только с передних сидений.

в качестве бесплатного приложения поставляет в комплекте фирменную тряпочку для протирки экрана. Мило, но кардинально проблему не решает.

Оторвав взор от центральной консоли, переводишь взгляд на щиток приборов. Пока система зажигания не активирована, это лишь черная матовая поверхность, но стоит повернуть на борде центральной консоли ключ зажигания, больше похожий на ювелирное изделие, как щиток тут же оживает. Помимо шкал спидометра и тахометра, на него можно вывести практически ту же информацию, что присутствует на центральном дисплее. При этом щиток приборов тоже может быть оформлен в разных сти-

листических решениях, достаточно лишь зайти в настройки автомобиля. Богато? Да не особо, такие функции есть и в машинах куда дешевле. Приятно? Несомненно. Осознавать, что можешь подстроить свой автомобиль под себя сегодняшнего, дорогого стоит.

Но если электронные штучки из разряда статусных давно перешли в разряд обыденных, то все, что являет собой общую картину интерьера автомобиля, иначе как роскошью и не назовешь. Исключительно выверенное сочетание металла, кожи и дорогого пластика вызывает ощущение восторга и умиротворенности. Куда ни кинь взгляд, или до чего ни дотронься, будь то лазерная перфорация





## ТЕСТ-ДРАЙВ VOLVO XC90



на алюминиевых решетках акустических систем, идеальные строчки на коже сидений или клавиши и ручки управления, — все дает понять, что ты находишься в салоне автомобиля премиального класса. Кстати, об акустике. Инженеры, занимающиеся звуком, в поисках идеального звучания дошли в своих изысканиях до концертного зала в Гетеборге, а потом полностью повторили его акустику в автомобиле посредством 19 динамиков. И нужно сказать, звук в XC90 просто потрясающий. Причем одинаково хорош, на каком бы месте вы ни сидели.

А мест, надо сказать, в машине может быть как пять, так и семь. В максимальной комплектации даже третий ряд имеет электропривод. В нашем же варианте полным электроприводом были оснащены только передние сиденья. Настроить при этом можно все, от высоты поясничного валика и степени боковой поддержки до глубины сидухи. Второй ряд тоже имеет регулировки по углу наклона спинки и расстоянию до пер-

вого ряда. Кстати, развалившись на переднем сиденье, вы не сильно помешаете комфорту тех, кто находится во втором ряду, — проверено. Трансформация же третьего ряда позволяет обеспечить как вполне уютные места для детишек лет до двенадцати, так и довольно вместительный багажник. Дверь последнего оснащена электроприводом, и закрыть или открыть ее можно не покидая места водителя.

Две тонны снаряженной массы никуда не денутся, даже если их оснастить 320-сильным бензиновым агрегатом. И эта масса, как ни крути, чувствуется, стоит лишь отправиться в путь. Впрочем, динамика автомобиля очень даже хороша: чтобы разменять сотню на спидометре, автомобилю требуется порядка 7 секунд, притом что под капотом всего-навсего 2,0-литровый мотор. К примеру, так разогнать предыдущую версию XC90 был способен лишь 4,4-литровый двигатель. Тогда это было пределом мечтаний, сегодня на это способны 1969 см<sup>3</sup> объема, компрессор и турбина. Как





1



2



3

на ваше действие, стоит лишь до- тронуться до педали газа или при- ложить усилие к рулю. А ведь есть еще режимы Eco и Individual.

Последний и вовсе позво- ляет настроить машину под личные предпо- чтения — вплоть до эффективности тормозов.

Говорить о си- стемах безопас- ности Volvo уже давно стало три- виальным. Порой кажется, что Volvo переводится со швед- ского именно как «без- опасность».

Естественно, XC90 в полном объеме получил все системы, которые только мо- гут быть на автомобиле данного класса и известны компании. Одни незаметно несут свою службу, дру- гие активно помогают водителю не сбиться с пути (активная систе- ма контроля полосы) и не попасть в критическую ситуацию. Скажем, при повороте налево автомо- биль заранее притормозит, если вы не заметили несущегося на вас другого участника дорожного дви- жения. Все это работает, и, нужно сказать, вполне адекватно, с не- которыми незначительными откло- нениями, вызванными исключи- тельно особенностями российской организации дорожного движения.

В общем, проведя в обще- стве этого автомобиля практи- чески весь день, мы посетовали лишь на то, что в это время года в Питере белые ночи, и мы не смо- ги по достоинству оценить новые светодиодные матричные фары. Говорят, они бесподобны и чрезвы- чайно умны. Что ж, надеемся, это не последняя наша встреча с ав- томобилем, и в дальнейшем у нас появится возможность сравнить его с конкурентами. Но это будет совсем другая история. Впрочем, свою новую историю на Volvo, как мы видим, писать уже начали. □

**АВТОМОБИЛЬ ПРЕДСТАВЛЕН КОМПАНИЕЙ «СВИД-МОБИЛЬ».**

#### ВОЖДЕНИЕ

Такого понятия, как «Вольво- драйвер», для этого ав- томобиля уже не существует. Машина под- купает как управ- ляемостью, так и динамикой.

9

#### САЛОН

Просторен и бо-гато выглядит. Обширный спи-сок опций спосо-бен значительно наполнить его разного рода вкус-ностями.

10

#### КОМФОРТ

Недостаточными показались комфорт под-вески и шумоизо-ляция.

9

#### БЕЗОПАСНОСТЬ

В «базе» все возмож-ные системы.

10

#### ЦЕНА

Увы, но она разо-чаровала большин-ство поклонников модели.

7

знать, может быть, в свое время на XC90 появится и более объеми-стый бензиновый двигатель с еще более завораживающими характе-ристиками, но пока он один, и его мощностных вариаций, нужно при-знать, вполне достаточно. Дизели, кстати, тоже двухлитровые.

А вот то, чего недостаточно, так это, как нам показалось, мягкости подвески. Даже в режиме Comfort оснащенная опциональной пневмо-подвеской машина довольно нервно реагировала на относительно не-

большие неровности асфальта. Будь она чуть мягче, и тогда системе, меняющей настройку автомобиля, можно было бы поставить 6 бал-лов из 5, потому как инженерам действительно удалось сделать так, чтобы разница в поведении автомобиля в зависимости от вы-бора была ощутимой. К примеру, выехав на бездорожье, а побывали мы и на нем, и задействовав режим Off-road, чувствуешь, как машина не только поднимает кузов в самое верхнее положение, соответствующее 238 мм дорожного просвета, но и откровенно демпфирует педаль акселератора, дабы вы при слу-чайном толчке не нажали на нее слишком сильно. И в то же время на трассе в режиме Dynamic все системы взводятся как пружины и готовы молниеносно откликнуться

#### ЗАТРАТЫ НА ЭКСПЛУАТАЦИЮ\*

Транспортный налог 48 000 р.

ТО-1/ТО-2 н.д./н.д.

ОСАГО/Каско 6336/150 000 р.

\* Транспортный налог считается по Москве. Стоимость ТО-1/ТО-2 берется по данным дилера. ОСАГО и каско рассчитываются из расчета один во-дитель мужского пола, холост, возраст 30 лет, водительский стаж 10 лет.

## VOLVO XC90

Габариты 4950x1931x1775 мм

База 2984 мм

Снаряженная масса 2000 кг

Полная масса 2630 кг

Клиренс 238 мм

Объем багажника 310/1899 л

Объем топливного бака 71 л

Двигатель бензиновый, 4-цилиндр., 1969 см<sup>3</sup>, 320/5700 л.с./мин<sup>-1</sup>, 400/220–4500 Нм/мин<sup>-1</sup>

Трансмиссия автоматическая, 8-ступенчатая, привод полный

Размер шин 235/60R18

Динамика 230 км/ч; 6,9 с до 100 км/ч

Расход топлива 7,7 л на 100 км

в смешанном стиле

#### КОНКУРЕНТЫ



BMW X5

3 232 000 р.



Porsche Cayenne

4 039 000 р.



Range Rover Sport

3 722 000 р.

⊕ ДИНАМИКА, КОМФОРТ, ОСНАЩЕНИЕ, КАЧЕСТВО ИСПОЛНЕНИЯ, УРОВЕНЬ АКТИВНОЙ И ПАСИВНОЙ БЕЗОПАСНОСТИ.

⊖ ВЫСОКАЯ ЦЕНА УЖЕ ЗА БАЗОВУЮ КОМПЛЕКТАЦИЮ, НЕДОСТАТОЧНАЯ МЯГКОСТЬ ПОДВЕСКИ В РЕЖИМЕ «КОМФОРТ».

## ВЕРДИКТ

9

С ОДНОЙ СТОРОНЫ, ИСКРЕННЕ ЖАЛЬ, ЧТО НОВЫЙ VOLVO XC90 СТАЛ АВТОМОБИЛЕМ НЕ ДЛЯ ВСЕХ. С ДРУГОЙ, ЕМУ ЯВНО ТРЕБОВАЛИСЬ ПЕРЕМЕНИ, И В ТОМ, ЧТО ОНИ СТОЛЬ РЕВОЛЮЦИОННЫ, ЕСТЬ НЕСОМНЕННЫЙ ПЛЮС. XC90 ЯРКОЕ ПОДТВЕРЖДЕНИЕ ТОМУ, ЧТО КОМПАНИЯ СТУПИЛА НА НОВЫЙ ПУТЬ СВОЕГО РАЗВИТИЯ. А ЗНАЧИТ, НЕ ЗА ГОРАМИ И ИНЫЕ, БОЛЕЕ ДОСТУПНЫЕ МОДЕЛИ.



ВОТ УЖЕ НЕСКОЛЬКО СЕКУНД я не могу повернуть направо под разрешающий сигнал светофора, застыв на повороте. Шедшая впереди Teana уже почти скрылась из виду, а я все никак не могу пересечь пешеходный переход. Многодетная семейка практически встала посреди «зебры», на которой глава семейства, тыча пальцем в мою сторону, всячески пытается привлечь внимание своих малолетних отпрысков. Изумлению пассажира коляски и идущему с ней рядом остальному «выводку» нет предела: глаза смотрящих округлились, а рты растянулись в редкозубых улыбках. Но вот ячейка общества наконец пересекла проезжую часть, и я кинулся догонять оппонента. Что ж, такая реакция на новый Mondeo в данной ситуации мне понятна. Бегающие сигналы поворота действительно способны привлечь внимание не только детей. Впрочем, не од-

ними разбегающимися в разные стороны огоньками передних светодиодных указателей поворотов способен зацепить Mondeo. Как ни крути, а его облик получился довольно целостным и запоминающимся. И вроде бы нет в его силуэте ничего особенного, а спутать его можно всего лишь с одним автомобилем, да и то если только смотреть анфас и издалека. Но это автомобиль совсем не портит, а редкие выкрики по поводу плагиата уже давно утонули в овациях торжественных презентаций по случаю вывода машины на рынок и по причине начала ее производства под Питером.

Кстати, Nissan Teana также имеет отношение к городу трех революций, поскольку и она собирается на мощностях завода Nissan в Каменке, что под Питером. И нужно сказать, что она тоже недурна собой. У нее, как и у всего, что приходит к нам с Востока,



# БЕЗ СОЖАЛЕНИЙ

- ▣ **FORD MONDEO 2.5 AT** ЦЕНА: 1 572 000 Р. В ПРОДАЖЕ: С 2015 Г.
- ▣ **NISSAN TEANA 2.5 CVT** ЦЕНА: 1 585 000 Р. В ПРОДАЖЕ: С 2014 Г.

В СХОЖИХ КОМПЛЕКТАЦИЯХ ЭТИ АВТОМОБИЛИ СТОЯТ ПРИМЕРНО ОДИНАКОВО. ТОЛЬКО ОДИН ИЗ НИХ – ОРИЕНТИРОВАННЫЙ НА ЕВРОПУ «АМЕРИКАНЕЦ», А ВТОРОЙ – СМОТЯЩИЙ В СТОРОНУ АМЕРИКИ «ЯПОНЕЦ». ТЕМ НЕ МЕНЕЕ ОБА УЖЕ НЕСКОЛЬКО ЛЕТ С УСПЕХОМ ПРОДАЮТСЯ НА РОССИЙСКОМ РЫНКЕ. СРАВНИТЬ ПОСЛЕДНИЕ ПОКОЛЕНИЯ FORD MONDEO И NISSAN TEANA, КАК ГОВОРИТСЯ, САМ ПОТРЕБИТЕЛЬ ВЕЛЕЛ

▣ ОЛЕГ КАЛАУШИН ▣ ФОТО ИГОРЯ КУЗНЕЦОВА





# FORD MONDEO 1 572 000 Р.



1

**1** Передние сиденья очень удобны. Особенно радует профиль спинки с хорошо развитой боковой поддержкой.

**2** Может показаться, что клиренс маловат, но он составляет 147 мм.

свое очарование. И хотя от модели к модели японцы стараются стать ближе к тем рынкам, на который они ориентируют свои автомобили, скрыть истинное место происхождения им еще долго не удастся. Да и стоит ли это делать? Во всяком случае, продолжая двигаться в кильватере Teana, я обратил внимание на то, как автомобиль без проблем пускают из ряда в ряд, стоит лишь водителю включить указатель поворота. Делается это из уважения к солидному автомобилю или же из-за простого желания посмотреть на красивую машину, сказать не берусь, но факт остается фактом. Teana и сегодня, спустя год продаж, способна привлечь внимание к своему экстерьеру.

А вот интерьер у автомобиля скучноват. Точнее говоря, он несколько разнится с тем, что видишь снаружи. И если во внешности Teana присутствуют инновационные нотки и буйствуют линии, то салон полная тому противоположность. Все просто и ожидаемо. Революция, прошедшая снаружи, в салон заглянуть не удосужилась, и, судя по увиденному,

развитие здесь идет исключительно эволюционным темпом. Скучно не значит не эргономично, некоторые претензии по этому вопросу возникают. К примеру, ручки, отвечающие за подогрев или вентиляцию передних сидений, снабжены такими маленькими огоньками-указателями, что разглядеть их можно, только хорошо приглядевшись. Или почему индикация работы круиз-контроля на щитке приборов не выделена цветом, а имеет такой же монохромный значок, как и все остальные?

Понять, включена эта функция или нет, с такой пиктограммой довольно сложно. А ведь всего-навсего его было достаточно выделить, к примеру, зеленым цветом, и проблема была бы решена. Удивило и то, что такой отсчет климатическая система ведет с +18 градусов, в то время как у других автомобилей, в том числе и у Mondeo, — с +15. Хотя, по большому счету, это придиришки. Как можно отнести к придишкам и то, что, сидя на втором ряду, невозможно подпихнуть ступни под передние сиденья. Будь такая возможность, места для ног было бы еще больше. А вот то, что увеличить багажник, сложив спинки сидений, можно



2

из самого багажника, — несомненно плюс. Ведь вы принимаете решение о том, нужно вам это делать или нет, непосредственно укладывая поклажу в багажник. Значит, и разблокировать замки спинок сиденья удобнее отсюда. Кстати, сам багажник имеет объем 474 литра, а под полом у него полноразмерная запаска.

Багажник Mondeo чуть меньше, 429 литров, зато он намного глубже, что, с одной стороны, позволит в ряде случаев не откидывать спинки сидений, а с другой, если уж что в конце закатится, то достать это, не испачкавшись о грязный задний бампер, не получится. Замки спинок у Mondeo разблокируются из салона. Запасное же колесо здесь «ортопедическое», но за доплату можно заказать и полноразмерное. На втором ряду здесь примерно столько же места, что и в Teana, с той лишь разницей, что ступни совершенно спокойно помещаются под передними сиденьями, что добавляет комфорта. Как и в Nissan, ⊕



**3** Второй ряд радует пространством для ног.

**4** Без изысков, конечно, но вполне современно.

**ВОЖДЕНИЕ**

Динамика приемлема, хотя, конечно, от автомобиля такого класса ждешь чуть большего. Впрочем, для любителей зажечь есть другие моторы.

**8**

**САЛОН**

Изысканным его не назвать, однако и в оригинальности не откажешь.

**8**

**КОМФОРТ**

Нельзя сказать, что автомобиль выгодно отличается по этому показателю от других.

**9**

**БЕЗОПАСНОСТЬ**

На уровне конкурентов, причем уже в базовой комплектации автомобиль оснащен по максимуму.

**10**

**ЦЕНА**

Базовая комплектация вполне приемлема по цене за такой автомобиль.

**8**



# NISSAN TEANA 1 585 000 Р.



- 1 Передние сиденья больше напоминают домашние кресла.
- 2 Четыре камеры при маневрировании обеспечивают водителю круговой обзор.

здесь есть возможность воспользоваться подогревом сидений и тоже есть воздуховоды в торце среднего подлокотника. А вот то, что предстает перед глазами на водительском месте, довольно сильно отличается от того, что до этого виделось в Teana. Панель приборов Mondeo несомненно выглядит современнее.

Один только практически полностью анимационный щиток приборов чего стоит. Фиксированные на нем лишь цифры спидометра и тахометра. Вторит ему и огромный 9-дюймовый центральный дисплей, который на удивление хорошо читается даже в поляризационных противосолнечных очках. В Teana изображение начинает пропадать, стоит лишь чуть наклонить голову в сторону, здесь же даже под углом в 45 градусов изображение не темнеет. Но есть у такого огромного монитора и отрицательные моменты. На солнце очень хорошо видны отпечатки пальцев, и таких пятен, ввиду огромного количества функций, заведенных

на дисплей, очень много, что придает центральной консоли неухоженный вид. Стоит же выключить экран, как центральная консоль и вовсе блекнет. Фиксированных кнопок — минимум, так что теперь упрекнуть Ford в огромном количестве клавиш сможет лишь воинствующий минималист. А еще центральная консоль понравится тем, кто любит носить с собой борсетку. Места за ней для хранения этого мужского аксессуара вполне хватит. В общем, по сравнению с Teana, интерьер Mondeo, конечно, интереснее, хотя и не богаче.

На тест мы взяли автомобили с 2,5-литровыми двигателями. При таком объеме мотор Teana выдает 172 «лошадки», у Mondeo же мощность равна 149 л. с. И первый, и второй автомобиль при схожих комплектациях агрегируются автоматическими коробками передач, только у Mondeo это 6-ступенчатый гидротрансформатор, а у Teana за передачу крутящего момента на переднюю ось отвечает бесступенчатый вариатор, что для легкового автомобиля, в отличие от кроссовера или внедорожника, не критично. Сильно ли отличаются эти автомобили по ездовым характеристикам? По ощущениям, Teana



с ее 172 л. с. намного динамичнее Mondeo. Она легче снимается с места, да и потом — благодаря «бесконечной» передаче — напористо идет к заветным 100 км/ч. Mondeo, хоть и ненадолго, но все же вынужден прерывать крутящий момент, что в итоге сказывается на ощущениях, но... Цифры динамических показателей у этих машин очень похожи, и теми десятыми долями секунды, делающими Teana чуть быстрее Mondeo на бумаге, в жизни можно пренебречь. А вот то, что на прямых «японец» из-за более прогрессивной настройки электроусилителя значительно стабильнее, — очевидный факт. Наливающийся приятной тяжестью руль практически избавляет водителя от необходимости корректировать прямолинейное движение. Mondeo в этом плане **3**

- 3** Полностью автоматический стеклоподъемник только на водительской двери.
- 4** Дизайн интерьера спокоен и выверен, что соответствует имиджу.



**ВОЖДЕНИЕ**

Имидж автомобиля никак не вяжется с его возможностями. Но при желании Teana может показать, кто на дороге хозяин.

**9**

**САЛОН**

Выглядит несколько консервативно, однако это его не портит.

**8**

**КОМФОРТ**

Если бы не излишняя жесткость подвески и некоторые ортометрические просчеты, за комфорт можно было бы поставить высший балл.

**8**

**БЕЗОПАСНОСТЬ**

Базовая комплектация исключает лишь систему контроля полосы и мониторинга слепых зон.

**9**

**ЦЕНА**

Приемлема и вполне на уровне конкурентов.

**9**



## СРАВНЕНИЕ FORD MONDEO VS NISSAN TEANA

## БАНК ДАННЫХ



FORD MONDEO



NISSAN TEANA

Колесная база больше у Teana, а места для ног задних пассажиров – в Mondeo.

Динамика у автомобилей очень схожая.

Вариатор добавляет комфорта, особенно при динамичных разгонах.

АВТОМОБИЛИ ПРЕДОСТАВЛЕНЫ КОМПАНИЯМИ: FORD MONDEO – «РОЛЬФ ВИТЕБСКИЙ», NISSAN TEANA – «АВТОЦЕНТР МАРКА».

## ГАБАРИТЫ, ВЕС

Длина, мм	4871	4863
Ширина, мм	1852	1830
Высота, мм	1482	1482
Колесная база, мм	2850	2775
Клиренс, мм	147	150
Снаряженная масса, кг	1529	1482
Полная масса, кг	2190	1950
Объем багажника, л	429	474
Объем топливного бака, л	63	68

## ДИНАМИКА, ЭКОНОМИЧНОСТЬ

Максимальная скорость, км/ч	204	210
Время разгона 0–100 км/ч, с	10,3	9,8
Расход топлива, л/100 км:		
городской цикл	11,8	10,2
загородный цикл	6,1	6,0
смешанный цикл	8,2	7,5

## ТЕХНИКА

Тип двигателя	бензиновый, 4-цилиндровый	бензиновый, 4-цилиндровый
Рабочий объем, см <sup>3</sup>	2488	2488
Мощность л.с. при мин <sup>-1</sup>	149 при 6000	172 при 6000
Крутящий момент Нм при мин <sup>-1</sup>	225 при 3900	234 при 4000
Трансмиссия	автоматическая, 6-ступенчатая	вариатор
Привод	передний	передний
Передняя подвеска	независимая	независимая
Задняя подвеска	независимая	независимая
Тормоза (передние/задние)	дисковые	дисковые
Размер шин	235/45R18	235/45R18

## ЗАТРАТЫ НА ЭКСПЛУАТАЦИЮ\*

Транспортный налог, р.	5215	7740
ТО-1/ТО-2, р.	11 000/11 000	6000/24 000
ОСАГО, р.	11 530	13 177
Каско, р.	110 000	160 000

\* Транспортный налог в Москве. ТО-1/ТО-2 – по данным дилера. Каско и ОСАГО – из расчета 1 водитель мужского пола, холост, возраст 30 лет, водительский стаж 10 лет.

требует несколько больше внимания. Зато он охотнее ввинчивается в повороты, и в нем нет ощущения некой грузности. Лучше у Mondeo и шумоизоляция. Во всяком случае, от колесных арок в салон поступает меньше шума, чем в Teana. В Nissan колесные арки являются чуть ли не единственным источником шума. Удивительно, но и подвеска у Teana жестче. Неровности и стыки дорожного полотна здесь ощущаются более явно. Mondeo же без труда проглатывает даже лежащих полицейских. Разве что при обратном ходе подвеска отстреливает с таким ударом, что порой кажется, попадись еще одно такое препятствие, и задняя ось останется лежать на дороге.

Что в итоге? Мы уже давно привыкли к тому, что давать советы по выбору того или иного автомобиля абсолютно неблагодарное занятие. Все одно, если уж человек запал на что-то, даже самые негативные отзывы не смогут отвести его от приобретения того, на что он нацелен. Такова человеческая психология: мы охотно учимся на своих ошибках и пренебрегаем опытом других. И все же... Нацелившись на Ford Mondeo или Nissan Teana, вы точно не совершите того, о чем будете сожалеть. К тому же и у первого, и у второго есть возможность покопаться в комплектациях и выбрать именно ту, которая действительно подойдет вам как по мощности двигателя, так и по количеству опций. И тем не менее обратите внимание на нюансы. □

	Ford Mondeo	Nissan Teana
Вождение	8	9
Салон	8	8
Комфорт	9	8
Безопасность	10	9
Цена	8	9
<b>ФИНАЛЬНЫЙ РЕЙТИНГ</b>	<b>8,5</b>	<b>8,5</b>



Багажник у Mondeo излишне глубокий, достать что-либо из его недр будет непросто.

## НАШ ВЕРДИКТ

ИЗНАЧАЛЬНАЯ ОРИЕНТАЦИЯ НА ДРУГОЙ РЫНОК В СВОЕ ВРЕМЯ НЕ ПОМЕШАЛА FORD MONDEO И NISSAN TEANA СТАТЬ СВОИМИ И У НАС. КАЖДОЕ НОВОЕ ПОКОЛЕНИЕ ЛИШЬ УКРЕПЛЯЛО ИХ ПОЗИЦИИ И УСИЛИВАЛО ИНТЕРЕС СО СТОРОНЫ ПОТРЕБИТЕЛЯ. НЕ СТАЛ ИСКЛЮЧЕНИЕМ И 2015 МОДЕЛЬНЫЙ ГОД, И КАК ПОКАЗАЛО СРАВНЕНИЕ, ЭТО ВПОЛНЕ ЗАСЛУЖЕННО.

CHERY TIGGO FL.

ПРОЙДИ ТЕСТ ДВОЙНОГО ДРАЙВА!

ПРОЙДИ ТЕСТ-ДРАЙВ – КУПИ CHERY TIGGO FL –  
ВЫИГРАЙ ВТОРОЙ CHERY TIGGO FL!



Реклама.

**БОЛЕЕ 20 ОПЦИЙ  
В БАЗОВОЙ КОМПЛЕКТАЦИИ**

**ОТ 655 900 РУБ.**

Теперь планировать покупку **Chery Tiggo FL** вдвое выгодно! Пройдите тест-драйв, купите Chery Tiggo FL и получите шанс стать обладателем второго Chery Tiggo FL в подарок! Самое время искать два места на парковке!

Акция продлится с 1 июня до 31 августа 2015 г.!

**Успейте купить свой Chery Tiggo FL!**

**2015**  
**АВТОМОБИЛЬ ГОДА**  
ЕЖЕГОДНАЯ НАЦИОНАЛЬНАЯ ПРЕМИЯ

[www.chery.ru](http://www.chery.ru) | ГОРЯЧАЯ ЛИНИЯ 8 800 500-555-999-8





## ТРЕК-ДЕНЬ BMW X5 40D И BMW X6 M50D

ПОМИМО СХОЖЕЙ АРХИТЕКТУРЫ шасси, кузова и салона наши оппоненты имеют родственные сердца. И пусть вас не вводят в смятение хромированные шильдики: времена, когда цифровое обозначение моделей BMW означало литраж моторов, уже давно канули в Лету. Поэтому что 40d, что M50d (а до кучи сюда же идет и 30d) — модификации, по сути, с одним и тем же трехлитровым дизельным мотором N57. Главная фишка появившихся в 2008 году шестицилиндровых турбодизелей — блоки цилиндров из высокопрочного алюминиево-кремниевого сплава (гильзы, само собой, выполнены из чугуна) и турбокомпрессоры с изменяемой геометрией. Но если «дэ-сороковой» развивает 313 л. с. и 630 Нм, то M-версия на порядок мощнее — 381 л. с. и 740 Нм. Хитрости программного обеспечения? Вовсе нет. Как

говорится, «дело было не в бобине», а в... турбине. Более мощный агрегат щеголяет аж тройным турбонаддувом вместо двойного, а также повышенным давлением системы впрыска (2200 бар против 2000), усиленной головкой блока и модернизированной поршневой группой.

Не покривлю душой, если скажу, что данная линейка турбодизелей, пожалуй, одна из лучших, что сегодня можно отыскать на серийных автомобилях. 381-сильный агрегат с сумасшедшим моментом покорила меня еще в прошлогоднем тесте самого мощного дизельного «икс-пятого». Но потенциальный покупатель BMW, изучая прайсы автодилеров, наверняка смекнет: неужто разница в одну турбинку может оцениваться, как новый автомобиль гольф-класса? Ведь трехтурбинная модификация дороже почти на 875 тыс. р.! ☒

## BMW X5 40D

Габариты	4886x1938x1762 мм
База	2933 мм
Снаряженная масса	2185 кг
Двигатель	дизельн., рядный, 6-цилиндр., 2993 см <sup>3</sup> , 313/4400 л.с./мин <sup>1</sup> , 630/1500-2500 Нм/мин <sup>1</sup>
Удельная мощность	143 л.с./т.
Трансмиссия	автомат., 8-ступ., привод полный
Динамика	236 км/ч; 5,9 с до 100 км/ч
Размер шин	255/50R19 (перед.), 285/45R19 (зад.)



# ТУРБИНА НА МИЛЛИОН

- ◻ **BMW X5 40D** ЦЕНА: ОТ 3 707 000 Р. В ПРОДАЖЕ: С 2013 Г.
- ◻ **BMW X6 M50D** ЦЕНА: ОТ 4 875 000 Р. В ПРОДАЖЕ: С 2014 Г.

В ЭТОТ РАЗ НА ТРАССЕ MOSCOW RACEWAY МЫ РЕШИЛИ СТОЛКНУТЬ МЕЖДУ СОБОЙ ДВУХ РОДСТВЕННЫХ БАВАРЦЕВ — ДИЗЕЛЬНЫЕ X5 И X6. СРАВНЕНИЕ МОЖЕТ ПОКАЗАТЬСЯ НЕ СОВСЕМ СПРАВЕДЛИВЫМ, ЗАТО ТОЧНО ПОКАЗАТЕЛЬНЫМ: ОБЩЕГО МЕЖДУ КРОССОВЕРАМИ КУДА БОЛЬШЕ, ЧЕМ КАЖЕТСЯ. НАМНОГО ЛИ ПРЕВОСХОДИТ СПОРТСМЕН X6 M50D СВОЕГО БАВАРСКОГО БРАТА-СЕМЬЯНИНА X5 40D? ◻ ИВАН СОКОЛОВ ◻ ФОТО СТАНИСЛАВА ШУСТИЦКОГО





ПАРТНЕР ПРОЕКТА

**hankook**  
driving emotion



### BMW X6 M50D

<b>Габариты</b>	4909x1989 x1702 мм
<b>База</b>	2933 мм
<b>Снаряженная масса</b>	2260 кг
<b>Двигатель</b>	дизельн., рядный, 6-цилиндр., 2993 см <sup>3</sup> , 381/4000-4400 л.с./мин <sup>3</sup> , 740/200-3000 Нм/мин <sup>3</sup>
<b>Удельная мощность</b>	169 л.с./т.
<b>Трансмиссия</b>	автомат., 8-ступ., привод полный
<b>Динамика</b>	250 км/ч; 5,2 с до 100 км/ч
<b>Размер шин</b>	275/40R20 (перед.), 315/35R20 (зад.)



ТРЕК-ДЕНЬ BMW X5 40D И BMW X6 M50D

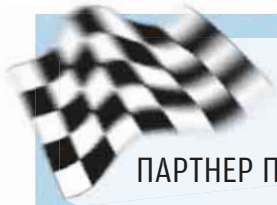

ПАРТНЕР ПРОЕКТА

**hankook**  
driving emotion



**BMW X6 M50d ВРЕМЯ КРУГА: 2,05,55 С**

Купеобразность «икс-шестого» прибавляет к разнице ценников автомобилей еще 300 тысяч, в результате чего мы видим перед собой кроссоверы, базовые модификации которых отличаются ни много ни мало на миллион рублей. Но это еще цветочки. Ягодки — дорогостоящие опции, которые, к примеру, у тестируемого «икс-шестого» перевалили за 2 миллиона, задрвав общий ценник до 7!

Но тестовый X6 отличает не только агрессивный мейкап: в стандартный M-пакет здесь уже входят спортивная подвеска, более мощные тормозные двухпоршневые суппорты, спортивные передние сиденья, обитые алькантарой и кожей. Ну и еще по мелочи немного наберется: например, наш X6 был оснащен более широкими 20-дюймовыми «лаптями» против 19-х у X5-го. И на трассе «эмка» (хотя по факту это скорее «полуэмка») действительно отличается. В лучшую, естественно, сторону.

Первое, конечно же, чем покоряет «красный барон», — его всемогущество Турбодизель. Особенно поднимает настроение функция Launch Control, которая превращает X6 в снаряд дизельной катапульты: зажал обе педа-



**ЭРГОНОМИКА**

BMW в своем стиле — к эргономике не придерешься.

10

**ДВИГАТЕЛЬ**

Пожалуй, лучший турбодизель, который когда-либо выпускался. 740 Нм — это вам не шутки!

10

**ТРАНСМИССИЯ**

8-ступенчатый автомат особенно хорош в режиме launch control — старт с места очень эффектен.

9

**ТОРМОЗА**

Осаживается BMW крайне эффективно даже с 200 км/ч.

10

**ШАССИ**

Подвеска у «икс-шестого» собрана и сбита, но на обычных дорогах готовится — будет жестко.

10



- 1 Особая отделка кожаных кресел, хваткий трехспицевый M-руль и приятные алюминиевые вставки — M-пакет здесь уже в «базе».
- 2 Управлять автоматом, как и системой i-Drive, как всегда, — в удовольствие.
- 3 Сзади, конечно, удобно, но для высоких людей места над головой — впритык.

ли, отпустил тормоз и через 5,2 секунды ты уже преодолеваешь сотню и нарушаешь скоростной режим, окажись ты на загородной трассе. Этим поистине внушительным ускорением можно упиваться сколь угодно долго: совершишь эдак 4–5 «пусков», а спустя минут пять вдруг осознаешь, что дурацкая радостная улыбка так и осталась на лице. И ведь хочется еще и еще — настоящий наркотик! А какие здесь тормоза! Что один, что второй «икс» останавливаются с колоссальным замедлением, которому позавидует иной спорткар. Причем за весь трек-день — ни намека на перегрев.

Что касается электронных настроек, то для трассы, конечно, лучше выбирать режимы Sport и Sport+. В этом случае весь потенциал «бумера» словно концентрируется. Отклики на газ, настройки адаптивных амортизаторов, активное рулевое управление и работа восьмиступенчатого «автомата» ZF — все это обостряет-

ся, делая кроссовер таким, каким ему и положено быть — острым, точным, резким. Изрядно потяжелевший руль позволяет заправлять автомобиль в вираж с филигранной точностью, а огромный крутящий момент — эффективно ускоряться, еще не успев выйти из поворота. Даже более мощные бензиновые бээмвэшные моторы так не «вывозят». X5, конечно, тоже хорош, но на фоне «красного» — уже «не торт». ☒

## HANKOOK VENTUS S1 EVO2 SUV

Эти шины от южнокорейского производителя поставляются на конвейер BMW в качестве оригинальных комплектующих для X5 и X6 и принадлежат к классу Ultra High Performance (читай, с ярко выраженным спортивным уклоном). Жаль, не вышло проверить водные свойства шин (на эту черту производитель делает отдельный акцент), но на сухом асфальте — лишь положительные отзывы. Оба «бимера» мы обули в идентичные шины с той лишь разницей, что

диски «икс-шестого» были на дюйм больше, чем у X5: 275/40 R20 спереди и 315/35 R20 сзади против 255/50 R19 и 285/45 R19. И, конечно же, более низкий профиль и большая на 2–3 см ширина X6-му только на руку: он чуть резче реагирует на руль, позже соскальзывает на дуге и эффективнее замедляется при резком торможении. За счет широченных «лаптей» заставить X6 виллять хвостом почти невозможно — сцепление с «рейсеевским» асфальтом потрясающее! В том числе это проявляется за счет более зажато го шасси X6: реакции «икс-пятого» чуть смазаны более комфортной подвеской. Стоит также отметить, что тестовые кроссоверы были обуты в «опционные» колеса, которые на дюйм больше стандартных. И именно таких типоразмеров я бы посоветовал придерживаться при гражданском использовании автомобиля: езда станет комфортнее, а шансов повредить диск или боковину шины на скверных дорогах — куда меньше.



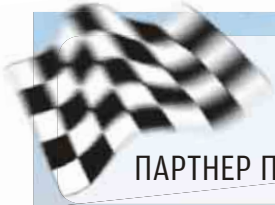

ПАРТНЕР ПРОЕКТА

**nanook**  
driving emotion



## BMW X5 40D ВРЕМЯ КРУГА: 2,08,60 С

### ЭРГОНОМИКА

В передней части салоны «иксов» полностью идентичны.

10

### ДВИГАТЕЛЬ

Тот же турбодизель в менее мощной модификации воспринимается куда более спокойным.

8

### ТРАНСМИССИЯ

Автомат работает так же слаженно и так же не любит удерживать заданную передачу.

9

### ТОРМОЗА

Хотя тормоза у X5 менее мощные, особой разницы мы не заметили.

10

### ШАССИ

X5-й чуть более валкий на треке, но более комфортный на плохих дорогах.

9

Хотя, казалось бы, 5,9 секунды до сотни ненамного и больше, но третьей турбины уже как-то особенно недостает. Собственно, благодаря контрасту моторов «икс-пятый» и ощущается более гражданским автомобилем, случайно попавшим на трек. Вот и время круга намекает на то же: 3-секундное отставание от более мощного собрата.

Хотя, если абстрагироваться от моторной тематики, то на трек разница между X6 и X5 будет не сильно велика: даже учитывая, что при равных комплектациях подвеска «икс-шестого» настраивается чуть жестче. Думал было пройти парочку виражей с легким скольжением, да не тут то было — оба «бумера» мертвой хваткой цепляются за каждый поворот. Хотя на третьем круге, когда шины уже поднагрелись, что один, что другой чудо-кроссовер так начинают повизгивать резиной. Но, как ни странно, оба ведут себя нейтрально, плавно подкальзываясь наружу виража сразу двумя осями. А сдвинуть с намеченного пути X6 оказалось еще труднее: колеса шире, подвеска жестче, да и более низкий центр тяжести за счет сниженной на 6 см крыши играет свою скромную роль. Нет уж, коли хочешь дрифта, жди дождя, а луч-

ше зимы! Уверен, на скользких покрытиях будет куда больше пользы от полностью отключаемой системы DSC. Что отключай ее, что нет, а на скорость круга Алексея Дудукало, нашего приглашенного гонщика, это никак не повлияло: до скольжений при правильном выборе траектории дело толком и не доходило.

Все сказанное справедливо для кольцевой спортивной трассы, но ведь до Moscow Raceway нужно еще доехать. А за ее пределами будьте готовы к другой расстановке сил. X6, даром что «купе-кроссовер», первым делом сразу же уступит в плане практичности. Так, пассажирам, особенно высоким, на задних местах здесь будет явно теснее — места над головой впритык. С перевозкой поклажи тоже не исключены неудобства: из-за скошенной линии крыши крупногабаритные вещи не перевезешь, а сам багажник меньше почти на 350 литров. Даст о себе знать и M-направленность «икс-шестого»: знания о том, на каких загородных трассах ведутся до-



## АЛЕКСЕЙ ДУДУКАЛО

ПИЛОТ КОМАНДЫ LUKOIL RACING

Для столь немаленького кроссовера «икс-шестой» обладает завидной маневренностью, сравнимой с легковыми автомобилями, а его дизельный мотор и вовсе великолепен. Огромный момент в 740 Нм позволяет предельно рано «выстреливать» из поворота: там, где на аналогичной по мощности бензиновой машине приходилось бы ждать, пока возрастут обороты, турбодизель «вытаскивает» уже с самых «низов». Ни за что бы не подумал, что в нем всего 3 литра и 6 цилиндров! Еще больше порадовали тормоза: удивительно, как прогнозируемо, точно и быстро BMW может оттормажиться в конце скоростной прямой «Рейсвея». Причем и с последующим кругом эффективность тормозов не пропадает. Разница с X5-м, конечно же, ощущается: более крупный BMW воспринимается куда более комфортным и спокойным кроссовером. Хотя турбодизель и здесь тоже очень неплох: разгон ровный и уверенный, но уже не столь будоражающий. По части шасси особой разницы я не заметил: оба автомобиля проходят повороты примерно одинаково, медленно сползая обеими осями наружу поворота при добавлении газа. Отчасти дело в широченных колесах, которые очень непросто сорвать в скольжение. Также за счет более широких покрышек «икс-шестой» чуть раньше замирает при торможении. В целом, удачные автомобили на каждый день.



- 1 Кресла хороши и в повседневной эксплуатации, и на треке.
- 2 «Нарисованные» приборы по информативности не хуже обычных стрелочных.
- 3 М-пакет в 40d предлагается уже за доплату, причем весьма существенную.
- 4 5 «Икс-пятый» гораздо удобнее в быту: задний ряд просторнее, да и багажник больше.

рожные работы, где на асфальте больше заплаток и глубже колеи, теперь станут особенно актуальными. Поэтому наиболее рациональный вариант для жизни — X5 в модификациях 40d или, по крайней мере, 30d. И если есть финансовые возможности для покупки такого аппарата, тест-драйв более мощной «эмки» проводить чревато.... Ведь тогда велик риск не удержаться и ринуться на поиски еще как минимум одного миллиона — все-таки оно того стоит. □

	BMW X5 40D	BMW X6 M50d
Эргономика	10	10
Двигатель	8	10
Трансмиссия	9	9
Тормоза	10	10
Шасси	9	10
<b>ФИНАЛЬНЫЙ РЕЙТИНГ</b>	<b>9,5</b>	<b>10</b>

## НАШ ВЕРДИКТ

«ТУРБИНА ЛИШНЕЙ НЕ БЫВАЕТ» — ТАКОВ ПРОЗАИЧНЫЙ ВЫВОД ИЗ НАШЕГО ИСПЫТАНИЯ. X6 M50D, ИМЕЯ В СВОЕМ АРСЕНАЛЕ ТОТ ЖЕ ПРЕКРАСНЫЙ ТУРБОДИЗЕЛЬ, ЧТО И X5 40D, НО С ДОРАБОТАННОЙ КОНСТРУКЦИЕЙ И ПРИПРАВЛЕННЫЙ ТРЕМЯ ТУРБОКОМПРЕССОРАМИ ВМЕСТО ДВУХ, ВПЕЧАТЛЯЕТ БОЛЬШЕ. НО «ИКС-ШЕСТЬ», ПОЖАЛУЙ, РОВНО НАСТОЛЬКО БЫСТРЕЕ И ИНТЕРЕСНЕЕ НА ТРЕКЕ, НАСКОЛЬКО ДОРОЖЕ И НЕПРАКТИЧНЕЕ ВНЕ АВТОДРОМА.



# ДИАЛЕКТИКА!

- ◻ **JAGUAR F-TYPE R AWD** ЦЕНА: 7 571 000 Р. В ПРОДАЖЕ: С 2015 Г.
- ◻ **RANGE ROVER SPORT SVR** ЦЕНА: 7 584 000 Р. В ПРОДАЖЕ: С 2015 Г.

ВСЕ ПОЗНАЕТСЯ В СРАВНЕНИИ? В БОЛЬШИНСТВЕ СЛУЧАЕВ ТАК ОНО И ЕСТЬ. НО ИНОГДА ПРОЦЕСС ПОЗНАНИЯ МОЖЕТ ИДТИ ОТ ОБРАТНОГО. ПРАВДА, В ЭТОМ СЛУЧАЕ НУЖНО ИМЕТЬ ДОСТАТОЧНО ЧЕТКИЕ ОПРЕДЕЛЯЮЩИЕ ОРИЕНТИРЫ. ИНАЧЕ И ЭФФЕКТ МОЖНО ПОЛУЧИТЬ ОБРАТНЫЙ. НО НА СЕЙ РАЗ БАЛАНС БЫЛ ДОСТИГНУТ. ВО ВСЯКОМ СЛУЧАЕ, В ТОМ, ЧТО КАСАЕТСЯ ВПЕЧАТЛЕНИЙ ◻ СТАНИСЛАВ ШУСТИЦКИЙ ◻ ФОТО КОМПАНИИ JAGUAR – LAND ROVER

А ВЕДЬ ПОНАЧАЛУ КАЗАЛОСЬ, что команда компании Jaguar — Land Rover взялась за непосильную задачу разрушения стереотипов, устроив на трассе сочинского автодрома презентацию двух столь разных новинок — Range Rover Sport SVR и полноприводного Jaguar F-Type. Но именно автодром и стал объединяющим фактором, дающим возможность оспорить утверждение поэта: «В одну телегу впрячь не можно коня и трепетную лань». И знаете, что интересно? Идея организаторов не оказалась утопией!

«Вам повезло. Только что начался дождь, и трасса автодрома очень скользкая. А посему вы в полной степени сможете оценить не только скорость, но и отменную управляемость наших автомобилей», — инструктор школы Jaguar Experience Егор Васильев является оптимистом по жизни, но и на этот раз он оказался прав. А знакомство с автодромом, узкая трасса которого петляет в лабиринте из бетонных стен, Егор предложил начать с Range Rover Sport SVR.

Матрицей для версии SVR стал новый Range Rover Sport, в основе которого алюминиевый монокок, позволивший снизить массу автомобиля на 39%. Силовой агрегат новинки — доработанный 5-литровый двигатель V8 с наддувом, собранный в алюминиевом блоке цилиндров. Мощность мотора — 550 л. с., а максимальный крутящий момент составляет 680 Нм. Над «спортивной» адаптацией двигателя поработали специалисты Land Rover Special Vehicle Operations, да и вообще все узлы и агрегаты этого автомобиля «заточены» на спортивность. Оригинальные настройки подвески с более жесткими втулками рычагов и заднего подрамника, способствующие еще более точному управлению, специальные настройки алгоритма работы наддува, оптимизация работы адаптивной 8-ступенчатой АКП производства ZF... Кстати, что касается адаптации АКП, то в ее программе 25 вариантов реакции на манеру во-



ждения и специфики дорожных условий. При энергичном разгоне АКП позволяет максимально «выкручивать» передачи, удерживая их при высоких оборотах двигателя, при движении на дуге поворота активируется функция Corner Recognition, сохраняющая включенную передачу и обеспечивающая стабильность тягового усилия... Собственно говоря, тест на гоночном треке (хотя вряд ли это место станет часто посещаемым владельцами Range Rover Sport SVR) был предложен организаторами, чтобы в полной мере испытать отменную управляемость автомобиля. Не случайно Майк Кросс, главный инженер Land Rover, отметил: «Мы не хотели заново изобретать Range Rover Sport, мы хотели

создать на основе его ключевых особенностей премиальный спортивный внедорожник, всем своим видом призывающий испытать его в действии». И, что касается «испытаний в действии», Range Rover Sport SVR не подвел своих создателей — на треке автомобиль управляется отменно. Во многом это происходит и благодаря адаптивным амортизаторам системы Adaptive Dynamics, минимизирующим крен автомобиля. 500 раз в секунду система анализирует ситуацию и обеспечивает оптимальное демпфирование в зависимости от дорожного покрытия и действий водителя.

В связи со всем вышесказанным предвижу замечание: не превратила ли «повышенная спортивность» Range Rover в выхолощенный «паркетник»? Отнюдь нет. Внедорожные каче-

ства этого автомобиля сохранились в полной мере. И еще один момент, важный, как мне кажется, для модели премиального бренда, — внешность. Как уже было сказано, владелец Range Rover Sport SVR вряд ли станет завсегдатаем гоночного трека, но экстерьер этого автомобиля ясно дает понять окружающим, что за рулем человек, которому не чужд экстрим. Передний бампер с развитыми воздухозаборниками, эффектная решетка радиатора с росчерком светодиодных фар, алюминиевые крылья с вентиляционными решетками... Да и те, кого вы обгоняете на трассе, вряд ли будут испытывать комплекс неполноценности, понимая, что обогнул их явно не простой внедорожник — над дизайном задней части автомобиля в отделении Land Rover Special Vehicle Operations тоже изрядно поработали. И звуковое сопровождение обгона не оставит у оп- 





## RANGE ROVER SPORT SVR

Габариты	4872x2073x1780 мм
База	2923 мм
Снаряженная масса	2335 кг
Полная масса	3050 кг
Клиренс	213 мм (внедорож. реж. – 278 мм)
Объем багажника	1761 л
Объем топливного бака	105 л
Двигатель	бензин, турбо, V8, 5000 см³, 550/6500 л.с./мин¹, 680/3500 Нм/мин¹
Трансмиссия	автоматическая, 8-ступенчатая, привод полный
Размер шин	275/45R21
Динамика	260 км/ч; 4,7 с до 100 км/ч
Расход топлива (город/трасса/смешан.)	20,6/9,9/13,8 л на 100 км

- 1** Новый задний бампер снабжен диффузором с четырьмя выхлопными трубами.
- 2** Трапециевидные воздухозаборники, интегрированные в передний бампер.

понтента иллюзий: клапаны с электронным управлением адаптивной выхлопной системы обеспечивают великолепный тембр звука, соответствующий режиму движения. А если вернуться к спортивным кондициям модели, то в активе Range Rover Sport SVR великолепный результат круга, показанный на легендарной Северной петле Нюрбургринга — 8 минут 14 секунд. Тут в соперники разве что Porsche Cayenne Turbo S годится. Но вот ведь какая штука... После нескольких кругов по автодрому я поймал себя на мысли, что







**ДЕТАЛЬНО**



**КЕРАМИЧЕСКИЕ ТОРМОЗА** – для тех, кто захочет испытать Jaguar на гоночном треке.

**НАДЕЖНО**



**СРАЗУ ВИДНО**, откуда родом этот Range Rover. Чтобы без всяких сомнений...

**ЭФФЕКТНО**

вряд ли захочу и дальше шлифовать мастерство, нарезая круги по гоночной трассе за рулем Range Rover Sport SVR. Зато появилось другое желание — отправиться на этом автомобиле в какое-нибудь захватывающее путешествие. В такое, где можно будет реализовать лучшие качества модели с аббревиатурой SVR.

Что же касается программы теста, то на полотне автодрома Сочи уже была готова для знакомства еще одна новинка — полноприводная версия Jaguar F-Type R Coupe. И вот тут все начало вставать на свои места. За руль F-Type R Coupe садишься, словно в кокпит гоночного автомобиля: тело плотно «вставляется» в сиденье, словно рука в перчатку. Нет, в салоне Range Rover Sport SVR, несмотря на их роскошное исполнение, тоже стоят почти гоночные «ковши» (кстати, и задний ряд сидений там выполнен в спортивном стиле), но среда обитания у «дикой кошки» британского автопрома совершенно

- 3** Чем лично меня привлекает Jaguar? Стилем. А еще в нем чувствуется порода.
- 4** Салон выполнен в сдержанном стиле настоящего спорткара. Но очень уютный.

иная. И, опять же, я не уверен, что большая часть счастливых обладателей F-Type R будет выгуливать своих зверюг на гоночных треках, но здесь Jaguar выглядит абсолютно органично. А о вождении и говорить не приходится. 550-сильный турбированный V8 обеспечивает разгон автомобиля до скорости в 100 км/ч за 4,1 секунды (кстати, результат Range Rover Sport SVR с тем же мотором и с весом более двух тонн — 4,7). Но дело не в этом, а в том удовольствии, которое получаешь от управления этим автомобилем. По окончании теста осталось ощущение, что скоростной потенциал этого автомобиля удалось раскрыть лишь наполовину (что подтверждала и графика открытия дроссельной заслонки). Сухой асфальт? Мокрая траектория? Автомобиль в любых условиях отлично держал дорогу и с точностью до сантиметра подчинялся воле водителя. Казалось, предел его возможностей ограничен лишь сцепными свойствами шин. Предвижу

и здесь замечание искушенного водителя: дескать, от полного привода не получишь того кайфа, который дает привод задний. На самом деле в «мирной» жизни сто процентов крутящего момента F-Type AWD, традиционно для Jaguar, направлено на заднюю ось. Но как только возникает опасность развития заноса задней оси, межосевая электромеханическая муфта системы Intelligent Driveline Dynamics перебрасывает необходимый процент крутящего момента на переднюю ось. Снос передней оси? Крутящий момент через электронный активный дифференциал перераспределяется на заднюю ось. Система IDD постоянно получает информацию с датчиков об уровне сцепления колес с дорогой и в паре с системой динамической стабилизации (а также с учетом выбранного водителем режима Driving Dynamic) посредством системы Torque Vectoring by Braking подтормаживает внутренние колеса. И скорость, и частота мониторинга, и точное срабатывание системы +



ТЕСТ-ДРАЙВ JAGUAR F-TYPE R AWD И RANGE ROVER SPORT SVR

## JAGUAR F-TYPE R AWD

Габариты	4470x1923x1314 мм
База	2622 мм
Снаряженная масса	1730 кг
Полная масса	2150 кг
Клиренс	100 мм
Объем багажника	319/407 л (без задн. щитка)
Объем топливного бака	70 л
Двигатель	бензин., турбо, V8, 5000 см³, 550/6500 л.с./мин¹, 680/3500 Нм/мин¹
Трансмиссия	автоматическая, 8-ступенчатая, привод полный
Размер шин	255/35R20 (перед.), 295/30R20 (зад.)
Динамика	3000 км/ч; 4,1 с до 100 км/ч
Расход топлива	11,3 л/100 км в смешаном цикле



А это Jaguar R5 2004 года, на котором в «Формуле-1» выступал Марк Уэббер.



Поистине легендарной марку Jaguar сделала ее спортивная история.



TVbV предотвращают рысканье автомобиля, обеспечивая его движение точно по заданной траектории. Кстати, система Torque Vectoring by Braking, которой ранее комплектовалась лишь версия F-Type R Coupe, сегодня доступна для всех модификаций автомобиля.

Есть и еще одно новшество, способствующее более точному управлению этим замечательным автомобилем: F-Type стал первым спортивным автомобилем Jaguar,

снабженным электрическим усилителем рулевого управления. Системой, над разработкой которой специалисты компании трудились не один год. Если же продолжить серию вопросов виртуальных читателей, то наверняка среди них нашелся бы и вопрос о механической КП. Спорткар все же... Что касается версии F-Type R с 550-сильным двигателем, то этот мотор агрегируется только с 8-ступенчатой автоматической коробкой Quickshift, управлять которой можно как селектором АКП, так и подрулевыми лепестками, а вот для заднеприводной версии F-Type, оборудованной двигателем V6, будет доступна и 6-ступенчатая механическая трансмиссия.

Итак, линейка F-Type Coupe 2016 модельного года будет включать следующие модификации: F-Type Coupe с двигателем мощностью 340 л. с. с задним приводом и трансмиссией Quickshift,

F-Type S Coupe с двигателем мощностью 380 л. с. в версиях с задним или полным приводом и трансмиссией Quickshift, а также заднеприводная версия с механической КП. И наконец, 550-сильная версия F-Type Coupe R с задним или полным приводом и трансмиссией Quickshift. Модельная линейка F-Type Convertible включает три версии: заднеприводная F-Type Coupe и полноприводные F-Type S и F-Type R с автоматической трансмиссией.

Да, кстати, о коне и лани... Из рекомендации поэта следует, что не нужно их в одну телегу. Все правильно. Правда, дорога-то в нашем случае была одна, и, нужно отметить, непростая. Так существует ли единство противоположностей? Вероятно, в Land Rover Special Vehicle Operations на этот вопрос ответили бы положительно. ◻



# NAVIGATOR TXC + TEXPACK CAR



NAVIGATOR TXC является передовым диагностическим интерфейсом, который позволяет осуществить тесты самодиагностики с визуализацией инженерных параметров, состояний, активаций, регулировок и конфигураций, среди которых такие, как выключение сигнальных лампочек и функций ТО, сервиса и air-bag, конфигурация ЭБУ, ключей, дистанционного управления. Связывается через Bluetooth с AXONE 4, AXONE 4 Mini, MULTI PEGASO или с ПК. NAVIGATOR TXC является результатом постоянного поиска решений TEXA, чтобы упростить работу механика и гарантировать высокую практическую использования.

NAVIGATOR TXC совместим с протоколом PASS-THRU\*, который предвидит возможность для любой СТО связаться с центральным сервером концерна производителя, чтобы загрузить пакеты ПО или же официальную техническую информацию. Функция PASS-THRU может быть использована каждый раз, когда необходимо сделать обновление ПО одной или нескольких ЭБУ в случае их плохого функционирования.

РЕКЛАМА \*Проверить на сайте [www.texa.com/passthru](http://www.texa.com/passthru) совместимость и активные функции для разных концернов.

[www.texa.ru](http://www.texa.ru)

TEXA



# РАЗРЫВ ШАБЛОНА

- ◻ **MITSUBISHI OUTLANDER** ЦЕНА: 1 639 990 Р. В ПРОДАЖЕ: С 2015 Г.
- ◻ **VOLKSWAGEN TIGUAN** ЦЕНА: 1 729 320 Р. В ПРОДАЖЕ: С 2011 Г.

ПОКЛОННИКИ ЯПОНСКИХ МАШИН, КАК ПРАВИЛО, РЕДКО СМОТРЯТ В СТОРОНУ ПРОДУКЦИИ НЕМЕЦКОГО АВТОПРОМА, И НАОБОРОТ. МЫ РЕШИЛИ РАЗОРВАТЬ ЭТОТ ПРИВЫЧНЫЙ ШАБЛОН И СРАВНИТЬ ПОПУЛЯРНЫЕ КРОССОВЕРЫ НЕМЕЦКИХ И ЯПОНСКИХ «КРОВЕЙ» — «ТИГУАН» И НЕДАВНО ОБНОВЛЕННЫЙ «АУТЛЕНДЕР». ОБА — РОССИЙСКОЙ СБОРКИ. **МАКСИМ ФЕДОРОВ** ◻ **ФОТО ИГОРЯ КУЗНЕЦОВА**



**ОБНОВЛЕННЫЙ «АУТЛЕНДЕР»** — первая модель Mitsubishi, получившая X-образное обрамление передней части кузова, которое далее растиражируют на все прочие автомобили этой марки. И пусть злословы говорят, что «мицу» теперь будут похожи на «Лады» — еще неизвестно, кто на кого по-

хож, ведь японцы довели свою идею с «икс-фейсом» до конвейера первыми. Но самое главное, что новый дизайн, превративший «печального самурая» в весьма харизматичного персонажа, пришелся по душе российским покупателям! Несмотря на кризис, тестовые машины у дилеров не простаивают,

и когда мы приехали забирать заранее зарезервированный 2,4-литровый Outlander, менеджер салона уговорил нас подождать еще пятнадцать минут, чтобы он мог прокатить «дозревающую» до покупки кроссовера семейную пару. Вернулись они уже минут через десять, причем и клиенты, и ме- 📍





# OUTLANDER 1 639 990 Р.

**ВОЖДЕНИЕ**

«Задумчивый» вариатор и атмосферный мотор – не лучшее сочетание.

7

**САЛОН**

Выигрывает у соперника по вместительности, но уступает по качеству отделки.

8

**КОМФОРТ**

Подвеска жестковата, а шумоизоляция все еще оставляет желать лучшего.

8

**БЕЗОПАСНОСТЬ**

Переднеприводные версии лишены системы стабилизации.

8

**ЦЕНА**

За счет скидок становится весьма привлекательной.

9



**1** В Outlander можно выбирать различные режимы работы полноприводной трансмиссии, и даже принудительно включить межосевую блокировку, но учитывая склонность муфты к перегреву, это не сильно поможет на бездорожье.

**2** Электропривод багажника присутствует только в самой дорогой комплектации.

**3 4** Места для ног задних пассажиров у «японца» больше, чем у «немца».



неджер были явно удовлетворены поездкой.

Чем же Outlander способен так впечатлить? Про внешность мы уже упомянули, и добавить стоит лишь про обновленную заднюю светотехнику: она также смотрится лучше старого варианта, хотя и наводит на ассоциации с продукцией «Баварских моторов». Салон после рестайлинга изменился не так кардинально, как экстерьер. Среди явных отличий

можно отметить разве что появившиеся на руле глянцевые вставки. А вот с «начинкой» японцы поработали основательно: улучшили шумоизоляцию, перенастроили подвеску и даже заменили вариатор — последний оказался негодным для температурной езды. Кстати, мы не сказали, что большинство изменений были внесены конструкторами именно по замечаниям российских владельцев, ведь нашему рынку в Mitsubishi

# TIGUAN 1 729 320 P.

## ВОЖДЕНИЕ

Ускорение и управляемость вызывают восторг.

10

## САЛОН

Роскошная коричневая кожа навеивает ассоциации с «премиальными» кроссоверами.

9

## КОМФОРТ

Жесткая подвеска напоминает о себе на разбитых дорогах, зато посторонние шумы снаружи практически не проникают.

9

## БЕЗОПАСНОСТЬ

Стабилизация и 6 подушек – в «базе».

9

## ЦЕНА

Недешево, но Tiguan стоит этих денег.

8



уделяют приоритетное внимание. Так, в частности, у кроссовера появился подогрев лобового стекла, причем ставится он уже в базовой комплектации.

У «Тигуана» подогрева лобового стекла нет даже в самой дорогой версии. Конечно, летом об этом недостатке особо не задумываешься, но когда начинаешь сравнивать оснащение машин, то оказывается, что «немец» в принципе укомплектован скромнее «японца». Здесь нет ни коленной подушки безопасности водителя, ни светодиодных фар ближнего света, ни электропривода багажника — опций, которые по умолчанию установлены на наш Outlander в максимальной комплектации Ultimate за миллион

шестьсот (сейчас дилеры дают хорошие скидки) и которые покупатель кроссовера Volkswagen не сможет заказать ни за какие деньги. Словом, по сочетанию цена/оснащение первенство однозначно у «японца»: «немец» оказывается и беднее, и... дороже!

А ведь Outlander еще и заметно крупнее: он на 27 см (!) превосходит конкурента в длину. Впрочем, разница в колесной базе уже не столь заметна — всего 6,5 см, что дает небольшое преимущество в пространстве для ног сидящих сзади пассажиров. Да и багажник





## СРАВНЕНИЕ MITSUBISHI OUTLANDER VS VOLKSWAGEN TIGUAN

«японца» хоть и больше, но не настолько, как ожидаешь изначально, исходя из разницы в габаритах кроссоверов. Куда же тогда подевались «лишние» сантиметры? Ответ на этот вопрос лежит под капотом: у Mitsubishi здесь столько места, что 2,4-литровый мотор выглядит крохой — ведь расчет делался на то, чтобы сюда влезал 3,0-литровый V6. Для Tiguan моторы такого литража не нужны — «турбочетверки» VW превосходят их и по мощности, и по моменту, а места занимают куда меньше.

В нашей паре мощностные показатели машин практически идентичны — «японец» выдает 168 л. с., «немец» — 170, но с крутящим моментом расклад иной: 222 и 280 Нм соответственно. Причем у VW полка момента лежит в диапазоне 1700–4200 мин<sup>-1</sup> и кончается там, где у Mitsubishi максимальная тяга только появляется. Это сильно сказывается на динамике: если старт Outlander сравнить с разгоном реактивного пассажирского лайнера, то Tiguan выстреливает с места как ракета! Причем, в отличие от японского соперника, который при попытке его «пришпорить» сначала думает, а потом уже едет, немецкий кроссовер откликается на нажатие педали газа моментально и ускоряется столь резво, словно у него под капотом стоит мотор вдвое большей мощности. И хотя по паспорту в разгоне до 100 км/ч Mitsubishi проигрывает VW всего 0,3 секунды, по ощущениям эта разница значительно больше.

На динамике «Аутлендера» сказывается не только более вялый атмосферный мотор, но и не особо расторопный вариатор — его замена не сильно повлияла на характер машины. На его фоне 6-ступенчатая автоматическая трансмиссия «Тигуана» перещелкивает передачи как пулемет, причем делает это так быстро и плавно, словно здесь стоит не классическая АКП, а скорострельная DSG. Ну а последнюю точку в споре «кто быстрее» ставит звук мотора: классно настроенная выпускная система «немец» дает

Outlander не настолько вместительнее, насколько **длиннее** соперника.

Несмотря на больший вес, **Tiguan быстрее** Outlander. Зато «японец» экономичнее.

Секрет лучшей динамики «немец» в **большем крутящем моменте** турбомотора.

## БАНК ДАННЫХ



MITSUBISHI OUTLANDER



VW TIGUAN

## ГАБАРИТЫ, ВЕС

Длина, мм	4695	4426
Ширина, мм	1810	1809
Высота, мм	1680	1703
Колесная база, мм	2670	2604
Клиренс, мм	215	200
Снаряженная масса, кг	1505	1646
Полная масса, кг	2210	2220
Объем багажника, л	477/1640	470/1510
Объем топливного бака, л	60	64

## ДИНАМИКА

Максимальная скорость, км/ч	198	197
Время разгона 0–100 км/ч, с	10,2	9,9
Расход топлива, л/100 км:		
городской цикл	9,8	13,5
загородный цикл	6,5	7,7
смешанный цикл	7,7	9,9

## ТЕХНИКА

Тип двигателя	бензиновый, 4-цилиндровый	бензиновый, 4-цилиндровый
Рабочий объем, см <sup>3</sup>	2360	1984
Мощность л.с. при мин <sup>-1</sup>	167/6000	170/4300–6000
Крутящий момент Нм при мин <sup>-1</sup>	222/4100	280/1700–4200
Трансмиссия	вариатор	автоматическая, 6-ступ.
Привод	полный	полный
Передняя подвеска	независимая	независимая
Задняя подвеска	независимая	независимая
Тормоза (передние/задние)	дисковые	дисковые
Размер шин	225/55R18	235/55R17

## ЗАТРАТЫ НА ЭКСПЛУАТАЦИЮ\*

Транспортный налог, р.	7560	7650
ТО-1/ТО-2, р.	11 800 / 17 300	12 500 / 20 500
ОСАГО, р.	12 000	12 000
Каско, р.	81 000	65 000

\* Транспортный налог в Москве. ТО-1/ТО-2 – по данным дилера. Каско и ОСАГО – из расчета 1 водитель мужского пола, холост, возраст 30 лет, водительский стаж 10 лет.

	Mitsubishi Outlander	VW Tiguan
Вождение	7	10
Салон	8	9
Комфорт	8	9
Безопасность	8	9
Цена	9	8
<b>ФИНАЛЬНЫЙ РЕЙТИНГ</b>	<b>8</b>	<b>9</b>

## НАШ ВЕРДИКТ

НЕСМОТРИ НА СОЛИДНЫЙ ВОЗРАСТ, TIGUAN ПО МНОГИМ ПАРАМЕТРАМ ВСЕ ЕЩЕ ЯВЛЯЕТСЯ ЭТАЛОНОМ В СВОЕМ КЛАССЕ. И ХОТЯ OUTLANDER НОВЕЕ, ПРОСТОРНЕЕ, ДА И ОСНАЩЕН БОГАЧЕ, ЭТО НЕ ДАЕТ ЕМУ ЯВНОГО ПРЕИМУЩЕСТВА НАД СОПЕРНИКОМ – ВЕДЬ ВО ВСЕХ ПРОЧИХ ДИСЦИПЛИНАХ ОН В ПРЯМОМ СМЫСЛЕ ВЫСТУПАЕТ В РОЛИ ДОГОНЯЮЩЕГО.



## MITSUBISHI OUTLANDER VS VOLKSWAGEN TIGUAN СРАВНЕНИЕ



- 1 2** По качеству отделки салона Tiguan на голову выше Outlander.  
**3** Подстаканники в багажнике Mitsubishi – «наследство» 7-местной версии, недоступной в России.

такой сочный аккомпанемент, будто производитель изначально конструировал не кроссовер, а породистый спорткар. На его фоне «японец» звучит так же, как разгоняется, то есть никак. То же самое можно сказать про управляемость. Хотя подвеска обоих кроссоверов весьма жесткая, в отличие от крепящегося в поворотах «мицу», чей искусственно тяжелый руль теряет связь с колесами уже при небольшом отклонении от нуля, в случае с «фольксом» эта жесткость оправдана: несмотря на более усердную работу усилителя руля, машина четко стоит на прямой и так же четко слушается водителя.

Еще японский кроссовер оказался шумным: низкочастотный гул от шин не заглушает даже громко работающая аудиосистема. А ведь шумоизоляцию здесь

доработали! Немецкие инженеры изначально добились хорошего акустического комфорта, поэтому в ходе рестайлинга, который случился четыре года назад, им не пришлось ничего улучшать. Так, несмотря на то, что Outlander новее, по ходовым качествам более старый Tiguan оказался на голову лучше. А как с надежностью? В Mitsubishi на это делают чуть ли не главную ставку (и, судя по отзывам владельцев дорестайлингового Outlander, небезосновательно), но у собранного в Калуге кроссовера же не закрывался очечник. К качеству российской сборки VW не придираться, но его мотор с аппетитом кушает не только бензин, но и масло. Впрочем, «масложор» для турбомоторов VAG — вполне нормальное явление... □

# ELF — ФОРМУЛА ДЛЯ ВАШЕГО ДВИГАТЕЛЯ

*Вдохновленный  
высокими технологиями  
и духом соревнований,  
ELF неустанно работает  
над созданием  
и совершенствованием  
инновационных  
смазочных материалов.*

[www.elf-lub.ru](http://www.elf-lub.ru)

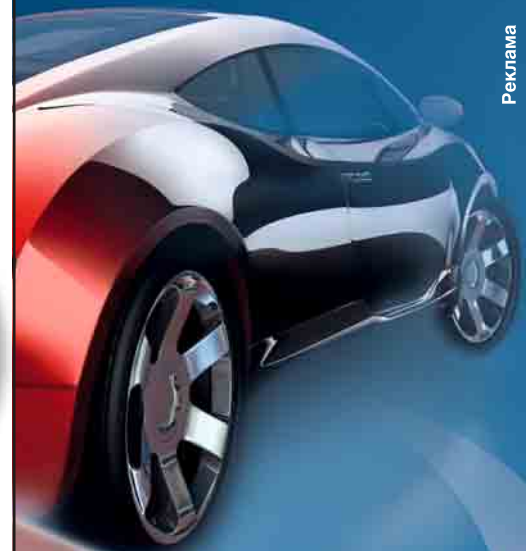

Реклама

**elf**   
Торговая марка TOTAL





# FUNNY CAR

**VOLKSWAGEN XL1** ЦЕНА: 111 000 ЕВРО (В ГЕРМАНИИ) В ПРОДАЖЕ: С 2014 Г.

РАЗ В ДВА ГОДА НА СВОЕМ ЗНАМЕНОМ ПОЛИГОНЕ В БОКСБЕРГЕ КОМПАНИЯ BOSCH ПРОВОДИТ СТАВШИЕ УЖЕ ТРАДИЦИОННЫМИ ПРЕСС-КОНФЕРЕНЦИИ И ТЕСТЫ ПЕРЕДОВЫХ СИСТЕМ И АВТОМОБИЛЕЙ. ПОЖАЛУЙ, ЭТО САМЫЕ МАСШТАБНЫЕ МУЛЬТИБРЕНДОВЫЕ ТЕСТЫ В ЕВРОПЕ. И ДАЖЕ САМЫЕ ИСКУШЕННЫЕ АВТОГУРМАНЫ ВСЕГДА МОГУТ НАЙТИ ЗДЕСЬ БЛЮДО ПО ВКУСУ ◻ ВЛАДИМИР МАККАВБЕВ ◻ ФОТО АВТОРА, BOSCH И VOLKSWAGEN



НА ЭТОТ РАЗ В БОКСБЕРГЕ БЫЛО представлено полсотни передовых автомобилей, стандартно или опционально оснащенных новейшими технологическими разработками Bosch, — от десятков гибридов и электрокаров до Audi A3 с электрическим сцеплением и Tesla, способной передвигаться без участия водителя. Но, признаюсь честно, даже на фоне всех этих технологических чудес света лично у меня наибольший интерес неожиданно вызвал Volkswagen XL1, на поверку оказавшийся самым смешным, нелогичным, но невероятно при-

тягательным автомобилем, за руль которого мне доводилось садиться за 20 лет работы в автомобильной журналистике.

Представленный на Женевском автосалоне два года назад, мелкосерийный (тираж всего 250 экземпляров) сверхэкономичный двухместный plug-in-гибрид стоимостью 111 тысяч евро еще тогда вызвал живой интерес публики и специалистов. Однако поехать на нем смогли лишь единицы. А жаль, ведь другой столь необычной и противоречивой машинки в XXI веке, пожалуй, еще не создавали. ☒



- 1 Для облегчения автомобиля большинство элементов кузова выполнены из углепластика.
- 2 При всем своем минимализме интерьер смотрится очень стильно.

## BOSCH: МЕЖДУ НАСТОЯЩИМ И БУДУЩИМ

По традиции, на 62-й Международной автомобильной пресс-конференции Bosch представил целую феерию технологических новинок и систем, которые должны изменить вектор развития автомобилестроения уже в самом ближайшем будущем.

### АВТОМАТИЧЕСКОЕ ВОЖДЕНИЕ

Ежегодно по всему миру в авариях погибают около 1,3 млн человек, и несмотря на все усилия, существенно повысить безопасность на дорогах пока не удается. В Bosch уверены, что лишь полная автоматизация управления автомобилями и потоками, которая позволит исключить из процесса дорожного движения пресловутый человеческий фактор, способна кардинально решить эту проблему и поднять уровень безопасности в несколько раз. Начиная с 2011 г. Bosch активно работает над задачей «сделать водителя пассажиром», с каждым годом увеличивая инвестиции в эту программу. Так, только за последний год количество специалистов, которые трудятся над решением данной задачи в калифорнийском Пало-Альто и немецком Ашштате, увеличилось сразу в 1,5 раза и достигло 2000 человек. В Боксберге Bosch традиционно продемонстрировала очередное поколение систем автоматического вождения, интегрированных в Tesla S и BMW 325d, которые действительно превратили водителя в пассажира. Пока, правда, лишь на ограниченном пространстве полигона. Но темпы развития программы позволяют говорить о возможности внедрения данной технологии в реальную жизнь уже в следующей пятилетке. А отдельные элементы автоматизированного управления автомобилем находят свое воплощение уже сейчас.



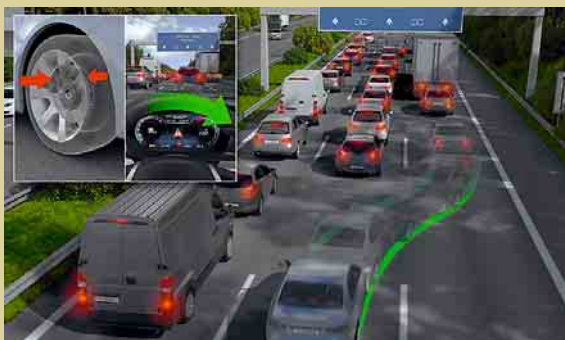

## СИСТЕМА ЭКСТРЕННОГО ПЕРЕСТРОЕНИЯ

Вслед за ставшими уже привычными на рынке системами адаптивного круиз-контроля с функцией автоматического торможения для предотвращения столкновений в Bosch разработали ассистент экстренного перестроения, который посредством электромеханического усилителя тормозов iBooster, ESP и электросилителя рулевого управления на порядок упрощает экстренные перестроения в потоке в режиме «лосяного теста», позволяя осуществлять их на максимально возможной скорости даже людям с начальной водительской подготовкой.



## ПАРКУЕМСЯ ИГРАЮЧИ

Сразу несколько новых вспомогательных систем Bosch, представленных в Боксберге, касаются парковки. Причем это не очередные вариации на тему автоматических парковочных систем, а весьма интересные новые наработки. Первой из них стала система мониторинга слепых зон задней полусферы при выезде задним ходом из ряда запаркованных автомобилей, дополненная функцией автоматического торможения. Достаточно простая в технологическом и программном плане система должна появиться на серийных автомобилях уже в ближайшее время. Равно как и парковочные системы, завязанные на планшетах и смартфонах, которые позволяют парковать автомобиль в ограниченных пространствах в прямом смысле слова играючи. Причем делать это можно как изнутри автомобиля, так и снаружи, что особенно актуально при парковке автомобилей с прицепами и в ограниченных пространствах. Автомобиль приводится в движение как в игре на планшете и управляется простыми перемещениями пальца по экрану.

И дело даже не в притягательной обтекаемой форме заузженного кузова с закрытыми на манер старых Citroen задними колесами, а в концепции автомобиля в целом. Стелящийся по земле XL1, конечно, не самый удобный автомобиль в плане посадки, однако длинная дверь «крыло бабочки» заметно облегчает доступ в минималистический карбоновый салон. Причем минимализм этот чувствуется во всем: от простейшей эргономики элементов управления до приборной панели. Исключением являются лишь децентрированное рулевое колесо со срезанной нижней хордой да видеозеркало в дверях. Посадка, как и следовало ожидать, почти лежащая, как в кокпите гоночного автомобиля. Но дефицита пространства нет и в помине. Впрочем, это все антураж. Самое интересное начинается, когда XL1 выезжает на тестовый полигон.

С нажатием кнопки «старт» автомобиль бесшумно выскальзывает с парковки, движимый тягой 20-киловаттного электромотора. Емкости

батареи в 5,5 кВтч теоретически хватает на 50 км. Но мое терпение не столь безгранично. Вырвавшись на полигон, безжалостно утапливаю педаль акселератора в пол, пробуждая к жизни 800-кубовый 2-цилиндровый дизельный мотор за спиной (в VW, по сути, просто располовинили свою 1,6-литровую «четверку»). Благодаря минимальному аэродинамическому сопротивлению XL1 (0,189) 47 л. с. дизеля, агрегатированного с 7-ступенчатым роботом DSG, вкупе с 27 «лошадками» электромотора хватает, чтобы разогнать сверхлегкий композитный автомобиль массой всего 795 кг до 100 км/ч за 12,7 с. В чистом виде эта цифра, может быть, и не впечатляет, но когда ты сидишь почти на асфальте, ощущая а за спиной урчание «мотора газозонокосилки», отношение к этим 12 секундам меняется кардинально. Впрочем, это еще только цветочки.

Сверхлегкий «монокок на колесах», оснащенный керамическими тормозами, выдает на торможениях такую сумасшедшую динамику от-



**УДИВИТЕЛЬНАЯ ДИНАМИКА ТОРМОЖЕНИЙ, ПРОСТОРНЫЙ И УДОБНЫЙ КОКПИТ.**



**УЗКИЕ ШИНЫ, ОТНОСИТЕЛЬНО НЕВЫСОКИЙ КПД СИСТЕМЫ РЕКУПЕРАЦИИ.**

**Габариты** 3890x1665x1155 мм

**Силовая установка** ДВС: дизельный, 800 см<sup>3</sup>, 48/л.с., 120 Нм; электромотор: 27 л.с., 140 Нм; суммарно: 69 л.с., 140 Нм

**Трансмиссия** робот., 7-ступ., привод задний

**Динамика** 160 км/ч, 12,7 с до 100 км/ч

**Расход топлива** 0,9 л/100 км в смеш. цикле

**Размер шин** 115/80R15 (передн.), 145/55R16 (зад.)





## ДЕТАЛЬНО



УЗКО

Экстремально **УЗКИЕ КОЛЕСА** снижают расход, но ухудшают управляемость.



СОВРЕМЕННО

**КАМЕРЫ** вместо зеркал заднего вида – дань аэродинамике.

рицательных ускорений, что многим гоночным болидам и не снилось. Если бы не одно но... Узкие колеса не только ограничивают сцепление с трассой, но и делают процесс управления XL1 на извилистой части трека делом весьма специфическим.

Малый вес и сверхнизкий центр тяжести определяют завидные физические характеристики

XL1. Но чтобы заставить себя отвязаться действительно быстро войти в поворот на этих узких колесах под аккомпанемент «газонокосилки», требуется немалая доля отваги. Зато эмоции при этом переполняют. Причем самые разноплановые: от удивления до восторга, от ужаса до смеха. Поистине, XL1 — самый забавный автомобиль, за руль которого мне доводилось когда-либо садиться! □

**1** XL1 — один из самых экономичных и нелогичных автомобилей на рынке. Долго ездить на нем, может быть, и надоесть, а в рамках короткого теста — очень даже интересно!



Немалая доля передовых разработок для XL1 создана специалистами Bosch.

1





# ИНТЕЛЛИГЕНТНЫЙ БУНТАРЬ

**VOLKSWAGEN GOLF R** ЦЕНА: 2 334 000 Р. В ПРОДАЖЕ: С 2013 Г.

ЭТОТ «ГОЛЬФ» НЕ ТОЛЬКО САМЫЙ БЫСТРЫЙ ЗА ВСЮ ИСТОРИЮ МОДЕЛИ, ОН ЕЩЕ, ПОМИМО ВСЕГО, ЯВЛЯЕТСЯ ОДНИМ ИЗ САМЫХ ШУСТРЫХ ПРЕДСТАВИТЕЛЕЙ СВОЕГО КЛАССА СЕГОДНЯ. В НАДЕЖДЕ РЕАЛИЗОВАТЬ НЕДЮЖИННЫЙ ПОТЕНЦИАЛ ЭТОГО СКРОМНЯГИ МЫ ОТПРАВИЛИСЬ НА ТРЕК «СМОЛЕНСКОЕ КОЛЬЦО». НЕ МЕСТО ЖЕ ЕМУ НА ДОРОГАХ ОБЩЕГО ПОЛЬЗОВАНИЯ! ХОТЯ И ПОСЛЕДНЕЕ ТОЖЕ ПОДЛЕЖИТ ПРОВЕРКЕ ◻ ИВАН СОКОЛОВ ◻ ФОТО АВТОРА





ПАРТНЕР ПРОЕКТА

**TOYO TIRES***driven to perform*

ЕСЛИ БОЛЬШИНСТВО ГОРЯЧИХ крупно- и малолитражек стремятся выглядеть как можно устрашающее и грознее, то наш индивид сама скромность. Простой обыватель распознает «эрку» в «гольфовой» шкуре разве что по нехарактерному

бурлящему звуку выхлопа. А вот осведомленные автолюбители сразу выделяют синий хетчбэк из общего потока — «Гольф»-то непростой едет! На мой взгляд — прекрасный образец вкуса и утонченности в дизайне, который наверняка придется по душе людям, не желающим привлекать лишнего внимания. По крайней мере, пока этот хетч стоит на парковке. Согласитесь, приятно управлять обычным с виду «Фольксвагеном», который легко может навязать конкуренцию,

## ТРЕК «СМОЛЕНСКОЕ КОЛЬЦО»

Эта трасса, одна из самых интересных в России, была построена в 2010 году по проекту знаменитого архитектора Германа Тильке, но уже с нашими, российскими доработками. Трек имеет протяженность 3357 м, перепад высот 12 м, большие прямые и рабочие повороты — как с положительным, так и с отрицательным уклоном. Первое мероприятие — этап чемпионата Европы по гонкам на грузовых автомобилях. «Трек имеет первую категорию РАФ. Мы изначально не заточили его на проведение Ф1, хотя были сделаны расчеты на 2 категорию FIA, — поясняет Олег Петриков. — При получении третьей категории он сможет принимать все гонки, кроме Ф1. Но пока это невозможно из-за неразвитой инфраструктуры — Смоленская область не имеет подходящего гостиничного фонда». Как и на остальных треках, здесь также проводятся трек-дни. Стоимость заездов: 1000 р. — 10 минутная сессия или 7000 р. за безлимитный заезд.

**TOYO TIRES**

ПАРТНЕР ПРОЕКТА

*driven to perform*

## TOYO PROXES T1 SPORT

Такие же шины мы использовали на тесте «Велостера» на треке АДМ в Мячково. Ощущения от покрышек по большей части не поменялись, хотя иные автомобиль и трасса внесли свои коррективы. По словам Олега Петрикова, уровень сцепления на «Смоленском кольце» лучше, чем на многих российских трассах, что в еще большей степени помогло раскрыть потенциал японских шин. Со столь собранным шасси «Гольф» куда лучше, чем чуть более легкий «Велостер» стоит на ногах: здесь совершеннее задняя многорычажка, продвинутый полный привод и более низкий, по ощущениям, центр тяжести. Proxes T1 Sport в данном случае усиливают общую гармонию: как-никак при их разработке учитывались особенности европейской школы автомобилестроения. Но у столь «цепкой» трассы есть и обратная сторона медали: неравномерный, из-за обилия правых поворотов, износ шин. Отсюда совет: если шины, как в нашем случае, асимметричные, то следует периодически менять их местами с одной стороны автомобиля на другую. Что касается

Тоуо, то те оказались отличным компромиссным вариантом для подобного хот-хэтча – и на кольце не спасуют, и в повседневности будут комфортны.

скажем, 911-му «Порше»: разгон до сотни «эрки», оснащенной «роботом» DSG, составляет поистине спорткаровские 4,9 с (уровень спорткупе Porsche Carrera 4 и Jaguar F-type).

Внутри «Фольксваген» столь же интеллигентен, как

и снаружи. Но скромность, как известно, не порок — это все тот же «Гольф» с его образцовой компоновкой и выверенной эргономикой. Пилот здесь может пребывать в комфорте сколь угодно долго: отличная приборка предельно информативна и не перегружена информацией, управление климат-контролем правильное, «аналоговое», а медиасистема с 8-дюймовым дисплеем и во все может служить образцом для подражания конкурентам. Здесь интуитивно понятное меню с самой удобной настройкой радио, достойная навигация, удобный парковочный ассистент и неплохое звучание — набор всех этих качеств «в одном флаконе» даже сегодня редкость. Венчают картину характерные черты версии R — отличный руль, хваткий набалдашник КП и превосходные кресла. Единственная претензия к последним — недостаток поясничного подпора в дальних поездках (за 350 км пути от Москвы до «Смоленского кольца» спина все-таки затекла). На треке, наоборот, эргономика устроила и меня, и нашего гонщика и по совместительству директора «Смоленского кольца» — Олега







**1** Самый мощный Golf скромно и лаконично — в этом вся прелесть.  
**2** В салоне бескомпромиссно удобно: придираться решительно не к чему.



Петрикова. Также «Гольф» смог доказать, что в дальних путешествиях он по практичности и удобству ничем не уступает «гражданской» первообразной. Предположения по назойливости системы выпуска, к примеру, не оправдались: на крейсерской скорости в районе 110 км/ч обороты мотора держатся в районе 2000–2500 мин<sup>-1</sup>, а бормотание системы выхлопа практически не слышно. Да и аппетит турбомотора при этом оказывается крайне скромным — около 8 л/100 км.

На треке «Гольф» сама покладистость: мощный разгон на прямой, классный держак в наклонных поворотах, отменные тормоза и образцовая работа

полноприводной трансмиссии. Момент к задней оси здесь передает многодисковая муфта Haldex пятого поколения, которая работает с постоянным 5-процентным преднатягом. При входе в вираж «Фольксваген» ведет себя переднеприводному, чуть вылезая мордой наружу, а при увеличении газа на дуге приятно ускользает в занос всеми четырьмя колесами. Рулевое — также отменное. Обратная связь кристально прозрачна, а усилие на руле упруго, ненавязчиво и в меру остро: всю трассу можно пройти без единого перехвата руля. К 2-литровому турбомотору тоже нет претензий: он радует приятной тягой уже с холостых и мощным подхватом ближе к верхам. Еще бы, ⊕

## ДЕТАЛЬНО

Выбор режима движения



Заккрыть

**ДЕЙСТВИТЕЛЬНО**

**В РЕЖИМЕ «ГОНКА»** Golf скидывает с себя последние оковы.



**ПРИЕМЛЕМО**

**БАГАЖНИК** скромно, но зато трансформируем.

Если пассажиры вам дороги, то лучше выбрать **5-ДВЕРНУЮ ВЕРСИЮ**.

**НЕПРАКТИЧНО**





ТРЕК-ДЕНЬ VOLKSWAGEN GOLF R



ПАРТНЕР ПРОЕКТА

**TOYO TIRES**  
*driven to perform***ЭРГОНОМИКА**

Здесь «Фольксваген», как всегда, на высоте — пилоту не на что жаловаться.

10

**ДВИГАТЕЛЬ**

Турбомотор отлично тянет с низов и уверенно подхватывает ближе к верхам. Неплохо для 2-х литров.

9

**ТРАНСМИССИЯ**

DSG стремительна при разгоне, но при старте с места допускает заминки, а в ручном режиме — своевольные переключения.

8

**ТОРМОЗА**

Замедляется «Гольф» эффективно, хотя при торможении с больших скоростей слегка по-ливает кормой.

9

**ШАССИ**

Идеальный компромисс: у «эрки» превосходная плавность хода при минимальных кренах кузова. Как они это сделали?

10

**ОЛЕГ ПЕТРИКОВ**  
РУКОВОДИТЕЛЬ РОССИЙСКОЙ СЕРИИ КОЛЬЦЕВЫХ ГОНКОВ

Автомобиль отлично сбалансирован. Тормозов хватает, чтобы осаживать с больших скоростей, как, например, после стартовой прямой. Динамика также впечатляет, особенно при переходе в спортрежим, когда у автомобиля открывается второе дыхание. Сложность на трассе возникает разве что из-за избыточного сноса передней оси при выходе из поворота. Зато при ускорении момент перекидывается назад, вызывая легкое скольжение обеих осей. К недостаткам отнесу самопроизвольное переключение DSG даже в ручном режиме. Происходит это в самый неподходящий момент, когда на дуге нужно, наоборот, удерживать одну передачу без потери тяги. Для постоянных гонок автомобиль, скорее всего, надо будет дорабатывать, делать подвеску жестче, усилить тормоза, но для подобных трек-дней — идеальный вариант. Что касается конкурентов, то, например, Audi, построенные на той же платформе, мне кажутся чуть эмоциональнее, а что касается «Субару»... Не думаю, что субароводы пересядут на «Гольф». Пока еще силен стереотип, что все «Фольксвагены» — сугубо семейные автомобили «для народа».

ведь максимальный момент в 380 Нм лежит на огромной (по меркам бензотурбомоторов) полке — 1800–5500 мин<sup>-1</sup>. DSG, к слову, всю эту мощь неплохо переваривает, хотя и откровенно перестраховывается — даже в ручном режиме допускаются самопроизвольные переключения. Также порой напрыгают заминки при старте: утапливаешь газ, а диски сцепления схватывают лишь через секунду. Впрочем, это не такая уж большая плата за скорострельность при смене передач и вполне комфортную работу даже в условиях пробок.

Не меньше в «Гольфе» меня поразила подвеска. Причем не своей бескомпромиссностью, а скорее наоборот — потрясающей универсальностью. «Гольф» с легкостью переваривает огрехи дороги, включая стыки, мелкие ямки и лежащие полицейские, пасуя лишь на внушительных колдобинах. И при этом не могу сказать ни одного отрицательного слова о кольцевых повадках: «эрка» крепится ровно настолько, насколько ты от нее ожидаешь. Ну и кто теперь скажет, что компромиссы в настройке спортивного шасси невозможны? ◻

**КОНКУРЕНТЫ**Audi S3  
2 450 000 р.BMW M135i AT xDrive  
2 480 000 р.Subaru WRX STI  
2 349 900 р.**VOLKSWAGEN GOLF R**

Габариты 4276x1799x1436 мм

База н.д.

Снаряженная масса н.д.

Полная масса 2630 кг

Клиренс 128 мм

Объем багажника 343/1233 л

Объем топливного бака 55 л

Двигатель бензиновый, 4-цилиндр., 1984 см<sup>3</sup>, 300/5500–6200 л.с./мин<sup>-1</sup>, 380/1800–5500 Нм/мин<sup>-1</sup>

Трансмиссия автомат., 6-ступ., привод полный

Размер шин 225/40R18

Динамика 250 км/ч; 4,9 с до 100 км/ч

Расход топлива (город/трасса/смешан.)

8,8/5,9/6,9 л на 100 км



СБАЛАНСИРОВАННАЯ ПОДВЕСКА, ОТЛИЧНАЯ ДИНАМИКА, КОМФОРТНЫЙ САЛОН, ВЫВЕРЕННАЯ ЭРГОНОМИКА.



НЕУДОБСТВО ДОСТУПА В САЛОН ТРЕХДВЕРНОЙ ВЕРСИИ, СВОЕНРАВНОСТЬ «РОБОТА», СКРОМНЫЙ БАГАЖНИК.

**ВЕРДИКТ**

9

КОМУ-ТО ВНЕШНОСТЬ VOLKSWAGEN GOLF R МОЖЕТ ПОКАЗАТЬСЯ НАРОЧИТО СДЕРЖАННОЙ, А ЕГО «СКРОМНОЕ» ПОВЕДЕНИЕ НА ТРЕКЕ — СЛИШКОМ АКАДЕМИЧНЫМ. ПОЖАЛУЙ, В ЭТОМ И ЕСТЬ ЕГО ГЛАВНЫЙ КОЗЫРЬ: АВТОМОБИЛЬ ЧУДНЫМ ОБРАЗОМ СОЧЕТАЕТ В СЕБЕ АГРЕССИЮ СПОРТКАРА И КОМФОРТ ОБЫЧНОГО ГРАЖДАНСКОГО ХЕТЧБЭКА.

# ОДИН ЖУРНАЛ – ВСЕ УСТРОЙСТВА

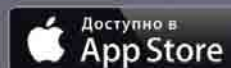

РЕКЛАМА

16+



# V — В МАССЫ

**МВ V-КЛАСС V 220 CDI ЦЕНА: 3 413 000 Р. В ПРОДАЖЕ: С 2014 Г.**

У ПОСЛЕДНИХ «МЕРСЕДЕСОВ» ОЧЕРЕДНАЯ ЭПОХА ВОЗРОЖДЕНИЯ — ОДИН КРАШЕ ДРУГОГО. НОВЫЙ V-КЛАСС, КОТОРЫЙ УЖЕ ГОД БОРОЗДИТ ПРОСТОРЫ НАШЕЙ НЕОБЪЯТНОЙ, НЕ ИСКЛЮЧЕНИЕ. ДО ЧЕГО ЖЕ ХОРОШ! ТОЛЬКО ДО СИХ ПОР БЫЛО НЕПОНЯТНО, ЧЕГО ЖЕ В НЕМ БОЛЬШЕ — ДУХА ПУТЕШЕСТВИЙ ИЛИ КОММЕРЧЕСКОЙ ЖИЛКИ? ◻ ИВАН СОКОЛОВ ◻ ФОТО АВТОРА

ВЫПУСКАЯСЬ ПАРАЛЛЕЛЬНО с коммерческим Vito, этот автомобиль должен был стать (а возможно, уже стал) отдушиной для семейников и путешественников. Начало было положено микроавтобусами прошлого поколения Viano, которые под занавес своего производства в 45% случаев попадали в частные руки. Такое внимание к немецкому микроавтобусу, или, если хотите, минивэну, вполне обосновано. По крайней мере, в России. Во-первых, «Мерседесы» у нас любят не меньше, чем в Германии, — с этим не поспоришь. Во-вторых, размеры: с учетом предрасположенности соотечественников к постоянным перевозкам несметного количества скарба на дачу или на отдых, а затем обратно, объем салона

здесь играет далеко не последнюю роль. Ну а в-третьих, как ни странно, — отсутствие конкуренции. Класс крупных, комфортных и, что очень важно, дизельных минивэнов в России, считай, отсутствует. Главные оппоненты — «Мультивэн» да «Тойота Альфард». Первый — слишком коммерческий и официальный, что проявляется в дизайне как экстерьера, так и салона, а второй — чересчур затратный, ибо продается лишь с 275-сильным пожирателем бензина. Если же учесть, что V-класс сам по себе микроавтобус, красивый до невозможного, то все сомнения в его предназначении должны, вроде бы, отпасть сами собой.

Чтобы узнать, насколько хорош V-класс в роли тревел-кара, я решил

отправиться в мини-путешествие в Тульскую область: из Москвы в Ефремовский район и обратно. Сам маршрут составил без малого 1000 километров, которые полностью удовлетворили мое любопытство по поводу сущности V-класса.

Практически с первых километров стало понятно, что в городском потоке «Мерседес» — что рыба в воде: шустрый автомат, крайне скромный и совсем не автобусный радиус поворота, легкий руль и отличная обзорность, которую омрачают разве что широковатые передние стойки кузова, хотя отчасти





1



2

- 1 Приборная панель читается превосходно.
- 2 Никто из конкурентов еще не удостаивался столь изысканного интерьера.
- 3 Удобные в городе кресла в дальних поездках утомляют.

это компенсируют отличные зеркала и удачная камера заднего вида. От грязи, пыли и слякоти она «прячется» в задней двери и может похвастать качественной контрастной картинкой — даже ночью в тесном переулке можно парковаться с миллиметровой точностью.

Описывая V-класс, нельзя пройти мимо шикарного салона: лаконичный и стильный интерьер никого не оставит равнодушным. Впрочем, кто имел опыт езды, к примеру, на последнем С-классе, удивлен не будет: дизайн и решения передней панели идентичны: те же



3



«авиационные» дефлекторы обдува, те же монолитные изгибы консоли, те же кнопки и «гибридное» управление медиасистемой. О последней было уже немало сказано, отмечу лишь, что управление шайбой аналогично «бээмвэшной» системе I-Drive, а вот к сенсорной мышке, возможно, придется привыкнуть, благо что пользоваться можно тем, что удобнее. Неподготовленным будет в новинку рычаг переключения АКПП, который находится на месте рычажка «дворников». Я был сильно удивлен, что такое решение оказалось для меня даже удобнее классической схемы — и экономия места на центральной консоли, и руки с руля можно практически не убирать. Но есть один эргономический казус, к которому не удалось привыкнуть даже спустя 1000 км. Речь о кнопке стояночного тормоза, которая работает по обратной схеме: на себя — снял с ручника, от себя — поставил. К чему такие нововведения?

А вот посадка в «вэ-классе» по-прежнему имеет «автобусные» гены: сидишь вертикально, высоко и с согнутыми в коленях ногами. В городе это в самый раз, тем более что кресла сами по себе довольно мягкие и удобные. Но на трассе хочется принять

более расслабленную позу, чуть откинувшись назад (из-за лучшего распределения веса так устаешь гораздо меньше). Но не получается — руль ближе не подвинешь, да еще и подушка сиденья коротковата. В итоге после пары часов езды ноги затекают. Ехать на дальняк будет немного затруднительно еще и из-за недостатка емкостей и полочек для мелочей, особенно для пилота. Есть здесь, конечно, пара подстаканников и маленький отсек, но находятся они на самом полу. Приходится далеко тянуться, в итоге ни телефон не положить, ни стакан с кофе не поставить. Я понимаю, что такие вещи нужно делать на стоянке, но попробуйте это сказать, скажем, американцам... Также некоторые разногласия у меня произошли с медиасистемой. Выбрать, например, определенный канал, если тот плохо ловит, простым перебором частот нельзя — нужно по цифрам вбивать его в меню! Не очень удобно, если приходится пересекать много областей за день.

Зато пассажирам грех жаловаться: пять человек, сидящие за водителем, разместятся здесь с особым комфортом. Для них предусмотрен отдельный климат-контроль, выдвигающийся столик, а сами

+





## КОМТРАНС MERCEDES-BENZ V-CLASS



- 1 Задние сиденья регулируемые, а их спинки можно сложить.
- 2 Доступ к задней полке возможен через открывающееся заднее стекло.

220-й шильдик, что красуется на задней двери, означает, что перед нами 163-сильная турбодизельная версия с мотором 2,1 л. Хотя две другие модификации оснащаются тем же двигателем, но с разной степенью форсировки: 200-й развивает 136 л. с., 250-й — 190. Тестируемая версия для России оптимальная: V200, пожалуй, слабоват, а V250 — соответствует более строгим нормам Евро-6 и требует дозаправки мочевиной. Турбодизель с 7-ступенчатым автоматом — идеальная сложенная пара: 220-й отзывчив, динамичен и не расточителен. Разгон до сотни занимает всего 10,8 секунды, а средний расход за весь пробег (учитывая и городскую, и загородную езду) так и застыл на отметке 7,9 л. Примечательно, что этот расход сохраняется и при скорости выше сотни. При этом «Мерседес» остается «Мерседесом» — непоколебимым и прямолинейным. Курсовая устойчивость выше всяких похвал — ни колеи, ни заплата, ни стыки не могут сбить «немца» с курса. Жаль, рулевое здесь, хоть и довольно острое, но пустоватое — хотелось бы большей обратной связи. То же касается и тормозов: мне они показались недостаточно чуткими: чтобы осадить минивэн с большой скорости, приходится сильно вдавливать педаль в пол. Еще одной загадкой осталась ходовая: вся мелочь «съедается» превосходно, но более серьезные и глубокие дефекты покрытия отдаются на кузов сильными ударами. Отчасти виноваты слишком низкопрофильные опциональные шины размерностью 245/45R18, но в любом случае энергоемкость подвески тревел-кара неплохо бы повысить. Так что с магистрали при возможности лучше не сворачивать. ◻

кресла имеют регулируемые спинки, и их можно перемещать на любое расстояние. Можно их даже поставить друг напротив друга (правда для этого нужно вытаскивать тяжеленные кресла из полозьев, переворачивать и ставить обратно). Забираться в салон одно удовольствие, особенно в «наш» V-класс: в данную комплектацию включены доводчики обеих сдвижных дверей. Приятно, что способов их открытия несколько — надо либо чуть дернуть ручку (с любой стороны), либо нажать кнопку на средней стойке. Процессом может руководить и пилот корабля — соответствующие

кнопки есть на центральной консоли. Отсюда же, как и с брелока, можно отворить пятую дверь, скрывающую объемный багажник (1030 л). Там прячется еще один бонус: легкие и не очень вещи можно закинуть на заднюю полку, открыв только стекло. Полка — также с секретом. Она откидывается как целиком, так и частично, чтобы там разместить два складных ящика. Удобно! Жаль, соорудить спальные места в салоне быстро не получится: придется либо выкидывать сиденья, либо класть какой-либо жесткий настил на сложенные спинки кресел (все они складываются вперед).

## ВОЖДЕНИЕ

В городе V-класс порадует маневренностью и динамикой, а на трассе — прекрасной устойчивостью и экономичностью.

10

## САЛОН

Пассажирам грех жаловаться — внутри уютно и просторно.

10

## КОМФОРТ

Подвеска всем хороша, но разбитые дороги — не для нее.

8

## БЕЗОПАСНОСТЬ

В арсенале V-класса — 5 звезд в рейтинге Euro NCAP.

10

## ЦЕНА

Цена в России небольшая, зато конкурентов почти нет.

8

## КОНКУРЕНТЫ



Chrysler Grand Voyager  
3 149 000 р.



Toyota Alphard  
2 998 000 р.



Volkswagen Multivan  
2 241 000 р.

⊕ ОТЛИЧНЫЕ МАНЕВРЕННОСТЬ И ДИНАМИКА, ПРЕВОСХОДНЫЙ ДИЗАЙН, ХОРОШИЙ ГОЛОВНОЙ СВЕТ, КОМФОРТНЫЙ И КАЧЕСТВЕННЫЙ САЛОН, УДОБНЫЙ ДОСТУП В БАГАЖНИК С НЕПЛОХОЙ ТРАНСФОРМАЦИЕЙ.

⊖ НИЗКАЯ ЭНЕРГОЕМКОСТЬ ПОДВЕСКИ, НЕУДАЧНАЯ ЭРГОНОМИКА ВОДИТЕЛЬСКОГО МЕСТА, НЕДОСТАТОК ОБРАТНОЙ СВЯЗИ НА РУЛЕ.

## ВЕРДИКТ

9

ИДЕАЛЬНАЯ СРЕДА ОБИТАНИЯ V-КЛАССА — МЕГАПОЛИС И БЛИЖНИЙ ЗАГОРОД. НЕ ПРОТИВОПОКАЗАНЫ «МЕРСЕДЕСУ» И ДАЛЬНИЕ ПУТЕШЕСТВИЯ, НО АСФАЛЬТ В ЭТОМ СЛУЧАЕ ДОЛЖЕН БЫТЬ ПО-НЕМЕЦКИ РОВНЫМ: НЕ ЖАЛУЕТ МИНИВЭН ПЛОХИЕ ДОРОГИ. В ЦЕЛОМ АВТОМОБИЛЬ ПОЛУЧИЛСЯ РАЗНОСТОРОННИМ — И СЕМЬЮ НА ОТДЫХ ОТВЕЗТИ, И БИЗНЕС-ПАРТНЕРОВ В АЭРОПОРТУ ВСТРЕТИТЬ. А ЗА КРАСОТУ — ТАК И ВО ВСЕ ВСЕ ПРОСТИШЬ.

## MERCEDES-BENZ V 220

Габариты	5140x1928x1880 мм
База	3200 мм
Снаряженная масса	2075 кг
Полная масса	2800 кг
Клиренс	н.д.
Объем багажника	1030/4630 л
Объем топливного бака	57 л
Двигатель	дизельный, рядный, 4-цилиндровый, 2158 см <sup>3</sup> , 163/3800 л.с./мин <sup>-1</sup> , 380/1400-2400 Нм/мин <sup>-1</sup>
Трансмиссия	автомат., привод задний
Размер шин	245/45R18
Динамика	195 км/ч; 10,8 с до 100 км/ч
Расход топлива	5,7 л на 100 км в смешанном цикле





# GEELY EMGRAND X7 ОТ 789 000 Р.

ЕЩЕ СОВСЕМ НЕДАВНО ВЕСЬМА МАЛОЧИСЛЕННЫЙ КЛАСС БЮДЖЕТНЫХ ГОРОДСКИХ КОМПАКТНЫХ КРОССОВЕРОВ РАСКРУТИЛСЯ ЗА ПОСЛЕДНЕЕ ДЕСЯТИЛЕТИЕ НАСТОЛЬКО, ЧТО ПРАКТИЧЕСКИ ВСЕ АВТОПРОИЗВОДИТЕЛИ ТАК ИЛИ ИНАЧЕ СТРЕМЯТСЯ УРВАТЬ СЕБЕ «КУСОК СЛАДКОГО ПИРОГА». КИТАЙСКИЕ БРЕНДЫ — НЕ ИСКЛЮЧЕНИЕ. ПРИЧЕМ НАСТУПЛЕНИЕ, КАК И ПРИНЯТО В ПОДНЕБЕСНОЙ, ВЕДЕТСЯ СРАЗУ ПО НЕСКОЛЬКИМ ФРОНТАМ ◻ ВЛАДИМИР МАККАБЕЕВ ◻ ФОТО GEELY



**1** На протяжении долгого времени компания Geely, имевшая в своем арсенале лишь одну версию компактного кроссовера Emgrand X7 с 2-литровым мотором и механической коробкой передач, несколько выбивалась из стройных рядов конкурентов, предлагавших на нашем рынке сразу по несколько модификаций легких бюджетных кроссоверов. Ситуацию для бренда призван исправить вывод на рынок более мощной версии Emgrand X7 с 148-сильным 2,4-литровым мотором и АКП, который собирается на заводе «Белджи» — в белорусском Борисове.

**2** После покупки в 2010 году шведской Volvo, в Geely, глядя на скандинавов, с особым пиететом стали относиться к безопасности. Еще в процессе проектирования кузовов X7 был по всему периметру «обтянут» усилителями жесткости из алюминия и стали, оснащен креслами с активными подголовниками, подушками безопасности водителя и переднего пассажира и ABS и EBD от Bosch. Как результат — высший балл 5+ на тестах китайского C-NCAP, что в большинстве случаев соответствует 5 звездам Euro NCAP.

**▲** Geely Emgrand X7 — первый компактный кроссовер в модельном ряду Geely. К проработке его контуров была привлечена дизайн-студия ItalDesign, в результате автомобиль получил достаточно брутальные, но более или менее узнаваемые очертания. При этом, что самое удивительное, на фото с некоторых ракурсов Emgrand X7 смотрится куда основательнее и тяжелее, нежели есть на самом деле.



6,5





◀ **Салон** выполнен в духе бюджетного рационализма: весьма неплохое, качество материалов, и нарочито простецкая центральная консоль. Кроме того, прослеживается некоторый комплектационный диссонанс. Так, чтобы не делать топовую версию с мотором 2,4 и АКП слишком дорогой, в ее случае пришлось отказаться от люксовой комплектации с климатической установкой, доступной в Luxury-версии 2.0.

▼ **Несмотря** на относительно небольшую номинальную разницу в мощности (148 против 139 л. с.), сам по себе 2,4-литровый мотор, в сравнении с 2-литровым собратом, весьма тяговит. Но когда впервые садишься за руль Emgrand X7, появляется ощущение некоторого расхождения в характерах мотора и 6-ступенчатой гидромеханической КП. Последняя кажется немного вялой, с чересчур резкими ударами кикдауна. И лишь проехав на X7 несколько сотен километров, наконец понимаешь, как с ним нужно обращаться, чтобы превратить негативные эмоции в позитивные.

▼ **При** достаточно плоской «сидушке» кресла отличаются приличной боковой поддержкой. 2000 км за рулем X7 пролетели весьма комфортно.



▼ **Подвеска** Geely Emgrand X7 явно тяготеет к городу, при этом, как и у большинства автомобилей марки, отличается весьма нетривиальным характером: с апатитом сглатывая значительные неровности и выбоины, она, тем не менее, дает почувствовать мельчайшие неровности полотна, вплоть до дорожной разметки.



**ВОЖДЕНИЕ**

X7 – из тех автомобилей, под характер которых нужно приспособиться.



**САЛОН**

Несколько тривиальный, в духе сегмента.



**КОМФОРТ**

Достаточно комфортен в плане подвески. Радует внутренними объемами.



**БЕЗОПАСНОСТЬ**

50,3 балла NCAP – лучший результат среди китайских компакт-кроссоверов.



**ЦЕНА**

от 789 000 р. для 2.4 с АКП. Учитывая объем и мощность мотора – чуть дешевле большинства конкурентов.



◀ **При** всей неоднозначности характера Emgrand X7, чего у него не отнять при всем желании, так это простора салона и разумного распределения пространства. Совсем не тесный при размещении 4-5 человек, X7 при желании позволяет так далеко сдвинуть переднее пассажирское кресло, что оставшемуся за ним месту сможет позавидовать иной лимузин, особенно в отсутствие короба трансмиссионного туннеля. Радует и объем 580-литрового багажника – один из самых солидных в классе.

**+** ХОРОШЕЕ РАСПРЕДЕЛЕНИЕ ВНУТРЕННЕГО ПРОСТРАНСТВА, УСИЛЕННЫЙ КУЗОВ.

**-** СОЧЕТАНИЕ 2,4-ЛИТРОВОГО МОТОРА И АКП ТРЕБУЕТ АДАПТАЦИИ ДЛЯ ЭФФЕКТИВНОГО ВОЖДЕНИЯ.

<b>Габариты</b>	4541x1833x1700 мм
<b>Двигатель</b>	бензиновый, 4-цилиндр., 2378 см³, 148/5700 л.с./мин⁻¹, 210/4250 Нм/мин⁻¹
<b>Трансмиссия</b>	автомат., 6-ступ. привод передний
<b>Динамика</b>	170 км/ч
<b>Расход топлива</b>	10,8 л/100 км в смеш. цикле
<b>Конкуренты</b>	Brilliance V5 1.6 AT, Changan CS35 1.6 AT, Chery Tiggo 5 2.0 CVT, Haima 7 2.0 AT





# ТЫ И ТВОЯ МАШИНА

КАЖДОМУ ИЗ НАС ЕСТЬ ЧТО РАССКАЗАТЬ О СВОЕМ АВТОМОБИЛЕ. УСТРАИВАЕТ ЛИ ВНЕШНИЙ ВИД? КАКИЕ ИМЕЮТСЯ ТЕХНИЧЕСКИЕ И ЭКСПЛУАТАЦИОННЫЕ ОСОБЕННОСТИ? ОПРАВДАЛ ЛИ СЕБЯ ВООБЩЕ ВЫБОР ЭТОЙ МАШИНЫ? **ПОДРОБНОСТИ НА WWW.5KOLESO.RU**



## NISSAN TIIDA АНТОНИНА КУЗНЕЦОВА

ПРЕДПРИНИМАТЕЛЬ □  
СТАЖ ВОЖДЕНИЯ 15 ЛЕТ

При выборе автомобиля я в первую очередь руководствовалась соображениями комфорта. Для меня также имели значение надежность машины, ее практичность и цена. «Промониторив» рынок, пришла к выводу, что оптимальным вариантом для меня является неброский, компактный, хорошо оснащенный Nissan Tiida. Причем, несмотря на пристрастие к хэтчбэкам, я предпочла седан. Этот тип кузова у данной модели, на мой взгляд, выглядит гармоничнее. Tiida — машина без изысков, но в ней имеется почти все, что необходимо для превращения поездок в удовольствие. Например,

на удивление просторный салон-«аквариум». Не перестаю восхищаться не только простором, но и великолепным обзором. Кстати, задним пассажирам отведено столько места, что даже самые длинноногие не остаются в обиде. К тому же у «Тииды» очень приличная шумоизоляция и такое же качество отделочных материалов. К оснащению моего автомобиля у меня претензий почти нет. Пожалуй, единственное, что хотелось бы добавить, — это подогрев руля. Считаю, что это очень важная и полезная опция. Зато не нарадуюсь бесключевому доступу, сочетающемуся с бесключевым пуском двигателя. Он существенно облегчает повседневную жизнь. К значимым функциям современного автомобиля отношу круиз-контроль, электроприводные складывающиеся зеркала, встроенную навигацию и климат-контроль. Впрочем, паре последних упо-



Выполненный в консервативном стиле салон — без изысков, но создает при эксплуатации максимум комфорта.

мянутых опций хочу высказать небольшое «фе». У «климата» в солнечную погоду сильно бликует круглый информационный дисплей, а обновления карт для навигации у ниссановских дилеров весьма редки и несоизмеримо дороги (порядка 10 000 р.). Проще купить обычный навигатор. В управлении «Тииды» очень легкая, особенно если она, как у меня, с автоматом. Несмотря на то, что коробка передач архаичная, четырехступенчатая, она отлично «переваривает» тягу двигателя. Без рывков и промедлений.



Это позволяет 109-сильному мотору раскрыться во всей красе и проявить темперамент автомобиля при светофорных стартах. Тормоза у машины без малейших нареканий. Подвеска тоже хороша — но на относительно ровных дорогах. На сильных выбоинах ее порой не хватает. Аппетит у автомобиля умеренный. На круг, в городе плюс шоссе, выходит порядка 9,5 литров бензина на 100 км. Осталось сказать о вместительном багажнике с несуразными, иногда мешающими нормально расположить груз, огромными петлями. А еще о нелепом требовании «Нисана» раз в 30 тыс. км менять свечи. В завершение темы хочется сказать, что машиной я полностью довольна и каждый день убеждаюсь в правильности сделанного выбора. □

Цена: 750 000 р.
Год выпуска: 2013
Год приобретения: 2013
Общий пробег: 18 000 км
Личный пробег: 18 000 км
Расходы на обл./ремонт: 8000 р. (ТО)



## NISSAN JUKE ОЛЬГА ЛОБАЧ

ГЕНЕРАЛЬНЫЙ ДИРЕКТОР СТУДИИ □  
СТАЖ ВОЖДЕНИЯ 12 ЛЕТ

С маркой Nissan я дружу давно – все началось с первой иномарки моего мужа. Это была модель Almera, на которой мне тоже довелось порулить. И когда возник вопрос о второй машине в семье, то при выборе мы в большей степени рассматривали автомобили Nissan. И первым лично моим автомобилем стала модель Note. Шесть лет отъездила на этой машине без единой проблемы, но когда пробег стал приближаться к 100 000 км, мы решили обновить семейный автопарк. Понятно, что и в этот раз наибольшее внимание при выборе уделяли моделям Nissan. Что касается основного «технического задания», то мне хотелось бы чуть выше подняться по ступеням автомобильной эволюции, но при этом не потратить на покупку больше миллиона. А еще хотелось автомобиль чуть больших размеров, чем Note, с большим дорожным просветом и лучшей проходимость... Но чтобы по маневренности в условиях города он не уступал моей предыдущей модели. И, конечно же, чисто по-женски,

хотелось, чтобы мой избранник был симпатичным. Вот так оптимальным вариантом, удовлетворяющим всем вышеперечисленным требованиям, стал Nissan Juke. При покупке не постыдилась добавить в уже ставший привычным облик Juke оранжевых ноток – эти опциональные элементы позволяют моему автомобилю выделяться в городском потоке. Позади уже 9000 км, но и сейчас не могу назвать ни одного нюанса, который меня бы в этом автомобиле раздражал или просто не нравился. К примеру, функциональность. По роду деятельности мне часто приходится перевозить крупногабаритные предметы, и я, естественно, сразу отметила, что багажник Juke по размеру несколько уступает тому, каким располагал Note (хотя, скажем, детская коляска без труда поместится), но, сложив задние сиденья, я получаю весьма большой багажный отсек.



**Салон Nissan Juke приятен во всех отношениях: в нем и уютно, и комфортно, и эргономика здесь на самом высоком уровне. Да и с дизайном все в порядке.**

Мощности 1,6-литрового двигателя вполне достаточно, тем более что эксплуатирую автомобиль в основном в городе и водитель я аккуратный – скоростной режим стараюсь не нарушать. При этом очень радует наличие клавиши D-Mode, посредством которой можно выбрать три режима: Eco, Normal и Sport. Действительно, каждый из трех режимов соответствующим образом влияет на характер и темперамент автомобиля. Для меня было важно и наличие в автомобиле функции

Bluetooth – приходится много говорить по телефону. Но, насколько я знаю, практически во всех моделях Nissan эта функция присутствует. А еще очень хотелось иметь круиз-контроль. Причем бонусом стало то, что здесь два вида круиз-контроля: один выполняет традиционную функцию, а второй ограничивает максимальную скорость – очень удобно при въезде в населенный пункт. В общем, Nissan Juke – классный и комфортный городской автомобиль. Еще раз повторю: лично меня в нем все абсолютно устраивает. К примеру, сначала казалось, что массивные передние стойки мешают обзору при поворотах. Но к этому очень быстро адаптировалась. Зато боковые зеркала заднего вида просто огромные и обеспечивают очень хороший обзор. И так буквально во всем. □

Цена: 900 000 р.
Год выпуска: 2014
Год приобретения: 2014
Общий пробег: 9000 км
Личный пробег: 9000 км
Расходы на обслуживание/ремонт: нет



## ЛЕГЕНДА ВОЗВРАЩАЕТСЯ

Компания Honda подтвердила, что уже весной следующего года в России можно будет купить новый приключенческий мотоцикл — возрожденную и перерожденную легендарную Africa Twin!

Новый Africa Twin остается верным традициям своих предшественников — XRВ650 и его преемника XRВ750, при этом добавляя все, чему Honda научилась на и вне дорог с 1988 года, включая бесценный опыт возвращения команды HRC на мафон «Дакар» в 2013 году.

Помимо всего прочего, главное из которого — «литровый» двигатель, новый CRF1000L Africa Twin получит в качестве опции новую версию автоматической трансмиссии с двумя сцеплениями (DCT), специально разработанную с целью езды по бездорожью, которая является ключевой для модели Africa Twin.



## CAN-AM ТРОФЕЙ: НОВЫЙ ПОВОРОТ!

22–24 мая впервые в Удмуртии, в Ижевске, прошел 1 этап Открытой внедорожной квадросерии Can-Am Trophy Russia 2015. В соревновании приняли участие 130 спортсменов из более 30 городов России и Казахстана.

Удмуртия в течение трех лет отстаивала право на проведение этапа квадросерии и, как оказалось, ожидание было не напрасным. Отличная организация, теплый прием, замечательная поддержка зрителей — удмуртский этап, прошедший при поддержке BRP центра Magnetic, безусловно, надолго запомнится организатору и участникам серии.

Спортивная часть этапа была разделена на пять спецучастков. Первый — пролог — протяженностью всего 6 км, был построен на окраине Ижевска. Здесь под восторженные взгляды сотен зрителей спортсмены продемонстрировали мастерство управления техникой. Остальная часть дистанции, общей протяженностью порядка 400 км, была недоступна для болельщиков.

В зачете ATV за победу боролись 20 экипажей. Возглавил зачет постоянный участник серии из Пензы Антон Бердников.

Самая многочисленная зачетная категория на 1 этапе Can-Am Trophy Russia 2015 — SSV Standard — 28 экипажей. С преимуществом в 18 минут победу одержал экипаж Радик Гарифьянов — Кирилл Шубин (Набережные Челны, Долгопрудный). «Серебро» у представителей Златоуста Сергея Колчина и Андрея Сталаша. Отдельного внимания заслуживают бронзовые призеры этапа — экипаж из Казани Алина Миннахметова — Ольга Васильева. Девушки ни в чем не уступали на трассе соперникам-мужчинам и стабильно показывали хороший результат.

В SSV Sport пьедестал почета возглавили Ирек Миннахметов и Антон Власюк (Казань, Екатеринбург). Борьба в этом классе была особенно напряженной: пройдя более 400 км дистанции, их ближайšie соперники Алексей Бердинских — Алексей Меньшенин отстали от лидеров всего на 9 секунд!

Второй этап Открытой внедорожной квадросерии Can-Am Trophy Russia 2015 пройдет 17–19 июля в Альметьевске (Татарстан).



## ШИНЫ ДЛЯ СУПЕРСПОРТА

Компания Michelin в 2016 году станет официальным поставщиком шин для мирового чемпионата MotoGP и в честь своего возвращения в топовую серию мотогонки презентует 6 новых шин в линейках «Суперспорт» и «Трек».

Power SuperMoto и SuperMoto Rain — из инновационных резиновых смесей, значительно повышающих уровень отклика передней шины, управляемость, сцепные характеристики и износостойчивость.

Power SuperSport Evo — для гоночного трека и для дорог общего пользования. Высокая эффективность при торможении и разгоне на прямых участках, хороший уровень сцепления при прохождении поворотов благодаря варьирующейся доле негативного профиля, которая меняется вместе с углом наклона.

Power Cup Evo — для использования на гоночной трассе и на ДОПах. С адаптивным каркасом Michelin Act (улучшает стабильность и предотвращает феномен колебательных отклонений от траектории движения мотоцикла, т. н. вилинг, на высоких скоростях), но из новой двухкомпонентной резиновой смеси 2CT.

Power Slick Evo — версия шины Power Cup Evo с гладким рисунком протектора, только для треков.

Power Slick Ultimate1 — для опытных мотоциклистов, стремящихся проехать гоночные круги за минимальное время. Высокий уровень сцепления на сухой поверхности и легкость использования в части настроек мотоцикла. Две версии передней шины с однокомпонентной резиновой смесью и три варианта задней шины. Power Cup Ultimate1 — для использования на треке и ДОПах. Версия шины Power Slick Ultimate с небольшим негативным профилем.



# Храним верность

## Впервые! Компенсация при снижении цены

В случае уменьшения рекомендованной цены на технику CFMOTO всем покупателям гарантируется возврат разницы между новой ценой и суммой, уплаченной ими ранее.

Программа действует с 19 мая до 1 октября 2015 года. Условия распространяются на технику, полностью аналогичную приобретенной (модель, комплектация, цвет).



Реклама

\* ОАО "Альфа-Банк"



ООО "АВМ-Трейд"  
официальный дистрибьютор  
CFMOTO в России

Информация о дилерах  
[www.cfmoto.ru](http://www.cfmoto.ru)

Телефон горячей линии  
8-800-200-29-89

Программа розничного кредитования\*  
[www.cfmoto-finservice.ru](http://www.cfmoto-finservice.ru)



**ТЕСТ KTM 1290 SUPER DUKE R**

НА ДАННЫЙ МОМЕНТ ЛИНЕЙКА нейкедов KTM с общим «титолом» Duke («герцог») включает шесть моделей: 125, 200, 390, 690 и 690 R, а также взрывную новинку прошлого года — самый главный 1290 Super Duke R. Знакомство с произведениями австрийских инженеров и дизайнеров начнем именно с него. А что мелочиться!

Технические подробности и фотографии «Супер Дюка» компания распространила задолго до того момента, как мотоцикл стало можно пощупать. А сделать это очень хотелось — уж больно многообещающе звучали сочные фразы пресс-релизов о самой большой мощности на единицу веса среди одноклассников и об умных электронных системах, а также утверждение, что, несмотря на злой вид и характер, этим байком сможет управлять любая девочка (читай новичок), практически как советская кухарка — государством. Однако на самом деле Ленин говорил совсем не это, а то, что рабочие должны учиться управлять страной, быть вовлечены в процесс... Интересно, насколько реальный Super Duke отличается от «маркетингового».

В первый раз садиться на KTM 1290 Super Duke R было страшно: его агрессивная внешность прозрачно намекала на буйный нрав. Но, вооружившись пресс-релизом с описанием феноменальной послушности этого байка как сребром против вампиров, я все же рискнула повернуть ключ зажигания. И что бы вы думали? «Зверь», как скромно называют свое детище в KTM, меня не съел, не сбросил, не вернулся и не переехал еще раз! А линейно, хотя и очень быстро, отзываясь на открытие газа, понес по шоссе. Даже как-то разочаровал слегка: уж столько вокруг него было шума, столько ожиданий от V-twin объемом 1300 «кубов» мощностью аж 180 л. с. и крутящим моментом порядка 144 Нм — и все это на 189 кг сухого веса! Неудивительно, что после эмоционального и безбашенного Yamaha MT-09 (см. прошлый номер «5 колеса») «Супер Дюк» кажется не та-

ким уж и «супер»... Но это только кажется.

Все дело (нет, не в волшебных пузырьках) в той самой навороченной электронике, которой топовые мотоциклы KTM напичканы под завязку. Электронная ручка газа, электронный дроссель drive-by-wire, многорежимный трекшн-контроль с датчиками наклона, тормоза Brembo — про наличие ABS можно не упоминать. Три режима движе-

**1** Радуют оригинальный и громкий звук, а также на удивление удобное сиденье.





2 Пожалуй, только нейкеды Kawasaki могут соперничать с KTM по «злости» дизайна.  
 3 В темноте, например вечером или в тоннеле, светодиодные ходовые огни гаснут, и включается ближний свет.

# ПРИЗРАК КОММУНИЗМА

**KTM 1290 SUPER DUKE R**

**ЦЕНА:** ОТ 1 099 900 Р. **В ПРОДАЖЕ:** С 2014 Г.

АВСТРИЙСКАЯ КОМПАНИЯ KTM ИЗВЕСТНА ПРЕЖДЕ ВСЕГО СВОИМИ УСПЕХАМИ НА ВНЕДОРОЖНОМ МОТОЦИКЛЕТНОМ ФРОНТЕ: МНОГОКРАТНЫЙ ПОБЕДИТЕЛЬ РАЛЛИ «ДАКАР» МАРК КОМА И ЕЩЕ СЕМЬ РАЙДЕРОВ В ТОП-10 ЭТОЙ СЛОЖНЕЙШЕЙ ГОНКИ ВЫСТУПАЮТ НА МОТОЦИКЛАХ KTM; ТЯЖЕЛЫЙ ТУРИСТИЧЕСКИЙ ЭНДУРО KTM ADVENTURE – ОДИН ИЗ ЛУЧШИХ В КЛАССЕ И, ПОЖАЛУЙ, ЛУЧШИЙ ПО ВНЕДОРОЖНЫМ СПОСОБНОСТЯМ... НО И ДОРОЖНАЯ ТЕХНИКА АВСТРИЙЦЕВ – СПОРТБАЙКИ И НЕЙКЕДЫ – НЕ ОТСТАЕТ

□ НАТАЛЬЯ УМНОВА □ ФОТО НИКИТЫ КОЛОБАНОВА

**ТЕСТ KTM 1290 SUPER DUKE R**

ния — дорога, спорт, дождь — отличаются не только максимальным количеством «лошадей», выпускаемых двигателем на волю (в дождевом режиме их 100, а не 180, как в первых двух), но также скоростью их бега и порогом вмешательства трекшн-контроля. Все системы связаны между собой и работают четко и слаженно, давая райдеру реальный полный контроль над мотоциклом. И ощущение level-up в мастерстве вождения! Отсюда и впечатление недостаточной мощности 1300-кубового «Дюка», которое развеивается в пыль из-под заднего колеса, стоит только чуть резче открутить ручку...

Конечно, брать Super Duke R первым мотоциклом не стоит: сначала надо на чем-то дешевом и простом научиться не падать на светофоре, забыв выставить ноги, и ориентироваться в потоке, если мотоцикл — ваше первое ТС. Но вот на любой следующий сезон, если позволят финансы (цена — весьма существенный недостаток техники KTM!), уже можно брать. «Супер Дюк» — как детское кресло-трансформер от 0 до 18 лет — подстраивается под уровень водителя. Он может быть спокойным, но всегда готовым к быстрому маневру ради безопасности городским мотоциклом на каждый



**1** Самые умелые и отчаянные райдеры могут отключить электронику... Но тогда уповать придется только на себя и своего ангела-хранителя.

**2**

день — и даже широковатый руль при уникальной маневренности довольно крупного и высокого байка не помеха. Когда освоитесь, наездите опыт, сроднитесь с аппаратом, он станет злым стритфайтером пулять со светофоров. А потом на нем можно и на трек, стачивать слайдеры на локтях и коленях: в городе все же редко найдется место, чтобы безопасно и в удовольствии накачаться по поворотам, наслаждаясь превосходной управляемостью «Герцога», абсолютно без напряжения этого высокого титула. □

**2** Приборка унифицирована с KTM Adventure, но на «Супер Дюке», несмотря на высокую цену, нет электронной регулировки подвески.

**KTM 1290 SUPER DUKE R**

<b>Габариты</b> (длина/ширина/высота/высота по седлу) н.д./н.д./н.д./835 мм
<b>База</b> 1482 мм
<b>Дорожный просвет (без нагрузки)</b> 140 мм
<b>Объем топливного бака</b> 18 л
<b>Двигатель</b> 1300 см <sup>3</sup> , 4-тактный, 2-цилиндр., V-образный, с жидкостным охлаждением, инжекторн., 180 л.с., 144 Нм
<b>Трансмиссия</b> мех., 6-ступ., сцепление проскальзывающее, привод — цепь
<b>Рама</b> стальная, решетчатая
<b>Подвеска передняя</b> регулируемая перевернутая телескоп. вилка, ход 125 мм
<b>Подвеска задняя</b> одноплечий маят. с регул. моноамортизатором, ход 156 мм
<b>Тормоз передний/задний</b> гидравлические, 2 диска / 1 диск
<b>Сухой вес</b> 189 кг
<b>Технологии:</b> ABS, трекшн-контр., drive-by-wire, ride-by-wire, три режима раб. двиг.



16+

ТЕЛЕКАНАЛ «ТЕХНО24» ПРЕДСТАВЛЯЕТ  
УНИКАЛЬНЫЙ ПРОЕКТ

# ФИЗИКА

# БОЯ

1000 килограмм-сил! К таким величинам стремится удар рукой подготовленного спортсмена-тяжеловеса.

Ведущий «Физики боя» Иван Ермоленко.

РЕКЛАМА



ТЕХНО 24  
ТЕЛЕКАНАЛ

[www.techno24.tv](http://www.techno24.tv)



Познание



ТЕСТ **HONDA CB650F**



**1** У CB650F стильный современный дизайн: угловатые формы небольших обтекателей, яркая раскраска, высоко задранный «хвост». Вот только пластиковый держатель задних поворотников и госномера, встречающийся на многих современных стритфайтерах, портит вид...

Новичку надо удобно сидеть, ехать, крепить вещи, управлять и особо не задумываться о технической составляющей — мотоцикл должен ехать сам и при этом еще и исправлять ошибки начинающих... Недаром автоматическая трансмиссия становится на технике Honda совсем не редкостью.

#### ЗА ПО-

следние несколько лет мотоциклетная Honda серьезно обновила модельный ряд и выпустила несколько совершенно новых мотоциклов.

Причем большинство из них стали еще и родоначальниками новых классов, например, серия NC и CTX, о представителях которых мы уже писали, или футуристичный Vultus... Они четко отражают стратегию компании на ближайшие годы — пополнить ряды «двухколесных» молодежью (в Европе, к примеру, средний возраст мотоциклиста — 47 лет!), а также «вернуть в строй» тех, кто по каким-то причинам перестал ездить на мотоцикле. Именно поэтому Honda (да и все остальные производители массовой мототехники, а в США, например, это и Harley-Davidson тоже) старается делать новые модели популярных классов в наиболее простом, эргономически и экономически выверенном стиле.

К сожалению, старый мегапопулярный «Шершень» не вписался в эту стратегию, и инженеры Honda создали ему на смену новый среднекубатурный нейкед — CB650F. Пожалуй, только внешне он напоминает предшественника, получив эволюционный, а не революционный, стритфайтерский хондовский дизайн.

Разработанный с нуля двигатель сохранил традиционный формат — 4 цилиндра в ряд, но прибавил 50 «кубиков» объема к классическим 600. Правда, в отличие от «Хорнета», бывшего «даунгрейдом» еще одного легендарного байка — спортивного CBR600RR и выдававшего на свои 600 «кубов» целых 102 л. с., мотор CB650F обладает мощностью «всего» 87 «лошадей» при 11 000 мин<sup>-1</sup> и крутящим моментом 63 Нм при 8000 мин<sup>-1</sup>. По идее, новый мотор с немного увеличенным объемом и измененными ТТХ должен иметь более «низкие» и «середину», отдавать мощность более плавно и предсказуемо, по-автомобильному. Но если

# ПРЕЕМНИК

**HONDA CB650F ЦЕНА:** ОТ 650 000 Р.  
**В ПРОДАЖЕ:** С 2014 Г.

15 ЛЕТ ПРОСУЩЕСТВОВАЛ НА СВЕТЕ ОДИН ИЗ ЛУЧШИХ СРЕДНЕКУБАТУРНЫХ НЕЙКЕДОВ HONDA CB600FA HORNET. НО ПРИШЛИ НОВОЕ ВРЕМЯ, НОВОЕ ПОКОЛЕНИЕ МОТОЦИКЛИСТОВ, НОВАЯ РЕАЛЬНОСТЬ, И ПОРА СТАЛО МОДЕЛЯМ ПРОШЛОГО ВЕКА РАЗРАБОТКИ ОТПРАВЛЯТЬСЯ НА ПОКОЙ И УСТУПАТЬ МЕСТО ПРЕЕМНИКАМ, КОТОРЫМ В ДАННОМ СЛУЧАЕ СТАЛ CB650F

□ НАТАЛЬЯ УМНОВА □ ФОТО НИКИТЫ КОЛОБАНОВА

**ТЕСТ HONDA CB650F**

такое улучшение и случилось, то заметно оно далеко не всем: CB650F все так же, как и «Шершень», хочет, чтобы его отчаянно крутили. Плюс к тому уже на средних оборотах появились довольно неприятные вибрации, которые чувствительно отдают в конечности водителя.

Зато ходовая часть, несмотря на свою простоту, получилась значительно лучше, чем на почившем Nognet. Казалось бы, ничего особенного: обычные стальные рама и двусторонний маятник, 41-миллиметровый «телескоп» без регулировок и моноамортизатор с возможностью предварительного поджатия

пружины — новичков не надо «грузить» лишними опциями, да и не новички часто ли настраивают подвеску в «гражданском» режиме езды?! Тем временем простая, надежная и недорогая конструкция способна быть эффективной и даже очень: жесткость шасси достаточна для практически любого стиля езды, кроме откровенно спортивного. Но это и не спортбайк, а обычный городской мотоцикл на каждый день. Удобный, если недолго и недалеко, с прямой посадкой, простой, нетяжелый, некрупный, маневренный. Нормальный такой просто мотоцикл. □

**HONDA CB650F**

<b>Габариты</b> (длина/ширина/высота/высота по седлу)	2110x775x1120x810 мм
<b>База</b>	1450 мм
<b>Дорожный просвет</b>	150 мм
<b>Объем топливного бака</b>	17,3 л
<b>Двигатель</b>	649 см <sup>3</sup> , 4-цилиндр., рядн., 4-тактн., с жидкостным охлаждением, инжекторн., 87/11000 л.с./мин <sup>3</sup> , 63/8000 Нм/мин <sup>3</sup>
<b>Трансмиссия</b>	мех., 6-ступ., сцепление многодисковое мокрое, привод — цепь
<b>Рама</b>	стальная, диагональная
<b>Подвеска передняя</b>	телескопическая вилка, ход 120 мм
<b>Подвеска задняя</b>	стальной маятник, моноамортизатор с регулировкой преднатяга пружины, ход 120 мм
<b>Тормоз передний/задний</b>	гидравлические, 2 диска / 1 диск
<b>Сухой вес</b>	208 кг
<b>Технологии:</b>	C-ABS



- 1 Традиционные «стаканы» приборки трансформировались в два ЖК-дисплея.
- 2 Новый двигатель сделали компактным и расположили как можно ниже, чтобы улучшить управляемость аппарата.



ТЕЛЕКАНАЛ



РЕКЛАМА

**СМОТРИ  
НЕ ОГЛЯДЫВАЙСЯ**

СПРАШИВАЙТЕ У ВАШЕГО ОПЕРАТОРА КАБЕЛЬНОГО ТЕЛЕВИДЕНИЯ





# ОБНОВЛЕННЫЙ НЕРВ

**BMW F 800 R ЦЕНА:** ОТ 530 000 Р. **В ПРОДАЖЕ:** С 2015 Г.

К ЭТОМУ ГОДУ БАВАРЦЫ СЕРЬЕЗНО ОБНОВИЛИ ЛИНЕЙКУ МОТОЦИКЛОВ, ПРЕДСТАВИЛИ НЕСКОЛЬКО НОВЫХ МОДЕЛЕЙ. ИЗМЕНЕНИЯ КОСНУЛИСЬ И ОДНОГО ИЗ САМЫХ ПРОСТЫХ И НЕДОРОГИХ МОТОЦИКЛОВ МАРКИ — РОДСТЕРА F 800 R □ НАТАЛЬЯ УМНОВА □ ФОТО НИКИТЫ КОЛОБАНОВА

КОГДА-ТО НЕБОЛЬШОЙ ГОРОДСКОЙ нейкед BMW F 800 R стал для меня одним из первых мотоциклов такого класса, на котором я проехала значимо долго: до этого были все больше чопперы и другие тяжелые мотоциклы. Поэтому с легким компактным родстером, который надо крутить в звон, общий язык нашелся не сразу.

С тех пор прошло прилично времени — и вот у меня на тесте

обновленная модель 2015 года. Изменилась она, можно сказать, чисто косметически. Мотор — как и прежде, двухцилиндровый с жидкостным охлаждением, рабочим объемом 798 см<sup>3</sup>. Мощности чуть добавили — 90 л. с. при 8000 мин<sup>-1</sup> против прежних 87 л. с. на тех же оборотах, а значение крутящего момента осталось, как было: 86 Нм. Инженеры BMW слегка укоротили передаточное отношение первой и второй передач, чтобы наделять мотоцикл более быстрым разгоном, но этот момент новички, покупающие F 800 R как первый вообще или первый «большой» мотоцикл, вряд ли смогут уловить. Как и микроизменения

в управляемости, возникшие вследствие установки спереди перевернутой телескопической вилки взамен обычной.

Зато сразу бросается в глаза новая фара! Даже мало знакомые с мототехникой люди привыкли к характерному «подмигиванию» BMW: несимметричная передняя оптика нравилась далеко не всем, но определенно выделяла тот же F 800 R из потока. Теперь же опознать его издали не получится: фары похожей формы стоят на многих нейкедах. Не то чтобы критичный недостаток, но слегка обидно: был такой весь угловатый, нескладный, как ершистый подросток, а теперь сгладился, стал как все... ☒

1 Новая перевернутая телескопическая вилка делает аппарат чуть увереннее, стабильнее и солиднее.

2 Стандартное сиденье (790 мм) не регулируется, но при покупке можно поставить низкое (770 мм) или высокое (820 мм).





1

2

ТЕСТ **BMW F 800 R****BMW F 800 R****Габариты** (длина/ширина/высота/высота по седлу) 2145x860x1235x790 мм**База** 1526 мм**Дорожный просвет** н/д**Объем топливного бака** 15 л**Двигатель** 798 см<sup>3</sup>, 4-тактный, 2-цилиндровый, рядный, с жидкостным охлаждением, инжекторн., 90/8000 л.с./мин<sup>-1</sup>, 86/5800 Нм/мин<sup>-1</sup>**Трансмиссия** мех., 6-ступенчатая, сцеп. многодиск. мокрое, привод – цепь**Рама** алюминиевая, пространственная**Подвеска передняя** перевернутая телескопическая вилка, ход 125 мм**Подвеска задняя** двойной маятник из алюминиевого сплава, моноамортизатор с регулировкой преднатяга пружины и отбоя, ход 125 мм**Тормоз передний/задний** гидравлический, 2 диска / 1 диск**Сухой вес** 202 кг**Технологии:** АБС**1** В российском BMW Motorrad обещают скоро русифицировать фирменную навигацию. Будет удобно.**2** В задний кофр (опция) влезает полноразмерный шлем и еще какая-то мелочевка.

Также немного обновили дизайн передних обтекателей и кожухов радиатора. Понизили сиденье на целый сантиметр, что, в принципе, для невысоких мотоциклистов может стать решающим фактором при выборе техники. Само по себе водительское сиденье стало чуть удоб-

нее, мягче, если, конечно, память о давнишних ощущениях меня не подводит.

Интересно, что обычно для аппаратов такого класса дополнительные опции ограничены АБС. BMW же, следуя своей стратегии «Безопасность 360°», оснащает все свои мотоциклы АБС в «стоке». И в добавок предлагает внушительный список «допов», в котором помимо декоративных аксессуаров (ручек, подножек, рычагов, накладок, кофров, ветровиков, глушителя Akrapovic и т. п. тюнинга) — система автоматического контроля устойчивости, электронная система регулировки ходовой части (подтяжка/ропуск амортизатора кнопкой на руле) и возможность сократить мощность до 48 л. с. Бывает, требуется и такое.

Если же сравнивать впечатления от езды на новом и старом F 800 R, то обновленный он в главном остался, как был: такой же любитель высоких оборотов, дерганый и нервный. Тем, кому близок подобный типаж, он отлично послужит и в качестве первого серьезного аппарата, и как замена древнему японскому «полуспорту». □



РАДИО



каждую субботу  
с 10 до 13  
на СПОРТ FM

# АВТОМАКСИМУМ

с Максимом Трусовым

новинки автопрома  
тест-драйвы  
новости автоспорта  
практические советы

93.2 FM  
МОСКВА



## РАЗУМНАЯ АЛЬТЕРНАТИВА



Несмотря на повсеместный прогресс, медиасистемы в новых автомобилях не всегда соответствуют желаемым требованиям. Нередко приходится сталкиваться с откровенно низким разрешением дисплеев, неудобной конфигурацией меню, медлительной работой интерфейса или отсутствием системы навигации. И самое интересное, что стоимость не самых совершенных систем мультимедиа, которые предлагаются в качестве опции у официальных дилеров, мягко говоря, завышена. Один из вариантов решения данной проблемы – установка нестандартного головного устройства. Компания Mystery Electronics предла-

гает свое антикризисное решение: в ассортименте компании представлен широкий модельный ряд двухдиновых магнитол, которые могут похвастаться не только наличием USB-разъема, но и завидной всеядностью аудио/видеоформатов, отличным звуком, встроенным GPS-навигатором и, самое главное, своей доступностью. Например, стоимость 2-динового головного устройства с навигационной программой Navitel, встроенным TV-тюнером и большим дисплеем 6,2" не превышает 300\$. Бездисковая модель MDD-7170NV может похвастаться дисплеем 7" и еще более доступной ценой, а в головном устройстве MDD-6290NV есть Bluetooth, который позволит решить вопрос громкой связи или воспроизведения аудиоколлекции с мобильных устройств по беспроводному протоколу.



## ИГРА НАОБОРОТ

Многие уже привыкли к классическим гоночным симуляторам, будь то PC или игровая консоль. Кто-то уже успел ощутить все прелести виртуальной реальности в очках Oculus. Но управлять настоящим спорткаром на открытой местности в шлеме виртуальной реальности пока что мало кто решался. Пионером в этом направлении стал Castrol Edge, который провел уже второе испытание из серии Titanium Trials, в ходе которого профессиональный гонщик Formula Drift Мэтт Пауэрс впервые управлял автомобилем Roush Stage 3 Mustang с помощью футуристичной гарнитуры Oculus Rift Development Kit 2. Просматривая видеоролик, сложно поверить, что гонщик не видит окружающую его реальность – он полностью погружен в стремительно меняющийся трехмерный виртуальный мир, состоящий из реалистичного ландшафта с падающими булыжниками, крошащейся трассой, туннелями и отвесными обрывами. Используя усовершенствованный автомобиль и технологии виртуальной реальности, Castrol Edge первым в мире объединил опыт реального вождения и механику видеоигры: созданный компьютером мир реагировал на мельчайшие движения водителя и его автомобиля в режиме реального времени. «Мы потратили два месяца на тестирование и установку всего оборудования, ведь изначально Oculus был предназначен для стационарного применения, а не для дрифта на 650-сильном "Мустанге"!» – поделился технический специалист Глен Снайдер. Команде разработчиков впервые удалось превратить реальный автомобиль в гигантский игровой контроллер. «В моей карьере не было ничего более захватывающего и невероятного, – заявил Мэтт Пауэрс после прохождения испытания Virtual Drift. – Поражает не только то, что я лично испытал технологию видеоигр следующего поколения, но и то, какие фантастические возможности это открывает для автогонок в будущем». Видеозапись испытания Virtual Drift можно посмотреть на официальном канале Castrol Edge в сети YouTube.



Управляя боевым «Мустангом», гонщик Мэтт Пауэрс видел перед собой только трехмерный виртуальный мир через гарнитуру Oculus.

## «ЗЕЛЕННЫЕ» С СЕРЕБРЯМ

Компания Denso выпускает на российский рынок уникальные «зеленые» салонные фильтры, предназначенные для внутреннего рынка Японии. Данные салонные фильтры препятствуют проникновению в салон частиц размером 40–120 микрон. Кроме фильтрующего элемента, состоящего из нескольких слоев нетканого материала и слоя из активированного угля, «зеленый» фильтр имеет антибактериальный слой с ионами серебра, который предотвращает размножение грибков и вирусов. Компания Denso напоминает автолюбителям о крайней необходимости замены салонного фильтра каждые 15 000 км или один раз в год. Дело в том, что в процессе эксплуатации постепенно теряется электростатический заряд, салонный фильтр засоряется, что резко снижает эффективность очищения воздуха. Загрязненные или засоренные салонные фильтры снижают качество воздуха, поступающего в автомобиль. Они могут стать средой для размножения опасных грибков и бактерий, вызывающих аллергию и дискомфорт.



# Новый рецепт успеха



INA GearBox: профессиональное ремонтное решение для трансмиссий с дополнительной выгодой



**Отремонтируй сам. Получи свою выгоду.**

Зачем отдавать ремонт механической трансмиссии третьим лицам? Благодаря INA GearBox Вы можете исправить большинство неполадок у себя в гараже - сохранив время и получив дополнительную выгоду. INA GearBox включает в себя не только последние разработки, но и все необходимые компоненты для профессионального ремонта, безусловно, качества конвейерного поставщика.

**Вас интересует больше? Мы можем помочь!**

[www.RepXpert.com](http://www.RepXpert.com)

[www.schaeffler-aftermarket.ru](http://www.schaeffler-aftermarket.ru)



**SCHAEFFLER**  
AUTOMOTIVE AFTERMARKET



## АНТИБАКТЕРИАЛЬНОЕ ТО

Каким бы ни был надежным, продуманным и современным автомобилем, но для исправной его работы процедуры регулярного технического обслуживания не избежать. И если к замене основных расходников, вроде смазочных жидкостей и тормозных колодок, большинство наших автолюбителей привыкли, то про необходимость обслуживания системы кондиционирования порой приходится напоминать. Ведь именно от этой системы напрямую зависит не только комфорт пассажиров, но и их здоровье, особенно если автомобиль эксплуатируется в мегаполисе. Только задумайтесь: всего за один час работы кондиционера в салон поступает около 150 000 литров очищенного воздуха. Это не может не привести к оседанию в системе частиц, создающих благоприятную среду для размножения бактерий. Особенно это актуально в осенне-весенние периоды, когда над дорогой повисает туман из реагентов и отложений. Накапливаясь, болезнетворные бактерии, грибки и другие опасные микроорганизмы не только вызывают неприятный запах, но также могут ослабить иммунитет и вызвать аллергические реакции у водителя и пассажиров, в особенности — у детей. Именно поэтому специалисты Mercedes-Benz настоятельно рекомендуют не затягивать с выездом в сервис: устранить причину неприятного запаха и предотвратить его появление в дальнейшем можно только благодаря антибактериальной обработке кондиционера, кото-

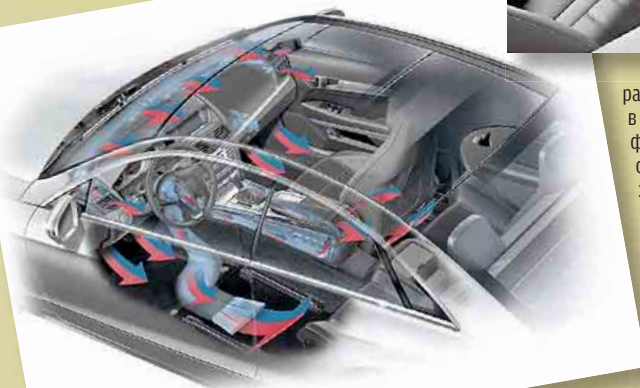

рая выполняется квалифицированным персоналом. При этом в обязательном порядке необходима замена салонного фильтра, от качества которого напрямую зависят и срок его службы, и степень очистки поступающего в салон воздуха. Так, например, комбинированные фильтры «Mercedes-Benz» состоят из многослойного и чрезвычайно тонкого фильтрующего волокна полиэстера, а дополнительный фильтрующий слой активированного угля способен отфильтровать не только твердые частицы, но и отработавшие газы, неприятные запахи и особо мелкую пыль. В связи с наступлением летнего сезона в официальных сервисных центрах Mercedes-Benz клиентов марки ждут специальные сезонные предложения, которые затрагивают антибактериальную обработку кондиционера и комплексную проверку автомобиля. Предложение продлится до 31 августа.

## ЭВОЛЮЦИЯ В ДВИЖЕНИИ

Компания Motul, являясь техническим партнером ряда команд, успешно выступающих в японском чемпионате Super GT на базе спорткаров Lexus, недавно объявила о начале нового партнерства с этим премиум-брендом. 22 апреля в немецком представительстве Lexus в Фильдерштадте было официально объявлено, что в 2015 году в проведении тестов и дальнейшем развитии нового Lexus RC F GT3 будут задействованы две частные гоночные команды. Принимая во внимание успех и опыт компании, признанной лидером в своей области, в гонках на выносливость, выбор Motul в качестве технического партнера компании Lexus был очевиден. Таким образом, в 2015 году производитель смазочных материалов будет оказывать техническую поддержку крайне успешным гоночным командам — Farnbacher Racing и Emil Frey Racing. Имея опыт участия в гонке «24 часа Нюрбургринга» в 2014 г. в стане команды Ring Racing, выступавшей на Lexus IS F, компания Motul применит свой более чем десятилетний опыт выступлений в рамках автоспортивных соревнований, чтобы помочь новым партнерам добиться успеха в чемпионате серии VLN. Обе команды будут использовать продукцию линии Motorsport от Motul, а также экспериментальные смазочные материалы, специально разработанные Motul совместно с Lexus в Японии. Для Motul гонки на выносливость сохраняют статус идеальной «живой» лаборатории для тестирования продукции нового поколения, использование которой принесет пользу не только участникам соревнований, но и рядовым автомобилям.



## КАРТА БУДУЩЕГО

Концерн Audi сообщает о начале создания навигационных карт будущего совместно со своими стратегическими партнерами, в число которых входит голландский поставщик карт и навигационных решений TomTom. Оценить преимущества от использования высокоточных карт клиенты Audi могут уже сегодня на примере ассистента прогнозирования расхода топлива в новом Audi Q7. Эта система использует топографические данные, чтобы предложить водителю наиболее удобный и эффективный маршрут. Система анализирует данные о профиле уклона и остается активной даже тогда, когда водитель не использует систему навигации. При желании систему можно настроить на экономию топлива: она будет подсказывать водителю, в каких случаях имеет смысл снизить скорость и перейти в более экономичный режим. Ассистент прогнозирования расхода топлива распознает повороты, круговое движение и перекрестки, подъемы и спуски, а также знаки населенных пунктов и ограничения скорости. Водители, использующие эту функцию в полном объеме, могут снизить расход топлива примерно на 10%. Как заявляет профессор Ульрих Хаккенберг, член совета директоров по техническому развитию Audi AG, карты высокого разрешения будут востребованы при автопилотировании в недалеком будущем.





**САМОЕ ВРЕМЯ  
ПОКУПАТЬ  
НОВЫЙ СЕРВИС  
АВТОМОБИЛИ С ПРОБЕГОМ  
НА САЙТЕ **5**KOLESO.RU**



# ЛЮБИМЧИК ПУБЛИКИ

ПОЯВИВШИСЬ В 2007 ГОДУ, ЯПОНСКИЙ КРОССОВЕР ПОЧТИ СРАЗУ СТАЛ БЕСТСЕЛЛЕРОМ В СВОЕМ КЛАССЕ И ОСТАЕТСЯ ТАКОВЫМ ДО СИХ ПОР. ЭТО НЕ МОГЛО НЕ СКАЗАТЬСЯ НА ВТОРИЧНОМ РЫНКЕ, ГДЕ QASHQAI НЕ МЕНЕЕ ПОПУЛЯРЕН. ПОПРОБУЕМ РАЗОБРАТЬСЯ, НА ЧТО ОБРАЩАТЬ ВНИМАНИЕ ПРИ ПОКУПКЕ ПОДЕРЖАННОГО ЭКЗЕМПЛЯРА □ ИВАН СОКОЛОВ □ ИЛЛЮСТРАЦИИ NISSAN



Российские «Кашкай» оснащались исключительно бензиновыми моторами: около 70 % кроссоверов представлены с двигателями MR20DE объемом 2 литра (140 л. с.).

■ Насчет принадлежности к Японии сразу стоит сделать оговорку: производилось первое поколение «Кашкай» хоть и на острове, но в другой части света, в Великобритании.

Надо сказать, многих этот факт отпугивает, так как бытует мнение, что английские автомобили уступают японским в качестве сборки. Как бы то ни было, на спресе это не отразилось: буквально в первый год продаж Qashqai ворвался в тройку лидеров компактных SUV. Так, обойдя

в 2007 году по продажам родственный X-Trail и Suzuki Grand Vitara, этот кроссовер уступал лишь Toyota RAV4 и Hyundai Tucson, которых уже в следующем году успешно обошел. В чем причина такого успеха? В этом, пожалуй, заслуга японских маркетологов, которые таки нашли ключик к сердцам европейских и, конечно же, российских покупателей: высокий клиренс, удачный дизайн, самая низкая в классе цена и крайне удачные размеры кузова. С последним параметром разработчики



1,6-литровые моторы (HR16DE) столь же надежны, как и двигатели 2,0 л.

особенно угадали: «Кашкай» оказался ни мал, ни велик, что отчасти подтвердилось низкими продажами его увеличенной версии Qashqai+2 (таких 7-местных модификаций было продано всего 10 % от общего числа кроссоверов).

## МОДИФИКАЦИИ

Выбор у российских покупателей в плане силовых агрегатов был небольшой. Среди дорестайлинговых «Кашкаев» львиную долю на вторичном рынке (79 %) занимают 2-литровые версии, оснащаемые как полным, так и передним приводом и коробкой на выбор («механика» или вариатор). 1,6-литровые версии были менее популярными (16 %) — главным образом из-за своей «перед-

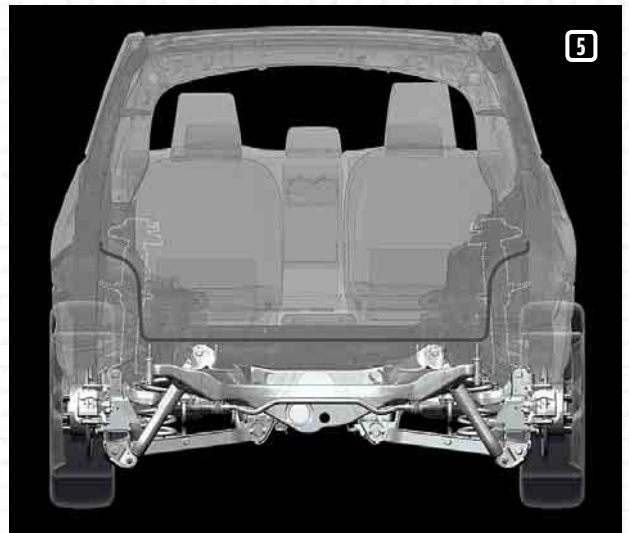
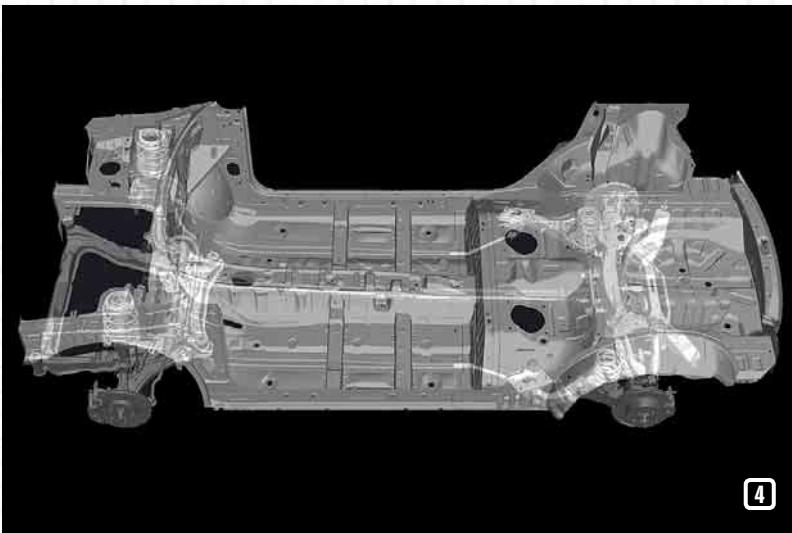
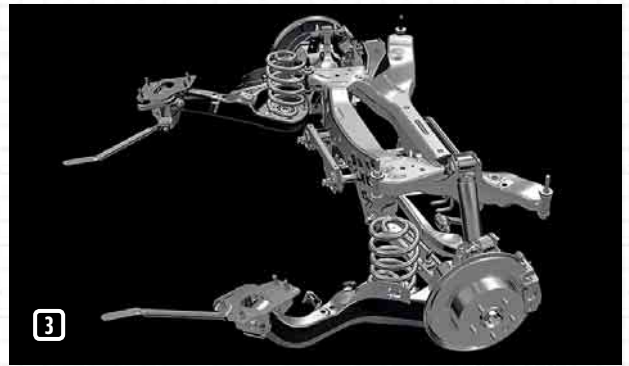

неприводности» и отсутствия «автоматических» версий. Дизельные «Ниссаны» в Россию официально не поставлялись, хотя на вторичном рынке таких автомобилей, ввезенных из Европы, достаточно много: 4–5% поддержанных кроссоверов имеют дизельные моторы (большая часть – турбодизели 1.5). Но это касается только автомобилей, выпущенных до 2010 года. Модернизированных европейских «Кашкаев» на тяжелом топливе – единицы. После рестайлинга в 2009 году автомобили приятно преобразились внешне, а 1,6-литровые кроссоверы стали также доступны с вариатором. Это сразу отразилось на спросе:

на вторичке доля модификаций с двигателем 1.6 на данный момент составляет около 40%. Нельзя не отметить, что при обновлении были устранены многие врожденные «болезни». Например, перенастроенный электроусилитель руля обрел-таки адекватную обратную связь, а подвеска стала заметно собраннее и долговечнее на разбитых дорогах. В список стандартного оборудования всех «Кашкаев» входили кондиционер, электропакет, ABS и 6 подушек безопасности, а более богатые модификации могли щеголять кожаным салоном, панорамной крышей, ксеноновой головной оптикой и навигационной системой.

## ДВИГАТЕЛИ

Оба бензиновых агрегата (1.6 и 2.0) схожи по конструкции, имеют алюминиевые блоки цилиндров, системы изменения фаз на впуске и цепные приводы ГРМ. Двигатели достаточно надежны и при гуманной эксплуатации способны легко преодолевать рубеж в 300 тыс. км без серьезных вложений в ремонт – как известно, многое зависит от грамотного техобслуживания. Так, например, при 100-тысячном пробеге не будет лишним провести регулировку +

**1** ЗУРы «Ниссанов» первых лет выпуска подлежали отзывной компании с их бесплатной заменой и были модернизированы после рестайлинга. Но скрипы при повороте руля так и остались – резиновое уплотнение вала придется периодически смазывать.

**2** Опорные подшипники стоек могут потребовать замены раньше, чем сами амортизаторы: из-за плохой защиты от грязи те быстро выходят из строя.

**3** Дорестайлинговые версии страдали тряской подвеской и недолговечными амортизаторами. После модернизации большинство проблем были устранены.

**4 5** Для серьезного офф-роуда «Кашкай» не предназначен: передняя McPherson и задняя многорычажка слишком короткоходны, а муфта включения заднего привода и вариатор не любят сильных нагрузок.

### ПРИМЕРНАЯ СТОИМОСТЬ ТЕХОБСЛУЖИВАНИЯ В СПЕЦИАЛИЗИРОВАННЫХ НЕЗАВИСИМЫХ СТО, р.

	ОРИГИНАЛЬНЫЕ 3/4	НЕОРИГИНАЛЬНЫЕ 3/4	РАБОТА
Амортизаторы передние (2 шт.)	16 000	8000	2400
Передние тормозные диски (2 шт.)	6800	3200	1500
Передние колодки (комплект)	2800	1300	700
Ступица в сборе с подшипником	6200	3300	2000
Рычаг передний нижний	7200	4000	1200
Стойки стабилизатора (2 шт.)	950	600	1000
Рулевая тяга	2800	1100	1300
Помпа	2500	1300	2500
Ремонт вариатора	–	–	60 000–90 000
Сцепление (комплект)	5800	3500	7000
Калот	12 800	6800	1000
Бампер	11 800	4600	1200
Крыло	7400	2800	900
Передняя фара	10 900	6200	600
Лобовое стекло	14 900	5000	2000



зазоров клапанов, заменить приводной ремень генератора и, возможно, цепь ГРМ, которая в промежутке от 100 до 150 тыс. км имеет привычку растягиваться. Последнее приводит к затрудненному пуску и неустойчивой работе ДВС. Также при выборе подержанного автомобиля рекомендуется прогреть его мотор до рабочей температуры: если при этом из выхлопной трубы идет белый дым, то скорее всего дела плохи. На 2-литровых моторах слишком тонкие стенки свечных колодцев, которые лопаются при перетяжке свечей, а через трещины в камеру сгорания начинает попадать антифриз. Ремонту такая поломка не подлежит – только замена головки блока. К менее серьезным неприятностям можно отнести слабые опоры двигателей, не выдерживающие и 100 тыс. км. Среди дизельных агрегатов надежнее всего – двухлитровый M9R. Как и большинство турбодизелей, он не переваривает некачественную солянку: сначала накрываются форсунки, а затем и нейтрализатор. Также мотор рекомендуется время от времени «прогонять» на высоких оборотах – от постоянной работы в пробках забивается сажевый фильтр.

Но, к сожалению, найти Qashqai с таким мотором в России практически невозможно – куда чаще встречается 1,5-литровый агрегат, который надежностью не особо отличился. Помимо той же неприязни к плохому топливу этот мотор сам по себе имеет малый ресурс: известны случаи, когда уже при 150-170 тыс. изнашивались штатные вкладыши, выходила из строя турбина и разбухал материал топливных трубок, почти полностью перекрывая подачу солярки.

## ТРАНСМИССИЯ

«Кашкай» оказался неплох на легком бездорожье, тому причиной стали относительно короткие свесы, достойный клиренс и слаженная работа полного привода. Но окунаться в бездорожье с головой не рекомендуется: электромагнитная муфта включения заднего моста хоть и отличается шустрой блокировкой, в том числе при диагональном вывешивании, но долгих пробуксовок крайне не любит. То же самое можно сказать о вариаторе: этот



- 1 Интерьер в целом добретен, но пластик в «местах касания» быстро облезает.
- 2 7-местные Qashqai+2 более практичны, но на рынке таких менее 10%.
- 3 После рестайлинга 2010 года «Кашкай» похорошел как внешне, так и технически.

агрегат крайне чувствителен к агрессивной манере езды и длительным «покатушкам». Чтобы продлить его срок службы, следует придерживаться спокойного стиля передвижения и регулярно (раз в 60 тыс. км) менять в нем масло и фильтр. Впрочем, даже в этом случае не исключено «попадание» на ремонт: уже к 150 тыс. км может потребоваться замены толкающий ремень. Но и без этого хлопот хватает: нередко к этому пробегу на бесступенчатых трансмиссиях выходит из строя шаговый двигатель (вариатор «зависает» на одном передаточном отношении), соленоид блокировки селектора или сам селектор переключения (невозможно переключение режимов вариатора), а также изнашиваются подшипники валов. Классический автомат Jatco на фоне этого агрегата выглядит эталоном надежности, но такой коробкой оснащались лишь «Кашкай» с 2-литровыми турбодизелями, которых в продаже практически нет. 5-ступенчатая механическая коробка, агрегируемая с бензиновым двигателем 1.6, также не радует

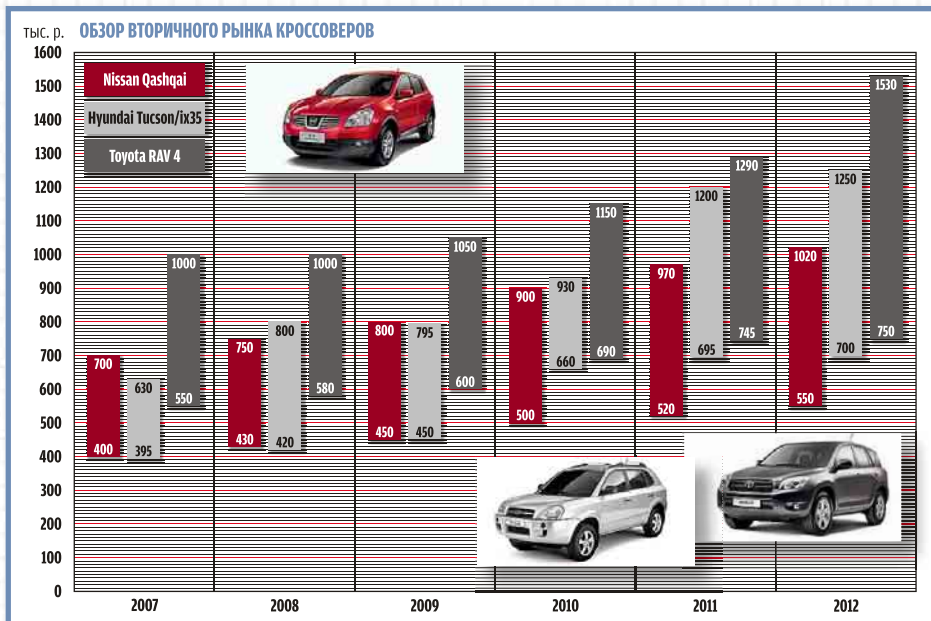

- ⊕ НЕПЛОХАЯ ПРОХОДИМОСТЬ, СБАЛАНСИРОВАННЫЕ ХОДОВЫЕ КАЧЕСТВА, КОМПАКТНЫЕ РАЗМЕРЫ, ШИРОКИЙ ВЫБОР НЕОРИГИНАЛЬНЫХ ЗАПЧАСТЕЙ.
- ⊖ СКРОМНАЯ ЛИНЕЙКА СИЛОВЫХ АГРЕГАТОВ, ОТСУТСТВИЕ ВЕРСИЙ С АВТОМАТОМ, ПРОБЛЕМЫ С ХОДОВОЙ У ДОРЕСТАЙЛИНГОВЫХ ВЕРСИЙ.

## ВЕРДИКТ

СПУСТЯ ГОДЫ МОЖНО СМЕЛО ГОВОРИТЬ, ЧТО В ПЛАНЕ НАДЕЖНОСТИ QASHQAI С БРИТАНСКОЙ ПРОПИСКОЙ НЕ ОТСТАЛ ОТ «КОРЕННЫХ» НИССАНОВСКИХ МОДЕЛЕЙ. ГЛАВНОЙ ПРИЧИНОЙ УСПЕХА КОМПАКТНОГО SUV СТАЛ УДАЧНЫЙ НАБОР ПОТРЕБИТЕЛЬСКИХ КАЧЕСТВ, НЕОБРЕМЕНИТЕЛЬНОЕ ОБСЛУЖИВАНИЕ, НЕПЛОХАЯ ЛИКВИДНОСТЬ НА РЫНКЕ И КОНКУРЕНТНАЯ ЦЕНА. ПРИ ПОКУПКЕ ЛУЧШЕ ВСЕГО ОСТАНОВИТЬ СВОЙ ВЫБОР НА БОЛЕЕ МОЩНЫХ 2-ЛИТРОВЫХ «КАШКАЯХ» С «МЕХАНИКОЙ». ОСОБЕННО СТОИТ ПРИСМОТРЕТЬСЯ К РЕСТАЙЛИНГОВЫМ МОДЕЛЯМ: В ХОДЕ МОДЕРНИЗАЦИИ БЫЛО УСТРАНЕНО БОЛЬШИНСТВО «ДЕТСКИХ БОЛЕЗНЕЙ».







По итогам краш-теста EuroNCAP «Кашкай» заработал максимальное количество баллов как при фронтальном, так и при боковом ударе.

долговечностью: на ней быстро изнашивается сцепление (в промежутке от 50 до 90 тыс. км), а при 130-140 тыс. км порой требуется замена синхронизаторов. Поэтому самый разумный выбор — шестиступенчатая «механика», требующая разве что замены сцепления раз в 100-150 тыс. км.

## ХОДОВАЯ ЧАСТЬ

Подвеска — не самая сильная сторона «Кашкаев», особенно дорестайлинговых. В первые годы выпуска удивительно быстро выходили из строя амортизаторы, стойки стабилизаторов и подшипники ступиц — все это могло произойти до 50 тыс. км. При модернизации срок службы этих деталей продлили почти вдвое. Такой же ресурс (около 100 тыс. км) отпущен и шаровым опорам, которые меняются в сборе с рычагами. Но откровенно недоработанные опорные подшипники передних стоек так и остались слабым звеном ходовой: эти детали плохо защищены от попадания дорожной грязи, которая быстро приводит к их быстрому износу (при повороте руля слышится характерный хруст). Рулевое управление также заслуживает комментариев: недоработанный электродвигатель автомобилей, выпущенных до 2009 года, часто отказывал в сильные морозы. Это стало поводом для отзывной кампании с его бесплатной заменой, факт которой можно проверить у дилера. Если в рулевом управлении появился стук, то помимо рулевых наконечников виновниками симптомов могут быть рулевые тяги: несмотря на официальное предписание менять рулевую рейку в сборе, неофициалы готовы менять эти детали отдельно.

## КУЗОВ И САЛОН

Кузовное железо весьма стойко противостоит коррозии, а вот лакокрасочное покрытие, как и у многих «японцев», довольно слабое — быстро мутнеет и допускает быстрое образование сколов. Что касается салона, то основные нарекания у владельцев вызывает климатическая система: печка греет только при полном прогреве мотора. Правда, это касается дорестайлинговых моделей: после 2009 года система была усовершенствована. Еще одним слабым местом оказалась система стеклоподъемников: направляющие стекол часто засоряются, что приводит к выходу из строя электромоторов, а порой и к поломке их блока управления. Подводя итоги, стоит сказать, что все перечисленные неисправности не происходят повсеместно с каждым «Кашкаем». Главное — быть к этому готовым. □

## НАДЕЖНОСТЬ ДОКАЗАНА

Две модели детских кресел Heyner успешно прошли тестирование крупнейшей общественной организации автомобилистов Германии ADAC и немецкого института информации для потребителей «Штифтунг Варентест».

Кресло Heyner MaxiProtect Aero в группе «2, 3» получило оценку «хорошо» (высшего балла не удостоен ни один из 23 испытуемых) при самой низкой цене среди участников. Сиденье Heyner MultiProtect Aero в группе «1, 2, 3» — «удовлетворительно», с комментарием ADAC: «Кресло, которое попадает, по крайней мере, в «удовлетворительно», уже значительно превосходит установленные законом критерии». Особо отмечены безопасность и высокое качество исполнения детских кресел Heyner.

ADAC и «Штифтунг Варентест» взяли для испытаний самые недорогие модели линейки Aero. В более новой линейке Ergo уже усовершенствованы недочеты предыдущих выпусков. Так, у Heyner MultiProtect 3D-SP Ergo и Heyner MaxiProtect 3D-SP Ergo улучшены защита от бокового удара и качество обивки.

Фирма Heyner Mobil Automotive GmbH — один из ключевых немецких экспортеров детских автокресел в Центральную и Восточную Европу. Все автокресла Heyner сочетают в себе безопасность, комфорт, дизайн и отличное соотношение «цена-качество». Подробнее об автоаксессуарах Heyner — на сайте [www.heyner-germany.de](http://www.heyner-germany.de).



## АКТИВНОЕ СОТРУДНИЧЕСТВО

Компания Tenneco объявила о том, что Volvo Cars Group при выборе адаптивной подвески для новых кроссоверов XC90 ограниченной серии First Edition остановила свой выбор на системе с электронно-регулируемыми амортизаторами Mongroo линейки CVSAe. Данный тип полупассивной подвески позволяет водителю активировать любой из 5 вариантов настройки в ручном или автоматическом режиме, выбрав для себя наиболее подходящий. Главной особенностью полупассивной подвески является то, что система может изменять коэффициент демпфирования, делая амортизатор жестче или мягче в зависимости от дорожных условий. Система CVSAe постоянно, с частотой до 100 раз в секунду, регулирует каждый из четырех амортизаторов, адаптируя их к изменяющимся дорожным и динамическим условиям, таким как ямы, кочки, лужи, неровности дорожного покрытия, а также повороты, перестроения, разгон и торможение. Данная технология компании Tenneco уже используется при производстве 37 моделей автомобилей ведущих мировых автопроизводителей. К слову, с Volvo компания сотрудничает не впервые: еще в 2002 году шведская компания стала первым автопроизводителем, установившим электронно-управляемую систему подвески, разработанную Tenneco, в качестве основной на заряженных автомобилях серий S60R и V70R. «История наших взаимоотношений с Volvo насчитывает уже целый ряд моделей и поколений автомобилей, и теперь нам оказана честь стать поставщиком для престижной серии XC90 First Edition», — сказал Сандро Папарелли, вице-президент компании Tenneco и руководителем европейского подразделения по контролю ходовых качеств.





# ЗАЗЕРКАЛЬЕ

НЕТ, ЭТО, КОНЕЧНО, НЕ ТО – НА ГРАНИ АБСУРДА – ЗАЗЕРКАЛЬЕ, В КОТОРОЕ ПОПАЛА ГЕРОИНЯ ЛЬЮИСА КЭРРОЛЛА АЛИСА. БОЛЕЕ ТОГО, ЭТАП ЧЕМПИОНАТА FIA FORMULA E, ПРОШЕДШИЙ В МОСКВЕ, ДАВАЛ ВОЗМОЖНОСТЬ ЗАГЛЯНУТЬ В СВЕТЛОЕ БУДУЩЕЕ МИРОВОГО АВТОПРОМА. ТЕМ НЕ МЕНЕЕ БОЛЬШИНСТВО ИЗ ТОГО, ЧТО ПРОИСХОДИЛО В САМОМ ЦЕНТРЕ СТОЛИЦЫ, ВЫХОДИЛО ЗА РАМКИ ПРИВЫЧНОГО ПРЕДСТАВЛЕНИЯ ОБ АВТОГОНКАХ.

□ СТАНИСЛАВ ШУСТИЦКИЙ □ ФОТО АВТОРА, RALLYSPORT PA, MICHELIN





- 1 Еще до начала гонки Александр Агаг высказал уверенность в том, что первый Moscow ePrix станет потрясающим зрелищем.
- 2 На весь гоночный день выдается лишь один комплект универсальных шин.



3

3 **Николя Прост** хорошо знаком с гонками электромобилей – в этом классе он выступал на зимнем Andros Trophy.



4

4 **Работа с электричеством** требует особой осторожности.

**В ПЕРВУЮ ОЧЕРЕДЬ, ЭТО САМА ТРАССА.** Вспомните, сколь часто муссировалась тема о гонках вокруг Кремля! И чаще всего здесь (чисто гипотетически) пытались запустить участников чемпионата «Формулы-1». Идея, действительно заслуживающая пера и фантазии Льюиса Кэрролла. А вот трассалица Formula E проходят исключительно на городских трассах. И центр Москвы, по словам архитектора тех самых трасс, португальца

Родриго Нуньеса, оказался вполне подходящей площадкой для этих гонок. И вот здесь нужно отдать должное организаторам: проведение гонок по улицам городов требует совершенно иного подхода, нежели тот же самый процесс на стационарных автодромах. За короткий срок потребовалось изготовить и установить 1360 бетонных блоков, каждый весом 4 тонны, опутать трассу 4,5 км защитной сетки, заварить 55 канализационных люков... Разумеется, проведение гонки на этом импровизированном 2,3-километровом кольце стало возможным только после строгой инспекции представителей Международной автомобильной федерации. И в первую очередь это касалось обеспечения безопасности зрителей и участников. К примеру, мне довелось наблюдать, как под присмотром персонала FIA наши ребята из МЧС обрабатывали процесс извлечения пилота из кокпита автомобиля после вероятной аварии. Раз за разом ложемент с пилотом извлекался

из кокпита, и «пострадавшего» гонщика укладывали на специальный матрас, но жизнеутверждающее «окей!» от строгих экзаменаторов прозвучало лишь часа через полтора. Не меньше внимания уделялось и процессу эвакуации с трассы поврежденного автомобиля. И в этом Formula E ничем не отличается от тех высоких стандартов, которые предписаны FIA для других гоночных дисциплин. Всего же в подготовке мероприятия приняли участие более 2000 человек, а его безопасность обеспечивали почти 1500 сотрудников полиции и частных охранных предприятий.

Регламент гонки — отдельная глава «Зазеркалья». Во-первых, проходит она в однодневном формате. Свободные тренировки, квалификационные заезды и собственно гонка — все в один день. Пит-стопы. Они есть, но... Если у гонщика не происходит технических проблем, то в боксы он заезжает лишь однажды, для... замены автомобиля — заряда батареи мощностью 28 кВтч на 80-километровую дистанцию гонки не хватает. При этом шины с предыдущего автомобиля устанавливаются на тот, на котором пилот продолжит гонку. И это еще одна «фишка» Formula E: в течение всего гоночного дня один пилот использует один комплект шин. Это 18-дюймовые Michelin Pilot Sport EV, эксклюзивно подготовленные компанией для чемпионата Formula E. Более того, эта модель является универсальной и используется как на сухом треке, так и во время дождя. Не забывайте, что Formula E — проект, направленный на за- ☐



**СПОРТ FORMULA E**

шиту экологии, а посему и шины должны способствовать развитию этого направления. Еще одно нестандартное решение в Formula E: пилоты могут использовать опцию FanBoost. Опция заключается в том, что три пилота, отмеченные накануне гонки в голосовании болельщиков, в ходе заезда могут на 5 секунд увеличить мощность автомобиля с номинальных 200 л. с. до 240. Получается, что пилоты могут получить преимущество буквально «за красивые глаза», эдакий приз зрительских симпатий. Как считает промоутер чемпионата Formula E Александр Агаг, таким образом зрители вовлекаются в процесс гонки, что положительно влияет на популяризацию чемпионата. Что ж, в «Зазеркалье» свои законы.

Зато сами пилоты и их сражения на трассах являются вполне привычной частью этого сюрреалистического формата чемпионата Formula E. Да и как может быть иначе, если добрая половина пелетона имеет опыт выступлений в «Формуле-1», а на счету отдельных персонажей есть и победы в легендарном марафоне «24 часа Ле-Мана» и других гонках на выносливость. Да и в других гоночных сериях нынешние пилоты Formula E блистали не один раз. К примеру, вот что ответил пилот команды e.dams-Renault Себастьян Буэми на мой вопрос о том, какая из гоночных серий, в которых он выступал, более всего похожа на Formula E? «Наверное, здесь мне в чем-то помог опыт выступлений буквально во всех «формулах». Разумеется, за исключением F1 — там и мощности другие, и сцепление с дорогой на совершенно ином уровне. Что касается Formula E, то выступать здесь мне интересно. Скорости здесь не такие высокие, как в других «формулах», да и за зарядом батареи все время приходится следить, но это лишь начало, дальше все будет еще лучше, и я с удовольствием продолжу выступать в этом чемпионате». А вот пилот с совершенно потрясающей и необычной спортивной биографией — Стефан Сарразан,

который в чемпионате Formula E выступает за команду Venturi. Стефан выступал и в «формульных» дисциплинах (включая пусть небольшой, но опыт выступлений в «Формуле-1»), и в гонках на выносливость в категории LMP1, и даже в ралли. Кстати, сейчас Стефан успешно сочетает выступления в гонках на выносливость с тестовой работой в команде Toyota, которая с моделью Yaris возвращается в чемпионат мира по ралли. Изменила ли Formula E его взгляд на гонки вообще? «Это просто невероятно, что сейчас есть настоящие гонки на электрических болидах! Несколько лет назад это невозможно было представить!» — улыбается Стефан. А как же звук двигателя, который заставляет трепетать сердца поклонников автогонок и который в Formula E напрочь отсутствует («Зазеркалье»!)? Тот звук, о недостатке которого продолжают



- 1** Герои гонок IndyCar Дарио Франкитти (слева) и Джастин Уилсон. Авария в Хьюстоне не позволила Дарио продолжить гоночную карьеру, но кружок по московским улицам он все же проехал.
- 2** Бруно Сенна вместе с партнером Каруном Чандхоком выступает в индийской команде Mahindra Racing.
- 3** Вот так в Formula E меняют батарейки.



# ЧТОБЫ СЛУЖИЛА ДОЛГО

ИНТЕРВЬЮ С СЕРЖЕМ ГРИЗАНОМ, РУКОВОДИТЕЛЕМ ПРОГРАММЫ УЧАСТИЯ MICHELIN В ЧЕМПИОНАТЕ FIA FORMULA E

**❗ Почему компанию Michelin так заинтересовала Formula E? И еще... Шина для «Формулы-1» должна обеспечивать отличное сцепление с дорогой но в то же время должна иметь определенную склонность к деградации. В случае с Formula E шина также должна иметь высокий уровень сцепления, но при этом быть износостойкой. Какой альянс качеств более сложен для разработчиков?**

❗ Гонки Formula E важны для компании Michelin, в первую очередь, потому что являются прекрасной лабораторией для совершенствования «гражданских» шин. Обратите внимание, что та часть регламента, которая касается шин, декларирует правила, имеющие смысл для рядового потребителя нашей продукции. И совершенно очевидно, что для того самого потребителя будет лучше, если шина прослужит как можно дольше. Нельзят не сказать и об экологической ситуации: при производстве «долгоиграющей» шины мы экономим материалы и энергоресурсы, а число шин, которые впоследствии придется утилизировать, сокращается. Таким образом, есть возможность для улучшения экологической ситуации. Конечно, сложнее произвести шину, которая будет служить дольше. Особенно если речь идет об экстремальных нагрузках, как это происходит во время гонок. Но мы как раз и занимаемся автоспортивными программами, чтобы именно здесь внедрять и испытывать инновации, а затем применять их для производства массового продукта.

**❗ Потребовала ли разработка модели Michelin Pilot Sport EV абсолютно новых технологий, или это эволюция прежних моделей компании?**

❗ Это действительно инновационная шина. Прежде всего, потому что она 18-дюймовая, и это революция для шин подобного назначения. Причем диаметр в 18 дюймов по предложению нашей компании оговаривался еще в условиях тендера. Такой размер имеет два преимущества. Во-первых, шина с низким профилем подвержена меньшей деформации и, соответственно, имеет низкий коэффициент сопротивления качению. Во-вторых, подобная шина по типоразмеру гораздо ближе к обычной дорожной шине. К примеру, в «Формуле-1» используются колесные диски с 13-дюймовым посадочным диаметром, а шины имеют широкий профиль и твердые боковины. Все это усложняет возможность применения информации, полученной на гонках, для массового производства шин. Еще одна инновация заключается в том, что здесь есть выраженный рисунок протектора, в то время как для гонок на сухих треках используются исключительно «слики», а для влажных условий – шины со специальным рисунком протектора. Модель Michelin Pilot Sport EV хорошо работает в любых погодных условиях, и это действительно революционное решение.

**❗ Глядя на рисунок протектора, сложно поверить, что эта шина эффективно отводит воду с пятна контакта...**

❗ Тем не менее это

именно так. К сожалению, у нас еще не было реальных гонок в дождевых условиях, но тесты на влажном покрытии мы проводили, и гонщики утверждают, что поведение Michelin Pilot Sport EV не отличается от того, как ведет себя обычная дождевая шина. Таким образом, мы получили то, что хотели, – универсальную шину, которая ведет себя одинаково хорошо и на сухом, и на мокром треке. Без компромиссов.

**❗ Не хочу показаться дотошным пессимистом, но все же это компромисс или шина с действительно уникальными свойствами и на сухой, и на влажной дороге?**

❗ Разумеется, поскольку есть рисунок протектора, эта шина имеет чуть более низкие характеристики, нежели слик. Но в то же время со сликом она вполне сопоставима. Кстати, даже сами гонщики были удивлены этим фактом: глядя на ее «внешность» трудно представить, что она будет работать как слик, но ощущения при управлении автомобилем доказали, что это именно так.

**❗ Качество слика можно обеспечить соответствующим составом резиновой смеси, но как работает протектор с подобным дизайном в дождь?**

❗ Здесь заложено очень много тонкостей. К сожалению, я не могу вам о них рассказать. Но по рисунку протектора эта шина схожа с нашими дорожными моделями. Например, с моделью Michelin Pilot Sport Cup 2, предназначенной для спорткаров.

**❗ Есть еще один момент. Вам нужно было добиться от шины не только сцепления с дорогой на уровне слика, но и обеспечить высокую износостойкость...**

❗ Ну, формулу резиновой смеси я вам точно не открою! Но подобная универсальность для нас является ключевым направлением. К примеру, сейчас мы работаем над подобным проектом и для «Ле-Мана».

**❗ Кроме всего прочего, подобная шина должна устойчиво работать в широком температурном диапазоне...**

❗ Мы уже испытали Michelin Pilot Sport EV в интервале от 5 до 50°C, и отметили очень стабильные характеристики.

**❗ Разные городские трассы имеют и разный уровень абразивности. Насколько удалось адаптировать Michelin Pilot Sport EV к столь различным условиям?**

❗ Действительно, мы были вынуждены разрабатывать шину, для которой будет приемлемым самый широкий спектр дорожных покрытий. Мы знали, что они будут разными, но что конкретно будет представлять собой каждое из них, нам было неизвестно. Задача звучала лаконично: обеспечить максимальное сцепление с дорогой, при условии, что шина должна быть еще и очень прочной. И с задачей мы справились.

**❗ Сколько времени потребовалось на разработку Michelin Pilot Sport EV? И как скоро на базе подобного прототипа может появиться шина для дорожных автомобилей?**

❗ Эту модель мы начали разрабатывать в марте 2013 года, когда компания Michelin была выбрана партнером чемпионата FIA Formula E. Уже в сентябре шины были установлены на демонстрационную модель автомобиля. Затем был период небольших доработок, и к апрелю 2014 года мы были полностью готовы к началу сезона. Что же касается массового производства, то для того чтобы гоночные технологии были адаптированы для обычных дорожных шин, требуется около трех лет. Понятно, что на «гражданской» шине будут использованы лишь некоторые из технологий, разработанных для гонок.

**❗ Может быть, вы хотели бы что-то изменить в шинном регламенте Formula E?**

❗ Идея в том, чтобы продолжить движение в области повышения эффективности шин и в сокращении их количества в рамках конкретных гонок. Например, можно подумать о том, чтобы использовать комплект шин не на один гоночный этап, как сейчас, а на два.

**❗ То есть, вы активный сторонник увеличения срока службы шин?**

❗ Абсолютно верно!





**СПОРТ FORMULA E**

- 1 Слева направо: Лукас ди Грасси, Нельсон Пике и Себастьян Буэми. Пост-фактум Себастьяну пришлось передать приз Никку Хайдфельду.
- 2 Без шума и вредных выбросов...



месте финишировал Лукас ди Грасси, а третьим гонку закончил Себастьян Буэми. Но... После церемонии награждения Буэми выглядел несколько растерянным и внимательно разглядывал финишный протокол. Все дело в том, что по регламенту Formula E оговаривается минимальное время, которое пилот обязан провести в боксах при смене машины (еще одна «фишка» этого чемпионата). В команде e.dams-Reanault

по ошибке превысили положенный норматив, а затем второпях выпустили Буэми из боксов, да так, что он чуть не столкнулся с ехавшим по пит-лейну автомобилем соперника. За это судьи наложили на пилота 29-секундный штраф, который отбросил Себастьяна на девятое место, а потому и приз за третье место получился переходящим — его новым обладателем стал Ник Хайдфельд из команды Venturi (помните его выступления в «Формуле-1», где он провел 183 Гран-при и 13 раз поднимался на подиумы?). Вот такое необычное действие разворачивалось у стен Кремля, где проходил первый в истории... Чуть не написал Гран-при Москвы. Но нет, у «электриков» собственная гордость, и официальное название российского этапа звучит так: Moscow ePrix. А чемпион первого сезона чемпионата FIA Formula E определится уже в июне, когда ePrix пройдет на улицах Лондона. □



споры даже в «Формуле-1»? «Но это же гонки в городе! Нет звука, зато нет и выброса вредных веществ в атмосферу», — считает Сарразан. Если же обобщить все, что касается персоналий этого чемпионата, то стоит просто взять в руки список участников, где что ни фамилия, то звезда. Или как минимум «звездочка»...

Перед московским этапом лидером чемпионата в зачете пилотов являлся Нельсон Пике-младший (NEXTEV TCR), которого буквально по пятам преследовали Себастьян Буэми и Лукас ди Грасси (Audi Sport Abt). А вот в командном зачете отрыв пилотов e.dams-Reanault от соперников был более ощутимым. И на улицах Москвы грянул бой! Победителем из которого вышел Нельсон Пике, упрочивший свое положение в чемпионате. На втором



# АВТО ПЛЮС

РАЗВЛЕКАТЕЛЬНО-ПОЗНАВАТЕЛЬНЫЙ  
АВТОМОБИЛЬНЫЙ ТЕЛЕКАНАЛ



✓ для начинающих  
✓ и продвинутых

16+

на правах рекламы

[www.autoplustv.ru](http://www.autoplustv.ru)

ЕЖЕДНЕВНО, 24 ЧАСА В СУТКИ.  
СМОТРИТЕ В ПАКЕТАХ КАБЕЛЬНЫХ  
И СПУТНИКОВЫХ ОПЕРАТОРОВ!



# С ПОЧИНОМ, VESTA!

«РОССИЙСКИЕ ЗРИТЕЛИ ОЧЕНЬ ДОБРОЖЕЛАТЕЛЬНЫ, А VESTA — ПО-НАСТОЯЩЕМУ БЫСТРЫЙ АВТОМОБИЛЬ. В ОБЩЕМ, ВСЕ СКЛАДЫВАЕТСЯ ТАК, ЧТО ЗДЕСЬ МЫ МОЖЕМ РАССЧИТЫВАТЬ НА УСПЕХ». БРИТАНСКИЙ ПИЛОТ РОССИЙСКОЙ КОМАНДЫ LADA SPORT ROSNEFT РОБ ХАФФ В БОЛЬШИНСТВЕ СЛУЧАЕВ НАСТРОЕН ОПТИМИСТИЧНО, НО НА ЭТОТ РАЗ ЕГО СЛОВА НЕ БЫЛИ ПРЕУВЕЛИЧЕНИЕМ ◻ СТАНИСЛАВ ШУСТИЦКИЙ ◻ ФОТО АВТОРА

ЭТАПАМИ НА ПОДМОСКОВНОЙ ТРАССЕ Moscow Raceway открылась вторая треть сезона чемпионата мира в классе «Туринг», сезона, который Lada Sport Rosneft начала с новым автомобилем Lada Vesta. Начинать всегда сложно, а потому рассчитывать на то, что приход в серьезные гонки абсолютно нового автомобиля сразу станет триумфальным, было бы неразумно. И процесс адаптации Lada Vesta TC1 к чемпионату мира проходил вполне закономерно. Достаточно показательным был предыдущий этап World Touring Car Championship, который впервые в истории мирового «Туринга» проходил на легендарной «Северной петле» Нюрбургринга.

Несмотря на технические проблемы в квалификации, команда смогла подготовить автомобили к гонке, и во втором заезде обе Lada Vesta финишировали в очковой десятке. При этом буквально с самого начала сезона автомобили они демонстрировали очень хорошую скорость, после чего основной задачей инженерного состава команды стало обеспечение надежности. Стоит отметить и то, что вместе с технической эволюцией автомобилей происходили изменения в составе пилотов. Так, на этапе в Германии к Роберту Хаффу присоединился голландец Яап ван Лаген, заменивший в команде Джеймса Томпсона. Официальная версия замены

гласила об ухудшении состоянии здоровья Джеймса, из-за чего тому пришлось даже пропустить гонки в Венгрии, но, скорее всего, дело было в амбициозности задач, которые сегодня ставит перед собой команда Lada Sport Rosneft. Кстати, Яап уже выступал в составе Lada Sport в 2009 году и хорошо знаком с предыдущими версия-

- 1 Лопес остался лидером чемпионата, но Мюллер совсем близко...
- 2 Президент АвтоВАЗа Бу Андерссон активно поддерживает спортивное направление.
- 3 Обгон, который вывел Роба Хаффа на второе место.





ми автомобилей спортивного подразделения АвтоВАЗа — Lada 110 и Lada Priora. А накануне российского этапа к команде присоединился земляк ван Лагена — Ник Катсбург, за плечами которого выступления и в европейской серии ELMS, и в гонках GT.

Нельзя не отметить и нового спонсора команды, компанию «Роснефть», которая, кроме всего прочего, стала спонсором двух этапов WTCC — российского и китайского, который состоится в конце сентября в Шанхае. Таким образом, даже основных поводов для мотивации было достаточно: гонка в родных стенах, российский спонсор, поддержка болельщиков... Сюда же можно добавить визит на Moscow Raceway президента АвтоВАЗа Бу Андерссона... Дело оставалось за раскрытием того потенциала, с которым команда Lada Sport Rosneft подошла к российскому этапу. И надежды стали оправдываться еще в квалификационной сессии, где Роб Хафф показал четвертый результат, в очередной раз продемонстрировав высокие скоростные возможности Lada Vesta. Нужно сказать, что место на стартовой решетке в гонках WTCC достаточно важно, так как заезды здесь весьма скоротечны. И в гонке Роб свою позицию сохранил, уступив лишь двум Citroen C-Elysee под управлением Ивана Мюллера и Хосе-Марии Лопеса, которые ведут между собой отчаянную борьбу за лидерство в чемпионате, и Honda

Civic нестареющего Габриэле Тарквини. Яап ван Лаген финишировал десятым, и тоже получил в этом заезде очки в зачет чемпионата, а вслед за ним гонку закончил Ник Катсбург. Второй заезд, в котором первая десятка заезда предыдущего стартует с реверсивных позиций. Роб Хафф занимает место в четвертом ряду стартовой решетки. Рядом с ним Габриэле Тарквини, неуступчивый Том Чилтон, выступающий на Chevrolet Cruze, подготовленном британской компанией RML, лидер чемпионата Хосе-Мария Лопес и Иван Мюллер. Взрывоопасная смесь! И это с учетом того, что в мировом «Туринге» контактной борьбы отнюдь не чужаются. Но Роб провёл гонку просто блестяще! Уехавшего

со старта первым Тьяго Монтейро, товарища Тарквини по команде Castrol Honda WTCC Team, догнать было уже нереально, но на третью позицию Хафф пробился уже к середине заезда. Но просто место на подиуме, первом в этом сезоне для Lada Sport Rosneft, британца не устраивало — под занавес гонки он провёл блестящую атаку на позицию Норберта Мичелиса и завершил гонку на втором месте. С почином! И прав был пилот российской команды Роб Хафф, когда говорил, что дома и стены помогают, а Lada Vesta — действительно быстрый автомобиль... □



## ВСЕ ПО ПЛАНУ

**ИНТЕРВЬЮ С РУКОВОДИТЕЛЕМ КОМАНДЫ LADA SPORT ROSNEFT ВИКТОРОМ ШАПОВАЛОВЫМ**

**Результат, показанный командой на Moscow Raceway, можно считать запланированной эволюцией, или произошел какой-то прорыв?**

□ Не думаю, что это можно назвать прорывом. Скорее, это результат плановой работы. И если проследить результаты, которые мы показывали с самого начала сезона, то очевидно, что наши автомобили всегда демонстрировали высокие скорости. Просто до этого нам не удавалось сложить все положительные моменты в единое целое: были неудачные эксперименты и технические проблемы. Но с учетом «возраста» машины все это было ожидаемо. Тем более что перед первыми гонками автомобиль не прошел нужного количества тестов. Мы много работали над устранением всех проблем, старались подобрать идеальные базовые настройки машин... Как я уже сказал, сейчас «пазл» сложился, но у нас впереди еще очень много работы.

**В то же время проект Lada Vesta был с самого начала более успешным, нежели предыдущие проекты Lada Sport в WTCC...**

□ Без всякого сомнения, платформа модели Vesta значительно лучше подходит для создания гоночного автомобиля, нежели, скажем, платформа Granta. И в плане самого автомобиля это действительно революция. Но опыт, который мы приобрели при проектировании и постройке предыдущих моделей, безусловно, дает о себе знать. Поэтому с точки зрения конструирования нынешняя работа с Lada Vesta — это эволюция наших прежних методов и наработок. Кроме того, нельзя забывать о возможностях, которые мы получили благодаря нашему новому спонсору, компании «Роснефть», и заинтересованности АвтоВАЗа в этом проекте. АвтоВАЗ сегодня делает серьезную ставку на развитие бренда через автоспорт. С моей точки зрения, это правильный выбор. И АвтоВАЗ сейчас кардинально меняется: если сравнить Lada Vesta с рядом предыдущих моделей, то это просто небо и земля.

**Были ли проблемы, решение которых потребовало большого количества времени?**

□ Глобальных технических проблем практически не было. Главная проблема — это время, которого нам всегда не хватало. В остальном все шло по плану. Очень много пришлось работать по подготовке двигателей, но в этом вопросе у нас очень хорошие отношения с французской компанией Ogesa, поэтому работа шла очень прогрессивно.

**Прогресс автомобиля потребовал изменения и в составе пилотов?**

□ Посмотрите на результаты, которые показывает Роб Хафф, и на то, насколько плотно идет борьба в чемпионате. Первые 15 машин здесь запрос укладываются в секунду! Поэтому мы и стараемся собрать конкурентоспособный состав пилотов, исключить «выпадающие звенья».

**По этой причине был отправлен «в отставку» Джеймс Томпсон?**

□ Во-первых, у Джеймса сегодня есть определенные проблемы со здоровьем. Во-вторых, он не смог достаточно хорошо адаптироваться к этому автомобилю. Это очень специфическая машина, и чтобы полностью раскрыть ее потенциал, пилот должен быть по-настоящему универсальным. Судите сами: турбомотор мощностью 380 л.с., огромный крутящий момент и привод на переднюю ось. Согласитесь, контролировать такой автомобиль непросто.





# 7

## РОССИЙСКИХ ПРЕМЬЕР МЕСЯЦА

от 1 919 000 р.



### JAGUAR XE

# 5

Британский конкурент Audi A4, «трешки» BMW и Mercedes-Benz C-class по умолчанию идет с 8-ступенчатый автоматом, шестью подушками безопасности, «круизом», двухзонным «климатом» и передними сиденьями с подогревом. Базовый бензиновый 2,0-литровый турбомотор (200 л. с.) за доплату можно заменить аналогичным двигателем большей мощности (240 л. с.) либо заказать спортивную версию, оснащенную 3,0-литровым V6 (340 л. с.). А тем, кто помимо динамики и комфорта обращает внимание на расход топлива, стоит взглянуть на 180-сильный турбодизель 2.0.

### 1 VW POLO

от 554 900 р.



Калужский седан после рестайлинга получил целый ряд новых деталей: бамперы, светотехнику, решетку радиатора, капот, колпаки и легкосплавные диски, руль и обивку сидений. Есть изменения и по части опционального оборудования. Так, Polo первым в своем классе обзавелся биксеноновыми фарами со светодиодными ходовыми огнями и омывателями, электроприводом складывания зеркал и передним парктроником. Кроме того, в противотуманные фары добавлена функция подсветки поворотов, а в максимальной комплектации стал доступен бежевый вариант отделки салона. Моторы и трансмиссии остались прежними.

### FORD FIESTA

# 6

Самая доступная модель Ford на российском рынке собирается на заводе Ford Sollers в Набережных Челнах в кузовах седан и хэтчбэк. Новинка оснащается 1,6-литровым бензиновым двигателем мощностью 85, 105 или 120 л. с. в сочетании с 5-ступенчатой МКП или 6-ступенчатый «роботом» Powershift. Модель адаптирована для России: у нее увеличен дорожный просвет, есть зимние опции, а мотор работает на бензине АИ-92. В богатых комплектациях у Fiesta могут быть светодиодные ходовые огни, система автоматического торможения, медиасистема с навигацией, бесключевой доступ с кнопкой запуска двигателя и многое другое.

от 525 000 р.



### 2 KIA RIO

Так же, как и седан, обновленный Rio-хэтчбэк отличается от предшественника дизайном фар, решетки радиатора, задних фонарей, бамперов и легкосплавных дисков, а также хромированным молдингом, пущенным по периметру боковых стекол. В салоне – более качественные материалы отделки, новый дизайн аудиосистемы, зоны управления климатом, приборной панели и руля. Среди новых опций – обогрев лобового стекла и форсунок стеклоомывателя, светодиодные дневные ходовые огни и задние фонари, датчик света, регулировка рулевой колонки по высоте и вылету, датчик температуры воздуха за бортом.

от 569 900 р.



от 459 900 р.



### BRILLIANCE H230

Китайская новинка является прямым конкурентом Hyundai Solaris и Kia Rio: у нее идентичная колесная база (2570 мм), схожая длина (4390 мм у седана, 4190 мм у хэтчбэка) и объем багажника (500 и 350 литров соответственно). А вот оснащен «китаец» лучше: в базовой комплектации у него есть не только ABS, две подушки безопасности, кондиционер и электростеклоподъемники, но также электрорегулировка зеркал и аудиосистема с USB. Все версии H230 оснащены 1,5-литровым бензиновым двигателем мощностью 105 л. с. При этом АКП доступна только в топовой комплектации (514 900 р.).

### RENAULT KOLEOS

# 4

В ходе очередного рестайлинга выпускающийся в Корею французский кроссовер получил светодиодные дневные ходовые огни, двухцветное 17-дюймовое «литье» для версий Dynamique и Dynamique Comfort, панорамную крышу для версий Bose и Dynamique Comfort, а также новую кожаную обивку сидений и приборную панель для версии Luxe Privilege.

Кроме того, Koleos теперь можно заказать с передним приводом; такой кроссовер идет с 2,0-литровым бензиновым двигателем мощностью 140 л. с. и вариатором X-Tronic. Полноприводные версии, как и прежде, оснащаются бензиновым мотором 2,5 (171 л. с.) и дизелем 2,0 (173 л. с.).

от 1 299 000 р.



### LIFAN X50

# 7

По габаритам (4100/1722/1540 мм) компактный кроссовер Lifan уступает и Nissan Juke, и Peugeot 2008, но превосходит их по колесной базе (2550 мм). Сильной стороной X50 являются солидный дорожный просвет, который достигает 208 мм (при полной нагрузке – 166 мм) и богатая комплектация. В стандартное оснащение китайского кроссовера входят ABS, два эйрбэга, электропакет, кондиционер и аудиосистема. Самый дорогой X50, оснащенный вариатором и рядом дополнительных опций (6 подушек безопасности, ESP, кожаный салон, камера заднего вида), стоит 589 900 рублей. Модель оснащается безальтернативным 1,5-литровым мотором мощностью 103 л. с.

от 499 900 р.



# 5 ВАЖНЫХ СОБЫТИЙ МЕСЯЦА

4

## КОМПАНИЯ «SKODA AUTO РОССИЯ» ОТМЕТИЛА 20-ЛЕТИЕ РАБОТЫ «ДЕТСКИХ ДЕРЕВЕНЬ – SOS» В НАШЕЙ СТРАНЕ.

Чешский автопроизводитель уже более четырех лет является партнером этой крупнейшей международной благотворительной организации, помогающей детям-сиротам. Автомобили Skoda позволяют жителям «Детских деревень – SOS» быть более мобильными и иметь возможность перевозить необходимые в повседневном быту вещи.



## 1 В РОССИИ ПРЕДСТАВИЛИ НОВЫЙ VOLVO XC90. ПРЕМЬЕРА НОВИНКИ СОСТОЯЛАСЬ В МОСКВЕ НА ЦЕРЕМОНИИ ВРУЧЕНИЯ ПРЕМИИ «САМЫЕ СТИЛЬНЫЕ В РОССИИ — 2015».

Поскольку церемония проходила в десятый раз, главная номинация премии на этот раз звучала так: «Самая стильная десятилетия». В ней победила актриса и режиссер Рената Литвинова, которая получила в подарок один из первых поступивших в Россию Volvo XC90 нового поколения.



## 2 В ПОДМОСКОВЬЕ НА ГОНОЧНОМ ТРЕКЕ MOSCOW RACEWAY КОМПАНИЯ PORSCHE RUSSLAND ОТКРЫЛА СОБСТВЕННУЮ ШКОЛУ ЭКСТРЕМАЛЬНОГО ВОЖДЕНИЯ.

Этот проект впечатляет своими масштабами: более 15 спорткаров Porsche, просторный зал для теоретических занятий, бар-ресторан, зона продаж фирменных аксессуаров и захватывающий панорамный вид на гоночную трассу Moscow Raceway. Porsche Driving Center предлагает всем желающим четыре обучающих курса разного уровня сложности: Introduction, Precision, Performance и Master. Как ожидается, недостатка в посетителях не будет: согласно плану, до конца этого года обучение в центре пройдут порядка 3000 человек.

2



## 3 РУКОВОДСТВО PSA PEUGEOT CITROEN ДАЛО ОФИЦИАЛЬНОЕ ОПРОВЕРЖЕНИЕ СЛУХАМ ОБ УХОДЕ ФРАНЦУЗСКОГО КОНЦЕРНА С РОССИЙСКОГО РЫНКА.

«Компания сохраняет планы в отношении своих проектов в России, а также увеличения уровня локализации производства в Калужской области. Совместно с дилерами мы будем выстраивать эффективную коммерческую модель и ценовое позиционирование с учетом курсовых колебаний. Эти усилия позволят группе и ее партнерам воспользоваться новыми возможностями, как только рынок начнет восстанавливаться», — заявил Кристоф Бержеран, генеральный директор PSA Peugeot Citroen в регионе Евразия.

5

## 4 В РОССИИ СТАРТОВАЛИ ПРОДАЖИ ЭЛЕКТРОМОБИЛЕЙ RENAULT. ПРАВДА, ПОКА 4-КОЛЕСНУЮ ЭЛЕКТРОТЕХНИКУ ИЗ ФРАНЦИИ СМОГУТ КУПИТЬ ТОЛЬКО КОРПОРАТИВНЫЕ ЗАКАЗЧИКИ. ДИЛЕРЫ RENAULT УЖЕ НАЧАЛИ ПРИЕМ ЗАКАЗОВ НА ДВЕ МОДЕЛИ ЭЛЕКТРОМОБИЛЕЙ, АДАПТИРОВАННЫХ ДЛЯ РОССИИ, — ГРУЗОВОЙ «КАБЛУЧОК» KANGOO Z.E. И УЛЬТРАКОМПАКТНЫЙ СИТИ-КАР TWIZY.

Однако купить машину — это половина дела, ее нужно еще где-то ремонтировать, а с этим все не так просто. Обслужить электрокар в любом дилерском центре Renault не получится: для работы с электрокарами будут определены «избранные» автоцентры, которые получают соответствующее оборудование, а их персонал пройдет обучение.



3



# 5 ВЫГОДНЫХ ПРЕДЛОЖЕНИЙ МЕСЯЦА



**1**  
АВТОМОБИЛИ BRILLIANCE 2014 ГОДА ВЫПУСКА ПОДЕШЕВЕЛИ. ТЕПЕРЬ СТОИМОСТЬ КРОССОВЕРА BRILLIANCE V5 В МИНИМАЛЬНОЙ КОМПЛЕКТАЦИИ СОСТАВЛЯЕТ **685 900 Р.**,

а в максимальной — 805 900 р. Прошлогодний седан Brilliance H530 доступен по цене от 635 900 р. до 725 900 р.

**3**  
ОФИЦИАЛЬНЫЙ ДИСТРИБЬЮТОР ТЕХНИКИ CFMOTO — КОМПАНИЯ «АВМ-ТРЕЙД» ПРОВОДИТ АКЦИЮ «ДЕШЕВЛЕ НЕ БУДЕТ! ИЛИ ВЕРНЕМ РАЗНИЦУ». В случае уменьшения рекомендованной цены на технику CFMOTO всем покупателям гарантируется возврат разницы между новой и старой ценой товара. Акция продлится до 1 октября.

**4**  
В ЧЕСТЬ 20-ЛЕТНЕГО ЮБИЛЕЯ HONDA CR-V ЭТОТ КРОССОВЕР МОЖНО КУПИТЬ СО СКИДКОЙ 150 000 Р. «Юбилейные» цены начинаются с отметки 1 279 000 р. — столько стоит модель с 2,0-литровым мотором и 5-ступенчатым автоматом (без скидки такой же кроссовер стоил бы 1 429 000 р.). CR-V с двигателем 2,4 литра в рамках специальной акции обойдется минимум в 1 349 000 р. (прежняя цена — от 1 499 000 р.).

**5**  
ДО 31 ИЮЛЯ HYUNDAI IX35 ПРЕДЛАГАЕТСЯ НА 70 000 Р. ДЕШЕВЛЕ. С учетом дисконта автомобиль в базовой комплектации с передним приводом и механической коробкой передач стоит от 1 099 900 р. Самый доступный ix35 с автоматом обойдется в 1 149 900 р., а за версию с автоматом и полным приводом придется отдать минимум 1 229 900 р.



ДО КОНЦА ИЮЛЯ СТОИМОСТЬ SUZUKI SX4 СНИЖЕНА НА 66 000 Р.: БАЗОВАЯ ПЕРЕДНЕПРИВОДНАЯ ВЕРСИЯ ЭТОГО КРОССОВЕРА С УЧЕТОМ ДИСКОНТА ОБОЙДЕТСЯ В 899 000 Р., а модель в топовой комплектации с полным приводом и автоматом — в 1 139 000 р. Скидка в 100 000 р. дается покупателям 2,0-литрового Suzuki Grand Vitara, выгода при покупке 3-дверных модификаций с 2,4-литровым мотором — 50 000 р. С учетом спецпредложения стоимость Grand Vitara в начальной комплектации составляет 1 005 000 р.



11-я международная выставка  
автомобильной индустрии

ИНТЕРАВТО



26-29 августа 2015 года

+7 (495) 727-26-31  
[www.interauto-expo.ru](http://www.interauto-expo.ru)

реклама

Крокус Экспо



Автокомпоненты и запчасти  
Автохимия  
Автоаксессуары



Автоэлектроника  
Гаражное и сервисное  
оборудование

МВЦ «Крокус Экспо»: 65-66 км МКАД (пересечение МКАД и Волоколамского шоссе), станция метро «Мякинино»

Организатор:

КРОКУС ЭКСПО  
Международный выставочный центр

12+



# В ГОСТЯХ КАК ДОМА

ВО ВРЕМЯ НЕДАВНЕГО ЗНАКОМСТВА С НОВЫМ NISSAN TIIDA, СОСТОЯВШЕГОСЯ ВО ВРЕМЯ ПРЕСС-ТУРА В ГРУЗИИ, СТАЛО ЯСНО, ЧТО НИССАНОВСКИЙ ХЕТЧБЭК УНИВЕРСАЛЕН. И ХОТЯ ЗВЕЗД С НЕБА НЕ ХВАТАЕТ, ОН ОДИНАКОВО ПОДХОДИТ КАК ДЛЯ ГОРОДСКОЙ СРЕДЫ, ТАК И ДЛЯ ПРИГОРОДНЫХ ДОРОГ. А БЛАГОДАРЯ ГЛАВНЫМ КОЗЫРЯМ МАШИНЫ – ПРАКТИЧНОСТИ, КОМФОРТУ И ЭКОНОМИЧНОСТИ – ДАЖЕ В КОНТРАСТНОЙ ГРУЗИНСКОЙ ГЛУБИНКЕ ЧУВСТВУЕШЬ СЕБЯ КАК ДОМА

◻ ИГОРЬ КУЗНЕЦОВ ◻ ФОТО АВТОРА

- 1 Тбилиси – город контрастов. Грязные старинные районы соседствуют в грузинской столице с отреставрированными кварталами и современными архитектурными сооружениями.
- 2 Виноградники – типичный пейзаж грузинской провинции. Да и как может быть иначе в стране, где вино – идол нации.
- 3 Улица имени Джорджа Буша – одно из проявлений американизации Грузии.
- 4 8 В Грузии много памятников. Одни непонятно кому и зачем. Другие, как этот – в честь героев популярного фильма, легко узнаваемы.



Дома старого Тбилиси изобилуют балконами. Преимущественно обшарпанными и ветхими, как этот.



Но иногда – изящными и пафосными, как этот.



2

**5** Выдающиеся вкусовые качества грузинских шашлыков несколько преувеличены. К тому же они порой настолько жилисты, что их невозможно прожевать.  
**6** Это не автомат для розлива боржоми, а всего лишь придорожная бензозаправка.



**7** Вдоль загородных дорог часто встречаются раритеты советского автопрома. Иные продаются, некоторые валяются просто так.  
**9** Атрибут придорожной торговли – всевозможные глиняные сосуды.

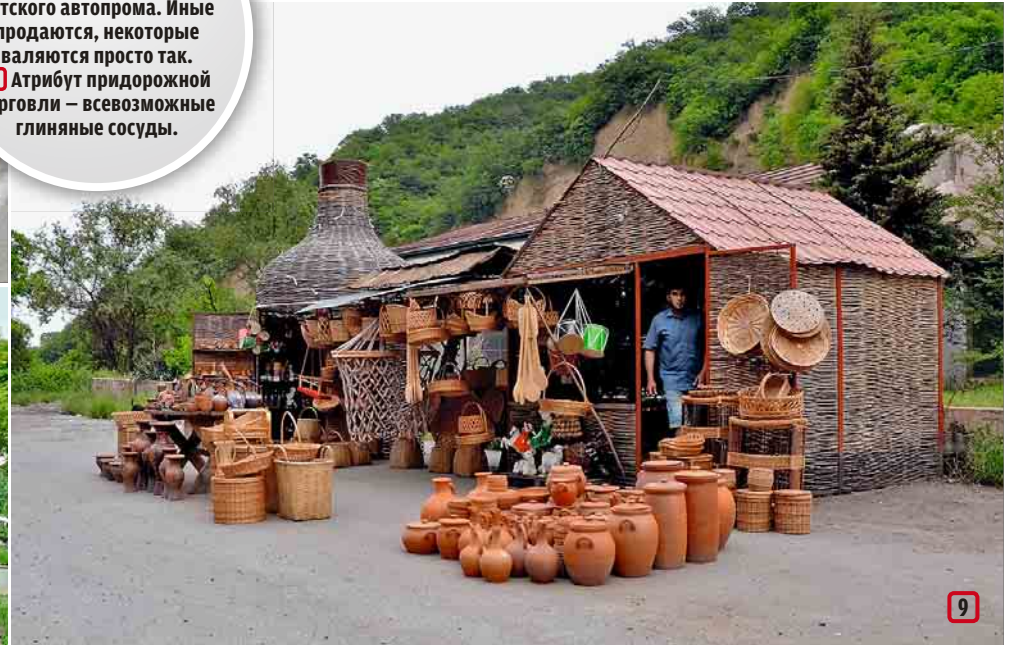









КАТАЛОГ АВТОМОБИЛИ 2015 ГОДА

Модель, модификация, исполнение	Количество дверей/мест	Тип мотора — число цилиндров	Мощность, л.с.	Привод	Коробка передач	Размер шин, дюймов*	Максимальная скорость, км/ч	Расход 0-100 км/ч, с	Средний расход топлива, л	ABS / ESP	Подушки безопасности, шт.	Климатическая система	Ксенон	Противотуманные фары	Аудиосистема	Литые диски	Кожаный салон	Электростеклоподъемники	Подогрев сидений	Базовая цена, от руб.
---------------------------------	------------------------	------------------------------	----------------	--------	-----------------	---------------------	-----------------------------	----------------------	---------------------------	-----------	---------------------------	-----------------------	--------	----------------------	--------------	-------------	---------------	-------------------------	------------------	-----------------------

Flying Spur



**Тип** — седан • **снаряженная масса**, кг — 2475 • **габариты**, мм — 5295/1976/1488 • **база**, мм — 3065 • **объем багажника**, л — 475 • **объем бака**, л — 90 • **клиренс**, мм — 120 • **гарантия**, лет/тыс. км — 2/- • **начало продаж** — 2013 • **рестайлинг** — н.д.

6.0 AT	4/4	Б-12	650	4x4	A6	R19	320	4,6	14,7	•/•	6	KK	•	CD	•	•	•	•	•	•	•	10 750 000
--------	-----	------	-----	-----	----	-----	-----	-----	------	-----	---	----	---	----	---	---	---	---	---	---	---	------------

BMW WWW.BMW.RU

1-series



**Тип** — хэтчбек • **снаряженная масса**, кг — 1385 • **габариты**, мм — 4324/1765/1421 • **база**, мм — 2690 • **объем багажника**, л — 360/1200 • **объем бака**, л — 52 • **клиренс**, мм — 145 • **гарантия**, лет/тыс. км — 2/- • **начало продаж** — 2011 • **рестайлинг** — н.д.

116i AT	5/5	Б-4	136	3	A8	R16	210	8,7	5,6	•/•	6	K	•	CD	•	•	•	•	•	•	•	1 547 000
118i	5/5	Б-4	136	3	A8	R16	210	8,7	5,6	•/•	6	K	•	CD	•	•	•	•	•	•	•	1 672 000
120i	5/5	Б-4	177	3	A8	R16	222	7,2	5,6	•/•	6	K	•	CD	•	•	•	•	•	•	•	1 909 000
135i AT xDrive	5/5	Б-6	320	4x4	A8	R18	250	4,7	7,8	•/•	6	K	•	CD	•	•	•	•	•	•	•	2 480 000
M135i xDrive	5/5	Б-6	326	4x4	A8	R18	250	4,7	7,8	•/•	6	K	•	CD	•	•	•	•	•	•	•	2 480 000

2-series Coupe



**Тип** — купе • **снаряженная масса**, кг — 1425 • **габариты**, мм — 4432/1774/1418 • **база**, мм — 2690 • **объем багажника**, л — 390 • **объем бака**, л — 52 • **клиренс**, мм — 140 • **гарантия**, лет/тыс. км — 2/- • **начало продаж** — 2013 • **рестайлинг** — н.д.

220i	2/4	Б-4	184	3	M6	R16	235	7,0	6,1	•/•	6	K	•	CD	•	•	•	•	•	•	•	1 673 000
220i AT	2/4	Б-4	184	3	A8	R16	230	7,0	5,7	•/•	6	K	•	CD	•	•	•	•	•	•	•	1 830 151
220d	2/4	Д-4	184	3	M6	R16	230	7,2	4,5	•/•	6	K	•	CD	•	•	•	•	•	•	•	1 697 000
220d AT	2/4	Д-4	184	3	A8	R16	230	7,1	4,2	•/•	6	K	•	CD	•	•	•	•	•	•	•	1 854 151
M235i	2/4	Б-6	326	3	M6	R18	250	5,0	8,1	•/•	6	K	•	CD	•	•	•	•	•	•	•	2 223 000
M235i AT	2/4	Б-6	326	3	A8	R18	250	4,8	7,6	•/•	6	K	•	CD	•	•	•	•	•	•	•	2 391 337
M235i xDrive AT	2/4	Б-6	326	4x4	A8	R18	250	4,6	7,8	•/•	6	K	•	CD	•	•	•	•	•	•	•	2 495 000

3-series



**Тип** — седан • **снаряженная масса**, кг — 1505 • **габариты**, мм — 4624/1811/1429 • **база**, мм — 2810 • **объем багажника**, л — 480 • **объем бака**, л — 60 • **клиренс**, мм — 140 • **гарантия**, лет/тыс. км — 2/- • **начало продаж** — 2012 • **рестайлинг** — н.д.

316i AT	4/5	Б-4	136	3	A8	R16	210	9,2	5,8	•/•	6	KK	•	CD	•	•	•	•	•	•	•	1 777 000
320i AT	4/5	Б-4	184	3	A8	R16	235	7,3	5,9	•/•	6	KK	•	CD	•	•	•	•	•	•	•	1 919 000
320i xDrive	4/5	Б-4	184	4x4	M6	R16	232	7,4	6,8	•/•	6	KK	•	CD	•	•	•	•	•	•	•	2 022 000
320i xDrive AT	4/5	Б-4	184	4x4	A8	R16	230	7,5	6,4	•/•	6	KK	•	CD	•	•	•	•	•	•	•	2 143 200
320d xDrive AT	4/5	Д-4	184	4x4	A8	R17	228	7,4	4,6	•/•	6	KK	•	CD	•	•	•	•	•	•	•	2 144 000
328i	4/5	Б-4	245	3	M6	R17	250	5,9	6,4	•/•	6	KK	•	CD	•	•	•	•	•	•	•	2 185 000
328i AT	4/5	Б-4	245	3	A8	R17	250	5,9	6,3	•/•	6	KK	•	CD	•	•	•	•	•	•	•	2 306 200
328i xDrive	4/5	Б-4	245	4x4	M6	R17	250	5,7	6,8	•/•	6	KK	•	CD	•	•	•	•	•	•	•	2 289 000
328i xDrive AT	4/5	Б-4	245	4x4	A8	R17	250	5,8	6,7	•/•	6	KK	•	CD	•	•	•	•	•	•	•	2 410 200
335i xDrive	4/5	Б-6	306	4x4	M6	R17	250	5,3	8,2	•/•	6	KK	•	CD	•	•	•	•	•	•	•	2 587 000
335i xDrive AT	4/5	Б-6	306	4x4	A8	R17	250	5,0	7,6	•/•	6	KK	•	CD	•	•	•	•	•	•	•	2 708 200
M3 3.0	4/5	Б-6	431	3	M6	R18	250	4,3	8,8	•/•	6	KK	•	CD/N	•	•	•	•	•	•	•	3 941 000
M3 3.0 AMT	4/5	Б-6	431	3	AM7	R18	250	4,1	8,3	•/•	6	KK	•	CD/N	•	•	•	•	•	•	•	4 220 663

3-series Touring



**Тип** — универсал • **снаряженная масса**, кг — 1630 • **габариты**, мм — 4624/1811/1429 • **база**, мм — 2810 • **объем багажника**, л — 495/1500 • **объем бака**, л — 60 • **клиренс**, мм — 140 • **гарантия**, лет/тыс. км — 2/- • **начало продаж** — 2012 • **рестайлинг** — н.д.

320i xDrive	5/5	Б-4	184	4x4	M6	R16	225	7,6	6,8	•/•	6	KK	•	CD	•	•	•	•	•	•	•	2 048 000
320i xDrive AT	5/5	Б-4	184	4x4	A8	R16	223	7,7	6,5	•/•	6	KK	•	CD	•	•	•	•	•	•	•	2 169 200
328i xDrive	5/5	Б-4	245	4x4	M6	R17	250	5,9	7,1	•/•	6	KK	•	CD	•	•	•	•	•	•	•	2 364 000
328i xDrive AT	5/5	Б-4	245	4x4	A8	R17	246	6,1	6,9	•/•	6	KK	•	CD	•	•	•	•	•	•	•	2 485 200

3-series Gran Turismo



**Тип** — хэтчбек • **снаряженная масса**, кг — 1560 • **габариты**, мм — 4824/1828/1508 • **база**, мм — 2920 • **объем багажника**, л — 520/1600 • **объем бака**, л — 60 • **клиренс**, мм — 165 • **гарантия**, лет/тыс. км — 2/- • **начало продаж** — 2013 • **рестайлинг** — н.д.

320i AT	5/5	Б-4	184	3	A8	R17	229	7,9	6,2	•/•	6	KK	•	CD	•	•	•	•	•	•	•	2 079 000
320i xDrive AT	5/5	Б-4	184	4x4	A8	R17	224	8,3	6,6	•/•	6	KK	•	CD	•	•	•	•	•	•	•	2 203 000
320d xDrive AT	5/5	Д-4	184	4x4	A8	R17	225	7,9	5,1	•/•	6	KK	•	CD	•	•	•	•	•	•	•	2 265 000
328i xDrive AT	5/5	Б-4	245	4x4	A8	R17	250	6,2	6,8	•/•	6	KK	•	CD	•	•	•	•	•	•	•	2 708 000
335i xDrive AT	5/5	Б-6	306	4x4	A8	R17	250	5,3	8,0	•/•	6	KK	•	CD	•	•	•	•	•	•	•	3 009 000

4-series Coupe



**Тип** — купе • **снаряженная масса**, кг — 1465 • **габариты**, мм — 4638/1825/1362 • **база**, мм — 2810 • **объем багажника**, л — 445 • **объем бака**, л — 60 • **клиренс**, мм — 130 • **гарантия**, лет/тыс. км — 2/- • **начало продаж** — 2013 • **рестайлинг** — н.д.

420i AT	2/4	Б-4	184	3	A8	R17	236	7,3	6,0	•/•	6	KK	•	CD	•	•	•	•	•	•	•	2 263 000
420i xDrive AT	2/4	Б-4	184	4x4	A8	R17	231	7,4	8,6	•/•	6	KK	•	CD	•	•	•	•	•	•	•	2 287 000
420d AT	2/4	Д-4	184	3	A8	R17	232	7,3	4,6	•/•	6	KK	•	CD	•	•	•	•	•	•	•	2 294 000
420d xDrive AT	2/4	Д-4	184	4x4	A8	R17	229	7,3	4,7	•/•	6	KK	•	CD	•	•	•	•	•	•	•	2 397 000
428i xDrive AT	2/4	Б-4	245	4x4	A8	R17	250	5,8	6,7	•/•	6	KK	•	CD	•	•	•	•	•	•	•	2 696 000
435i xDrive AT	2/4	Б-6	306	4x4	A8	R17	250	4,9	7,6	•/•	6	KK	•	CD	•	•	•	•	•	•	•	3 066 000
M4 3.0	2/4	Б-6	431	3	M6	R18	250	4,3	8,8	•/•	6	KK	•	CD/N	•	•	•	•	•	•	•	4 074 000
M4 3.0 AMT	2/4	Б-6	431	3	AM7	R18	250	4,1	8,3	•/•	6	KK	•	CD/N	•	•	•	•	•	•	•	4 353 663

Модель, модификация, исполнение	Количество дверей/мест	Тип мотора — число цилиндров	Мощность, л.с.	Привод	Коробка передач	Размер шин, дюймов*	Максимальная скорость, км/ч	Расход 0-100 км/ч, с	Средний расход топлива, л	ABS / ESP	Подушки безопасности, шт.	Климатическая система	Ксенон	Противотуманные фары	Аудиосистема	Литые диски	Кожаный салон	Электростеклоподъемники	Подогрев сидений	Базовая цена, от руб.
---------------------------------	------------------------	------------------------------	----------------	--------	-----------------	---------------------	-----------------------------	----------------------	---------------------------	-----------	---------------------------	-----------------------	--------	----------------------	--------------	-------------	---------------	-------------------------	------------------	-----------------------

4-series Gran Coupe



**Тип** — седан • **снаряженная масса**, кг — 1505 • **габариты**, мм — 4638/1825/1389 • **база**, мм — 2810 • **объем багажника**, л — 480 • **объем бака**, л — 60 • **клиренс**, мм — 130 • **гарантия**, лет/тыс. км — 2/- • **начало продаж** — 2013 • **рестайлинг** — н.д.

420i AT	2/4	Б-4	184	3	A8	R17	236	7,6	6,1	•/•	6	KK	•	CD	•	•	•	•	•	•	•	2 266 000
420d xDrive AT	2/4	Д-4	184	4x4	A8	R17	229	7,5	4,8	•/•	6	KK	•	CD	•	•	•	•	•	•	•	2 425 000
428i xDrive AT	2/4	Б-4	245	4x4	A8	R17																

**Условные обозначения:**

Б	бензиновый двигатель
Д	дизельный двигатель
V	V-образное расположение цилиндров
W	W-образное расположение цилиндров

H	оппозитное расположение цилиндров
П	передний привод
З	задний привод
4x4	полный привод
M	механическая трансмиссия

A	автоматическая трансмиссия
AM	автоматизированная механическая трансмиссия
В	трансмиссия с клиноременным вариатором
К	кондиционер
КК	климат-контроль

АП	аудиоподготовка
CD/CD+	CD-ресивер/с чейнджером
DVD/DVD+	DVD-проигрыватель/с чейнджером
H/N	жесткий диск/навигация
*	посадочный диаметр шины радиального типа

**АВТОМОБИЛИ 2015 ГОДА КАТАЛОГ**

Модель, модификация, исполнение	Количество дверей/мест	Тип мотора — число цилиндров	Мощность, л.с.	Привод	Коробка передач	Размер шин, дюймы*	Максимальная скорость, км/ч	Разгон 0-100 км/ч, с	Средний расход топлива, л	ABS / ESP	Подушки безопасности, шт.	Климатическая система	Ксенон	Противотуманные фары	Аудиосистема	Литые диски	Кожаный салон	Электростеклоподъемники	Подогрев сидений	Базовая цена, от руб.



**X1**  
Тип - кроссовер • снаряженная масса, кг - 1650 • габариты, мм - 4477/1798/1545 • база, мм - 2760 • объем багажника, л - 420/1350 • объем бака, л - 61 • клиренс, мм - 179 • гарантия, лет/тыс. км - 2/- • начало продаж - 2009 • рестайлинг - 2012.

sDrive18i AT	5/5	B-4	150	3	A6	R17	210	10,4	7,9	•/•	6	КК	•	•	•	•	•	•	•	•	1 810 000
xDrive20i AT	5/5	B-4	184	4x4	A8	R17	215	7,8	7,1	•/•	6	КК	•	•	•	•	•	•	•	•	2 006 000
xDrive20d	5/5	D-4	184	4x4	A6	R17	205	8,1	5,5	•/•	6	КК	•	•	•	•	•	•	•	•	2 001 000
xDrive20d AT	5/5	D-4	184	4x4	A8	R17	215	8,0	5,4	•/•	6	КК	•	•	•	•	•	•	•	•	2 110 080
xDrive25d	5/5	D-4	218	4x4	M6	R17	205	6,8	5,9	•/•	6	КК	•	•	•	•	•	•	•	•	2 115 000
xDrive25d AT	5/5	D-4	218	4x4	A8	R17	230	6,7	5,5	•/•	6	КК	•	•	•	•	•	•	•	•	2 224 080



**X3**  
Тип - кроссовер • снаряженная масса, кг - 1720 • габариты, мм - 4652/1881/1661 • база, мм - 2810 • объем багажника, л - 550/1600 • объем бака, л - 67 • клиренс, мм - 204 • гарантия, лет/тыс. км - 2/- • начало продаж - 2010 • рестайлинг - 2013.

xDrive20i	5/5	B-4	184	4x4	M6	R17	210	8,4	7,4	•/•	6	КК	•	•	•	•	•	•	•	•	2 393 000
xDrive20i AT	5/5	B-4	184	4x4	A8	R17	210	8,2	6,9	•/•	6	КК	•	•	•	•	•	•	•	•	2 547 246
xDrive20d	5/5	D-4	190	4x4	M6	R17	210	8,1	5,0	•/•	6	КК	•	•	•	•	•	•	•	•	2 417 000
xDrive20d AT	5/5	D-4	190	4x4	A8	R17	210	8,1	5,0	•/•	6	КК	•	•	•	•	•	•	•	•	2 571 246
xDrive28i AT	5/5	B-4	245	4x4	A8	R17	230	6,5	7,0	•/•	6	КК	•	•	•	•	•	•	•	•	2 562 000
xDrive30d AT	5/5	D-6	249	4x4	A8	R17	232	5,9	5,9	•/•	6	КК	•	•	•	•	•	•	•	•	2 725 000
xDrive35i AT	5/5	B-6	306	4x4	A8	R18	245	5,6	8,3	•/•	6	КК	•	•	•	•	•	•	•	•	2 787 000
xDrive35d AT	5/5	D-6	313	4x4	A8	R18	245	5,3	6,0	•/•	6	КК	•	•	•	•	•	•	•	•	2 993 000



**X4**  
Тип - кроссовер • снаряженная масса, кг - 1770 • габариты, мм - 4671/1881/1624 • база, мм - 2810 • объем багажника, л - 500/1400 • объем бака, л - 67 • клиренс, мм - 204 • гарантия, лет/тыс. км - 2/- • начало продаж - 2014 • рестайлинг - н.д.

xDrive28i AT	5/5	B4	245	4x4	A8	R17	232	6,4	7,0	•/•	6	КК	•	•	•	•	•	•	•	•	2 785 000
xDrive35i AT	5/5	B6	306	4x4	A8	R18	247	5,5	8,3	•/•	6	КК	•	•	•	•	•	•	•	•	2 993 000
xDrive20d	5/5	D4	190	4x4	M6	R17	212	8,0	5,4	•/•	6	КК	•	•	•	•	•	•	•	•	2 741 000
xDrive20d AT	5/5	D4	190	4x4	A8	R17	212	8,0	5,2	•/•	6	КК	•	•	•	•	•	•	•	•	2 931 516
xDrive30d AT	5/5	D6	249	4x4	A8	R17	234	5,8	5,7	•/•	6	КК	•	•	•	•	•	•	•	•	2 943 000
xDrive35d AT	5/5	D6	313	4x4	A8	R18	247	5,2	6,0	•/•	6	КК	•	•	•	•	•	•	•	•	3 197 000



**X5**  
Тип - кроссовер • снаряженная масса, кг - 2070 • габариты, мм - 4886/1938/1762 • база, мм - 2933 • объем багажника, л - 650/1870 • объем бака, л - 85 • клиренс, мм - 209 • гарантия, лет/тыс. км - 2/- • начало продаж - 2013 • рестайлинг - н.д.

xDrive25d AT	5/5	D-4	218	4x4	A8	R18	220	8,2	6,2	•/•	6	КК	•	•	•	•	•	•	•	•	3 512 000
xDrive30d AT	5/5	D-6	249	4x4	A8	R18	230	6,9	6,2	•/•	6	КК	•	•	•	•	•	•	•	•	3 390 000
xDrive35i AT	5/5	B-6	306	4x4	A8	R18	235	6,5	8,5	•/•	6	КК	•	•	•	•	•	•	•	•	3 232 000
xDrive40d AT	5/5	D-6	313	4x4	A8	R18	236	5,9	6,2	•/•	6	КК	•	•	•	•	•	•	•	•	3 707 000
xDrive50i AT	5/5	B-V8	450	4x4	A8	R19	250	5,0	10,4	•/•	6	КК	•	•	•	•	•	•	•	•	4 082 000
M50d AT	5/5	D-6	381	4x4	A8	R19	250	5,3	6,7	•/•	6	КК	•	•	•	•	•	•	•	•	4 582 000



**X6**  
Тип - кроссовер • снаряженная масса, кг - 2140 • габариты, мм - 4909/1989/1702 • база, мм - 2933 • объем багажника, л - 580/1525 • объем бака, л - 85 • клиренс, мм - 212 • гарантия, лет/тыс. км - 2/- • начало продаж - 2014 • рестайлинг - н.д.

xDrive 35i AT	5/5	B-6	306	4x4	A8	R19	240	6,4	8,5	•/•	6	КК	•	•	•	•	•	•	•	•	3 703 000
xDrive 50i AT	5/5	B-V8	450	4x4	A8	R19	250	4,8	9,7	•/•	6	КК	•	•	•	•	•	•	•	•	4 448 000
xDrive 30d AT	5/5	D-6	249	4x4	A8	R19	230	6,7	6,0	•/•	6	КК	•	•	•	•	•	•	•	•	3 741 000
xDrive 40d AT	5/5	D-6	313	4x4	A8	R19	240	5,8	6,2	•/•	6	КК	•	•	•	•	•	•	•	•	4 058 000
M50d AT	5/5	D-6	381	4x4	A8	R19	250	5,2	6,6	•/•	6	КК	•	•	•	•	•	•	•	•	4 875 000



**Z4**  
Тип - купе-кабриолет • снаряженная масса, кг - 1405 • габариты, мм - 4239/1790/1291 • база, мм - 2496 • объем багажника, л - 180/310 • объем бака, л - 55 • клиренс, мм - 130 • гарантия, лет/тыс. км - 2/- • начало продаж - 2009 • рестайлинг - н.д.

sDrive20i	2/2	B-4	184	3	M6	R17	235	6,9	6,8	•/•	4	К	•	•	•	•	•	•	•	•	2 509 000
sDrive20i AT	2/2	B-4	184	3	A8	R17	232	6,9	6,8	•/•	4	К	•	•	•	•	•	•	•	•	2 661 810
sDrive28i	2/2	B-4	245	3	M6	R17	250	5,7	6,8	•/•	4	К	•	•	•	•	•	•	•	•	2 890 000
sDrive28i AT	2/2	B-4	245	3	A8	R17	250	5,7	6,8	•/•	4	К	•	•	•	•	•	•	•	•	3 053 229
sDrive35i	2/2	B-6	306	3	M6	R17	250	5,2	9,4	•/•	4	К	•	•	•	•	•	•	•	•	3 221 000
sDrive35i AMT	2/2	B-6	306	3	AM7	R17	250	5,1	9,0	•/•	4	К	•	•	•	•	•	•	•	•	3 387 547
sDrive35is AMT	2/2	B-6	340	3	AM7	R18	250	4,8	9,0	•/•	4	К	•	•	•	•	•	•	•	•	3 660 000

**BRILLIANCE** WWW.BRILLIANCE-MOTOR.RU



**H530**  
Тип - седан • снаряженная масса, кг - 1365 • габариты, мм - 4708/1788/1475 • база, мм - 2700 • объем багажника, л - 520 • объем бака, л - 55 • клиренс, мм - 120 • гарантия, лет/тыс. км - 3/100 • начало продаж - 2014 • рестайлинг - н.д.

1.6	4/5	B-4	110	П	M5	R16	176	н.д.	7,3	•/•	2	К	•	•	•	•	•	•	•	•	635 900
-----	-----	-----	-----	---	----	-----	-----	------	-----	-----	---	---	---	---	---	---	---	---	---	---	---------

Модель, модификация, исполнение	Количество дверей/мест	Тип мотора — число цилиндров	Мощность, л.с.	Привод	Коробка передач	Размер шин, дюймы*	Максимальная скорость, км/ч	Разгон 0-100 км/ч, с	Средний расход топлива, л	ABS / ESP	Подушки безопасности, шт.	Климатическая система	Ксенон	Противотуманные фары	Аудиосистема	Литые диски	Кожаный салон	Электростеклоподъемники	Подогрев сидений	Базовая цена, от руб.



**ATS**  
Тип - кроссовер • снаряженная масса, кг - 1415 • габариты, мм - 4405/1800/1627 • база, мм - 2630 • объем багажника, л - 430/1254 • объем бака, л - 55 • клиренс, мм - 175 • гарантия, лет/тыс. км - 3/100 • начало продаж - 2014 • рестайлинг - н.д.

1.6	5/5	B-4	110	П	M5	R17	170	11,9	6,9	•/•	2	К	•	•	•	•	•	•	•	•	735 900
1.6 AT	5/5	B-4	110	П	A5	R17	165	13,9	7,2	•/•	2	К	•	•	•	•	•	•	•	•	795 900

**CADILLAC** WWW.CADILLAC.RU



**ATS**  
Тип - седан • снаряженная масса, кг - 1559 • габариты, мм - 4644/1805/1427 • база, мм - 2775 • объем багажника, л - 381 • объем бака, л - 62,5 • клиренс, мм - 150 • гарантия, лет/тыс. км - 2/- • начало продаж - 2013 • рестайлинг - н.д.

2.0T AT	4/5	B-4	226	3	A6	R17	н.д.	н.д.	н.д.	•/•	8	КК	•	•	•	•	•	•	•	•	1 700 000
2.0T AT AWD	4/5	B-4	276	4x4	A6	R17	н.д.	н.д.	5,9	8,2	•/•	8	КК	•	•	•	•	•	•	•	2 600 000



**CTS**  
Тип - седан • снаряженная масса, кг - 1640 • габариты, мм - 4966/1833/1454 • база, мм - 2910 • объем багажника, л - н.д. • объем бака, л - 72 • клиренс, мм - н.д. • гарантия, лет/тыс. км - 3/100 • начало продаж - 2014 • рестайлинг - н.д.

2.0T AT	4/5	B4	276	3	A6	R18	н.д.	6,8	8,5	•/•	10	КК	•	•	•	•	•	•	•	•	2 600 000
2.0T AT AWD	4/5	B4	276	4x4	A6	R18	н.д.	6,8	9,1	•/•	10	КК	•	•	•	•	•	•	•	•	2 690 000



**SRX**  
Тип - кроссовер • снаряженная масса, кг - 1855 • габариты, мм - 4835/1910/1670 • база, мм - 2805 • объем багажника, л - 820/1730 • объем бака, л - 80 • клиренс, мм - 180 • гарантия, лет/тыс. км - 2/- • начало продаж - 2009 • рестайлинг - н.д.

3.0 AT	5/5	B-V6	249	П	A6	R18	н.д.	н.д.	н.д.	•/•	6	КК	•	•	•	•	•	•	•	•	2 149 000
3.0 AT AWD	5/5	B-V6	249	4x4	A6	R20	н.д.	8,5	11,3	•/•	6	КК	•	•	•	•	•	•	•	•	2 390 000
3.6 AT AWD	5/5	B-V6	318	4x4	A6	R20	н.д.	8,1	11,5	•/•	6	КК	•	•	•	•	•	•	•	•	3



**Условные обозначения:**

Б	бензиновый двигатель
Д	дизельный двигатель
V	V-образное расположение цилиндров
W	W-образное расположение цилиндров

H	оппозитное расположение цилиндров
П	передний привод
Э	задний привод
4x4	полный привод
M	механическая трансмиссия

A	автоматическая трансмиссия
AM	автоматизированная механическая трансмиссия
Вар	трансмиссия с клиноремным вариатором
K	кондиционер
КК	климат-контроль

АП	аудиоподготовка
CD/CD+	CD-ресивер/с чейнджером
DVD/DVD+	DVD-проигрыватель/с чейнджером
H/N	жесткий диск/навигация
*	посадочный диаметр шины радиального типа

АВТОМОБИЛИ 2015 ГОДА КАТАЛОГ

Модель, модификация, исполнение	Количество дверей/мест	Тип мотора — число цилиндров	Мощность, л.с.	Привод	Коробка передач	Размер шин, дюймы*	Максимальная скорость, км/ч	Разгон 0-100 км/ч, с	Средний расход топлива, л	ABS / ESP	Подушки безопасности, шт.	Климатическая система	Ксенон	Противотуманные фары	Аудиосистема	Литые диски	Кожаный салон	Электростеклоподъемники	Подогрев сидений	Базовая цена, от руб.
---------------------------------	------------------------	------------------------------	----------------	--------	-----------------	--------------------	-----------------------------	----------------------	---------------------------	-----------	---------------------------	-----------------------	--------	----------------------	--------------	-------------	---------------	-------------------------	------------------	-----------------------

**C4 Picasso**  
Тип – мини-вэн • **снаряженная масса**, кг – 1327 • **габариты**, мм – 4428/1826/1610 • **база**, мм – 2785 • **объем багажника**, л – 537/1851 • **объем бака**, л – 60 • **клиренс**, мм – 130 • **гарантия**, лет/тыс. км – 3/100 • **начало продаж** – 2014 • **рестайлинг** – н.д.

1.6	5/5	B-4	120	П	M5	R16	187	12.3	6.3	/•	6	КК			•	•	•	•	•	1245 000
1.6 e-Hdi AMT	5/5	D-4	115	П	AM6	R16	189	12.3	4.0	/•	6	КК			•	•	•	•	•	1355 000
1.6 THP AT	5/5	B-4	150	П	A6	R16	н.д.	н.д.	н.д.	/•	6	КК			•	•	•	•	•	1380 000

**C4 Grand Picasso**  
Тип – мини-вэн • **снаряженная масса**, кг – 1353 • **габариты**, мм – 4597/1826/1638 • **база**, мм – 2830 • **объем багажника**, л – 645/2181 • **объем бака**, л – 60 • **клиренс**, мм – 130 • **гарантия**, лет/тыс. км – 3/100 • **начало продаж** – 2014 • **рестайлинг** – н.д.

1.6	5/7	B-4	120	П	M5	R16	187	12.6	6.4	/•	6	КК			•	•	•	•	•	1310 000
1.6 e-Hdi AMT	5/7	D-4	115	П	AM6	R16	189	12.6	4.0	/•	6	КК			•	•	•	•	•	1420 000
1.6 THP AT	5/7	B-4	150	П	A6	R16	н.д.	н.д.	н.д.	/•	6	КК			•	•	•	•	•	1445 000

**C5**  
Тип – седан • **снаряженная масса**, кг – 1425 • **габариты**, мм – 4779/1860/1458 • **база**, мм – 2815 • **объем багажника**, л – 439 • **объем бака**, л – 71 • **клиренс**, мм – 150 • **гарантия**, лет/тыс. км – 3/100 • **начало продаж** – 2009 • **рестайлинг** – 2011.

1.6 AMT	4/5	B-4	120	П	AM6	R17	198	12.2	6.2	/•	7	КК			•	•	•	•	•	1473 000
1.6 THP	4/5	B-4	150	П	M6	R17	210	8.6	7.1	/•	7	КК			•	•	•	•	•	1587 000
1.6 THP AT	4/5	B-4	150	П	A6	R17	210	9.8	7.7	/•	7	КК			•	•	•	•	•	1637 000
2.0 Hdi AT	4/5	D-4	138	П	A6	R17	201	11.8	6.8	/•	7	КК			•	•	•	•	•	1737 000
2.2 Hdi AT	4/5	D-4	204	П	A6	R18	230	8.3	5.9	/•	7	КК			•	•	•	•	•	2 026 000

**C5 Tourer**  
Тип – универсал • **снаряженная масса**, кг – 1425 • **габариты**, мм – 4829/1860/1483 • **база**, мм – 2815 • **объем багажника**, л – 510/1700 • **объем бака**, л – 71 • **клиренс**, мм – 150 • **гарантия**, лет/тыс. км – 3/100 • **начало продаж** – 2009 • **рестайлинг** – 2011.

1.6 THP AT	5/5	B-4	150	П	A6	R17	210	10.2	7.7	/•	7	КК			•	•	•	•	•	1 682 000
2.0 Hdi AT	5/5	D-4	138	П	A6	R17	198	12.1	6.8	/•	7	КК			•	•	•	•	•	1 782 000
2.2 Hdi AT	5/5	D-4	204	П	A6	R18	230	8.6	6.1	/•	7	КК			•	•	•	•	•	2 071 000

**C5 CrossTourer**  
Тип – универсал • **снаряженная масса**, кг – 1534/1767 • **габариты**, мм – 4829/1860/1479 • **база**, мм – 2815 • **объем багажника**, л – 505/1462 • **объем бака**, л – 71 • **клиренс**, мм – 165 • **гарантия**, лет/тыс. км – 3/100 • **начало продаж** – 2014 • **рестайлинг** – н.д.

1.6 AT	5/5	B-4	150	П	A6	R18	210	10.2	7.7	/•	7	КК			•	•	•	•	•	1 747 000
2.0 Hdi AT	5/5	D-4	163	П	A6	R18	208	10.2	6.2	/•	7	КК			•	•	•	•	•	1 902 000
2.2 Hdi AT	5/5	D-4	204	П	A6	R18	225	8.6	6.1	/•	7	КК			•	•	•	•	•	2 178 000

**C4 Aircross**  
Тип – кроссовер • **снаряженная масса**, кг – 1305 • **габариты**, мм – 4340/1800/1625 • **база**, мм – 2670 • **объем багажника**, л – 384 • **объем бака**, л – 63 • **клиренс**, мм – 195 • **гарантия**, лет/тыс. км – 3/100 • **начало продаж** – 2012 • **рестайлинг** – н.д.

1.6	5/5	B-4	117	П	M5	R16	182	11.3	5.9	/•	2	K			CD					1 179 000	
2.0	5/5	B-4	150	П	M5	R16	200	9.3	7.7	/•	2	K			CD						1 249 000
2.0 CVT	5/5	B-4	150	П	Вар	R16	190	10.2	7.9	/•	2	K			CD						1 289 000
2.0 CVT	5/5	B-4	150	4x4	Вар	R16	188	10.9	8.1	/•	6	K			CD						1 469 000

**Berlingo**  
Тип – универсал • **снаряженная масса**, кг – 1395 • **габариты**, мм – 4380/1810/1805 • **база**, мм – 2730 • **объем багажника**, л – 505/3000 • **объем бака**, л – 60 • **клиренс**, мм – 140 • **гарантия**, лет/тыс. км – 3/100 • **начало продаж** – 2008 • **рестайлинг** – 2012.

1.6	5/5	B-4	110	П	M5	R16	170	13.5	8.2	/•	2				АП					970 000
1.6	5/5	B-4	120	П	M5	R16	177	12.0	7.3	/•	2				CD					1 046 000
1.6 Hdi	5/5	D-4	90	П	M5	R16	177	13.6	5.7	/•	2				АП					1 049 000

**D53**  
Тип – хэтчбек • **снаряженная масса**, кг – 1075 • **габариты**, мм – 3962/1717/1443 • **база**, мм – 2465 • **объем багажника**, л – 285/980 • **объем бака**, л – 50 • **клиренс**, мм – 130 • **гарантия**, лет/тыс. км – 3/100 • **начало продаж** – 2010 • **рестайлинг** – н.д.

1.6	3/5	B-4	120	П	M5	R16	190	8.9	5.7	/•	6	K			•	•	•	•	•	1 081 000
1.6 AT	3/5	B-4	120	П	A4	R16	190	10.9	6.5	/•	6	K			•	•	•	•	•	1 111 000
1.6 THP	3/5	B-4	156	П	M6	R17	214	7.3	5.8	/•	6	КК			•	•	•	•	•	1 231 000

**D54**  
Тип – хэтчбек • **снаряженная масса**, кг – 1280 • **габариты**, мм – 4275/1810/1523 • **база**, мм – 2612 • **объем багажника**, л – 408/1185 • **объем бака**, л – 60 • **клиренс**, мм – 150 • **гарантия**, лет/тыс. км – 3/100 • **начало продаж** – 2012 • **рестайлинг** – н.д.

1.6	5/5	B-4	120	П	M5	R16	193	10.8	6.2	/•	6	K			•	•	•	•	•	1 179 000
1.6 THP AT	5/5	B-4	150	П	A6	R16	212	9.0	7.7	/•	6	K			•	•	•	•	•	1 288 000
1.6 THP	5/5	B-4	200	П	M6	R18	235	7.9	6.4	/•	6	КК			•	•	•	•	•	1 629 000

**DAEWOO** [WWW.UZDAEWOO.RU](#)

**Matiz**  
Тип – хэтчбек • **снаряженная масса**, кг – 770 • **габариты**, мм – 3495/1495/1480 • **база**, мм – 2340 • **объем багажника**, л – 155/480 • **объем бака**, л – 35 • **клиренс**, мм – 150 • **гарантия**, лет/тыс. км – 3/100 • **начало продаж** – 1998 • **рестайлинг** – н.д.

Модель, модификация, исполнение	Количество дверей/мест	Тип мотора — число цилиндров	Мощность, л.с.	Привод	Коробка передач	Размер шин, дюймы*	Максимальная скорость, км/ч	Разгон 0-100 км/ч, с	Средний расход топлива, л	ABS / ESP	Подушки безопасности, шт.	Климатическая система	Ксенон	Противотуманные фары	Аудиосистема	Литые диски	Кожаный салон	Электростеклоподъемники	Подогрев сидений	Базовая цена, от руб.
---------------------------------	------------------------	------------------------------	----------------	--------	-----------------	--------------------	-----------------------------	----------------------	---------------------------	-----------	---------------------------	-----------------------	--------	----------------------	--------------	-------------	---------------	-------------------------	------------------	-----------------------

**Nexia**  
Тип – седан • **снаряженная масса**, кг – 969 • **габариты**, мм – 4482/1662/1393 • **база**, мм – 2530 • **объем багажника**, л – 530 • **объем бака**, л – 50 • **клиренс**, мм – 158 • **гарантия**, лет/тыс. км – 3/100 • **начало продаж** – 1996 • **рестайлинг** – 2010.

1.5	4/5	B-4	80	П	M5	R13	175	12.5	8.5						АП					450 000
1.6	4/5	B-4	109	П	M5	R14	185	11.0	8.9						CD					525 000

**Genra**  
Тип – седан • **снаряженная масса**, кг – 1245/1300 • **габариты**, мм – 4515/1725/1445 • **база**, мм – 2600 • **объем багажника**, л – 530 • **объем бака**, л – 50 • **клиренс**, мм – 145 • **гарантия**, лет/тыс. км – 3/100 • **начало продаж** – 2013 • **рестайлинг** – н.д.

1.5	4/5	B-4	107	П	M5	R15	180	11.9	7.6	2	K				АП					419 000
1.5 AT	4/5	B-4	107	П	A6	R15	180	11.9	8.0	2	K				АП					519 000

**DATSUN** [WWW.DATSUN.RU](#)

**on-Do**  
Тип – седан • **снаряженная масса**, кг – 1160 • **габариты**, мм – 4337/1700/1500 • **база**, мм – 2476 • **объем багажника**, л – 530 • **объем бака**, л – 50 • **клиренс**, мм – 174 • **гарантия**, лет/тыс. км – 3/100 • **начало продаж** – 2014 • **рестайлинг** – н.д.

1.6	4/5	B-4	82	П	M5	R14	165	12.9	7.4	/•	1				АП					376 000
1.6	4/5	B-4	87	П	M5	R14	173	12.2	7.0	/•	2				АП					426 000

**mi-Do**  
Тип – хэтчбек • **снаряженная масса**, кг – 1160 • **габариты**, мм – 3950/1700/1500 • **база**, мм – 2476 • **объем багажника**, л – 240 • **объем бака**, л – 50 • **клиренс**, мм – 174 • **гарантия**, лет/тыс. км – 3/100 • **начало продаж** – 2015 • **рестайлинг** – н.д.

**DONGFENG** [WWW.DONGFENGMOTOR.RU](#)

**530**  
Тип – седан • **снаряженная масса**, кг – 1210/1220 • **габариты**, мм – 4526/1740/1465 • **база**, мм – 2610 • **объем багажника**, л – 487 • **объем бака**, л – 51 • **клиренс**, мм – 150 • **гарантия**, лет/тыс. км – 3/100 • **начало продаж** – 2014 • **рестайлинг** – н.д.

1.6	4/5	B-4	117	П	M5	R15	183	н.д.	6.5	/•	4	K			DVD					509 000
1.6 AT	4/5	B-4	117	П	A4	R15	180	н.д.	6.8	/•	4	КК			DVD					579 000

**H30 Cross**  
Тип – хэтчбек • **снаряженная масса**, кг – 1220/1240 • **габариты**, мм – 4351/1760/1528 • **база**, мм – 2610 • **объем багажника**, л – 417/1137 • **объем бака**, л – 51 • **клиренс**, мм – 175 • **гарантия**, лет/тыс. км – 3/100 • **начало продаж** – 2014 • **рестайлинг** – н.д.

1.6	5/5	B-4	117	П	M5	R16	183	н.д.	6.5	/•	4	K			DVD					579 000
1.6 AT	5/5	B-4	117	П	A4	R16	180	н.д.	6.8	/•	4	КК			DVD					649 000

**FAW** [WWW.FAW.RU](#)

**v5**  
Тип – седан • **снаряженная масса**, кг – 995 • **габариты**, мм – 4290/1680/1500 • **база**, мм – 2425 • **объем багажника**, л – 420 • **объем топливного бака**, л – 45 • **гарантия**, лет/тыс. км – 4/100 • **начало продаж** – 2012 • **рестайлинг** – н.д.

**Oley**  
Тип – седан • **снаряженная масса**, кг – 1115 • **габариты**, мм – 4485/1660/1465 • **база**, мм – 2525 • **объем багажника**, л – 450 • **объем топливного бака**, л – 48 • **гарантия**, лет/тыс. км – 4/100 • **начало продаж** – 2014 • **рестайлинг** – н.д.

1.5	4/5	B-4	102	П	M5	R15	170	н.д.	н.д.	/•	2	K			•	•	•	•	•	499 000
1.5 AT	4/5	B-4	102	П	A4	R15	170	н.д.	н.д.	/•	2	K			•	•	•	•	•	540 000

**Besturn B50**  
Тип – седан • **снаряженная масса**, кг – 1285 • **габариты**, мм – 4600/1785/1435 • **база**, мм – 2675 • **объем багажника**, л – 450 •



Количество дверей/мест	Тип мотора — число цилиндров	Мощность, л.с.	Привод	Коробка передач	Размер шин, дюймы*	Максимальная скорость, км/ч	Разгон 0-100 км/ч, с	Средний расход топлива, л	ABS / ESP	Подушки безопасности, шт.	Климатическая система	Ксенон	Противотуманные фары	Аудиосистема	Литые диски	Кожаный салон	Электростеклоподъемники	Подогрев сидений	Базовая цена, от руб.
------------------------	------------------------------	----------------	--------	-----------------	--------------------	-----------------------------	----------------------	---------------------------	-----------	---------------------------	-----------------------	--------	----------------------	--------------	-------------	---------------	-------------------------	------------------	-----------------------

Количество дверей/мест	Тип мотора — число цилиндров	Мощность, л.с.	Привод	Коробка передач	Размер шин, дюймы*	Максимальная скорость, км/ч	Разгон 0-100 км/ч, с	Средний расход топлива, л	ABS / ESP	Подушки безопасности, шт.	Климатическая система	Ксенон	Противотуманные фары	Аудиосистема	Литые диски	Кожаный салон	Электростеклоподъемники	Подогрев сидений	Базовая цена, от руб.
------------------------	------------------------------	----------------	--------	-----------------	--------------------	-----------------------------	----------------------	---------------------------	-----------	---------------------------	-----------------------	--------	----------------------	--------------	-------------	---------------	-------------------------	------------------	-----------------------

актуальные цены уточняйте у дилера

**FIAT WWW.FIAT.RU**

**Punto** Тип - хэтчбек • снаряженная масса, кг - 1155 • габариты, мм - 4030/1687/1490 • база, мм - 2510 • объем багажника, л - 270 • объем бака, л - 45 • клиренс, мм - 150 • гарантия, лет/тыс. км - 2/- • начало продаж - 2010 • рестайлинг - 2012.

1.4	3/5	Б-4	77	П	АМ5	Р15	165	13,2	5,7	-/	2	К	•	CD	•	•	•	•	690 000
1.4 AMT	5/5	Б-4	77	П	АМ5	Р15	165	13,2	5,4	-/	4	К	•	CD	•	•	•	•	770 000
1.4	5/5	Б-4	105	П	М5	Р16	185	10,8	5,7	-/	4	К	•	CD	•	•	•	•	850 000

**500** Тип - хэтчбек • снаряженная масса, кг - 865 • габариты, мм - 3546/1627/1488 • база, мм - 2300 • объем багажника, л - 185/550 • объем бака, л - 35 • клиренс, мм - 165 • гарантия, лет/тыс. км - 2/- • начало продаж - 2007 • рестайлинг - н.д.

1.2	3/4	Б-4	69	П	М5	Р14	160	12,9	5,1	-/	7	К	•	CD	•	•	•	•	750 000
1.2 AMT	3/4	Б-4	69	П	АМ5	Р14	160	12,9	4,7	-/	7	К	•	CD	•	•	•	•	781 000
1.4	3/4	Б-4	100	П	М6	Р15	182	10,5	6,3	-/	7	К	•	CD	•	•	•	•	870 000
1.4 AMT	3/4	Б-4	100	П	АМ6	Р15	182	10,5	5,6	-/	7	К	•	CD	•	•	•	•	901 000

**Freemont** Тип - кроссовер • снаряженная масса, кг - 1778 • габариты, мм - 4888/1878/1691 • база, мм - 2890 • объем багажника, л - 1121 • объем бака, л - 77 • клиренс, мм - 197 • гарантия, лет/тыс. км - 2/- • начало продаж - 2012 • рестайлинг - н.д.

2.4 AT	5/5	Б-4	170	П	А6	Р17	182	н.д.	9,9	-/	6	К	•	DVD	•	•	•	•	1 499 000
--------	-----	-----	-----	---	----	-----	-----	------	-----	----	---	---	---	-----	---	---	---	---	-----------

**Где купить Fiat ABC-моторс (495) 363-0000**

**FORD WWW.FORD.RU**

**Fiesta** Тип - седан • снаряженная масса, кг - 1125 • габариты, мм - 4320/1722/1489 • база, мм - 2789 • объем багажника, л - 362 • объем бака, л - 45 • клиренс, мм - 160 • гарантия, лет/тыс. км - 3/100 • начало продаж - 2015 • рестайлинг - н.д.

1.6 MT	4/5	Б-4	85	П	М5	Р14	171	12,8	5,9	-/	2	К	•	АП	•	•	•	•	525 000
1.6 MT	4/5	Б-4	105	П	М5	Р14	182	11,4	5,9	-/	2	К	•	CD	•	•	•	•	599 000
1.6 AT	4/5	Б-4	105	П	АМ6	Р14	181	11,9	5,9	-/	2	К	•	CD	•	•	•	•	644 000
1.6 AT	4/5	Б-4	120	П	АМ6	Р15	188	10,7	5,9	-/	6	КК	•	CD	•	•	•	•	773 000

**Fiesta** Тип - хэтчбек • снаряженная масса, кг - 1111 • габариты, мм - 3969/1722/1495 • база, мм - 2489 • объем багажника, л - 276/960 • объем бака, л - 40 • клиренс, мм - 160 • гарантия, лет/тыс. км - 3/100 • начало продаж - 2015 • рестайлинг - н.д.

1.6 MT	5/5	Б-4	105	П	М5	Р14	182	11,4	5,9	-/	2	К	•	CD	•	•	•	•	599 000
1.6 AT	5/5	Б-4	105	П	АМ6	Р14	181	11,9	5,9	-/	2	К	•	CD	•	•	•	•	644 000
1.6 AT	5/5	Б-4	120	П	АМ6	Р15	188	10,7	5,9	-/	6	КК	•	CD	•	•	•	•	773 000

**Focus** Тип - хэтчбек • снаряженная масса, кг - 1270 • габариты, мм - 4358/1823/1484 • база, мм - 2648 • объем багажника, л - 277/1062 • объем бака, л - 55 • клиренс, мм - 150 • гарантия, лет/тыс. км - 3/100 • начало продаж - 2011 • рестайлинг - н.д.

1.6	5/5	Б-4	85	П	М5	Р16	170	14,9	5,9	-/	2	К	•	АП	•	•	•	•	714 000
1.6	5/5	Б-4	105	П	М5	Р16	187	12,3	5,9	-/	2	К	•	CD	•	•	•	•	806 000
1.6 AMT	5/5	Б-4	105	П	АМ6	Р16	182	13,1	6,4	-/	2	К	•	CD	•	•	•	•	841 000
1.6	5/5	Б-4	125	П	М5	Р16	196	10,9	5,9	-/	2	К	•	CD	•	•	•	•	825 000
1.6 AMT	5/5	Б-4	125	П	АМ6	Р16	193	11,7	6,3	-/	2	К	•	CD	•	•	•	•	860 000
2.0 AMT	5/5	Б-4	150	П	АМ6	Р16	200	9,3	6,4	-/	2	К	•	CD	•	•	•	•	989 000

**Focus** Тип - седан • снаряженная масса, кг - 1270 • габариты, мм - 4534/1823/1484 • база, мм - 2648 • объем багажника, л - 372 • объем бака, л - 55 • клиренс, мм - 150 • гарантия, лет/тыс. км - 3/100 • начало продаж - 2011 • рестайлинг - н.д.

1.6	4/5	Б-4	105	П	М5	Р16	189	12,4	6,0	-/	2	К	•	CD	•	•	•	•	816 000
1.6 AMT	4/5	Б-4	105	П	АМ6	Р16	184	13,2	6,4	-/	2	К	•	CD	•	•	•	•	851 000
1.6	4/5	Б-4	125	П	М5	Р16	196	11,0	6,0	-/	2	К	•	CD	•	•	•	•	835 000
1.6 AMT	4/5	Б-4	125	П	АМ6	Р16	195	11,8	6,3	-/	2	К	•	CD	•	•	•	•	870 000
2.0 AMT	4/5	Б-4	150	П	АМ6	Р16	202	9,4	6,4	-/	2	К	•	CD	•	•	•	•	999 000

**Focus** Тип - универсал • снаряженная масса, кг - 1270 • габариты, мм - 4556/1823/1505 • база, мм - 2648 • объем багажника, л - 476/1502 • объем бака, л - 55 • клиренс, мм - 150 • гарантия, лет/тыс. км - 3/100 • начало продаж - 2012 • рестайлинг - н.д.

1.6	5/5	Б-4	105	П	М5	Р16	187	13,3	6,4	-/	2	К	•	CD	•	•	•	•	826 000
1.6	5/5	Б-4	125	П	М5	Р16	196	11,1	6,0	-/	2	К	•	CD	•	•	•	•	845 000
1.6 AMT	5/5	Б-4	125	П	АМ6	Р16	193	11,9	6,3	-/	2	К	•	CD	•	•	•	•	966 000
2.0 AMT	5/5	Б-4	150	П	АМ6	Р16	200	9,5	6,4	-/	2	К	•	CD	•	•	•	•	1 009 000

**EcoSport** Тип - кроссовер • снаряженная масса, кг - 1280 • габариты, мм - 4011/1765/1665 • база, мм - 2519 • объем багажника, л - 333/1238 • объем бака, л - 52 • клиренс, мм - 200 • гарантия, лет/тыс. км - 3/100 • начало продаж - 2014 • рестайлинг - н.д.

1.6 2WD	4/5	Б-4	122	П	М5	Р16	180	12,5	6,6	-/	2	К	•	CD	•	•	•	•	889 000
---------	-----	-----	-----	---	----	-----	-----	------	-----	----	---	---	---	----	---	---	---	---	---------



**WWW.FORD.RU**

**Mondeo** Тип - седан • снаряженная масса, кг - 1639 • габариты, мм - 4872/1851/1478 • база, мм - 2850 • объем багажника, л - 453 • объем бака, л - 62 • клиренс, мм - 147 • гарантия, лет/тыс. км - 3/100 • начало продаж - 2015 • рестайлинг - н.д.

2.5 AT	4/5	Б-4	149	П	А6	Р16	204	10,3	8,2	-/	7	КК	•	CD	•	•	•	•	1 099 000
2.0T AMT	4/5	Б-4	199	П	А6	Р17	218	8,7	8,0	-/	7	КК	•	CD	•	•	•	•	1 469 000
2.0T AMT	4/5	Б-4	240	П	А6	Р17	233	7,9	8,0	-/	7	КК	•	CD	•	•	•	•	1 729 000

**Galaxy** Тип - мини-вэн • снаряженная масса, кг - 1620 • габариты, мм - 4820/1854/1723 • база, мм - 2850 • объем багажника, л - 308/2325 • объем бака, л - 70 • клиренс, мм - 140 • гарантия, лет/тыс. км - 3/100 • начало продаж - 2006 • рестайлинг - 2010.

2.0	5/7	Б-4	145	П	М5	Р16	194	11,2	8,2	-/	7	КК	•	АП	•	•	•	•	1 340 000
2.3 AT	5/7	Б-4	161	П	А6	Р16	191	11,6	9,8	-/	7	КК	•	АП	•	•	•	•	1 460 000
2.0T AMT	5/7	Б-4	200	П	АМ6	Р17	216	8,8	8,1	-/	7	КК	•	АП	•	•	•	•	1 640 000
2.0 TDCi	5/7	Д-4	140	П	М6	Р16	193	10,5	6,0	-/	7	КК	•	АП	•	•	•	•	1 490 000
2.0 TDCi AT	5/7	Д-4	140	П	А6	Р16	190	11,9	7,2	-/	7	КК	•	АП	•	•	•	•	1 590 000

**Kuga** Тип - кроссовер • снаряженная масса, кг - 1580 • габариты, мм - 4524/1838/1745 • база, мм - 2690 • объем багажника, л - 456/1653 • объем бака, л - н.д. • клиренс, мм - 197 • гарантия, лет/тыс. км - 3/100 • начало продаж - 2013 • рестайлинг - н.д.

1.6T	5/5	Б-4	150	П	М6	Р17	195	9,7	6,8	-/	7	К	•	CD	•	•	•	•	1 299 000
1.6T AT	5/5	Б-4	150	А4	А6	Р17	192	10,7	7,7	-/	7	КК	•	CD	•	•	•	•	1 364 000
1.6T AT	5/5	Б-4	182	А4	А6	Р17	200	9,7	7,7	-/	7	КК	•	CD	•	•	•	•	1 544 000
2.5 AT	5/5	Б-4	150	П	А6	Р17	н.д.	н.д.	8,1	-/	7	К	•	CD	•	•	•	•	1 219 000

**Explorer** Тип - SUV • снаряженная масса, кг - 2045 • габариты, мм - 5006/2004/1803 • база, мм - 2860 • объем багажника, л - 595/2285 • объем бака, л - 70 • клиренс, мм - 211 • гарантия, лет/тыс. км - 3/100 • начало продаж - 2011 • рестайлинг - н.д.

3.5 AT	5/7	Б-6	294	А4	А6	Р18	183	8,7	11,0	-/	6	К	•	CD	•	•	•	•	2 299 000
3.5 Sport AT	5/7	Б-6	360	А4	А6	Р20	193	6,4	12,3	-/	6	КК	•	DVD	•	•	•	•	2 799 000

**Ranger** Тип - пикап • снаряженная масса, кг - 2048 • габариты, мм - 5359/1850/1815 • база, мм - 3220 • объем багажника, л - н.д. • объем бака, л - 80 • клиренс, мм - 229 • гарантия, лет/тыс. км - 3/100 • начало продаж - 2012 • рестайлинг - н.д.

2.2 TDCi	4/5	Д-4	150	А4	А6	Р16	175	11,8	8,3	-/	7	К	•	CD	•	•	•	•	1 369 000
2.5	4/5	Б-4	166	А4	А6	Р16	н.д.	н.д.	10,8	-/	7	К	•	CD	•	•	•	•	1 470 000
3.2 TDCi	4/5	Д-5	200	А4	А6	Р17	175	10,3	10,0	-/	7	КК	•	CD	•	•	•	•	1 573 000

**Где купить Ford Авто Пассаж (495) 363-9595 Нью-Йорк Моторс – Москва (495) 737-0405 Ю.С. Импецкс (495) 980-6925**

**WWW.GEELY-MOTORS.COM**

**Условные обозначения:**

Б	бензиновый двигатель
Д	дизельный двигатель
V	V-образное расположение цилиндров
W	W-образное расположение цилиндров

Н	оппозитное расположение цилиндров
P	передний привод
З	задний привод
4x4	полный привод
M	механическая трансмиссия

A	автоматическая трансмиссия
AM	автоматизированная механическая трансмиссия
Вар	трансмиссия с клиноременным вариатором
К	кондиционер
КК	климат-контроль

АП	аудиоподготовка
CD/CD+	CD-ресивер/с чейнджером
DVD/DVD+	DVD-проигрыватель/с чейнджером
H/N	жесткий диск/навигация
*	посадочный диаметр шины радиального типа

**АВТОМОБИЛИ 2015 ГОДА КАТАЛОГ**







Модель, модификация, исполнение	Тип двигателя – число цилиндров	Мощность, л.с.	Привод	Коробка передач	Размер шин, дюймов*	Максимальная скорость, км/ч	Работы 0-100 км/ч, с	Средний расход топлива, л	ABS / ESP	Подушки безопасности, шт.	Климатическая система	Ксенон	Противотуманные фары	Аудиосистема	Литые диски	Кожаный салон	Электростеклоподъемники	Подогрев сидений	Базовая цена, от руб.
---------------------------------	---------------------------------	----------------	--------	-----------------	---------------------	-----------------------------	----------------------	---------------------------	-----------	---------------------------	-----------------------	--------	----------------------	--------------	-------------	---------------	-------------------------	------------------	-----------------------



1.5	5/5	Б-4	92	П	M5	R15	165	н.д.	н.д.	/ 2	К		АП	•	•	•	•	•	479 000
1.8	5/5	Б-4	128	П	M5	R15	185	н.д.	н.д.	/ 2	К		АП	•	•	•	•	•	442 000
1.8 CVT	5/5	Б-4	128	П	Вар	R15	185	н.д.	н.д.	/ 2	К		CD	•	•	•	•	•	619 000
<b>Emgrand X7</b>																			
																			
Тип – кроссовер • снаряженная масса, кг – 1615 • габариты, мм – 4541/1833/1700 • база, мм – 2661 • объем багажника, л – н.д. • объем бака, л – 60 • клиренс, мм – н.д. • гарантия, лет/тыс. км – 3/100 • начало продаж – 2013 • рестайлинг – н.д.																			
2.0	5/5	Б-4	139	П	M5	R17	170	н.д.	н.д.	/ 2	К		CD	•	•	•	•	•	699 000



**GREAT WALL WWW.IRITO.RU**



<b>M4</b>																			
																			
Тип – кроссовер • снаряженная масса, кг – 1181 • габариты, мм – 3961/1728/1617 • база, мм – 2383 • объем багажника, л – 337/1251 • объем бака, л – 45 • клиренс, мм – 210 • гарантия, лет/тыс. км – 2/50 • начало продаж – 2010 • рестайлинг – н.д.																			
1.6	5/5	Б-4	94	П	M5	R16	170	н.д.	7.6	/ 2	К		CD	•	•	•	•	•	659 000
<b>H3</b>																			
																			
Тип – внедорожник • снаряженная масса, кг – 1905 • габариты, мм – 4620/1800/1800 • база, мм – 2700 • объем багажника, л – 810/2074 • объем бака, л – 74 • клиренс, мм – 175 • гарантия, лет/тыс. км – 2/50 • начало продаж – 2005 • рестайлинг – 2010.																			
2.0	5/5	Б-4	116	4x4	M5	R17	160	н.д.	9.5	/ 2	КК		CD	•	•	•	•	•	839 000
<b>H3 New</b>																			
																			
Тип – внедорожник • снаряженная масса, кг – 1905 • габариты, мм – 4620/1800/1800 • база, мм – 2700 • объем багажника, л – 810/2074 • объем бака, л – 74 • клиренс, мм – 175 • гарантия, лет/тыс. км – 2/50 • начало продаж – 2005 • рестайлинг – 2010.																			
2.0	5/5	Б-4	116	4x4	M5	R17	н.д.	н.д.	/ 2	КК			CD	•	•	•	•	•	880 000
2.0 T	5/5	Б-4	150	4x4	M5	R17	н.д.	н.д.	/ 2	КК			CD	•	•	•	•	•	949 000
<b>H5</b>																			
																			
Тип – внедорожник • снаряженная масса, кг – 1805 • габариты, мм – 4649/1810/1745 • база, мм – 2700 • объем багажника, л – 810/2074 • объем бака, л – 70 • клиренс, мм – 175 • гарантия, лет/тыс. км – 2/50 • начало продаж – 2011 • рестайлинг – н.д.																			
2.4	5/5	Б-4	126	4x4	M5	R17	160	н.д.	9.4	/ 2	КК		DVD	•	•	•	•	•	929 000
2.0 D AT	5/5	Д-4	143	4x4	A5	R17	170	н.д.	8.4	/ 2	КК		DVD	•	•	•	•	•	1 050 000
2.0 D MT	5/5	Д-4	143	4x4	A5	R17	170	н.д.	8.4	/ 2	КК		DVD	•	•	•	•	•	925 000
<b>H6</b>																			
																			
Тип – кроссовер • снаряженная масса, кг – 1606 • габариты, мм – 4640/1825/1690 • база, мм – 2680 • объем багажника, л – 808/1216 • объем бака, л – 70 • клиренс, мм – н.д. • гарантия, лет/тыс. км – 2/50 • начало продаж – 2011 • рестайлинг – н.д.																			
1.5T	5/5	Б-4	143	П	M6	R17	176	н.д.	7.9	/ 2	К		CD	•	•	•	•	•	899 000
1.5T	5/5	Б-4	143	4x4	M6	R17	176	н.д.	7.9	/ 2	К		CD	•	•	•	•	•	929 000
2.0 TD	5/5	Д-4	140	П	M6	R17	180	н.д.	8.4	/ 2	К		CD	•	•	•	•	•	949 000
2.0 TD	5/5	Д-4	140	4x4	M6	R17	180	н.д.	8.4	/ 2	К		CD	•	•	•	•	•	1 015 000
<b>Wingle 5</b>																			
																			
Тип – пикап • снаряженная масса, кг – 1780 • габариты, мм – 5060/1800/1730 • база, мм – 3050 • объем багажника, л – н.д. • объем бака, л – 70 • клиренс, мм – 194 • гарантия, лет/тыс. км – 2/50 • начало продаж – 2012 • рестайлинг – н.д.																			
2.2	4/5	Б-4	106	4x4	M5	R16	157	н.д.	9.7	/	К		CD						830 000

**HAIMA WWW.HAIMA.RU**



<b>M3</b>																			
																			
Тип – седан • снаряженная масса, кг – 1210 • габариты, мм – 4545/1737/1495 • база, мм – 2600 • объем багажника, л – 450 • объем бака, л – н.д. • клиренс, мм – 160 • гарантия, лет/тыс. км – 3/100 • начало продаж – 2014 • рестайлинг – н.д.																			
1.5	4/5	Б-4	112	П	M5	R15	170	н.д.	6.4	/ 2	К		CD						499 000
1.5 AT	4/5	Б-4	112	П	CVT	R15	170	н.д.	6.5	/ 2	КК		CD						539 000
<b>7</b>																			
																			
Тип – кроссовер • снаряженная масса, кг – н.д. • габариты, мм – 4441/1830/1740 • база, мм – 2619 • объем багажника, л – 453 • объем бака, л – н.д. • клиренс, мм – 185 • гарантия, лет/тыс. км – 3/100 • начало продаж – 2013 • рестайлинг – н.д.																			
2.0	5/5	Б-4	150	П	M5	R16	н.д.	н.д.	/ 2	К			CD						599 900
2.0 AT	5/5	Б-4	150	П	A5	R16	н.д.	н.д.	/ 2	КК			CD						869 000
<b>HONDA WWW.HONDA.CO.RU</b>																			
<b>Crosstour</b>																			
																			
Тип – кроссовер • снаряженная масса, кг – 1698 • габариты, мм – 5020/1900/1560 • база, мм – 2797 • объем багажника, л – 452/757 • объем бака, л – 70 • клиренс, мм – 205 • гарантия, лет/тыс. км – 3/100 • начало продаж – 2009 • рестайлинг – 2012.																			
2.4 AT	5/5	Б-4	194	П	A5	R17	190	11.1	8.4	/ 8	КК		CD						1 799 000
3.5 AT	5/5	Б-6	281	4x4	A6	R18	194	8.1	9.8	/ 8	КК		CD						2 477 000

Модель, модификация, исполнение	Тип двигателя – число цилиндров	Мощность, л.с.	Привод	Коробка передач	Размер шин, дюймов*	Максимальная скорость, км/ч	Работы 0-100 км/ч, с	Средний расход топлива, л	ABS / ESP	Подушки безопасности, шт.	Климатическая система	Ксенон	Противотуманные фары	Аудиосистема	Литые диски	Кожаный салон	Электростеклоподъемники	Подогрев сидений	Базовая цена, от руб.
---------------------------------	---------------------------------	----------------	--------	-----------------	---------------------	-----------------------------	----------------------	---------------------------	-----------	---------------------------	-----------------------	--------	----------------------	--------------	-------------	---------------	-------------------------	------------------	-----------------------

**CR-V**

																			
Тип – кроссовер • снаряженная масса, кг – 1535 • габариты, мм – 4571/1820/1685 • база, мм – 2620 • объем багажника, л – 589 • объем бака, л – 58 • клиренс, мм – 170 • гарантия, лет/тыс. км – 3/100 • начало продаж – 2012 • рестайлинг – н.д.																			
2.0 MT	5/5	Б-4	150	П	M6	R18	190	10.1	7.7	/ 8	КК		CD	•	•	•	•	•	1 299 900
2.0 AT	5/5	Б-4	150	4x4	M6	R18	190	10.4	7.7	/ 8	КК		CD	•	•	•	•	•	1 499 900
2.0 AT	5/5	Б-4	150	4x4	A5	R18	182	12.8	7.9	/ 8	КК		CD	•	•	•	•	•	1 549 900
2.4 AT	5/5	Б-4	190	4x4	A5	R18	184	10.7	8.4	/ 8	КК		CD/N	•	•	•	•	•	1 649 900

**Pilot**

																			
Тип – SUV • снаряженная масса, кг – 2062 • габариты, мм – 4875/1995/1845 • база, мм – 2775 • объем багажника, л – 504 • объем бака, л – 80 • клиренс, мм – 200 • гарантия, лет/тыс. км – 3/100 • начало продаж – 2009 • рестайлинг – 2011.																			
3.5 AT	5/8	Б-6	249	4x4	A5	R17	180	9.9	11.6	/ 10	КК		CD	•	•	•	•	•	2 307 000

**HYUNDAI WWW.HYUNDAI.RU**

**Solaris**

																			
Тип – седан • снаряженная масса, кг – 1130 • габариты, мм – 4375/1700/1470 • база, мм – 2570 • объем багажника, л – 470 • объем бака, л – 43 • клиренс, мм – 160 • гарантия, лет/тыс. км – 5/150 • начало продаж – 2014 • рестайлинг – н.д.																			
1.4	4/5	Б-4	107	П	M5	R15	190	11.5	5.9	/ 2	К		АП	•	•	•	•	•	535 900
1.4 AT	4/5	Б-4	107	П	A4	R15	170	13.4	6.4	/ 2	К		АП	•	•	•	•	•	614 400
1.6	4/5	Б-4	123	П	M6	R15	190	10.3	6.1	/ 2	К		АП	•	•	•	•	•	604 400
1.6 AT	4/5	Б-4	123	П	A6	R15	185	11.2	6.5	/ 2	К		АП	•	•	•	•	•	644 400

**Solaris**

																			
Тип – хетчбэк • снаряженная масса, кг – 1130 • габариты, мм – 4120/1700/1470 • база, мм – 2570 • объем багажника, л – 370/1043 • объем бака, л – 43 • клиренс, мм – 160 • гарантия, лет/тыс. км – 5/150 • начало продаж – 2014 • рестайлинг – н.д.																			
1.4	5/5	Б-4	107	П	M5	R15	190	11.5	5.9	/ 2	К		АП	•	•	•	•	•	525 900
1.4 AT	5/5	Б-4	107	П	A4	R15	170	13.4	6.4	/ 2	К		АП	•	•	•	•	•	604 400
1.6	5/5	Б-4	123	П	M6	R15	190	10.3	6.1	/ 2	К		АП	•	•	•	•	•	594 400
1.6 AT	5/5	Б-4	123	П	A6	R15	185	11.2	6.5	/ 2	К		АП	•	•	•	•	•	634 400

**i30 3d**

																			
Тип – хетчбэк • снаряженная масса, кг – 1260 • габариты, мм – 4300/1780/1470 • база, мм – 2650 • объем багажника, л – 378/1316 • объем бака, л – 53 • клиренс, мм – 150 • гарантия, лет/тыс. км – 3/100 • начало продаж – 2012 • рестайлинг – н.д.																			
1.4	3/5	Б-4	100	П	M6	R15	182	13.2	6.1	/ 2	К		CD						710 900
1.6	3/5	Б-4	130	П	M6	R15	192	10.9	6.4	/ 6	КК		CD						770 900
1.6 AT	3/5	Б-4	130	П	A6	R15	192	11.9	6.8	/ 6	К		CD						810 900

**i30 5d**

																			
Тип – хетчбэк • снаряженная масса, кг – 1260 • габариты, мм – 4300/1780/1470 • база, мм – 2650 • объем багажника, л – 378/1316 • объем бака, л – 53 • клиренс, мм – 150 • гарантия, лет/тыс. км – 3/100 • начало продаж – 2012 • рестайлинг – н.д.																			
1.4	5/5	Б-4	100	П	M6	R15	182	13.2	6.1	/ 6	К		CD						760 900
1.6	5/5	Б-4	130	П	M6	R15	192	10.9	6.4	/ 6	К		CD						790 900
1.6 AT	5/5	Б-4	130	П	A6	R15	192	11.9	6.8	/ 6	К		CD						830 900

**i30 Wagon**

																			
Тип – универсал • снаряженная масса, кг – 1290 • габариты, мм – 4485/1780/1500 • база, мм – 2650 • объем багажника, л – 528/1642 • объем бака, л – 53 • клиренс, мм – 150 • гарантия, лет/тыс. км – 3/100 • начало продаж – 2012 • рестайлинг – н.д.																			
1.6	5/5	Б-4	130	П	M6	R15	192	н.д.	6.7	/ 6	К		CD						840 900
1.6 AT	5/5	Б-4	130	П	A6	R15	190	н.д.	6.9	/ 6	К		CD						880 900
1.6 AT	5/5	Б-4	128	П	A6	R15	185	н.д.	5.8	/ 6	КК		CD/N						1 000 900

**Veloster**

																			
Тип – хетчбэк • снаряженная масса, кг – 1255 • габариты, мм – 4220/1790/1399 • база, мм – 2650 • объем багажника, л – 320 • объем бака, л – 50 • клиренс, мм – 143 • гарантия, лет/тыс. км – 3/100 • начало продаж – 2011 • рестайлинг – н.д.																			
1.6 AT	4/4	Б-4	132	П	A6	R17	190	11.5	7.0	/ 6	КК		CD						



КАТАЛОГ АВТОМОБИЛИ 2015 ГОДА

Table with 12 columns: Model, modification, execution, engine, power, transmission, max speed, fuel consumption, CO2, ABS/ESP, safety, climate, fog lights, air system, wheels, interior, electronics, base price.

QX60 section: car image, model name, and detailed specifications including engine, power, transmission, and price.

QX70 section: car image, model name, and detailed specifications including engine, power, transmission, and price.

QX80 section: car image, model name, and detailed specifications including engine, power, transmission, and price.

QX80 section: car image, model name, and detailed specifications including engine, power, transmission, and price.

JAC WWW.JACCARS.RU

J5 section: car image, model name, and detailed specifications including engine, power, transmission, and price.

1.5 and 1.8 AT sections: car image, model name, and detailed specifications including engine, power, transmission, and price.

S5 section: car image, model name, and detailed specifications including engine, power, transmission, and price.

JAGUAR WWW.JAGUAR.RU

XE section: car image, model name, and detailed specifications including engine, power, transmission, and price.

2.0 TAT, 2.0 T AT, 2.0 D AT, 3.0 S/C AT sections: car image, model name, and detailed specifications including engine, power, transmission, and price.

XF section: car image, model name, and detailed specifications including engine, power, transmission, and price.

2.0 T AT, 3.0 D AT, 3.0 S/C AT AWD, 5.0 S/C AT, 5.0 S/C AT sections: car image, model name, and detailed specifications including engine, power, transmission, and price.

XJ section: car image, model name, and detailed specifications including engine, power, transmission, and price.

2.0 T AT, 2.0 T AT LWB, 3.0 D AT, 3.0 D AT LWB, 3.0 S/C AT AWD, 3.0 S/C AT AWD LWB, 5.0 S/C AT, 5.0 S/C AT LWB sections: car image, model name, and detailed specifications including engine, power, transmission, and price.

F-Type Coupe section: car image, model name, and detailed specifications including engine, power, transmission, and price.

3.0 S/C, 3.0 S/C AT, 3.0 S/C AT, 3.0 S/C AT AWD, 5.0 S/C AT, 5.0 S/C AT AWD sections: car image, model name, and detailed specifications including engine, power, transmission, and price.

Table with 12 columns: Model, modification, execution, engine, power, transmission, max speed, fuel consumption, CO2, ABS/ESP, safety, climate, fog lights, air system, wheels, interior, electronics, base price.

i40 Wagon section: car image, model name, and detailed specifications including engine, power, transmission, and price.

Grandeur section: car image, model name, and detailed specifications including engine, power, transmission, and price.

Genesis section: car image, model name, and detailed specifications including engine, power, transmission, and price.

Equus section: car image, model name, and detailed specifications including engine, power, transmission, and price.

ix35 section: car image, model name, and detailed specifications including engine, power, transmission, and price.

2.0, 2.0 AT, 2.0, 2.0 AT, 2.0 D AT, 2.0 D AT sections: car image, model name, and detailed specifications including engine, power, transmission, and price.

Santa Fe section: car image, model name, and detailed specifications including engine, power, transmission, and price.

Grand Santa Fe section: car image, model name, and detailed specifications including engine, power, transmission, and price.

2.20 AT, 3.3 AT sections: car image, model name, and detailed specifications including engine, power, transmission, and price.

Где купить Hyundai Block (495) 730-4499

INFINITI WWW.INFINITI.RU

Q50 section: car image, model name, and detailed specifications including engine, power, transmission, and price.

2.0, 3.5 Hybrid AWD sections: car image, model name, and detailed specifications including engine, power, transmission, and price.

Q70 section: car image, model name, and detailed specifications including engine, power, transmission, and price.

QX50 section: car image, model name, and detailed specifications including engine, power, transmission, and price.

2.5 section: car image, model name, and detailed specifications including engine, power, transmission, and price.



Основные обозначения:

Б	бензиновый двигатель
Д	дизельный двигатель
V	V-образное расположение цилиндров
W	W-образное расположение цилиндров

Н	оппозитное расположение цилиндров
П	передний привод
З	задний привод
4x4	полный привод
М	механическая трансмиссия

A	автоматическая трансмиссия
AM	автоматизированная механическая трансмиссия
В	трансмиссия с клиноременным вариатором
К	кондиционер
KK	климат-контроль

АП	аудиоподготовка
CD/CD+	CD-ресивер/с чейнджером
DVD/DVD+	DVD-проектор/ресивер/с чейнджером
H/N	жесткий диск/навигация
*	посадочный диаметр шины радиального типа

АВТОМОБИЛИ 2015 ГОДА КАТАЛОГ

Модель, модификация, исполнение	Количество дверей/мест		Тип мотора – число цилиндров	Мощность, л.с.	Привод	Коробка передач	Размер шин, дюймы*	Максимальная скорость, км/ч	Расход 0-100 км/ч, с	Средний расход топлива, л	ABS / ESP	Подушки безопасности, шт.	Климатическая система	Ксенон	Противотуманные фары	Аудиосистема	Литые диски	Кожаный салон	Электростеклоподъемники	Подогрев сидений	Базовая цена, от руб.
	дв	м																			

**F-Type Roadster**  

**Тип** - родстер • **снаряженная масса**, кг - 1597 • **габариты**, мм - 4470/1923/1296 • **база**, мм - 2622 • **объем багажника**, л - 200 • **объем бака**, л - 72 • **клиренс**, мм - 100 • **гарантия**, лет/тыс. км - 3/- • **начало продаж** - 2013 • **рестайлинг** - н.д.

3.0 S/C AT	2/2	B-V6	340	З	A8	R18	260	5.3	8.4	•/•	4	KK	•	•	•	CD	•	•	•	•	5 091 000
3.0 S/C AT AWD	2/2	B-V6	380	4x4	A8	R19	275	5.1	8.9	•/•	4	KK	•	•	•	CD	•	•	•	•	6 129 000
5.0 S/C AT AWD	2/2	B-V8	550	4x4	A8	R20	300	4.1	10.7	•/•	4	KK	•	•	•	CD	•	•	•	•	8 298 000

**Где купить Jaguar Независимость** (495) 795-0099

**JEEP WWW.CHRYSLERJEEP.RU**

**Compass**  

**Тип** - кроссовер • **снаряженная масса**, кг - 1651 • **габариты**, мм - 4448/1812/1663 • **база**, мм - 2635 • **объем багажника**, л - 458/1269 • **объем бака**, л - 51 • **клиренс**, мм - 205 • **гарантия**, лет/тыс. км - 2/- • **начало продаж** - 2006 • **рестайлинг** - 2011.

2.4 AT	5/5	B-4	170	4x4	A6	R18	187	10.7	9.0	•/•	6	KK	•	•	•	CD/DVD	•	•	•	•	1 949 000
--------	-----	-----	-----	-----	----	-----	-----	------	-----	-----	---	----	---	---	---	--------	---	---	---	---	-----------

**Cherokee**  

**Тип** - кроссовер • **снаряженная масса**, кг - 1738 • **габариты**, мм - 4623/1859/1669 • **база**, мм - 2699 • **объем багажника**, л - 412/1267 • **объем бака**, л - н.д. • **клиренс**, мм - 201 • **гарантия**, лет/тыс. км - 2/- • **начало продаж** - 2013 • **рестайлинг** - н.д.

2.0 AT	5/5	D-4	170	4x4	A9	R18	192	10.3	5.8	•/•	7	KK	•	•	•	CD/DVD	•	•	•	•	2 899 000
2.4 AT	5/5	B-4	177	П	A9	R17	196	10.5	8.3	•/•	7	KK	•	•	•	CD/DVD	•	•	•	•	2 049 000
2.4 AT	5/5	B-4	177	4x4	A9	R17	187	10.4	8.8	•/•	7	KK	•	•	•	CD/DVD	•	•	•	•	2 149 000
3.2 AT	5/5	B-V6	272	4x4	A9	R18	206	8.1	10.0	•/•	7	KK	•	•	•	CD/DVD	•	•	•	•	2 899 000

**Wrangler**  

**Тип** - внедорожник • **снаряженная масса**, кг - 1730 • **габариты**, мм - 4223/1873/1800 • **база**, мм - 2435 • **объем багажника**, л - 460/1600 • **объем бака**, л - 72 • **клиренс**, мм - 220 • **гарантия**, лет/тыс. км - 2/- • **начало продаж** - 2006 • **рестайлинг** - 2011.

2.8 TD	3/4	D-4	200	4x4	M6	R16	172	10.6	7.1	•/•	2	K	•	•	•	CD	•	•	•	•	2 600 000
3.6 AT	3/4	B-V6	284	4x4	A5	R16	180	8.1	11.0	•/•	2	K	•	•	•	CD	•	•	•	•	2 500 000
2.8 TD AT	5/5	D-4	200	4x4	A5	R16	172	10.7	8.3	•/•	2	K	•	•	•	CD	•	•	•	•	2 800 000
3.6 AT	5/5	B-V6	284	4x4	A5	R16	180	8.9	11.4	•/•	2	K	•	•	•	CD	•	•	•	•	2 650 000

**Grand Cherokee**  

**Тип** - внедорожник • **снаряженная масса**, кг - 2191 • **габариты**, мм - 4822/1943/1781 • **база**, мм - 2915 • **объем багажника**, л - 782/1554 • **объем бака**, л - 93.5 • **клиренс**, мм - 218 • **гарантия**, лет/тыс. км - 2/- • **начало продаж** - 2010 • **рестайлинг** - 2013.

3.0 TD AT	5/5	D-V6	243	4x4	A8	R18	202	8.2	7.5	•/•	7	KK	•	•	•	DVD	•	•	•	•	3 199 000
3.0 AT	5/5	B-V6	238	4x4	A8	R18	н.д.	9.8	10.2	•/•	7	KK	•	•	•	DVD	•	•	•	•	2 799 000
3.6 AT	5/5	B-V6	286	4x4	A8	R20	206	8.3	10.4	•/•	7	KK	•	•	•	DVD	•	•	•	•	3 649 000
6.4 SRT8 AT	5/5	B-V8	468	4x4	A8	R20	257	5.0	14.0	•/•	7	KK	•	•	•	DVD	•	•	•	•	5 399 000

**KIA WWW.KIA.RU**

**Picanto**  

**Тип** - хэтчбек • **снаряженная масса**, кг - 920 • **габариты**, мм - 3595/1595/1480 • **база**, мм - 2380 • **объем багажника**, л - 200/605 • **объем бака**, л - 35 • **клиренс**, мм - 152 • **гарантия**, лет/тыс. км - 5/150 • **начало продаж** - 2011 • **рестайлинг** - 2015.

1.0	3/4	B-3	66	П	M5	R13	158	14.6	4.5	•/•	2	•	•	•	•	•	•	•	•	•	•	489 900
1.2 AT	3/4	B-4	85	П	A4	R14	163	13.4	5.6	•/•	6	K	•	•	•	•	•	•	•	•	•	634 900
1.0	5/4	B-3	66	П	M5	R13	158	14.6	4.5	•/•	2	•	•	•	•	•	•	•	•	•	•	529 900
1.2 AT	5/4	B-4	85	П	A4	R14	163	13.4	5.6	•/•	6	K	•	•	•	•	•	•	•	•	•	644 900

**Rio**  

**Тип** - хэтчбек • **снаряженная масса**, кг - 1120 • **габариты**, мм - 4120/1700/1470 • **база**, мм - 2570 • **объем багажника**, л - 389 • **объем бака**, л - 43 • **клиренс**, мм - 160 • **гарантия**, лет/тыс. км - 5/150 • **начало продаж** - 2011 • **рестайлинг** - 2015.

1.4	5/5	B-4	107	П	M5	R15	190	11.5	5.9	•/•	2	K	•	•	•	•	•	•	•	•	•	569 900
1.4 AT	5/5	B-4	107	П	A4	R15	175	13.5	6.4	•/•	2	K	•	•	•	•	•	•	•	•	•	619 900
1.6	5/5	B-4	123	П	M6	R15	190	10.3	6.4	•/•	2	K	•	•	•	•	•	•	•	•	•	609 900
1.6 AT	5/5	B-4	123	П	A6	R15	185	11.2	6.4	•/•	2	K	•	•	•	•	•	•	•	•	•	649 900

**Rio**  

**Тип** - седан • **снаряженная масса**, кг - 1115 • **габариты**, мм - 4370/1700/1470 • **база**, мм - 2570 • **объем багажника**, л - 500 • **объем бака**, л - 43 • **клиренс**, мм - 160 • **гарантия**, лет/тыс. км - 5/150 • **начало продаж** - 2011 • **рестайлинг** - 2015.

1.4	4/5	B-4	107	П	M5	R15	190	11.5	5.9	•/•	2	K	•	•	•	•	•	•	•	•	•	539 900
1.4 AT	4/5	B-4	107	П	A4	R15	175	13.5	6.4	•/•	2	K	•	•	•	•	•	•	•	•	•	619 900
1.6	4/5	B-4	123	П	M6	R15	190	10.3	6.4	•/•	2	K	•	•	•	•	•	•	•	•	•	609 900
1.6 AT	4/5	B-4	123	П	A6	R15	185	11.2	6.4	•/•	2	K	•	•	•	•	•	•	•	•	•	649 900

**Soul**  

**Тип** - хэтчбек • **снаряженная масса**, кг - 1282 • **габариты**, мм - 4140/1800/1593(1606) • **база**, мм - 2570 • **объем багажника**, л - 354/686 • **объем бака**, л - 54 • **клиренс**, мм - 150 • **гарантия**, лет/тыс. км - 5/150 • **начало продаж** - 2014 • **рестайлинг** - н.д.

1.6	5/5	B-4	124	П	M6	R16	182	11.3	7.3	•/•	2	K	•	•	•	•	•	•	•	•	•	834 900
1.6 AT	5/5	B-4	124	П	A6	R16	177	12.5	7.9	•/•	6	K	•	•	•	•	•	•	•	•	•	934 900

Модель, модификация, исполнение	Количество дверей/мест		Тип мотора – число цилиндров	Мощность, л.с.	Привод	Коробка передач	Размер шин, дюймы*	Максимальная скорость, км/ч	Расход 0-100 км/ч, с	Средний расход топлива, л	ABS / ESP	Подушки безопасности, шт.	Климатическая система	Ксенон	Противотуманные фары	Аудиосистема	Литые диски	Кожаный салон	Электростеклоподъемники	Подогрев сидений	Базовая цена, от руб.
	дв	м																			

**1.60 AT** 5/5 D-4 128 П A6 R17 177 12.2 6.0 •/• 6 K • • CD • • • 1 024 900

**Venga**  

**Тип** - миннi-вэн • **снаряженная масса**, кг - 1180 • **габариты**, мм - 4068/1765/1600 • **база**, мм - 2615 • **объем багажника**, л - 440/1390 • **объем бака**, л - 48 • **клиренс**, мм - 156 • **гарантия**, лет/тыс. км - 5/150 • **начало продаж** - 2009 • **рестайлинг** - 2011.

1.4	5/5	B-4	90	П	M5	R15	168	12.8	6.2	•/•	2	K	•	•	•	•	•	•	•	•	•	764 900
1.6 AT	5/5	B-4	125	П	A4	R15	178	12.2	6.5	•/•	2	K	•	•	•	•	•	•	•	•	•	824 900



**cee'd**  

**Тип** - хэтчбек • **снаряженная масса**, кг - 1258 • **габариты**, мм - 4310/1780/1470 • **база**, мм - 2650 • **объем багажника**, л - 380/1318 • **объем бака**, л - 55 • **клиренс**, мм - 150 • **гарантия**, лет/тыс. км - 5/150 • **начало продаж** - 2012 • **рестайлинг** - н.д.

1.4	5/5	B-4	100	П	M6	R15	182	12.8	6.1	•/•	6	K	•	•	•	•	•	•	•	•	•	709 900
1.6	5/5	B-4	129	П	M6	R16	195	10.5	6.4	•/•	6	K	•	•	•	•	•	•	•	•	•	804 900
1.6 AT	5/5	B-4	129	П	A6	R16	192	11.5	6.8	•/•	6	K	•	•	•	•	•	•	•	•	•	859 900

**cee'd sw**  

**Тип** - универсал • **снаряженная масса**, кг - 1310 • **габариты**, мм - 4505/1780/1485 • **база**, мм - 2650 • **объем багажника**, л - 528/1642 • **объем бака**, л - 55 • **клиренс**, мм - 150 • **гарантия**, лет/тыс. км - 5/150 • **начало продаж** - 2012 • **рестайлинг** - н.д.

1.4	5/5	B-4	100	П	M6	R15	180	13.5	6.6	•/•	6	K	•	•	•	•	•	•	•	•	•	779 900
1.6	5/5	B-4	129	П	M6	R16	192	10.8	6.7	•/•	6	K	•	•	•	•	•	•	•	•	•	834 900
1.6 AT	5/5	B-4	129	П	A6	R16	190	11.8	6.9	•/•	6	K	•	•	•	•	•	•	•	•	•	889 900

**pro\_cee'd**  

**Тип** - хэтчбек • **снаряженная масса**, кг - 1261 • **габариты**, мм - 4310/17



КАТАЛОГ АВТОМОБИЛИ 2015 ГОДА

Модель, модификация, исполнение	Количество дверей/мест	Тип мотора - число цилиндров	Мощность, л.с.	Привод	Коробка передач	Размер шин, дюймов*	Максимальная скорость, км/ч	Расход 0-100 км/ч, с	Средний расход топлива, л	ABS / ESP	Подушки безопасности, шт.	Климатическая система	Ксенон	Противотуманные фары	Аудиосистема	Литые диски	Кожаный салон	Электростеклоподъемники	Подогрев сидений	Базовая цена, от руб.
2.4	5/5	Б-4	175	4x4	M6	R17	190	11.0	8.8	-/+	6	KK		•	CD					1 479 900
2.4 AT	5/5	Б-4	175	4x4	A6	R17	186	11.5	8.8	-/+	6	KK		•	CD					1 544 900
2.2D AT	5/5	Д-4	197	4x4	A6	R17	190	9.9	6.7	-/+	6	KK		•	CD					1 644 900
<b>Mohave</b>	Тип - SUV • снаряженная масса, кг - 2167 • габариты, мм - 4880/1915/1765 • база, мм - 2895 • объем багажника, л - 350 • объем бака, л - 78 • клиренс, мм - 217 • гарантия, лет/тыс. км - 5/150 • начало продаж - 2008 • рестайлинг - н.д.																			
3.0D AT	5/7	Д-V6	250	4x4	A8	R17	190	9.0	9.3	-/+	6	KK		•	CD					2 164 900
3.8 AT	5/7	Б-V6	275	4x4	A5	R18	190	8.5	11.6	-/+	6	KK		•	DVD					2 334 900

Где купить KIA  
ABC-моторс (495) 363-0000

LADA WWW.LADA-AUTO.RU

Модель, модификация, исполнение	Количество дверей/мест	Тип мотора - число цилиндров	Мощность, л.с.	Привод	Коробка передач	Размер шин, дюймов*	Максимальная скорость, км/ч	Расход 0-100 км/ч, с	Средний расход топлива, л	ABS / ESP	Подушки безопасности, шт.	Климатическая система	Ксенон	Противотуманные фары	Аудиосистема	Литые диски	Кожаный салон	Электростеклоподъемники	Подогрев сидений	Базовая цена, от руб.
<b>Granta</b>	Тип - седан • снаряженная масса, кг - 1040 • габариты, мм - 4260/1700/1500 • база, мм - 2476 • объем багажника, л - 480 • объем бака, л - 50 • клиренс, мм - 160 • гарантия, лет/тыс. км - 3/50 • начало продаж - 2011 • рестайлинг - н.д.																			
1.6	4/5	Б-4	82	П	M5	R14	167	11.8	7.2		1				АП					331 600
1.6 AT	4/5	Б-4	106	П	A4	R14	170	14.2	7.8	-/+	2				АП					421 300
1.6	4/5	Б-4	106	П	M5	R16	197	9.5	7.8	-/+	2		К		•	CD				468 300
<b>Granta</b>	Тип - лифтбек • снаряженная масса, кг - 1160 • габариты, мм - 4246/1700/1500 • база, мм - 2476 • объем багажника, л - 440/760 • объем бака, л - 50 • клиренс, мм - 160 • гарантия, лет/тыс. км - 3/100 • начало продаж - 2014 • рестайлинг - н.д.																			
1.6	5/5	Б4	87	П	M5	R14	166	12.5	7.0		1				АП					348 800
1.6	5/5	Б4	106	П	M5	R14	177	11.0	6.7	-/+	1				АП					396 300
1.6 AT	5/5	Б4	98	П	A4	R15	167	13.7	7.6	-/+	2		К		•	CD				431 500

Где купить LADA ABC-моторс (495) 363-0000

LAMBORGHINI WWW.LAMBORGHINI.COM

Модель, модификация, исполнение	Количество дверей/мест	Тип мотора - число цилиндров	Мощность, л.с.	Привод	Коробка передач	Размер шин, дюймов*	Максимальная скорость, км/ч	Расход 0-100 км/ч, с	Средний расход топлива, л	ABS / ESP	Подушки безопасности, шт.	Климатическая система	Ксенон	Противотуманные фары	Аудиосистема	Литые диски	Кожаный салон	Электростеклоподъемники	Подогрев сидений	Базовая цена, от руб.	
																					•
<b>Huracan</b>	Тип - купе • снаряженная масса, кг - 1422 • габариты, мм - 4459/1924/1165 • база, мм - 2620 • объем багажника, л - 150 • объем бака, л - 90 • клиренс, мм - н.д. • гарантия, лет/тыс. км - 3/- • начало продаж - 2014 • рестайлинг - н.д.																				
LP610-4	2/2	Б-V10	610	4x4	A4M7	R20	325	3.2	12.5	-/+	7	KK			•	CD					11 150 000
<b>Aventador</b>	Тип - купе • снаряженная масса, кг - 1575 • габариты, мм - 4780/2030/1136 • база, мм - 2700 • объем багажника, л - н.д. • объем бака, л - 90 • клиренс, мм - н.д. • гарантия, лет/тыс. км - 3/- • начало продаж - 2011 • рестайлинг - н.д.																				
LP700-4	2/2	Б-V10	700	4x4	A4M7	R20	350	2.9	16.0	-/+	6	KK			•	CD					17 615 000
<b>Aventador Roadster</b>	Тип - родстер • снаряженная масса, кг - 1625 • габариты, мм - 4780/2030/1136 • база, мм - 2700 • объем багажника, л - н.д. • объем бака, л - 90 • клиренс, мм - н.д. • гарантия, лет/тыс. км - 3/- • начало продаж - 2012 • рестайлинг - н.д.																				
LP700-4	2/2	Б-V10	700	4x4	A4M7	R20	350	3.0	16.0	-/+	6	KK			•	CD					19 450 000

LAND ROVER WWW.LANDROVER.RU

Модель, модификация, исполнение	Количество дверей/мест	Тип мотора - число цилиндров	Мощность, л.с.	Привод	Коробка передач	Размер шин, дюймов*	Максимальная скорость, км/ч	Расход 0-100 км/ч, с	Средний расход топлива, л	ABS / ESP	Подушки безопасности, шт.	Климатическая система	Ксенон	Противотуманные фары	Аудиосистема	Литые диски	Кожаный салон	Электростеклоподъемники	Подогрев сидений	Базовая цена, от руб.	
																					•
<b>Freelander</b>	Тип - внедорожник • снаряженная масса, кг - 1775 • габариты, мм - 4500/2195/1740 • база, мм - 2660 • объем багажника, л - 1670 • объем бака, л - 70 • клиренс, мм - 210 • гарантия, лет/тыс. км - 3/100 • начало продаж - 2006 • рестайлинг - 2012.																				
2.2 TD4 MT	5/5	Д-4	150	4x4	M6	R17	181	11.2	7.0	-/+	7	К			•	CD					1 649 000
2.2 TD4 AT	5/5	Д-4	150	4x4	A6	R17	181	11.7	6.2	-/+	7	К			•	CD					1 649 000
2.2 SD4 AT	5/5	Д-4	190	4x4	A6	R17	190	9.5	7.0	-/+	7	KK			•	CD					2 300 000
2.0 Si4 AT	5/5	Б-4	240	4x4	A6	R17	200	8.8	9.6	-/+	7	KK			•	CD					1 904 000
<b>Defender</b>	Тип - внедорожник • снаряженная масса, кг - 1795 • габариты, мм - 3883/1790/1933 • база, мм - 2360 • объем багажника, л - н.д. • объем бака, л - 60 • клиренс, мм - 315 • гарантия, лет/тыс. км - 3/100 • начало продаж - 1983 • рестайлинг - 2007.																				
90 2.2 TD	3/4	Д-4	122	4x4	M6	R16	145	15.8	10.0	-/+	1	К			•	CD					2 160 000
110 2.2 TD	5/5-7	Д-4	122	4x4	M6	R16	145	17.0	11.1	-/+	1	К			•	CD					2 230 000
110 Double Cab 2.2 TD	4/5	Д-4	122	4x4	M6	R16	145	15.8	11.1	-/+	1	К			•	CD					2 560 000
<b>Discovery 4</b>	Тип - внедорожник • снаряженная масса, кг - 2708 • габариты, мм - 4829/2053/1887 • база, мм - 2885 • объем багажника, л - 1260/2476 • объем бака, л - 90 • клиренс, мм - 185 • гарантия, лет/тыс. км - 3/100 • начало продаж - 2004 • рестайлинг - 2014.																				
3.0 TD AT	5/5	Д-V6	210.7	4x4	A8	R18	180	10.7	8.8	-/+	6	KK		•	CD						3 060 000
3.0 TD AT	5/5	Д-V6	248.8	4x4	A8	R19	180	9.3	8.8	-/+	6	KK		•	CD						3 455 000
3.0 S/C AT	5/5	Б-V6	340	4x4	A8	R19	195	8.1	12.0	-/+	6	KK		•	CD						3 455 000
<b>Discovery Sport</b>	Тип - кроссовер • снаряженная масса, кг - 1775 • габариты, мм - 4589/2173/1724 • база, мм - 2741 • объем багажника, л - 829 • объем бака, л - 65 • клиренс, мм - 212 • гарантия, лет/тыс. км - 3/100 • начало продаж - 2014 • рестайлинг - н.д.																				
2.2 TD4 AT	5/5-7	Д4	150	4x4	A9	R19	180	10.3	6.0	-/+	8	KK			•	CD					2 478 000
2.2 SD4 AT	5/5-7	Д4	190	4x4	A9	R19	188	8.9	6.1	-/+	8	KK			•	CD					2 896 000
2.0 Si4 AT	5/5-7	Б4	240	4x4	A9	R19	199	8.2	8.0	-/+	8	KK			•	CD					2 688 000
<b>Range Rover Evoque</b>	Тип - внедорожник • снаряженная масса, кг - н.д. • габариты, мм - 4365/1965/1635 • база, мм - 2660 • объем багажника, л - 575/1445 • объем бака, л - 70 • клиренс, мм - 215 • гарантия, лет/тыс. км - 3/100 • начало продаж - 2011 • рестайлинг - н.д.																				
1.6	5/5	Б-4	87	П	M5	R15	156	14.5	9.3		1				АП					479 000	
1.6	5/7	Б-4	87	П	M5	R15	156	14.5	9.3	-/+	1				АП						549 000
1.6	5/5	Б-4	105	П	M5	R15	165	13.1	9.0	-/+	2	К			•	CD					565 200
1.6	5/7	Б-4	105	П	M5	R15	165	13.1	9.0	-/+	2	К			•	CD					589 200

**Условные обозначения:**

Б бензиновый двигатель
Д дизельный двигатель
V V-образное расположение цилиндров
W W-образное расположение цилиндров

H оппозитное расположение цилиндров
П передний привод
З задний привод
4x4 полный привод
M механическая трансмиссия

A автоматическая трансмиссия
AM автоматизированная механическая трансмиссия
Вар трансмиссия с клиноременным вариатором
К кондиционер
КК климат-контроль

АП аудиоподготовка
CD/CD+ CD-ресивер/с чейнджером
DVD/DVD+ DVD-проигрыватель/с чейнджером
H/N жесткий диск/навигация
\* посадочный диаметр шины радиального типа

АВТОМОБИЛИ 2015 ГОДА КАТАЛОГ

Table with columns: Model/modification, Quantity of doors/seats, Engine type, Power, Drive, Gearbox, Wheelbase, Max speed, Engine revs, Fuel consumption, ABS/ESP, Front safety system, Climate system, Airbags, Alloy wheels, Leather interior, Electric windows, Base price.

Table listing Land Rover models: 2.2 TD4 AT, 2.2 SD4 AT, 2.0 Si4 AT, 2.2 SD4 AT, 2.0 Si4 AT.

Range Rover Sport
Тип - внедорожник • снаряженная масса, кг - 2144 • габариты, мм - 4850/1983/1780 • база, мм - 2923 • объем багажника, л - 784 • объем бака, л - 105 • клиренс, мм - 200 • гарантия, лет/тыс. км - 3/100 • начало продаж - 2013 • рестайлинг - н.д.

Table listing Range Rover Sport models: 3.0 S/C AT, 3.0 TD AT, 3.0 TD AT, 4.4 TD AT, 5.0 S/C AT, 5.0 S/C SVR AT.

Range Rover
Тип - внедорожник • снаряженная масса, кг - 2160 • габариты, мм - 4999 (5199)/1983/1835 • база, мм - 2922 (3120) • объем багажника, л - 550/2030 • объем бака, л - 85 • клиренс, мм - 220 • гарантия, лет/тыс. км - 3/100 • начало продаж - 2012 • рестайлинг - н.д.

Table listing Range Rover models: 3.0 S/C AT, 3.0 S/C AT LWB, 3.0 TD AT, 3.0 TD AT LWB, 4.4 TD AT, 4.4 TD AT LWB, 5.0 S/C AT, 5.0 S/C AT LWB.

Где купить Land Rover
Автопассаж (495) 363-9779
Независимость (495) 795-0099

LEXUS WWW.LEXUS.RU

CT
Тип - хэтчбек • снаряженная масса, кг - 1370 • габариты, мм - 4350/1765/1445 • база, мм - 2600 • объем багажника, л - 375/985 • объем бака, л - 45 • клиренс, мм - 130 • гарантия, лет/тыс. км - 3/100 • начало продаж - 2011 • рестайлинг - 2014.

Table listing Lexus CT models: 200h.

IS
Тип - седан • снаряженная масса, кг - 1630 • габариты, мм - 4665/1810/1430 • база, мм - 2800 • объем багажника, л - 480 • объем бака, л - 66 • клиренс, мм - 150 • гарантия, лет/тыс. км - 3/100 • начало продаж - 2013 • рестайлинг - н.д.

Table listing Lexus IS models: 250, 300h.

ES
Тип - седан • снаряженная масса, кг - 1575 • габариты, мм - 4900/1820/1450 • база, мм - 2820 • объем багажника, л - 460 • объем бака, л - 65 • клиренс, мм - 151 • гарантия, лет/тыс. км - 3/100 • начало продаж - 2012 • рестайлинг - н.д.

Table listing Lexus ES models: 250, 300h, 350.

GS
Тип - седан • снаряженная масса, кг - 1620 • габариты, мм - 4850/1840/1455 • база, мм - 2850 • объем багажника, л - 500 • объем бака, л - 71 • клиренс, мм - 150 • гарантия, лет/тыс. км - 3/100 • начало продаж - 2012 • рестайлинг - н.д.

Table listing Lexus GS models: 250, 350 AWD, 450h.

LS
Тип - седан • снаряженная масса, кг - 2015 • габариты, мм - 5090/1875/1465 • база, мм - 2970 • объем багажника, л - 510 (410) • объем бака, л - 84 • клиренс, мм - 150 • гарантия, лет/тыс. км - 3/100 • начало продаж - 2006 • рестайлинг - 2012.

Table listing Lexus LS models: 460, 460 AWD, 600h AWD.

NX
Тип - кроссовер • снаряженная масса, кг - 1630 • габариты, мм - 4630/1870/1645 • база, мм - 2660 • объем багажника, л - 500 • объем бака, л - 60 • клиренс, мм - 185 • гарантия, лет/тыс. км - 3/100 • начало продаж - 2014 • рестайлинг - н.д.

Table listing Lexus NX models: 200, 200 4WD, 200t 4WD, 300h 4WD.

Table with columns: Model/modification, Quantity of doors/seats, Engine type, Power, Drive, Gearbox, Wheelbase, Max speed, Engine revs, Fuel consumption, ABS/ESP, Front safety system, Climate system, Airbags, Alloy wheels, Leather interior, Electric windows, Base price.

RX
Тип - кроссовер • снаряженная масса, кг - 1915 • габариты, мм - 4770/1885/1725 • база, мм - 2740 • объем багажника, л - 496 • объем бака, л - 72 • клиренс, мм - 175 • гарантия, лет/тыс. км - 3/100 • начало продаж - 2009 • рестайлинг - 2012.

Table listing Lexus RX models: 270, 350, 450h.

RC
Тип - купе • снаряженная масса, кг - 1700 • габариты, мм - 4694/1839/1394 • база, мм - 2730 • объем багажника, л - 295 • объем бака, л - 62 • клиренс, мм - н.д. • гарантия, лет/тыс. км - 3/100 • начало продаж - 2014 • рестайлинг - н.д.

Table listing Lexus RC models: 350.

RC F
Тип - купе • снаряженная масса, кг - н.д. • габариты, мм - 4705/1845/1390 • база, мм - 2730 • объем багажника, л - 295 • объем бака, л - 62 • клиренс, мм - н.д. • гарантия, лет/тыс. км - 3/100 • начало продаж - 2014 • рестайлинг - н.д.

Table listing Lexus RC F models: 5.0.

GX
Тип - внедорожник • снаряженная масса, кг - 2450 • габариты, мм - 4880/1885/1845 • база, мм - 2790 • объем багажника, л - 621/1935 • объем бака, л - 87 • клиренс, мм - 215 • гарантия, лет/тыс. км - 3/100 • начало продаж - 2010 • рестайлинг - 2013.

Table listing Lexus GX models: 460.

LX
Тип - внедорожник • снаряженная масса, кг - 2660 • габариты, мм - 4990/1970/1920 • база, мм - 2850 • объем багажника, л - 440/2350 • объем бака, л - 93 • клиренс, мм - 225 • гарантия, лет/тыс. км - 3/100 • начало продаж - 2008 • рестайлинг - 2012.

Table listing Lexus LX models: 570.

Где купить Lexus
Лексус Левобережный (495) 221-0099
Лексус Лосиный Остров (495) 729-3344

LIFAN WWW.LIFAN-CAR.RU

Smily
Тип - хэтчбек • снаряженная масса, кг - 900 • габариты, мм - 3745/1620/1430 • база, мм - 2340 • объем багажника, л - 300 • объем бака, л - 37 • клиренс, мм - 170 • гарантия, лет/тыс. км - 5/150 • начало продаж - 2008 • рестайлинг - н.д.

Table listing Lifan Smily models: 1.3.

Solano
Тип - седан • снаряженная масса, кг - 1150 • габариты, мм - 4559/1705/1495 • база, мм - 2605 • объем багажника, л - 386 • объем бака, л - 60 • клиренс, мм - 150 • гарантия, лет/тыс. км - 5/150 • начало продаж - 2007 • рестайлинг - н.д.

Table listing Lifan Solano models: 1.6.

Cebrium
Тип - седан • снаряженная масса, кг - н.д. • габариты, мм - 4700/1765/1490 • база, мм - 2700 • объем багажника, л - 620 • объем бака, л - 55 • клиренс, мм - 170 • гарантия, лет/тыс. км - 5/150 • начало продаж - 2014 • рестайлинг - н.д.

Table listing Lifan Cebrium models: 1.8.

X60
Тип - кроссовер • снаряженная масса, кг - 1330 • габариты, мм - 4325/1790/1690 • база, мм - 2600 • объем багажника, л - 405/1794 • объем бака, л - 55 • клиренс, мм - 179 • гарантия, лет/тыс. км - 5/150 • начало продаж - 2010 • рестайлинг - н.д.

Table listing Lifan X60 models: 1.8.

MASERATI WWW.MASERATI.COM

GranTurismo
Тип - купе • снаряженная масса, кг - 1880 • габариты, мм - 4881/1915/1353 • база, мм - 2942 • объем багажника, л - 260 • объем бака, л - 86 • клиренс, мм - н.д. • гарантия, лет/тыс. км - 2/- • начало продаж - 2007 • рестайлинг - н.д.

Table listing Maserati GranTurismo models: 4.2, 4.7.

GranCabrio
Тип - кабриолет • снаряженная масса, кг - 1980 • габариты, мм - 4881/1915/1353 • база, мм - 2942 • объем багажника, л - 173 • объем бака, л - 86 • клиренс, мм - н.д. • гарантия, лет/тыс. км - 2/- • начало продаж - 2009 • рестайлинг - н.д.

Table listing Maserati GranCabrio models: 4.7.

Ghibbi
Тип - седан • снаряженная масса, кг - 1810 • габариты, мм - 4971/1945/1461 • база, мм - 2998 • объем багажника, л - 500 • объем бака, л - 80 • клиренс, мм - н.д. • гарантия, лет/тыс. км - 2/- • начало продаж - 2013 • рестайлинг - н.д.

Table listing Maserati Ghibbi models: 4.7.



Модель, модификация, исполнение	Количество дверей/мест	Тип мотора – число цилиндров	Мощность, л.с.	Привод	Коробка передач	Размер шин, дюймов*	Максимальная скорость, км/ч	Расход 0-100 км/ч, с	Средний расход топлива, л	ABS / ESP	Получки безопасности, шт.	Климатическая система	Ксенон	Противотуманные фары	Аудиосистема	Литые диски	Кожаный салон	Электростеклоподъемники	Подогрев сидений	Базовая цена, от руб.
---------------------------------	------------------------	------------------------------	----------------	--------	-----------------	---------------------	-----------------------------	----------------------	---------------------------	-----------	---------------------------	-----------------------	--------	----------------------	--------------	-------------	---------------	-------------------------	------------------	-----------------------

**3.0**  
**Quattroporte** Тип - седан • снаряженная масса, кг - 1860 • габариты, мм - 5262/1948/1481 • база, мм - 3171 • объем багажника, л - 530 • объем бака, л - 80 • клиренс, мм - н.д. • гарантия, лет/тыс. км - 2/- • начало продаж - 2012 • рестайлинг - н.д.

3.0 D	4/5	D-V6	275	3	A8	R18	224	6,4	6,2	-/+	6	KK	•	CD	•	•	•	•	•	•	7 900 000
3.0 SQ4	4/5	B-V8	410	4x4	A8	R20	298	4,9	10,6	-/+	6	KK	•	CD	•	•	•	•	•	•	10 300 000

**MAZDA WWW.MAZDA.RU**

**3** Тип - седан • снаряженная масса, кг - н.д. • габариты, мм - 4585/1795/1450 • база, мм - 2700 • объем багажника, л - 408 • объем бака, л - 51 • клиренс, мм - 160 • гарантия, лет/тыс. км - 3/100 • начало продаж - 2013 • рестайлинг - н.д.

1.6 AT	4/5	B-4	104	П	A4	R16	177	13,5	6,3	-/+	6	K	•	CD	•	•	•	•	•	•	947 000
1.5 AT	4/5	B-4	120	П	A6	R16	191	11,6	5,8	-/+	6	K	•	AP	•	•	•	•	•	•	1 027 000

**3** Тип - хэтчбек • снаряженная масса, кг - 1180 • габариты, мм - 4465/1795/1450 • база, мм - 2700 • объем багажника, л - 308/1250 • объем бака, л - 51 • клиренс, мм - 160 • гарантия, лет/тыс. км - 3/100 • начало продаж - 2013 • рестайлинг - н.д.

1.6 AT	5/5	B-4	104	П	A4	R16	175	13,6	6,5	-/+	6	K	•	AP	•	•	•	•	•	•	917 000
1.5 AT	5/5	B-4	120	П	A6	R16	186	11,7	5,8	-/+	6	K	•	AP	•	•	•	•	•	•	1 037 000

**6** Тип - седан • снаряженная масса, кг - 1340 • габариты, мм - 4870/1840/1450 • база, мм - 2725 • объем багажника, л - 483 • объем бака, л - 62 • клиренс, мм - 165 • гарантия, лет/тыс. км - 3/100 • начало продаж - 2012 • рестайлинг - н.д.

2.0	4/5	B-4	150	П	M6	R17	208	9,7	6,0	-/+	6	K	•	CD	•	•	•	•	•	•	1 060 000
2.0 AT	4/5	B-4	150	П	A6	R17	207	10,6	6,1	-/+	6	K	•	CD	•	•	•	•	•	•	1 130 000
2.5 AT	4/5	B-4	192	П	A6	R19	223	7,8	6,4	-/+	6	KK	•	CD	•	•	•	•	•	•	1 270 000

**CX-5** Тип - кроссовер • снаряженная масса, кг - н.д. • габариты, мм - 4540/1840/1670 • база, мм - 2874 • объем багажника, л - 463 • объем бака, л - 56 • клиренс, мм - 215 • гарантия, лет/тыс. км - 3/100 • начало продаж - 2012 • рестайлинг - н.д.

2.0	5/5	B-4	150	П	M6	R17	197	9,3	6,2	-/+	6	K	•	CD	•	•	•	•	•	•	1 180 000
2.0 AT	5/5	B-4	150	П	A6	R17	191	8,9	6,3	-/+	6	KK	•	CD	•	•	•	•	•	•	1 250 000
2.0 AT	5/5	B-4	150	4x4	A6	R17	187	9,4	5,9	-/+	6	KK	•	CD	•	•	•	•	•	•	1 410 000
2.5 AT	5/5	B-4	192	4x4	A6	R17	194	7,9	7,3	-/+	6	KK	•	CD	•	•	•	•	•	•	1 500 000
2.2 D	5/5	D-4	175	4x4	A6	R19	204	9,4	5,9	-/+	6	KK	•	CD	•	•	•	•	•	•	1 637 000

**CX-9** Тип - кроссовер • снаряженная масса, кг - 1965 • габариты, мм - 5096/1936/1728 • база, мм - 2700 • объем багажника, л - 265/1885 • объем бака, л - 76 • клиренс, мм - 205 • гарантия, лет/тыс. км - 3/100 • начало продаж - 2007 • рестайлинг - 2010.

3.7 AT	5/7	B-V6	277	П	A6	R20	192	10,1	11,3	-/+	6	KK	•	CD	•	•	•	•	•	•	1 919 000
--------	-----	------	-----	---	----	-----	-----	------	------	-----	---	----	---	----	---	---	---	---	---	---	-----------

**Где купить Mazda**  
**Ю.С. Импец** (495) 980-6924

**MERCEDES-BENZ WWW.MERCEDES-BENZ.RU**

**A-class** Тип - хэтчбек • снаряженная масса, кг - 1370 • габариты, мм - 4292/1780/1433 • база, мм - 2699 • объем багажника, л - 341/1157 • объем бака, л - 50 • клиренс, мм - н.д. • гарантия, лет/тыс. км - 2/- • начало продаж - 2012 • рестайлинг - н.д.

180	5/5	B-4	122	П	M6	R15	202	9,2	5,8	-/+	7	K	•	CD	•	•	•	•	•	•	1 230 000
250 4Matic	5/5	B-4	211	4x4	A7	R16	240	6,5	6,1	-/+	7	K	•	CD	•	•	•	•	•	•	1 850 000
200	5/5	B-4	156	П	A7	R16	224	8,3	5,7	-/+	7	K	•	CD	•	•	•	•	•	•	1 550 000
45 AMG	5/5	B-4	360	4x4	A7	R18	250	4,6	6,9	-/+	7	K	•	CD	•	•	•	•	•	•	2 550 000

**CLA-class** Тип - седан • снаряженная масса, кг - 1430 • габариты, мм - 4630/1777/1432 • база, мм - 2699 • объем багажника, л - 470 • объем бака, л - 50 • клиренс, мм - н.д. • гарантия, лет/тыс. км - 2/- • начало продаж - 2013 • рестайлинг - н.д.

200	4/5	B-4	156	П	A7	R16	230	8,5	5,9	-/+	7	K	•	CD	•	•	•	•	•	•	1 730 000
250 4Matic	4/5	B-4	156	4x4	A7	R16	240	6,7	6,2	-/+	7	K	•	CD	•	•	•	•	•	•	2 050 000
45 AMG	4/5	B-4	360	4x4	A7	R18	250	4,6	6,9	-/+	7	K	•	CD	•	•	•	•	•	•	2 890 000

**CLA-class Shooting Brake** Тип - универсал • снаряженная масса, кг - 1460 • габариты, мм - 4630/1777/1435 • база, мм - 2699 • объем багажника, л - 495 • объем бака, л - 50 • клиренс, мм - н.д. • гарантия, лет/тыс. км - 2/- • начало продаж - 2015 • рестайлинг - н.д.

200	5/5	B-4	156	П	A7	R16	225	8,7	5,7	-/+	7	K	•	CD	•	•	•	•	•	•	1 730 000
250 4Matic	5/5	B-4	156	4x4	A7	R16	240	6,8	6,8	-/+	7	K	•	CD	•	•	•	•	•	•	2 050 000
45 AMG	5/5	B-4	360	4x4	A7	R18	250	4,7	7,1	-/+	7	K	•	CD	•	•	•	•	•	•	2 890 000

Модель, модификация, исполнение	Количество дверей/мест	Тип мотора – число цилиндров	Мощность, л.с.	Привод	Коробка передач	Размер шин, дюймов*	Максимальная скорость, км/ч	Расход 0-100 км/ч, с	Средний расход топлива, л	ABS / ESP	Получки безопасности, шт.	Климатическая система	Ксенон	Противотуманные фары	Аудиосистема	Литые диски	Кожаный салон	Электростеклоподъемники	Подогрев сидений	Базовая цена, от руб.
---------------------------------	------------------------	------------------------------	----------------	--------	-----------------	---------------------	-----------------------------	----------------------	---------------------------	-----------	---------------------------	-----------------------	--------	----------------------	--------------	-------------	---------------	-------------------------	------------------	-----------------------

**B-class**

Тип - мини-вэн • снаряженная масса, кг - 1425 • габариты, мм - 4359/1786/1557 • база, мм - 2699 • объем багажника, л - 486/1545 • объем бака, л - 50 • клиренс, мм - н.д. • гарантия, лет/тыс. км - 2/- • начало продаж - 2012 • рестайлинг - н.д.

180	5/5	B-4	122	П	M6	R16	190	10,4	6,2	-/+	7	K	•	CD	•	•	•	•	•	•	1 280 000
200 CDI 4Matic	5/5	D-4	136	4x4	A7	R16	200	9,8	5,0	-/+	7	K	•	CD	•	•	•	•	•	•	1 800 000
180 CDI	5/5	D-4	109	П	A7	R16	190	10,7	4,7	-/+	7	K	•	CD	•	•	•	•	•	•	1 490 000
200	5/5	B-4	156	П	A7	R16	220	8,4	6,2	-/+	7	K	•	CD	•	•	•	•	•	•	1 650 000

**C-class**

Тип - седан • снаряженная масса, кг - 1425 • габариты, мм - 4686/1810/1442 • база, мм - 2840 • объем багажника, л - 480 • объем бака, л - 41 • клиренс, мм - н.д. • гарантия, лет/тыс. км - 2/- • начало продаж - 2014 • рестайлинг - н.д.

180	4/5	B-4	156	3	A7	R16	223	8,5	5,8	-/+	7	KK	•	CD	•	•	•	•	•	•	1 690 000
250	4/5	B-4	211	3	A7	R16	250	6,6	5,6	-/+	7	KK	•	CD	•	•	•	•	•	•	2 070 000

**C-class Universal**

Тип - универсал • снаряженная масса, кг - 1500 • габариты, мм - 4702/1810/1457 • база, мм - 2840 • объем багажника, л - 490 • объем бака, л - 41 • клиренс, мм - 145 • гарантия, лет/тыс. км - 2/- • начало продаж - 2014 • рестайлинг - н.д.

180	5/5	B-4	156	3	A7	R16	221	8,7	5,8	-/+	7	KK	•	CD	•	•	•	•	•	•	2 050 000
250	5/5	B-4	211	3	A7	R16	241	6,9	4,8	-/+	7	KK	•	CD	•	•	•	•	•	•	2 590 000

**C-class Coupe**

Тип - купе • снаряженная масса, кг - 1505 • габариты, мм - 4590/1770/1406 • база, мм - 2760 • объем багажника, л - 450 • объем бака, л - 59 • клиренс, мм - 140 • гарантия, лет/тыс. км - 2/- • начало продаж - 2008 • рестайлинг - 2011.

180	2/4	B-4	156	3	A7	R16	223	8,5	6,3	-/+	7	KK	•	CD	•	•	•	•	•	•	2 130 000
250	2/4	B-4	204	3	A7	R17	240	7,2	6,7	-/+	7	KK	•	CD	•	•	•	•	•	•	2 190 000

**E-class**

Тип - седан • снаряженная масса, кг - 1655 • габариты, мм - 4879/1854/1474 • база, мм - 2874 • объем багажника, л - 540 • объем бака, л - 59 • клиренс, мм - 140 • гарантия, лет/тыс. км - 2/- • начало продаж - 2009 • рестайлинг - 2013.

200	4/5	B-4	184	3	A7	R16	233	7,9	6,1	-/+	7	KK	•	CD	•	•	•	•	•	•	2 150 000
250	4/5	B-4	211	3	A7	R16	243	7,4	6,1	-/+	7	KK	•	CD	•	•	•	•	•	•	2 580 000
220 CDI	4/5	D-4	170	3	A7	R16	227	8,4	5,1	-/+	7	KK	•	CD	•	•	•	•	•	•	2 550 000
250 CDI	4/5	D-4	204	3	A7	R17	238	7,9	5,7	-/+	7	KK	•	CD	•	•	•	•	•	•	2 790 000
300	4/5	B-V6	252	3	A7	R17	250	7,1	7,0	-/+	7	KK	•	CD	•	•	•	•	•	•	3 090 000
300 4Matic	4/5	B-V6	252	4x4	A7	R17	245	7,4	7,5	-/+	7	KK	•	CD	•	•	•	•	•	•	3 290 000
400 4Matic	4/5	B-V6	333	4x4	A7	R17	250	5,4	8,5	-/+	7	KK	•	CD	•	•	•	•	•	•	3 390 000
63 AMG	4/5	B-V8	558	4x4	A7	R19	250	3,7	10,3	-/+	7	KK	•	CD	•	•	•	•	•	•	6 000 000

**E-class Coupe**

Тип - купе • снаряженная масса, кг - 1580 • габариты, мм - 4703/1786/1397 • база, мм - 2760 • объем багажника, л - 450 • объем бака, л - 66 • клиренс, мм - 140 • гарантия, лет/тыс. км - 2/- • начало продаж - 2009 • рестайлинг - 2011.

200 AT	2/4	B-4	184	3	A7	R17	240	7,8	6,0
--------	-----	-----	-----	---	----	-----	-----	-----	-----

Условные обозначения:	
Б	бензиновый двигатель
Д	дизельный двигатель
V	V-образное расположение цилиндров
W	W-образное расположение цилиндров

П	оппозитное расположение цилиндров
Н	передний привод
З	задний привод
4x4	полный привод
М	механическая трансмиссия

A	автоматическая трансмиссия
AM	автоматизированная механическая трансмиссия
В	трансмиссия с клиноременным вариатором
K	кондиционер
KK	климат-контроль

АП	аудиоподготовка
CD/CD+	CD-ресивер/с чейнджером
DVD/DVD+	DVD-проигрыватель/с чейнджером
H/N	жесткий диск/навигация
*/	посадочный диаметр шины радиального типа

## АВТОМОБИЛИ 2015 ГОДА КАТАЛОГ

Модель, модификация, исполнение	Тип мотора — число цилиндров	Мощность, л.с.	Привод	Коробка передач	Размер шин, дюймы*	Максимальная скорость, км/ч	Разгон 0-100 км/ч, с	Средний расход топлива, л	ABS / ESP	Подушки безопасности, шт.	Климатическая система	Ксенон	Противотуманные фары	Аудиосистема	Литые диски	Кожаный салон	Электропакет/доставщики	Подогрев сидений	Базовая цена, от руб.
250	2/2 Б-4 204	3	A7	R17	243	6,6	6,6	-/+	6	KK	*	* CD	*	*	*	*	*	*	2 830 000
350	2/2 Б-V6 306	3	A7	R17	250	5,6	7,1	-/+	6	KK	*	* CD	*	*	*	*	*	*	3 210 000
55 AMG	2/2 Б-V8 421	3	A7	R18	250	4,6	8,4	-/+	6	KK	*	* CD	*	*	*	*	*	*	3 990 000
<b>SL-class</b>																			
	Тип - купе-кабриолет • снаряженная масса, кг - 1685 • габариты, мм - 4617/1877/1315 • база, мм - 2585 • объем багажника, л - 364/504 • объем бака, л - 65 • клиренс, мм - 140 • гарантия, лет/тыс. км - 2/+ • начало продаж - 2012 • рестайлинг - н.д.																		
350	2/2 Б-V6 306	3	A7	R17	250	5,9	7,5	-/+	6	KK	*	* DVD	*	*	*	*	*	*	5 800 000
500	2/2 Б-V8 435	3	A7	R17	250	4,6	9,2	-/+	6	KK	*	* DVD	*	*	*	*	*	*	7 200 000
63 AMG	2/2 Б-V8 537	3	A7	R19	250	4,3	9,9	-/+	6	KK	*	* DVD	*	*	*	*	*	*	9 900 000
<b>S-class</b>																			
	Тип - седан • снаряженная масса, кг - 1945 • габариты, мм - 5246/1899/1496 • база, мм - 3165 • объем багажника, л - 510 • объем бака, л - 70 • клиренс, мм - 140 • гарантия, лет/тыс. км - 2/+ • начало продаж - 2013 • рестайлинг - н.д.																		
400	4/5 Б-V6 333	3	A7	R17	250	н.д.	н.д.	-/+	8	KK	*	* DVD	*	*	*	*	*	*	5 250 000
350 CDI 4Matic	4/5 Д-V6 258	4x4 A7	R17	250	6,8	6,0	-/+	8	KK	*	* DVD	*	*	*	*	*	*	*	5 600 000
400 Hybrid	4/5 Б-V6 306	3	A7	R17	250	6,8	6,8	-/+	8	KK	*	* DVD	*	*	*	*	*	*	5 500 000
500	4/5 Б-V6 455	3	A7	R18	250	4,8	9,1	-/+	8	KK	*	* DVD	*	*	*	*	*	*	6 500 000
500 4Matic	4/5 Б-V6 455	4x4 A7	R18	250	4,8	9,6	-/+	8	KK	*	* DVD	*	*	*	*	*	*	*	6 750 000
600	4/5 Б-V12 530	3	A7	R18	250	4,6	11,3	-/+	8	KK	*	* DVD	*	*	*	*	*	*	10 400 000
65 AMG	4/5 Б-V6 455	3	A7	R20	250	4,3	11,9	-/+	8	KK	*	* DVD	*	*	*	*	*	*	15 200 000
<b>S-class Coupe</b>																			
	Тип - купе • снаряженная масса, кг - 2070 • габариты, мм - 5027/1899/1411 • база, мм - 2945 • объем багажника, л - 400 • объем бака, л - н.д. • клиренс, мм - н.д. • гарантия, лет/тыс. км - 2/+ • начало продаж - 2015 • рестайлинг - н.д.																		
500 4Matic	2/4 Б-V6 455	4x4 A7	R18	250	4,8	9,1	-/+	8	KK	*	* DVD	*	*	*	*	*	*	*	7 800 000
65 AMG	2/4 Б-V6 630	3	A7	R20	250	4,1	10,3	-/+	8	KK	*	* DVD	*	*	*	*	*	*	15 800 000
<b>Maybach S-class</b>																			
	Тип - седан • снаряженная масса, кг - 2220 • габариты, мм - 5453/1899/1496 • база, мм - 3365 • объем багажника, л - 500 • объем бака, л - 80 • клиренс, мм - н.д. • гарантия, лет/тыс. км - 2/+ • начало продаж - 2015 • рестайлинг - н.д.																		
500	5/5 Б-V6 455	3	A7	R18	250	5,0	8,9	-/+	8	KK	*	* DVD	*	*	*	*	*	*	8 000 000
500 4Matic	5/5 Б-V6 455	4x4 A7	R18	250	5,1	9,1	-/+	8	KK	*	* DVD	*	*	*	*	*	*	*	8 250 000
600	5/5 Б-V12 530	3	A7	R18	250	5,0	11,7	-/+	8	KK	*	* DVD	*	*	*	*	*	*	11 900 000
<b>AMG GT</b>																			
	Тип - купе • снаряженная масса, кг - 1645 • габариты, мм - 4546/1939/1288 • база, мм - 2630 • объем багажника, л - н.д. • объем бака, л - 65 • клиренс, мм - н.д. • гарантия, лет/тыс. км - 2/+ • начало продаж - 2015 • рестайлинг - н.д.																		
400	2/2 Б-V8 510	3	A7	R18	304	3,8	9,3	-/+	8	K	*	* DVD	*	*	*	*	*	*	7 800 000
<b>GLA-class</b>																			
	Тип - кроссовер • снаряженная масса, кг - 1435 • габариты, мм - 4417/1804/1494 • база, мм - 2699 • объем багажника, л - 481 • объем бака, л - 50 • клиренс, мм - 154 • гарантия, лет/тыс. км - 2/+ • начало продаж - 2014 • рестайлинг - н.д.																		
200	5/5 Б-4 156	П A7	R17	215	8,8	5,9	-/+	7	KK	*	* CD	*	*	*	*	*	*	*	1 830 000
250 4Matic	5/5 Б-4 211	4x4 A7	R17	230	н.д.	6,6	-/+	7	KK	*	* CD	*	*	*	*	*	*	*	2 050 000
200 CDI	5/5 Д-4 136	4x4 A7	R17	205	9,9	4,5	-/+	7	KK	*	* CD	*	*	*	*	*	*	*	1 890 000
45 AMG	5/5 Б-4 360	П A7	R19	250	4,8	7,5	-/+	7	KK	*	* CD	*	*	*	*	*	*	*	2 890 000
<b>GLK-class</b>																			
	Тип - внедорожник • снаряженная масса, кг - 1830 • габариты, мм - 4525/1840/1689 • база, мм - 2735 • объем багажника, л - 450/1550 • объем бака, л - 66 • клиренс, мм - 200 • гарантия, лет/тыс. км - 2/+ • начало продаж - 2008 • рестайлинг - 2012.																		
220 CDI	5/5 Д-4 170	4x4 A7	R17	205	8,8	6,5	-/+	7	KK	*	* CD	*	*	*	*	*	*	*	2 550 000
250	5/5 Б-4 211	4x4 A7	R17	215	7,9	11,3	-/+	7	KK	*	* CD	*	*	*	*	*	*	*	2 150 000
300	5/5 Б-V6 250	4x4 A7	R17	238	7,5	8,6	-/+	7	KK	*	* CD	*	*	*	*	*	*	*	2 890 000
<b>M-class</b>																			
	Тип - внедорожник • снаряженная масса, кг - 2155 • габариты, мм - 4805/1926/1796 • база, мм - 2915 • объем багажника, л - 680/2300 • объем бака, л - 93 • клиренс, мм - 200 • гарантия, лет/тыс. км - 2/+ • начало продаж - 2011 • рестайлинг - н.д.																		
250 CDI	5/5 Д-4 204	4x4 A7	R17	210	9,0	6,2	-/+	6	KK	*	* CD	*	*	*	*	*	*	*	3 250 000
300	5/5 Б-V6 250	4x4 A7	R17	235	8,5	10,2	-/+	6	KK	*	* CD	*	*	*	*	*	*	*	3 550 000
350 CDI	5/5 Д-V6 250	4x4 A7	R18	224	7,4	7,4	-/+	6	KK	*	* CD	*	*	*	*	*	*	*	3 750 000
500	5/5 Б-V8 408	4x4 A7	R18	250	5,6	11,5	-/+	6	KK	*	* CD	*	*	*	*	*	*	*	4 650 000
63 AMG	5/5 Б-V8 525	4x4 A7	R20	250	4,8	11,8	-/+	6	KK	*	* CD	*	*	*	*	*	*	*	6 500 000
<b>G-class</b>																			
	Тип - внедорожник • снаряженная масса, кг - 2642 • габариты, мм - 4662/1760/1951 • база, мм - 2850 • объем багажника, л - 480/2250 • объем бака, л - 96 • клиренс, мм - 205 • гарантия, лет/тыс. км - 2/+ • начало продаж - 1979 • рестайлинг - 2012.																		
350 CDI	5/5 Д-V6 211	4x4 A7	R16	175	9,1	11,2	-/+	6	KK	*	* DVD+	*	*	*	*	*	*	*	5 400 000
500	5/5 Б-V8 388	4x4 A7	R18	210	6,1	14,9	-/+	6	KK	*	* DVD+	*	*	*	*	*	*	*	9 900 000
63 AMG	5/5 Б-V8 544	4x4 A5	R20	210	5,4	13,8	-/+	6	KK	*	* DVD+	*	*	*	*	*	*	*	9 700 000
65 AMG	5/5 Б-V12 612	4x4 A5	R20	230	5,3	17,0	-/+	6	KK	*	* DVD+	*	*	*	*	*	*	*	17 500 000

Модель, модификация, исполнение	Тип мотора — число цилиндров	Мощность, л.с.	Привод	Коробка передач	Размер шин, дюймы*	Максимальная скорость, км/ч	Разгон 0-100 км/ч, с	Средний расход топлива, л	ABS / ESP	Подушки безопасности, шт.	Климатическая система	Ксенон	Противотуманные фары	Аудиосистема	Литые диски	Кожаный салон	Электропакет/доставщики	Подогрев сидений	Базовая цена, от руб.
---------------------------------	------------------------------	----------------	--------	-----------------	--------------------	-----------------------------	----------------------	---------------------------	-----------	---------------------------	-----------------------	--------	----------------------	--------------	-------------	---------------	-------------------------	------------------	-----------------------

**GL-class**  
  
 Тип - внедорожник • снаряженная масса, кг - 2455 • габариты, мм - 5120/1934/1850 • база, мм - 3075 • объем багажника, л - 680/2200 • объем бака, л - 100 • клиренс, мм - 200 • гарантия, лет/тыс. км - 2/+ • начало продаж - 2012 • рестайлинг - н.д.

350 CDI	5/7 Д-V6 258	4x4 A7	R18	220	7,9	8,0	-/+	7	KK	*	* DVD+	*	*	*	*	*	*	*	*	4 550 000
500	5/7 Б-V8 435	4x4 A7	R19	250	6,8	11,5	-/+	7	KK	*	* DVD+	*	*	*	*	*	*	*	*	6 690 000
63 AMG	5/7 Б-V8 557	4x4 A7	R21	250	4,9	12,3	-/+	7	KK	*	* DVD+	*	*	*	*	*	*	*	*	8 500 000

### MINI [WWW.MINI.RU](http://www.mini.ru)

**Mini**  
  
 Тип - хэтчбек • снаряженная масса, кг - 1058 • габариты, мм - 3821/1727/1414 • база, мм - 2495 • объем багажника, л - 211 • объем бака, л - 40 • клиренс, мм - 124 • гарантия, лет/тыс. км - 2/+ • начало продаж - 2014 • рестайлинг - н.д.

1.5 Cooper	3/5 Б-3 136	П M6	R15	210	7,9	4,6	-/+	6	K	*	* CD	*	*	*	*	*	*	*	1 110 000
1.5 Cooper AT	3/5 Б-3 136	П A6	R15	210	7,8	4,8	-/+	6	K	*	* CD	*	*	*	*	*	*	*	1 180 000
2.0 Cooper S	3/5 Б-3 192	П M6	R16	235	6,8	5,8	-/+	6	KK	*	* CD	*	*	*	*	*	*	*	1 395 000
2.0 Cooper S AT	3/5 Б-3 192	П A6	R16	233	6,7	5,4	-/+	6	KK	*	* CD	*	*	*	*	*	*	*	1 469 000

**Mini**  
  
 Тип - хэтчбек • снаряженная масса, кг - 1058 • габариты, мм - 3982/1727/1425 • база, мм - 2567 • объем багажника, л - 278 • объем бака, л - 40 • клиренс, мм - 146 • гарантия, лет/тыс. км - 2/+ • начало продаж - 2014 • рестайлинг - н.д.

1.5 Cooper	5/5 Б-3 136	П M6	R15	207	8,2	4,8	-/+	2	K	*	* CD	*	*	*	*	*	*	*	1 160 000
------------	-------------	------	-----	-----	-----	-----	-----	---	---	---	------	---	---	---	---	---	---	---	-----------

**Mini Coupe**  
  
 Тип - хэтчбек • снаряженная масса, кг - 1085 • габариты, мм - 3734/1683/1384 • база, мм - 2467 • объем багажника, л - 280 • объем бака, л - 50 • клиренс, мм - 139 • гарантия, лет/тыс. км - 2/+ • начало продаж - 2011 • рестайлинг - н.д.

1.6 Cooper S	2/2 Б-4 184	П M6	R16	230	6,9	5,8	-/+	4	K	*	* CD	*	*	*	*	*	*	*	1 427 000
1.6 Cooper S AT	2/2 Б-4 184	П A6	R16	224	7,1	6,4	-/+	4	K	*	* CD	*	*	*	*	*	*	*	1 500 000
1.6 John Cooper Works	2/2 Б-4 211	П M6	R17	240	6,4	6,6	-/+	4	K	*	* CD	*	*	*	*	*	*	*	1 837 000

**Mini Roadster**  
  
 Тип - родстер • снаряженная масса, кг - 1185 • габариты, мм - 3734/1683/1390 • база, мм - 2467 • объем багажника, л - 240 • объем бака, л - 50 • клиренс, мм - 139 • гарантия, лет/тыс. км - 2/+ • начало продаж - 2012 • рестайлинг - н.д.

1.6 Cooper S	2/2 Б-4 184	П M6	R16	227	7,0	5,8	-/+	4	K	*	* CD	*	*	*	*	*	*	*	1 490 000
1.6 Cooper S AT	2/2 Б-4 184	П A6	R16	222	7,2	7,2	-/+	4	K	*	* CD	*	*	*	*	*	*	*	1 560 000
1.6 John Cooper Works	2/2 Б-4 211	П M6	R17	237	6,5	6,8	-/+	4	K	*	* CD	*	*	*	*	*	*	*	1 858 000

**Mini Cabriolet**  
  
 Тип - кабриолет • снаряженная масса, кг - 1240 • габариты, мм - 3699/1683/1414 • база, мм - 2468 • объем багажника, л - 125/660 • объем бака, л - 40 • клиренс, мм - 140 • гарантия, лет/тыс. км - 2/+ • начало продаж - 2006 • рестайлинг - н.д.

1.6 Cooper	2/4 Б-4 122	П M6	R15	198	10,5	5,7	-/+	6	K	*	* CD	*	*	*	*	*	*	*	1 249 000
1.6 Cooper AT	2/4 Б-4 122	П A6	R1																



КАТАЛОГ АВТОМОБИЛИ 2015 ГОДА

Модель, модификация, исполнение	Количество дверей/мест	Тип мотора – число цилиндров	Мощность, л.с.	Привод	Коробка передач	Размер шин, дюймов*	Максимальная скорость, км/ч	Разгон 0-100 км/ч, с	Средний расход топлива, л	ABS / ESP	Полушки безопасности, шт.	Климатическая система	Ксенон	Противотуманные фары	Аудиосистема	Литые диски	Кожаный салон	Электроподъемники	Подогрев сидений	Базовая цена, от руб.
---------------------------------	------------------------	------------------------------	----------------	--------	-----------------	---------------------	-----------------------------	----------------------	---------------------------	-----------	---------------------------	-----------------------	--------	----------------------	--------------	-------------	---------------	-------------------	------------------	-----------------------

Модель, модификация, исполнение	Количество дверей/мест	Тип мотора – число цилиндров	Мощность, л.с.	Привод	Коробка передач	Размер шин, дюймов*	Максимальная скорость, км/ч	Разгон 0-100 км/ч, с	Средний расход топлива, л	ABS / ESP	Полушки безопасности, шт.	Климатическая система	Ксенон	Противотуманные фары	Аудиосистема	Литые диски	Кожаный салон	Электроподъемники	Подогрев сидений	Базовая цена, от руб.
---------------------------------	------------------------	------------------------------	----------------	--------	-----------------	---------------------	-----------------------------	----------------------	---------------------------	-----------	---------------------------	-----------------------	--------	----------------------	--------------	-------------	---------------	-------------------	------------------	-----------------------



**Lancer**

**Тип** - седан • **снаряженная масса**, кг - 1265/1330 • **габариты**, мм - 4570/1760/1505 • **база**, мм - 2635 • **объем багажника**, л - 315 • **объем бака**, л - 59 • **клиренс**, мм - 165 • **гарантия**, лет/тыс. км - 3/100 • **начало продаж** - 2007 • **рестайлинг** - 2011.

1.6	4/5	Б-4	117	П	М5	R16	190	10,8	6,1	-/ 2	К	CD								759 000
1.6 AT	4/5	Б-4	117	П	А4	R16	180	14,1	7,1	-/ 2	К	CD								889 990
1.8	4/5	Б-4	140	П	М5	R16	202	10,0	7,5	-/ 2	К	CD								939 990
1.8 CVT	4/5	Б-4	140	П	Вар	R16	191	11,4	7,8	-/ 2	К	CD								979 990

**ASX**

**Тип** - кроссовер • **снаряженная масса**, кг - 1300 • **габариты**, мм - 4295/1770/1615 • **база**, мм - 2670 • **объем багажника**, л - 384 • **объем бака**, л - 63 • **клиренс**, мм - 195 • **гарантия**, лет/тыс. км - 3/100 • **начало продаж** - 2010 • **рестайлинг** - 2012.

1.6	5/5	Б-4	117	П	М5	R16	183	11,4	6,1	-/ 2	К	АП								889 000
1.8 CVT	5/5	Б-4	140	П	Вар	R16	189	12,7	7,4	-/ 2	К	CD								1 089 900
2.0 CVT	5/5	Б-4	150	4x4	Вар	R16	191	11,7	7,7	-/ 2	К	CD								1 279 900

**Outlander**

**Тип** - кроссовер • **снаряженная масса**, кг - 1425 • **габариты**, мм - 4695/1800/1680 • **база**, мм - 2670 • **объем багажника**, л - 591/1754 • **объем бака**, л - 63 • **клиренс**, мм - 215 • **гарантия**, лет/тыс. км - 3/100 • **начало продаж** - 2012 • **рестайлинг** - 2015.

2.0 CVT	5/5	Б-4	146	П	Вар	R16	190	11,5	7,5	-/ 2	К	АП								1 079 000
2.0 CVT	5/5	Б-4	146	4x4	Вар	R16	185	12,0	7,8	-/ 2	К	CD								1 259 990
2.4 CVT	5/5	Б-4	167	4x4	Вар	R16	195	10,5	7,9	-/ 2	К	CD								1 499 990
3.0 AT	5/5	Б-6	230	4x4	А6	R18	205	8,7	8,9	-/ 2	К	CD								1 639 990
PHEV	5/5	Б-4	121	4x4	Вар	R18	170	н.д.	н.д.	-/ 2	К	CD								2 249 000

**Pajero**

**Тип** - внедорожник • **снаряженная масса**, кг - 2110 • **габариты**, мм - 4900/1875/1870 • **база**, мм - 2780 • **объем багажника**, л - 663/1790 • **объем бака**, л - 88 • **клиренс**, мм - 235 • **гарантия**, лет/тыс. км - 3/100 • **начало продаж** - 2006 • **рестайлинг** - 2014.

3.0	5/5	Б-6	178	4x4	М5	R17	175	12,6	12,2	-/ 2	К	АП								2 179 000
3.0 AT	5/5	Б-6	178	4x4	А5	R17	175	13,6	12,2	-/ 2	К	CD								2 309 990
3.2 Di-D AT	5/5	Д-4	200	4x4	А5	R17	185	11,1	8,9	-/ 2	К	CD								2 839 990
3.8 AT	5/5	Б-6	250	4x4	А5	R18	200	10,8	13,5	-/ 2	К	DVD/N								3 099 990

**Pajero Sport**

**Тип** - внедорожник • **снаряженная масса**, кг - 1950 • **габариты**, мм - 4695/1815/1800 • **база**, мм - 2800 • **объем багажника**, л - 714/1813 • **объем бака**, л - 70 • **клиренс**, мм - 215 • **гарантия**, лет/тыс. км - 3/100 • **начало продаж** - 2008 • **рестайлинг** - н.д.

2.5 Di-D	5/5	Д-4	178	4x4	М5	R16	179	11,7	8,2	-/ 2	К	CD								1 759 000
2.5 Di-D AT	5/5	Д-4	178	4x4	А5	R17	176	12,4	9,4	-/ 2	К	CD								1 989 990
3.0 AT	5/5	Б-6	222	4x4	А5	R17	179	11,3	12,3	-/ 2	К	CD								1 869 990

**L200**

**Тип** - пикап • **снаряженная масса**, кг - 1910 • **габариты**, мм - 5185/1750/1750 • **база**, мм - 3000 • **объем багажника**, л - н.д. • **объем бака**, л - 75 • **клиренс**, мм - 200 • **гарантия**, лет/тыс. км - 3/100 • **начало продаж** - 2006 • **рестайлинг** - н.д.

2.5 Di-D	4/5	Д-4	136	4x4	М5	R16	167	14,6	8,6	-/ 2	К	АП								1 229 000
2.5 Di-D AT	4/5	Д-4	136	4x4	А4	R16	165	17,8	8,7	-/ 2	К	CD								1 599 990
2.5 Di-D AT	4/5	Д-4	136	4x4	А5	R17	175	н.д.	8,7	-/ 2	К	CD								1 829 990

**Где купить Mitsubishi Block (495) 231-1991**



**NISSAN** [WWW.NISSAN.RU](http://www.nissan.ru)

**Almera**

**Тип** - седан • **снаряженная масса**, кг - 1177 • **габариты**, мм - 4656/1695/1522 • **база**, мм - 2700 • **объем багажника**, л - 500 • **объем бака**, л - 50 • **клиренс**, мм - 160 • **гарантия**, лет/тыс. км - 3/100 • **начало продаж** - 2012 • **рестайлинг** - н.д.

1.6	4/5	Б-4	102	П	М5	R15	185	10,9	7,2	-/ 2	К	АП								445 000
1.6 AT	4/5	Б-4	102	П	А5	R15	175	12,7	8,5	-/ 2	К	АП								521 000

**Sentra**

**Тип** - седан • **снаряженная масса**, кг - 1216 • **габариты**, мм - 4625/1760/1495 • **база**, мм - 2700 • **объем багажника**, л - 511 • **объем бака**, л - 52 • **клиренс**, мм - 155 • **гарантия**, лет/тыс. км - 3/100 • **начало продаж** - 2014 • **рестайлинг** - н.д.

1.6	4/5	Б4	117	П	М5	R16	192	10,6	6,4	-/ 2	К	АП								808 000
1.6 CVT	4/5	Б4	117	П	Вар	R16	184	11,3	6,4	-/ 2	К	CD								863 000

**Tiida**

**Тип** - хетчбэк • **снаряженная масса**, кг - 1216 • **габариты**, мм - 4387/1768/1533 • **база**, мм - 2700 • **объем багажника**, л - 307/1319 • **объем бака**, л - 52 • **клиренс**, мм - 155 • **гарантия**, лет/тыс. км - 3/100 • **начало продаж** - 2015 • **рестайлинг** - н.д.

1.6	5/5	Б4	117	П	М5	R16	188	10,6	6,4	-/ 2	К	АП								789 000
1.6 CVT	5/5	Б4	117	П	Вар	R16	180	11,3	6,4	-/ 2	К	CD								858 000



**Teana**

**Тип** - седан • **снаряженная масса**, кг - 1482 • **габариты**, мм - 4863/1830/1486 • **база**, мм - 2775 • **объем багажника**, л - 474 • **объем бака**, л - 68 • **клиренс**, мм - 150 • **гарантия**, лет/тыс. км - 3/100 • **начало продаж** - 2014 • **рестайлинг** - н.д.

2.5 CVT	4/5	Б-4	173	П	Вар	R16	210	9,8	7,5	-/ 2	К	CD								1 293 000
3.5 CVT	4/5	Б-6	249	П	Вар	R17	230	7,2	9,3	-/ 2	К	DVD/N								1 734 000

**GT-R**

**Тип** - купе • **снаряженная масса**, кг - 1740 • **габариты**, мм - 4670/1895/1370 • **база**, мм - 2780 • **объем багажника**, л - 315 • **объем бака**, л - 74 • **клиренс**, мм - 110 • **гарантия**, лет/тыс. км - 3/100 • **начало продаж** - 2008 • **рестайлинг** - 2011.

3.8 GR6	2/4	Б-6	540	4x4	АМ6	R20	315	2,8	11,8	-/ 2	К	CD								5 100 000
---------	-----	-----	-----	-----	-----	-----	-----	-----	------	------	---	----	--	--	--	--	--	--	--	-----------

**Juke**

**Тип** - кроссовер • **снаряженная масса**, кг - 1170 • **габариты**, мм - 4135/1765/1570 • **база**, мм - 2530 • **объем багажника**, л - 215/830 • **объем бака**, л - 50 • **клиренс**, мм - 180 • **гарантия**, лет/тыс. км - 3/100 • **начало продаж** - 2011 • **рестайлинг** - н.д.

1.6	5/5	Б-4	94	П	М5	R16	178	11,0	6,3	-/ 2	К	CD								805 000
1.6 CVT	5/5	Б-4	117	П	Вар	R17	170	11,5	6,3	-/ 2	К	CD								939 000
1.6 DIG-T	5/5	Б-4	190	П	М6	R17	215	8,0	6,9	-/ 2	К	CD								1 138 000
1.6 DIG-T MCVT	5/5	Б-4	190	4x4	Вар	R17	210	8,4	7,6	-/ 2	К	CD								1 258 000

**Terrano**

**Тип** - кроссовер • **снаряженная масса**, кг - 1226 • **габариты**, мм - 4342/1822/1668 • **база**, мм - 2674 • **объем багажника**, л - 475/1636 • **объем бака**, л - 50 • **клиренс**, мм - 205 • **гарантия**, лет/тыс. км - 3/100 • **начало продаж** - 2014 • **рестайлинг** - н.д.

1.6	5/5	Б-4	102	П	М5	R16	163	11,8	7,6	-/ 2	К	CD								721 000
1.6	5/5	Б-4	102	4x4	М6	R16	158	13,5	8,2	-/ 2	К	CD								808 000
2.0 AT	5/5	Б-4	135	П	А4	R16	168	11,2	8,3	-/ 2	К	CD								780 000
2.0	5/5	Б-4	135	4x4	М6	R16	177	10,4	7,8	-/ 2	К	CD								821 000

**Qashqai**

**Тип** - кроссовер • **снаряженная масса**, кг - 1373 • **габариты**, мм - 4377/1837/1595 • **база**, мм - 2646 • **объем багажника**, л - 430 • **объем бака**, л - 60 • **клиренс**, мм - 200 • **гарантия**, лет/тыс. км - 3/100 • **начало продаж** - 2014 • **рестайлинг** - н.д.

1.2	5/5	Б4	115	П	М6	R16	185	10,9	6,2	-/ 2	К	CD								1 076 000
2.0	5/5	Б4	144	П	М6	R16	194	9,9	7,7	-/ 2	К	CD								1 183 000
2.0 AT	5/5	Б4	144	П	Вар	R16	184	10,1	6,9	-/ 2	К	CD								1 243 000
2.0 AT	5/5	Б4	144	4x4	Вар	R17	182	10,5	7,3	-/ 2	К	CD								1 420 000
1.6dCi AT	5/5	Д4	130	П	Вар	R17	183	11,1	4,9	-/ 2	К	CD								1 481 000

**X-Trail**

**Тип** - кроссовер • **снаряженная масса**, кг - 1525 • **габариты**, мм - 4640/1820/1715 • **база**, мм - 2705 • **объем багажника**, л - 497/1585 • **объем бака**, л - 60 • **клиренс**, мм - 210 • **гарантия**, лет/тыс. км - 3/100 • **начало продаж** - 2015 • **рестайлинг** - н.д.

2.0	5/5	Б-4	141	4x4	М6	R17	181	11,1	8,7	-/ 2	К	CD								1 149 000
2.0 CVT	5/5	Б-4	141	4x4	Вар	R17	169	11,9	8,5	-/ 2	К	CD								1 319 000
1.6D	5/5	Д-4	130	4x4	М6	R17	186	11,0	5,3	-/ 2	К	CD/N								1 481 000
2.5 CVT	5/5	Б-4	169	4x4	Вар	R17	182	10,3	9,1	-/ 2	К	CD								1 611 000

**Murano**

**Тип** - кроссовер • **снаряженная масса**, кг - 1790 • **габариты**, мм - 4860/1885/1720 • **база**, мм - 2825 • **объем багажника**, л

<b>Условные обозначения:</b>	
B	бензиновый двигатель
D	дизельный двигатель
V	V-образное расположение цилиндров
W	W-образное расположение цилиндров

P	оппозитное расположение цилиндров
H	передний привод
Z	задний привод
4x4	полный привод
M	механическая трансмиссия

A	автоматическая трансмиссия
AM	автоматизированная механическая трансмиссия
В	трансмиссия с клиноременным вариатором
K	кондиционер
KK	климат-контроль

АП	аудиоподготовка
CD/CD+	CD-ресивер/с чейнджером
DVD/DVD+	DVD-проигрыватель/с чейнджером
H/N	жесткий диск/навигация
*	посадочный диаметр шины радиального типа

## АВТОМОБИЛИ 2015 ГОДА КАТАЛОГ

Модель, модификация, исполнение	Количество дверей/мест	Тип мотора — число цилиндров	Мощность, л.с.	Привод	Коробка передач	Размер шин, дюймы*	Максимальная скорость, км/ч	Расход 0-100 км/ч, с	Средний расход топлива, л	ABS / ESP	Подушки безопасности, шт.	Климатическая система	Ксенон	Противотуманные фары	Аудиосистема	Литые диски	Кожаный салон	Электростеклоподъемники	Подогрев сидений	Базовая цена, от руб.
---------------------------------	------------------------	------------------------------	----------------	--------	-----------------	--------------------	-----------------------------	----------------------	---------------------------	-----------	---------------------------	-----------------------	--------	----------------------	--------------	-------------	---------------	-------------------------	------------------	-----------------------

Модель, модификация, исполнение	Количество дверей/мест	Тип мотора — число цилиндров	Мощность, л.с.	Привод	Коробка передач	Размер шин, дюймы*	Максимальная скорость, км/ч	Расход 0-100 км/ч, с	Средний расход топлива, л	ABS / ESP	Подушки безопасности, шт.	Климатическая система	Ксенон	Противотуманные фары	Аудиосистема	Литые диски	Кожаный салон	Электростеклоподъемники	Подогрев сидений	Базовая цена, от руб.
---------------------------------	------------------------	------------------------------	----------------	--------	-----------------	--------------------	-----------------------------	----------------------	---------------------------	-----------	---------------------------	-----------------------	--------	----------------------	--------------	-------------	---------------	-------------------------	------------------	-----------------------

### Где купить Nissan

Пеликан Авто (495) 787-0707

### ОPEL WWW.OPEL.RU

**Meriva**  
Тип - мини-вэн • снаряженная масса, кг - 1360 • габариты, мм - 4288/1812/1615 • база, мм - 2644 • объем багажника, л - 400/1500 • объем бака, л - 54 • клиренс, мм - 130 • гарантия, лет/тыс. км - 3/100 • начало продаж - 2010 • рестайлинг - н.д.

1.4	5/5	B-4	100	П	M5	R15	177	14,0	6,0	+/•	4	K		CD						•	569 000
1.4 T AT	5/5	B-4	120	П	A6	R15	185	11,9	7,2	+/•	4	K		CD						•	739 000
1.4 T	5/5	B-4	140	П	M6	R16	196	10,1	6,3	+/•	4	KK		CD						•	673 000

**Astra**  
Тип - седан • снаряженная масса, кг - 1373 • габариты, мм - 4658/1814/1500 • база, мм - 2685 • объем багажника, л - 460/1010 • объем бака, л - 56 • клиренс, мм - 165 • гарантия, лет/тыс. км - 3/100 • начало продаж - 2012 • рестайлинг - н.д.

1.6	4/5	B-4	115	П	M5	R16	193	11,9	6,6	+/•	4	K		CD						•	741 000
1.6 AT	4/5	B-4	115	П	A6	R16	185	13,3	7,1	+/•	4	K		CD						•	781 000
1.4 T AT	4/5	B-4	140	П	A6	R17	205	10,3	6,3	+/•	4	K		CD						•	824 000
1.6 T AT	4/5	B-4	170	П	A6	R17	215	9,2	6,8	+/•	4	KK		CD						•	1 039 000

**Zafira Tourer**  
Тип - мини-вэн • снаряженная масса, кг - 1496 • габариты, мм - 4658/1884/1685 • база, мм - 2760 • объем багажника, л - 710/1860 • объем бака, л - 58 • клиренс, мм - 150 • гарантия, лет/тыс. км - 3/100 • начало продаж - 2011 • рестайлинг - н.д.

1.4 T	5/7	B-4	140	П	M6	R17	200	10,8	6,6	+/•	4	KK		CD						•	1 228 000
1.4 T AT	5/7	B-4	140	П	A6	R17	197	10,9	7,0	+/•	4	KK		CD						•	1 111 000
1.8	5/7	B-4	140	П	M5	R17	195	11,7	7,2	+/•	4	K		CD						•	1 036 000
2.0 CDTi AT	5/7	D-4	130	П	A6	R17	192	11,5	6,2	+/•	4	K		CD						•	1 181 000
2.0 CDTi AT	5/7	D-4	165	П	A6	R17	205	9,9	6,0	+/•	4	KK		CD						•	1 450 000

**Insignia**  
Тип - седан • снаряженная масса, кг - 1503 • габариты, мм - 4830/1856/1498 • база, мм - 2737 • объем багажника, л - 500/1010 • объем бака, л - 70 • клиренс, мм - 160 • гарантия, лет/тыс. км - 3/100 • начало продаж - 2008 • рестайлинг - н.д.

1.6 T AT	4/5	B-4	170	П	A6	R16	210	9,9	6,6	+/•	6	KK		CD						•	962 000
2.0 4WD AT	4/5	B-4	249	4x4	A6	R18	245	7,7	8,3	+/•	6	KK		CD						•	1 371 000
2.0 CDTi AT	4/5	D-4	160	П	A6	R18	210	9,6	5,6	+/•	6	KK		CD						•	1 140 000
2.0 CDTi 4WD AT	4/5	D-4	163	4x4	A6	R18	210	10,5	6,2	+/•	6	KK		CD						•	1 239 000

**Mokka**  
Тип - кроссовер • снаряженная масса, кг - 1480 • габариты, мм - 4278/1777/1658 • база, мм - 2555 • объем багажника, л - 362/1372 • объем бака, л - 54 • клиренс, мм - 160 • гарантия, лет/тыс. км - 3/100 • начало продаж - 2012 • рестайлинг - н.д.

1.4 T 4WD	5/5	B-4	140	4x4	M6	R17	186	9,9	6,3	+/•	4	K		CD						•	1 175 000
1.4 T AT	5/5	B-4	140	П	A6	R16	187	10,7	6,7	+/•	4	K		CD						•	990 000
1.8	5/5	B-4	140	П	M5	R16	180	10,9	7,1	+/•	4	K		CD						•	830 000
1.8 4WD AT	5/5	B-4	140	4x4	A6	R17	180	11,1	7,9	+/•	4	K		CD						•	1 030 000
1.7 CDTi AT	5/5	D-4	130	П	A6	R18	184	11,5	5,3	+/•	4	KK		CD						•	1 391 000

**Antara**  
Тип - кроссовер • снаряженная масса, кг - 1907 • габариты, мм - 4596/1850/1717 • база, мм - 2707 • объем багажника, л - 420/1420 • объем бака, л - 65 • клиренс, мм - 200 • гарантия, лет/тыс. км - 3/100 • начало продаж - 2007 • рестайлинг - 2011.

2.2 CDTi	5/5	D-4	163	4x4	M6	R17	188	9,9	6,6	+/•	6	KK		CD						•	1 304 000
2.2 CDTi AT	5/5	D-4	184	4x4	A6	R17	191	10,1	7,8	+/•	6	KK		CD						•	1 357 000
2.4	5/5	B-4	167	4x4	M6	R18	186	10,3	9,1	+/•	6	KK		CD						•	1 155 000
2.4 AT	5/5	B-4	167	4x4	A6	R18	175	11,0	9,3	+/•	6	KK		CD						•	1 109 000
3.0 AT	5/5	B-V6	249	4x4	A6	R19	198	8,6	10,9	+/•	6	KK		CD						•	1 472 000

### Где купить Opel

Автомир (495) 229-0000

Трейдингвест (495) 777-555

Тринити-Моторс (495) 363-0003

### PEUGEOT WWW.PEUGEOT.RU

**208**  
Тип - хэтчбэк • снаряженная масса, кг - 975 • габариты, мм - 3965/1739/1460 • база, мм - 2538 • объем багажника, л - 285/1076 • объем бака, л - 50 • клиренс, мм - 130 • гарантия, лет/тыс. км - 2/- • начало продаж - 2012 • рестайлинг - н.д.

1.0	3/5	B-3	68	П	M5	R15	163	14,0	4,3	+/•	2	K		CD						•	840 000
1.2	5/5	B-3	82	П	M5	R15	175	12,2	4,5	+/•	2	K		CD						•	928 000
1.2 AMT	5/5	B-3	82	П	AM5	R15	177	14,8	4,8	+/•	2	K		CD						•	935 000
1.6 AT	5/5	B-4	120	П	A4	R15	190	10,7	6,7	+/•	2	K		CD						•	990 000

**301**  
Тип - седан • снаряженная масса, кг - 980 • габариты, мм - 4442/1748/1466 • база, мм - 2652 • объем багажника, л - 506 • объем бака, л - 50 • клиренс, мм - 142 • гарантия, лет/тыс. км - 2/- • начало продаж - 2012 • рестайлинг - н.д.

1.2	4/5	B-3	72	П	M5	R15	160	14,2	5,3	+/•	1			АП						•	594 900
-----	-----	-----	----	---	----	-----	-----	------	-----	-----	---	--	--	----	--	--	--	--	--	---	---------

1.2 AMT	4/5	B-3	72	П	AM5	R15	160	14,8	5,2	+/•	2	K		АП						•	801 900
1.6	4/5	B-4	115	П	M5	R15	188	9,4	6,5	+/•	2	K		АП						•	831 900
1.6 AT	4/5	B-4	115	П	A4	R15	188	11,8	7,3	+/•	2	K		АП						•	866 900

**308**  
Тип - хэтчбэк • снаряженная масса, кг - 1190 • габариты, мм - 4253/1804/1457 • база, мм - 2620 • объем багажника, л - 470/1309 • объем бака, л - 53 • клиренс, мм - 152 • гарантия, лет/тыс. км - 3/100 • начало продаж - 2014 • рестайлинг - н.д.

1.6	5/5	B-4	115	П	M5	R16	193	10,9	6,6	+/•	2	K		АП						•	1 039 000
1.6 THP AT	5/5	B-4	150	П	A6	R16	211	8,5	6,5	+/•	4	KK		CD						•	1 325 000

**408**  
Тип - седан • снаряженная масса, кг - 1427 • габариты, мм - 4703/1815/1505 • база, мм - 2715 • объем багажника, л - 560 • объем бака, л - 60 • клиренс, мм - 175 • гарантия, лет/тыс. км - 2/- • начало продаж - 2010 • рестайлинг - н.д.

1.6	4/5	B-4	115	П	M5	R16	189	10,9	7,1	+/•	2	K		АП						•	784 000
1.6 AT	4/5	B-4	120	П	A4	R16	185	13,8	7,4	+/•	2	K		CD						•	914 000
1.6 THP AT	4/5	B-4	150	П	A6	R16	207	9,6	8,2	+/•	2	K		CD						•	978 000
1.6 Hdi	4/5	B-4	112	П	M5	R15	185	11,0	5,0	+/•	2	K		АП						•	923 000

**508**  
Тип - седан • снаряженная масса, кг - 1465 • габариты, мм - 4792/1853/1456 • база, мм - 2817 • объем багажника, л - 545 • объем бака, л - 72 • клиренс, мм - 170 • гарантия, лет/тыс. км - 3/100 • начало продаж - 2010 • рестайлинг - 2014.

1.6 THP AT	4/5	B-4	150	П	A6	R16	220	9,2	7,1	+/•	6	KK		CD						•	1 444 000
------------	-----	-----	-----	---	----	-----	-----	-----	-----	-----	---	----	--	----	--	--	--	--	--	---	-----------

**2008**  
Тип - кроссовер • снаряженная масса, кг - 1045 • габариты, мм - 4159/1829/1556 • база, мм - 2538 • объем багажника, л - 360 • объем бака, л - 50 • клиренс, мм - 165 • гарантия, лет/тыс. км - 2/- • начало продаж - 2014 • рестайлинг - н.д.

1.2	5/5	B-3	82	П	M5	R15	169	13,5	4,9	+/•	2	K		CD						•	869 000
1.6	5/5	B-4	115	П	M5	R16	196	9,5	5,9	+/•	4	K		CD						•	1 074 000
1.6 AT	5/5	B-4	120	П	A4	R16	189	11,2	6,5	+/•	4	K		CD						•	1 109 000

**3008**  
Тип - кроссовер • снаряженная масса, кг - 1470 • габариты, мм - 4365/1837/1639 • база, мм - 2613 • объем багажника, л - 512/1604 • объем бака, л - 60 • клиренс, мм - 170 • гарантия, лет/тыс. км - 2/- • начало продаж - 2010 • рестайлинг - 2013.

1.6	5/5	B-4	120	П	M5	R17	185	11,8	6,7	+/•	6	K		CD						•	1 109 000
1.6	5/5	B-4	150	П	M6	R17	202														



КАТАЛОГ АВТОМОБИЛИ 2015 ГОДА

Модель, модификация, исполнение	Количество дверей/мест	Тип мотора — число цилиндров	Мощность, л.с.	Привод	Коробка передач	Размер шин, дюймов*	Максимальная скорость, км/ч	Расход 0-100 км/ч, с	Средний расход топлива, л	ABS / ESP	Подушки безопасности, шт.	Климатическая система	Кселен	Противотуманные фары	Аудиосистема	Литые диски	Кожаный салон	Электроотделочники	Подогрев сидений	Базовая цена, от руб.
---------------------------------	------------------------	------------------------------	----------------	--------	-----------------	---------------------	-----------------------------	----------------------	---------------------------	-----------	---------------------------	-----------------------	--------	----------------------	--------------	-------------	---------------	--------------------	------------------	-----------------------

**Panamera**



**Тип** - хетчбек • **снаряженная масса**, кг - 1810 • **габариты**, мм - 5015/1931/1418 • **база**, мм - 2920 • **объем багажника**, л - 445/1263 • **объем бака**, л - 80 • **клиренс**, мм - 145 • **гарантия**, лет/тыс. км - 2/- • **начало продаж** - 2009 • **рестайлинг** - 2013.

3.6 PDK	5/4 B-V6 310	3	AM7 R18 259	6,3	8,4	-/+	8	KK	•	•	CD	•	•	•	•	•	•	•	•	•	4 901 000
3.0 Diesel AT	5/4 D-V6 250	3	A8 R18 244	6,4	6,3	-/+	8	KK	•	•	CD	•	•	•	•	•	•	•	•	•	4 854 000
3.6 4 PDK	5/4 B-V6 310	4x4AM7	R18 257	6,1	8,7	-/+	8	KK	•	•	CD	•	•	•	•	•	•	•	•	•	5 238 000
3.0 S PDK	5/4 B-V6 420	3	AM7 R18 287	5,1	8,7	-/+	8	KK	•	•	CD	•	•	•	•	•	•	•	•	•	5 199 000
3.0 4S PDK	5/4 B-V6 420	4x4AM7	R18 286	4,8	8,9	-/+	8	KK	•	•	CD	•	•	•	•	•	•	•	•	•	6 242 000
3.0 4S PDK Executive	5/4 B-V6 420	4x4AM7	R19 286	5,0	9,0	-/+	8	KK	•	•	DVD+	•	•	•	•	•	•	•	•	•	7 646 000
4.8 GTS PDK	5/4 B-V8 440	4x4AM7	R19 288	4,4	10,7	-/+	8	KK	•	•	CD	•	•	•	•	•	•	•	•	•	7 066 000
4.8 Turbo PDK	5/4 B-V8 520	4x4AM7	R19 305	4,1	10,2	-/+	8	KK	•	•	CD	•	•	•	•	•	•	•	•	•	9 903 000
4.8 Turbo PDK Executive	5/4 B-V8 520	4x4AM7	R19 305	4,2	10,3	-/+	8	KK	•	•	DVD+	•	•	•	•	•	•	•	•	•	10 906 000
4.8 Turbo S PDK	5/4 B-V8 570	4x4AM7	R19 310	3,8	10,2	-/+	8	KK	•	•	CD	•	•	•	•	•	•	•	•	•	12 139 000
4.8 Turbo S PDK Executive	5/4 B-V8 570	4x4AM7	R19 310	3,9	10,3	-/+	8	KK	•	•	DVD+	•	•	•	•	•	•	•	•	•	13 125 000
3.0 S E-Hybrid AT	5/4 B-V6 416	3	A8 R18 270	5,5	3,1	-/+	8	KK	•	•	DVD+	•	•	•	•	•	•	•	•	•	6 040 000

**Sanderо**



**Тип** - хетчбек • **снаряженная масса**, кг - 1044 • **габариты**, мм - 4080/1733/1523 • **база**, мм - 2589 • **объем багажника**, л - 320 • **объем бака**, л - 50 • **клиренс**, мм - 155 • **гарантия**, лет/тыс. км - 3/100 • **начало продаж** - 2014 • **рестайлинг** - н.д.

1.2	5/5 B4 75	П	M5 R15 156	14,5	6,0		1				AP									454 000	
1.6	5/5 B4 82	П	M5 R15 172	11,9	7,2		1				AP										462 000
1.6	5/5 B4 102	П	M5 R15 180	10,5	7,1	-/+	2				AP										535 000

**Sanderо Stepway**



**Тип** - хетчбек • **снаряженная масса**, кг - 1062 • **габариты**, мм - 4020/1745/1550 • **база**, мм - 2588 • **объем багажника**, л - 320/1200 • **объем бака**, л - 50 • **клиренс**, мм - 175 • **гарантия**, лет/тыс. км - 3/100 • **начало продаж** - 2009 • **рестайлинг** - н.д.

1.6	5/5 B-4 84	П	M5 R15 163	12,4	7,6	-/+	2				K			AP							553 000
1.6	5/5 B-4 102	П	M5 R15 175	11,2	7,2	-/+	2				K			AP							573 000

**Clio RS**



**Тип** - хетчбек • **снаряженная масса**, кг - 1364 • **габариты**, мм - 4090/1732/1434 • **база**, мм - 2589 • **объем багажника**, л - 300/1146 • **объем бака**, л - 45 • **клиренс**, мм - 120 • **гарантия**, лет/тыс. км - 3/100 • **начало продаж** - 2014 • **рестайлинг** - н.д.

1.6	5/5 B-4 200	П	AM6 R17 230	6,7	6,3	-/+	6	KK	•	•	CD	•	•	•	•	•	•	•	•	•	1 503 000
-----	-------------	---	-------------	-----	-----	-----	---	----	---	---	----	---	---	---	---	---	---	---	---	---	-----------

**Megane**



**Тип** - хетчбек • **снаряженная масса**, кг - 1280 • **габариты**, мм - 4295/1808/1471 • **база**, мм - 2642 • **объем багажника**, л - 368/1125 • **объем бака**, л - 60 • **клиренс**, мм - 165 • **гарантия**, лет/тыс. км - 3/100 • **начало продаж** - 2009 • **рестайлинг** - 2014.

1.6	5/5 B-4 106	П	M5 R15 183	11,7	6,7	-/+	2				K			CD	•						796 000
1.6 CVT	5/5 B-4 114	П	Var R15 175	11,9	6,6	-/+	2				K			•	CD	•					892 000
2.0	5/5 B-4 137	П	M6 R15 200	9,9	8,0	-/+	2				K			•	•	CD	•				894 000
2.0 CVT	5/5 B-4 137	П	Var R15 195	10,1	7,8	-/+	2				K			•	•	CD	•				937 000

**Megane RS**

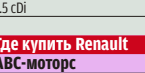

**Тип** - хетчбек • **снаряженная масса**, кг - 1462 • **габариты**, мм - 4299/1804/1435 • **база**, мм - 2636 • **объем багажника**, л - 377/991 • **объем бака**, л - 60 • **клиренс**, мм - 120 • **гарантия**, лет/тыс. км - 3/100 • **начало продаж** - 2014 • **рестайлинг** - н.д.

2.0	3/5 B-4 250	П	M6 R18 250	6,1	8,2	-/+	6	KK	•	•	CD	•	•	•	•	•	•	•	•	•	1 556 000
-----	-------------	---	------------	-----	-----	-----	---	----	---	---	----	---	---	---	---	---	---	---	---	---	-----------

**Fluence**

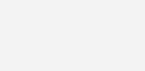

**Тип** - седан • **снаряженная масса**, кг - 1280 • **габариты**, мм - 4622/1809/1479 • **база**, мм - 2703 • **объем багажника**, л - 530 • **объем бака**, л - 60 • **клиренс**, мм - 158 • **гарантия**, лет/тыс. км - 3/100 • **начало продаж** - 2010 • **рестайлинг** - 2012.

1.6	4/5 B-4 106	П	M5 R15 183	11,7	6,7	-/+	2				K			AP							799 000
1.6 CVT	4/5 B-4 114	П	Var R15 175	11,9	6,6	-/+	2				K			•	CD	•					901 000
2.0	4/5 B-4 137	П	M6 R16 200	9,9	8,0	-/+	6	KK	•	•	•	CD	•								940 000
2.0 CVT	4/5 B-4 137	П	Var R16 195	10,1	7,8	-/+	6	KK	•	•	•	•	CD	•							980 000

**Duster**



**Тип** - кроссовер • **снаряженная масса**, кг - 1280 • **габариты**, мм - 4315/1822/1625 • **база**, мм - 2673 • **объем багажника**, л - 408/1636 • **объем бака**, л - 50 • **клиренс**, мм - 205(210) • **гарантия**, лет/тыс. км - 3/100 • **начало продаж** - 2010 • **рестайлинг** - н.д.

1.6 4x2	5/5 B-4 102	П	M5 R16 163	11,9	7,6	-/+	1							AP							584 000
1.6 4x4	5/5 B-4 102	4x4 M6	R16 160	12,8	8,2	-/+	1							AP							669 000
2.0 4x2 AT	5/5 B-4 135	П	A4 R16 170	10,7	8,3	-/+	1							AP							756 000
2.0 4x4	5/5 B-4 135	4x4 M6	R16 178	10,2	7,8	-/+	1							AP							768 000
2.0 4x4 AT	5/5 B-4 135	4x4 A4	R16 172	10,4	8,7	-/+	1							AP							806 000
1.5dCi 4x4	5/5 D-4 90	4x4 M6	R16 158	14,9	5,3	-/+	1							AP							793 000

**Koleos**



**Тип** - кроссовер • **снаряженная масса**, кг - 1655 • **габариты**, мм - 4520/1855/1695 • **база**, мм - 2690 • **объем багажника**, л - 450/1380 • **объем бака**, л - 65 • **клиренс**, мм - 206 • **гарантия**, лет/тыс. км - 3/100 • **начало продаж** - 2008 • **рестайлинг** - 2013.

2.5	5/5 B-4 171	4x4 M6	R17 190	9,3	9,9	-/+	6	K	•	•	CD	•	•	•	•	•	•	•	•	•	1 489 000
2.5 CVT	5/5 B-4 171	4x4 Var	R17 185	10,3	9,5	-/+	6	K	•	•	CD	•	•	•	•	•	•	•	•	•	1 715 000
2.0 dCi AT	5/5 D-4 173	4x4 A6	R17 189	11,9	7,1	-/+	6	K	•	•	CD	•	•	•	•	•	•	•	•	•	1 743 000

**Kangoo Passanger**



**Тип** - универсал • **снаряженная масса**, кг - 1368 • **габариты**, мм - 4213/1829/1803 • **база**, мм - 2070 • **объем багажника**, л - 660/2600 • **объем бака**, л - 60 • **клиренс**, мм - 158 • **гарантия**, лет/тыс. км - 3/100 • **начало продаж** - 2007 • **рестайлинг** - 2013.

1.6	5/5 B-4 100	П	M5 R15 170	13,0	7,9	-/+	2							AP							934 000
1.5 dCi	5/5 D-4 86	П	M5 R15 158	16,0	5,3	-/+	2							AP							971 000

**Где купить Renault**

ABC-моторс (495) 363-0000  
Мосрентсервис (495) 975-7797

**ROLLS-ROYCE**

WWW.ROLLS-ROYCEMOTORCARS.COM

**Ghost**



**Тип** - седан • **снаряженная масса**, кг - 2435 • **габариты**, мм - 5399/1948/1550 • **база**, мм - 3295 • **объем багажника**, л - 490 • **объем топливного бака**, л - 82 • **гарантия**, лет/тыс. км - 4/- • **начало продаж** - 2010 • **рестайлинг** - н.д.

1.6	4/5 B-4 82	П	M5 R15 172	11,9	7,2		1														429 000	
1.6	4/5 B-4 102	П	M5 R15 180	10,5	7,1	-/+	1															508 000

**RENAULT** WWW.RENAULT.RU

**Logan**



**Тип** - седан • **снаряженная масса**, кг - 1106 • **габариты**, мм - 4346/1733/1517 • **база**, мм - 2634 • **объем багажника**, л - 510 • **объем бака**, л - 50 • **клиренс**, мм - 155 • **гарантия**, лет/тыс. км - 3/100 • **начало продаж** - 2014 • **рестайлинг** - н.д.

1.6	4/5 B-4 82	П	M5 R15 172	11,9	7,2		1														429 000	
1.6	4/5 B-4 102	П	M5 R15 180	10,5	7,1	-/+	1															508 000

**Logan**

1.6	4/5 B-4 82	П	M5 R15 172	11,9	7,2		1														429 000	
1.6	4/5 B-4 102	П	M5 R15 180	10,5	7,1	-/+	1															508 000

**ROLLS-ROYCE** WWW.ROLLS-ROYCEMOTORCARS.COM

**Ghost**



**Тип** - седан • **снаряженная масса**, кг - 2435 • **габариты**, мм - 5399/1948/1550 • **база**, мм - 3295 • **объем багажника**, л - 490 • **объем топливного бака**, л - 82 • **гарантия**, лет/тыс. км - 4/- • **начало продаж** - 2010 • **рестайлинг** - н.д.

1.6	4/5 B-4 82	П	M5 R15 172	11,9	7,2		1														429 000
1.6	4/5 B-4 102	П	M5 R15																		



**Условные обозначения:**

B	бензиновый двигатель
D	дизельный двигатель
V	V-образное расположение цилиндров
W	W-образное расположение цилиндров

H	опPOSITEнное расположение цилиндров
П	передний привод
З	задний привод
4x4	полный привод
M	механическая трансмиссия

A	автоматическая трансмиссия
AM	автоматизированная механическая трансмиссия
В	трансмиссия с клиноремным вариатором
K	кондиционер
KK	климат-контроль

АП	аудиоподготовка
CD/CD+	CD-ресивер/с чейнджером
DVD/DVD+	DVD-проигрыватель/с чейнджером
H/N	жесткий диск/навигация
*	посадочный диаметр шины радиального типа

## АВТОМОБИЛИ 2015 ГОДА КАТАЛОГ

Модель, модификация, исполнение	Количество дверей/мест	Тип мотора — число цилиндров	Мощность, л.с.	Привод	Коробка передач	Размер шин, дюймы*	Максимальная скорость, км/ч	Работоточность, км/ч, с	Средний расход топлива, л	ABS / ESP	Подушки безопасности, шт.	Климатическая система	Ксенон	Противотуманные фары	Аудиосистема	Литые диски	Кожа в салоне	Электроподъемники	Подогрев сидений	Базовая цена, от руб.
---------------------------------	------------------------	------------------------------	----------------	--------	-----------------	--------------------	-----------------------------	-------------------------	---------------------------	-----------	---------------------------	-----------------------	--------	----------------------	--------------	-------------	---------------	-------------------	------------------	-----------------------

6.6 AT	4/5	B-V12	570	3	A8	R19	250	4.9	13.6	-/+	9	KK	-	-	-	-	-	-	-	•	20 000 000	
6.6 AT Extended Wheelbase	4/5	B-V12	570	3	A8	R19	250	5.0	13.7	-/+	9	KK	-	-	-	-	-	-	-	-	•	22 000 000

**Wraith**  

 Тип - купе • снаряженная масса, кг - 2360 • габариты, мм - 5269/1947/1507 • база, мм - 3112 • объем багажника, л - 470 • объем топливного бака, л - 82 • гарантия, лет/тыс. км - 4/- • начало продаж - 2013 • рестайлинг - н.д.

6.6 AT	2/4	B-V12	632	3	A8	R21	250	4.6	14.0	-/+	9	KK	-	-	-	-	-	-	-	-	•	21 000 000
--------	-----	-------	-----	---	----	-----	-----	-----	------	-----	---	----	---	---	---	---	---	---	---	---	---	------------

**Phantom**  

 Тип - седан • снаряженная масса, кг - 2625 • габариты, мм - 5840/1990/1638 • база, мм - 3570 • объем багажника, л - 460 • объем топливного бака, л - 100 • гарантия, лет/тыс. км - 4/- • начало продаж - 2009 • рестайлинг - 2012.

6.75 AT	4/5	B-V12	460	3	A8	R21	240	5.9	14.8	-/+	9	KK	-	-	-	-	-	-	-	-	•	27 000 000
6.75 AT Extended Wheelbase	4/5	B-V12	460	3	A8	R21	240	6.1	14.9	-/+	9	KK	-	-	-	-	-	-	-	-	•	32 000 000

**Phantom Coupe**  

 Тип - купе • снаряженная масса, кг - 2665 • габариты, мм - 5612/1990/1638 • база, мм - 3570 • объем багажника, л - 460 • объем топливного бака, л - 80 • гарантия, лет/тыс. км - 4/- • начало продаж - 2008 • рестайлинг - н.д.

6.75 AT	2/4	B-V12	460	3	A8	R21	240	5.8	15.7	-/+	9	KK	-	-	-	-	-	-	-	-	•	28 000 000
---------	-----	-------	-----	---	----	-----	-----	-----	------	-----	---	----	---	---	---	---	---	---	---	---	---	------------

**Phantom Drophead Coupe**  

 Тип - кабриолет • снаряженная масса, кг - 2695 • габариты, мм - 5609/1987/1581 • база, мм - 3320 • объем багажника, л - 315 • объем топливного бака, л - 80 • гарантия, лет/тыс. км - 4/- • начало продаж - 2008 • рестайлинг - н.д.

6.75 AT	2/4	B-V12	460	3	A8	R21	240	5.9	15.7	-/+	9	KK	-	-	-	-	-	-	-	-	•	32 000 000
---------	-----	-------	-----	---	----	-----	-----	-----	------	-----	---	----	---	---	---	---	---	---	---	---	---	------------

**SKODA WWW.SKODA-AVTO.RU**

**Rapid**  

 Тип - лифтбэк • снаряженная масса, кг - 1135 • габариты, мм - 4483/1706/1461 • база, мм - 2602 • объем багажника, л - 550/1490 • объем бака, л - 55 • клиренс, мм - 143 • гарантия, лет/тыс. км - 2/- • начало продаж - 2014 • рестайлинг - н.д.

1.6	5/5	B-4	90	П	M5	R15	193	10.6	6.4	-/	1											•	559 000	
1.6 AT	5/5	B-4	110	П	A6	R15	н.д.	н.д.	н.д.	-/	1												•	661 000
1.4 TSI DSG	5/5	B-4	125	П	AM7	R15	206	9.5	5.8	-/+	2	K					CD						•	794 000

**Octavia**  

 Тип - хэтчбек • снаряженная масса, кг - 1250 • габариты, мм - 4659/1814/1461 • база, мм - 2680 • объем багажника, л - 568/1558 • объем бака, л - 50 • клиренс, мм - 155 • гарантия, лет/тыс. км - 2/- • начало продаж - 2013 • рестайлинг - н.д.

1.6	5/5	B-4	110	П	M5	R15	192	10.6	6.4	-/	2							АП						•	816 000	
1.6 AT	5/5	B-4	110	П	A6	R15	190	12.0	6.7	-/	2							АП							•	876 000
1.4 TSI	5/5	B-4	140	П	M6	R16	215	8.4	5.5	-/+	4	K	CD												•	1 012 000
1.4 TSI DSG	5/5	B-4	140	П	AM7	R16	215	8.5	5.3	-/+	4	K	CD												•	1 052 000
1.8 TSI	5/5	B-4	180	П	M6	R16	233	7.3	6.4	-/+	4	K	CD												•	1 094 000
1.8 TSI DSG	5/5	B-4	180	П	AM7	R16	232	7.4	6.1	-/+	4	K	CD												•	1 134 000
2.0 TDI DSG	5/5	D-4	143	П	AM6	R16	212	8.9	5.1	-/+	4	K	CD												•	1 170 000

**Octavia**  

 Тип - универсал • снаряженная масса, кг - 1267 • габариты, мм - 4569/1814/1465 • база, мм - 2680 • объем багажника, л - 588/1718 • объем бака, л - 50 • клиренс, мм - 155 • гарантия, лет/тыс. км - 2/- • начало продаж - 2013 • рестайлинг - н.д.

1.6	5/5	B-4	110	П	M5	R15	191	10.8	6.4	-/	2							АП							•	986 000	
1.6 AT	5/5	B-4	110	П	A6	R15	180	12.2	6.7	-/	2							АП								•	1 046 000
1.4 TSI	5/5	B-4	140	П	M6	R16	212	8.5	5.5	-/+	4	K	CD													•	1 201 000
1.4 TSI DSG	5/5	B-4	140	П	AM7	R16	212	8.3	5.3	-/+	4	K	CD													•	1 241 000
1.8 TSI	5/5	B-4	180	П	M6	R16	229	7.4	6.4	-/+	4	K	CD													•	1 283 000
1.8 TSI DSG	5/5	B-4	180	П	AM7	R16	229	7.4	6.1	-/+	4	K	CD													•	1 323 000
1.8 TSI DSG 4x4	5/5	B-4	180	4x4AM7	R16	227	7.5	6.7	-/+	4	K	CD														•	1 373 000
2.0 TDI DSG	5/5	D-4	143	П	AM6	R16	210	9.0	5.1	-/+	4	K	CD													•	1 341 000

**Octavia Scout**  

 Тип - универсал • снаряженная масса, кг - 1522 • габариты, мм - 4685/1814/1531 • база, мм - 2680 • объем багажника, л - 610/1740 • объем бака, л - 55 • клиренс, мм - 171 • гарантия, лет/тыс. км - 2/- • начало продаж - 2014 • рестайлинг - н.д.

1.8 TSI DSG 4x4	5/5	B-4	180	4x4AM6	R16	216	7.8	6.9	-/+	4	K							CD								•	1 622 000
-----------------	-----	-----	-----	--------	-----	-----	-----	-----	-----	---	---	--	--	--	--	--	--	----	--	--	--	--	--	--	--	---	-----------

**Octavia RS**  

 Тип - хэтчбек • снаряженная масса, кг - 1425 • габариты, мм - 4685/1814/1449 • база, мм - 2680 • объем багажника, л - 590 • объем бака, л - 50 • клиренс, мм - 128 • гарантия, лет/тыс. км - 2/- • начало продаж - 2014 • рестайлинг - н.д.

2.0 TSI	5/5	B-4	220	П	M6	R18	248	6.8	6.2	-/+	7	KK	-	-	-	-	-	CD	-	-	-	-	-	-	•	1 801 000
2.0 TSI DSG	5/5	B-4	220	П	AM6	R18	245	6.9	6.4	-/+	7	KK	-	-	-	-	-	CD	-	-	-	-	-	-	•	1 851 000

**Octavia RS**  

 Тип - универсал • снаряженная масса, кг - 1442 • габариты, мм - 4685/1814/1452 • база, мм - 2680 • объем багажника, л - 610 • объем бака, л - 50 • клиренс, мм - 128 • гарантия, лет/тыс. км - 2/- • начало продаж - 2014 • рестайлинг - н.д.

2.0 TSI	5/5	B-4	220	П	M6	R18	244	6.9	6.2	-/+	7	KK	-	-	-	-	-	CD	-	-	-	-	-	-	•	1 878 000
2.0 TSI DSG	5/5	B-4	220	П	AM6	R18	242	7.1	6.4	-/+	7	KK	-	-	-	-	-	CD	-	-	-	-	-	-	•	1 928 000

Модель, модификация, исполнение	Количество дверей/мест	Тип мотора — число цилиндров	Мощность, л.с.	Привод	Коробка передач	Размер шин, дюймы*	Максимальная скорость, км/ч	Работоточность, км/ч, с	Средний расход топлива, л	ABS / ESP	Подушки безопасности, шт.	Климатическая система	Ксенон	Противотуманные фары	Аудиосистема	Литые диски	Кожа в салоне	Электроподъемники	Подогрев сидений	Базовая цена, от руб.
---------------------------------	------------------------	------------------------------	----------------	--------	-----------------	--------------------	-----------------------------	-------------------------	---------------------------	-----------	---------------------------	-----------------------	--------	----------------------	--------------	-------------	---------------	-------------------	------------------	-----------------------

**Yeti**  

 Тип - кроссовер • снаряженная масса, кг - 1334 • габариты, мм - 4222/1793/1691 • база, мм - 2578 • объем багажника, л - 322/1665 • объем бака, л - 55/60 • клиренс, мм - 180 • гарантия, лет/тыс. км - 3/100 • начало продаж - 2009 • рестайлинг - 2014.

1.4 DSG	5/5	B-4	122	П	AM7	R16	182	10.6	6.6	-/+	4	K	CD	-	-	-	-	-	-	-	•	•	•	•	1 092 000	
1.8 DSG	5/5	B-4	152	4x4AM6	R16	192	9.0	8.0	-/+	4	K	CD	-	-	-	-	-	-	-	-	•	•	•	•	1 242 000	
1.6 MPI	5/5	B-4	110	П	M5	R16	175	11.8	6.1	-/	2	K													•	935 000
1.6 AT MPI	5/5	B-4	110	П	A6	R16	172	13.3	7.1	-/	2	K													•	995 000

**Где купить Skoda**

Атлант-М Тушино	(495) 780-9-780
Пеликан Авто	(495) 787-0707
Гриффин Авто	(812) 441-39-39

**SMART WWW.SMART.COM**

**fortwo**  

 Тип - хэтчбек • снаряженная масса, кг - 750 • габариты, мм - 2695/1559/1565 • база, мм - 1867 • объем багажника, л - 220/340 • объем бака, л - 33 • клиренс, мм - н.д. • гарантия, лет/тыс. км - 2/- • начало продаж - 2006 • рестайлинг - 2012.

1.0	3/2	B-3	71	З	AM5	R15	145	13.7	4.2	-/+	2	K					CD	-	-	-	-	-	-	•	650 000
1.0 T	3/2	B-3	84	З	AM5	R15	145	10.7	4.9	-/+	2	K					CD	-	-	-	-	-	-	•	850 000
1.0 T Brabus	3/2	B-3	102	З	AM5	R16	155	8.9	5.2	-/	2	K					CD	-	-	-	-	-	-	•	1 050 000

**fortwo Cabrio**  

 Тип - хэтчбек • снаряженная масса, кг - 875 • габариты, мм - 2695/1559/1565 • база, мм - 1867 • объем багажника, л - 220/340 • объем бака, л - 33 • клиренс, мм - н.д. • гарантия, лет/тыс. км - 2/- • начало продаж - 2006 • рестайлинг - 2012.

1.0 T	3/2	B-3	84	З	AM5	R15	145	10.7	4.9	-/+	2	K					CD	-	-	-	-	-	-	•	950 000
1.0 T Brabus	3/2	B-3	102	З	AM5	R16	155	8.9	5.2	-/+	2	K					CD	-	-	-	-	-	-	•	1 100 000

**SSANGYONG WWW.SYMMOTOR.RU**

**Actyon**  

 Тип - кроссовер • снаряженная масса, кг - 1612 • габариты, мм - 4410/1830/1675 • база, мм - 2650 • объем багажника, л - 486 • объем бака, л - 57 • клиренс, мм - 180 • гарантия, лет/тыс. км - 3/100 • начало продаж - 2010 • рестайлинг - 2013.

2.0	5/5	B-4	149	П	M6	R16	163	н.д.	7.5	-/	2	K					АП	-	-	-	-	-	-	•	949 000
2.0 AT	5/5	B-4	149	П	A6	R16	165	н.д.	8.0	-/	2	K					АП	-	-	-	-	-	-	•	1 029 990
2.0	5/5	B-4	149	4x4M6	R16	163	н.д.	н.д.	8.2	-/	2	K					АП	-	-	-	-	-	-	•	1 049 990
2.0 AT	5/5	B-4	149	4x4A6	R16	165	н.д.	н.д.	8.5	-/	2	K					АП	-	-	-	-	-	-	•	1 099 990
2.0D	5/5	D-4	149	П	M6	R16	174	н.д.	6.0	-/	2	K					АП	-	-	-	-	-	-	•	1 039 990
2.0D AT	5/5	D-4	149	П	A6	R16																			



**КАТАЛОГ АВТОМОБИЛИ 2015 ГОДА**

Модель, модификация, исполнение	Количество дверей/мест	Тип мотора – число цилиндров	Мощность, л.с.	Привод	Коробка передач	Размер шин, дюймов*	Максимальная скорость, км/ч	Расход 0-100 км/ч, с	Средний расход топлива, л	ABS / ESP	Подушки безопасности, шт.	Климатическая система	Ксенон	Противотуманные фары	Аудиосистема	Литые диски	Кожаный салон	Электростеклоподъемники	Подогрев сидений	Базовая цена, от руб.
---------------------------------	------------------------	------------------------------	----------------	--------	-----------------	---------------------	-----------------------------	----------------------	---------------------------	-----------	---------------------------	-----------------------	--------	----------------------	--------------	-------------	---------------	-------------------------	------------------	-----------------------

2.0D AT 5/7 Д-4 149 4x4 A5 R16 181 н.д. 8.1 -/ 2 К • АП • • • 1 629 990

**Где купить SsangYong Ю.С. Имтек (495) 980-7101**

**SUBARU WWW.SUBARU.RU**

**WRX**  
 Тип - седан • снаряженная масса, кг - 1465 • габариты, мм - 4595/1795/1475 • база, мм - 2650 • объем багажника, л - 460 • объем бака, л - 60 • клиренс, мм - 135 • гарантия, лет/тыс. км - 3/100 • начало продаж - 2014 • рестайлинг - н.д.

2.0 4/5 БН-4 268 4x4 M6 R17 215 6.0 9.2 -/+ 7 К • • CD • • • 1 879 000  
 2.0 CVT 4/5 БН-4 268 4x4 Вар R17 240 6.3 9.0 -/+ 7 К • • CD • • • 2 014 900

**WRX STI**  
 Тип - седан • снаряженная масса, кг - 1509 • габариты, мм - 4595/1795/1475 • база, мм - 2650 • объем багажника, л - 460 • объем бака, л - 60 • клиренс, мм - 135 • гарантия, лет/тыс. км - 3/50 • начало продаж - 2014 • рестайлинг - н.д.

2.5 4/5 БН-4 300 4x4 M6 R18 255 5.2 10.4 -/+ 7 КК • • CD • • • 2 349 900

**XV**  
 Тип - хэтчбек • снаряженная масса, кг - 1365 • габариты, мм - 4450/1780/1570 • база, мм - 2635 • объем багажника, л - 300/1200 • объем бака, л - 60 • клиренс, мм - 220 • гарантия, лет/тыс. км - 3/100 • начало продаж - 2011 • рестайлинг - н.д.

1.6 5/5 БН-4 114 4x4 M5 R17 179 13.1 7.3 -/+ 6 К • CD • • • 1 079 000  
 1.6 CVT 5/5 БН-4 114 4x4 Вар R17 175 13.8 7.3 -/+ 6 К • CD • • • 1 129 000  
 2.0 5/5 БН-4 150 4x4 M6 R17 187 10.5 8.0 -/+ 6 К • CD • • • 1 259 000  
 2.0 CVT 5/5 БН-4 150 4x4 Вар R17 187 10.7 7.9 -/+ 6 К • CD • • • 1 299 000

**Forester**  
 Тип - внедорожник • снаряженная масса, кг - 1469 • габариты, мм - 4595/1795/1735 • база, мм - 2640 • объем багажника, л - 500/1577 • объем бака, л - 60 • клиренс, мм - 220 • гарантия, лет/тыс. км - 3/100 • начало продаж - 2012 • рестайлинг - н.д.

2.0 CVT 5/5 БН-4 150 4x4 Вар R17 192 11.8 7.9 -/+ 7 КК • • CD • • • 1 599 900  
 2.5 CVT 5/5 БН-4 171 4x4 Вар R17 196 9.9 8.2 -/+ 7 КК • • CD • • • 1 749 900

**Outback**  
 Тип - универсал • снаряженная масса, кг - 1603 • габариты, мм - 4815/1840/1675 • база, мм - 2745 • объем багажника, л - 560/1801 • объем бака, л - 40 • клиренс, мм - 213 • гарантия, лет/тыс. км - 3/100 • начало продаж - 2015 • рестайлинг - 2015.

2.5 CVT 5/5 БН-4 175 4x4 Вар R18 198 10.2 7.7 -/+ 7 КК • • CD • • • 2 190 000

**SUZUKI WWW.SUZUKI-MOTOR.RU**

**SX4 Classic**  
 Тип - хэтчбек • снаряженная масса, кг - 1140 • габариты, мм - 4150/1755/1620 • база, мм - 2500 • объем багажника, л - 270/625 • объем бака, л - 50 • клиренс, мм - 175 • гарантия, лет/тыс. км - 3/100 • начало продаж - 2010 • рестайлинг - н.д.

1.6 2WD 5/5 Б-4 112 П М5 R16 185 10.7 6.5 -/+ 2 К • CD • • • 785 000  
 1.6 2WD AT 5/5 Б-4 112 П А4 R16 175 12.3 7.1 -/+ 2 К • CD • • • 835 000  
 1.6 4WD 5/5 Б-4 112 4x4 М5 R16 175 11.5 6.8 +/- 2 К • CD • • • 875 000  
 1.6 4WD AT 5/5 Б-4 112 4x4 А4 R16 175 12.3 7.6 +/- 2 К • CD • • • 935 000

**New SX4**  
 Тип - кроссовер • снаряженная масса, кг - 1085 • габариты, мм - 4300/1765/1590 • база, мм - 2600 • объем багажника, л - 430/875 • объем бака, л - 47 • клиренс, мм - 180 • гарантия, лет/тыс. км - 3/100 • начало продаж - 2013 • рестайлинг - н.д.

1.6 2WD 5/5 Б-4 117 П М5 R16 180 11.0 5.9 -/+ 7 К • CD • • • 955 000  
 1.6 2WD CVT 5/5 Б-4 117 П Вар R16 170 12.4 5.9 -/+ 7 К • CD • • • 985 000  
 1.6 4WD 5/5 Б-4 117 4x4 М5 R16 175 12.0 6.1 -/+ 7 К • CD • • • 965 000  
 1.6 4WD CVT 5/5 Б-4 117 4x4 Вар R16 170 12.4 5.9 -/+ 7 К • CD • • • 1 035 000

**Jimny**  
 Тип - внедорожник • снаряженная масса, кг - 1060 • габариты, мм - 3695/1600/1705 • база, мм - 2250 • объем багажника, л - 113/324 • объем бака, л - 40 • клиренс, мм - 190 • гарантия, лет/тыс. км - 3/100 • начало продаж - 2005 • рестайлинг - 2013.

1.3 3/5 Б-4 85 4x4 M5 R15 140 14.1 7.3 -/+ 2 К • CD • • • 935 000  
 1.3 AT 3/5 Б-4 85 4x4 A4 R15 135 17.2 7.8 +/- 2 К • CD • • • 985 000

**Grand Vitara**  
 Тип - кроссовер • снаряженная масса, кг - 1407 • габариты, мм - 3865/1810/1695 • база, мм - 2440 • объем багажника, л - 184/516 • объем бака, л - 55(66) • клиренс, мм - 200 • гарантия, лет/тыс. км - 3/100 • начало продаж - 2005 • рестайлинг - 2012.

1.6 3/4 Б-4 106 4x4 M5 R16 160 14.4 8.2 +/- 6 К • CD • • • 1 055 000  
 2.4 AT 3/4 Б-4 166 4x4 A4 R16 170 11.5 9.4 +/- 6 К • CD • • • 1 425 000  
 2.0 5/5 Б-4 140 4x4 M5 R16 175 12.5 8.4 +/- 6 К • CD • • • 1 119 000  
 2.0 AT 5/5 Б-4 140 4x4 A4 R16 170 13.6 8.9 +/- 6 К • CD • • • 1 259 000  
 2.4 AT 5/5 Б-4 169 4x4 A4 R16 175 12.0 8.9 +/- 6 К • CD • • • 1 425 000

Модель, модификация, исполнение	Количество дверей/мест	Тип мотора – число цилиндров	Мощность, л.с.	Привод	Коробка передач	Размер шин, дюймов*	Максимальная скорость, км/ч	Расход 0-100 км/ч, с	Средний расход топлива, л	ABS / ESP	Подушки безопасности, шт.	Климатическая система	Ксенон	Противотуманные фары	Аудиосистема	Литые диски	Кожаный салон	Электростеклоподъемники	Подогрев сидений	Базовая цена, от руб.
---------------------------------	------------------------	------------------------------	----------------	--------	-----------------	---------------------	-----------------------------	----------------------	---------------------------	-----------	---------------------------	-----------------------	--------	----------------------	--------------	-------------	---------------	-------------------------	------------------	-----------------------

**TOYOTA WWW.TOYOTA.RU**

**Corolla**  
 Тип - седан • снаряженная масса, кг - 1225 • габариты, мм - 4620/1775/1465 • база, мм - 2700 • объем багажника, л - 452 • объем бака, л - 55 • клиренс, мм - 150 • гарантия, лет/тыс. км - 3/100 • начало продаж - 2013 • рестайлинг - н.д.

1.33 4/5 Б-4 99 П М6 R15 180 12.6 5.6 -/+ 2 К • АП • • • 849 000  
 1.6 4/5 Б-4 122 П М6 R15 195 10.5 6.6 +/- 4 К • АП • • • 915 000  
 1.6 CVT 4/5 Б-4 122 П Вар R15 185 11.1 6.3 +/- 4 К • АП • • • 952 000  
 1.8 CVT 4/5 Б-4 140 П Вар R16 195 10.2 6.4 +/- 4 К • CD • • • 1 016 000

**Auris**  
 Тип - хэтчбек • снаряженная масса, кг - 1260 • габариты, мм - 4275/1760/1460 • база, мм - 2600 • объем багажника, л - 360 • объем бака, л - 50 • клиренс, мм - 140 • гарантия, лет/тыс. км - 3/100 • начало продаж - 2012 • рестайлинг - н.д.

1.33 5/5 Б-4 99 П М7 R16 175 12.6 5.4 +/- 6 КК • CD • • • 1 059 000  
 1.6 5/5 Б-4 132 П М7 R16 200 10.0 5.9 +/- 6 КК • CD • • • 1 098 000  
 1.6 CVT 5/5 Б-4 132 П Вар R16 190 11.1 5.7 +/- 6 КК • CD • • • 1 138 000

**Verso**  
 Тип - универсал • снаряженная масса, кг - 1495 • габариты, мм - 4460/1790/1620 • база, мм - 2780 • объем багажника, л - 446/1740 • объем бака, л - 60 • клиренс, мм - 145 • гарантия, лет/тыс. км - 3/100 • начало продаж - 2012 • рестайлинг - 2014.

1.6 5/5 Б-4 132 П М6 R16 185 11.7 6.6 +/- 7 К • CD • • • 1 132 000  
 1.8 CVT 5/5 Б-4 147 П Вар R16 185 11.1 6.8 +/- 7 К • CD • • • 1 202 000  
 1.8 5/5 Б-4 147 П М6 R16 190 10.4 6.8 +/- 7 К • CD • • • 1 232 000

**Prius**  
 Тип - хэтчбек • снаряженная масса, кг - 1445 • габариты, мм - 4480/1745/1490 • база, мм - 2700 • объем багажника, л - 445 • объем бака, л - 45 • клиренс, мм - 140 • гарантия, лет/тыс. км - 3/100 • начало продаж - 2012 • рестайлинг - 2014.

1.8 Hybrid CVT 5/5 Б-4 99 П Вар R15 180 10.4 3.9 +/- 7 КК • CD • • • 1 622 000

**GT86**  
 Тип - купе • снаряженная масса, кг - 1240 • габариты, мм - 4240/1775/1285 • база, мм - 2570 • объем багажника, л - 243 • объем бака, л - 50 • клиренс, мм - 120 • гарантия, лет/тыс. км - 3/100 • начало продаж - 2012 • рестайлинг - н.д.

2.0 2/4 Б-4 200 3 М6 R17 226 7.6 7.8 +/- 7 КК • CD • • • 1 836 000  
 2.0 AT 2/4 Б-4 200 3 А6 R17 210 8.2 7.1 +/- 7 КК • CD • • • 1 969 000

**Camry**  
 Тип - седан • снаряженная масса, кг - 1505 • габариты, мм - 4825/1825/1480 • база, мм - 2775 • объем багажника, л - 506 • объем бака, л - 70 • клиренс, мм - 160 • гарантия, лет/тыс. км - 3/100 • начало продаж - 2011 • рестайлинг - 2014.

2.0 AT 4/5 Б-4 150 П А6 R16 210 10.4 7.2 +/- 6 КК • CD • • • 1 212 000  
 2.5 AT 4/5 Б-4 181 П А6 R16 210 9.0 7.8 +/- 6 КК • CD • • • 1 447 000  
 3.5 AT 4/5 Б-6 249 П А6 R16 210 7.1 9.3 +/- 9 КК • • CD • • • 1 734 000

**RAV4**  
 Тип - кроссовер • снаряженная масса, кг - 1540 • габариты, мм - 4570/1845/1670 • база, мм - 2660 • объем багажника, л - 501 • объем бака, л - 60 • клиренс, мм - 190 • гарантия, лет/тыс. км - 3/100 • начало продаж - 2012 • рестайлинг - н.д.

2.0 4/5 Б-4 146 П М6 R17 180 10.2 7.7 +/- 7 К • CD • • • 998 000  
 2.0 CVT 4/5 Б-4 146 П Вар R17 180 11.1 7.4 +/- 7 К • CD • • • 1 180 000  
 2.0 4/5 Б-4 146 4x4 М6 R17 180 10.7 8.0 +/- 7 КК • CD • • • 1 221 000  
 2.0 CVT 4/5 Б-4 146 4x4 Вар R17 180 11.3 7.8 +/- 7 К • CD • • • 1 261 000  
 2.2D AT 4/5 Д-4 150 4x4 А6 R17 185 10.0 6.5 +/- 7 КК • CD • • • 1 369 000  
 2.5 AT 4/5 Б-4 146 4x4 А6 R17 180 9.4 8.5 +/- 7 КК • CD • • • 1 521 000

**Venza**  
 Тип - кроссовер • снаряженная масса, кг - 1860 • габариты, мм - 4833/1905/1610 • база, мм - 2775 • объем багажника, л - 975/1988 • объем бака, л - 67 • клиренс, мм - 205 • гарантия, лет/тыс. км - 3/100 • начало продаж - 2014 • рестайлинг - н.д.

2.7 AT 5/5 Б-4 185 П А6 R19 180 9.9 9.1 +/- 7 КК • • CD • • • 2 190 000  
 2.7 AT 5/5 Б-4 185 4x4 А6 R19 180 10.6 10.0 +/- 7 КК • • CD • • • 2 291 000

**Highlander**  
 Тип - кроссовер • снаряженная масса, кг - 1995 • габариты, мм - 4865/1925/1730 • база, мм - 2790 • объем багажника, л - 269/813 • объем бака, л - 72 • клиренс, мм - 197 • гарантия, лет/тыс. км - 3/100 • начало продаж - 2014 • рестайлинг - н.д.

2.7 AT 5/7 Б-4 188 П А6 R19 180 10.3 9.9 +/- 8 КК • CD • • • 2 440 000  
 3.5 AT 5/7 Б-6 249 4x4 А6 R19 180 8.7 10.6 +/- 8 КК • CD/N • • • 2 728 000

**Hilux**  
 Тип - пикап • снаряженная масса, кг - 1885 • габариты, мм - 5260/1760/1850 • база, мм - 3085 • объем багажника, л - н.д. • объем бака, л - 80 • клиренс, мм - 222 • гарантия, лет/тыс. км - 3/100 • начало продаж - 2011 • рестайлинг - н.д.

2.5 4/5 Д-4 144 4x4 М5 R16 170 8.3 8.3 +/- 2 К • АП • • • 1 510 000  
 3.0 AT 4/5 Д-4 171 4x4 А5 R17 175 8.9 8.9 +/- 6 КК • CD • • • 1 987 000



<b>Условные обозначения:</b>	
Б	бензиновый двигатель
Д	дизельный двигатель
V	V-образное расположение цилиндров
W	W-образное расположение цилиндров

Н	оппозитное расположение цилиндров
П	передний привод
З	задний привод
4x4	полный привод
М	механическая трансмиссия

A	автоматическая трансмиссия
AM	автоматизированная механическая трансмиссия
В	трансмиссия с клиноременным вариатором
K	кондиционер
KK	климат-контроль

АП	аудиоподготовка
CD/CD+	CD-ресивер/с чейнджером
DVD/DVD+	DVD-проигрыватель/с чейнджером
H/N	жесткий диск/навигация
*	посадочный диаметр шины радиального типа

## АВТОМОБИЛИ 2015 ГОДА КАТАЛОГ

Модель, модификация, исполнение	Количество дверей/мест	Тип мотора – число цилиндров	Мощность, л.с.	Привод	Коробка передач	Размер шин, дюймы*	Максимальная скорость, км/ч	Работы 0-100 км/ч, с	Средний расход топлива, л	ABS / ESP	Подушки безопасности, шт.	Климатическая система	Ксенон	Противотуманные фары	Аудиосистема	Литые диски	Кожаный салон	Электростеклоподъемники	Подогрев сидений	Базовая цена, от руб.
---------------------------------	------------------------	------------------------------	----------------	--------	-----------------	--------------------	-----------------------------	----------------------	---------------------------	-----------	---------------------------	-----------------------	--------	----------------------	--------------	-------------	---------------	-------------------------	------------------	-----------------------

**Land Cruiser Prado**  

**Тип** - внедорожник • **снаряженная масса**, кг - 2100 • **габариты**, мм - 4780/1885/1845 • **база**, мм - 2790 • **объем багажника**, л - 621/1934 • **объем бака**, л - 87 • **клиренс**, мм - 220 • **гарантия**, лет/тыс. км - 3/100 • **начало продаж** - 2009 • **рестайлинг** - 2013.

2.7	5/5	Б-4	163	4x4	M5	R17 165	н.д.	12,3	•/•	7	K	•	CD	•	•	•	•	•	•	2 182 000
2.7 AT	5/5	Б-4	163	4x4	A4	R17 165	н.д.	12,5	•/•	7	K	•	CD	•	•	•	•	•	•	2 232 000
3.0D AT	5/5	Д-4	173	4x4	A5	R18 175	11,7	8,1	•/•	7	KK	•	CD	•	•	•	•	•	•	2 467 000
3.0D AT	5/7	Д-4	173	4x4	A5	R18 175	11,7	8,1	•/•	7	KK	•	CD/N	•	•	•	•	•	•	3 190 000
4.0 AT	5/5	Б-V6	282	4x4	A5	R18 180	9,2	10,8	•/•	7	KK	•	CD	•	•	•	•	•	•	3 327 000
4.0 AT	5/7	Б-V6	282	4x4	A5	R18 180	9,2	10,8	•/•	7	KK	•	CD/N	•	•	•	•	•	•	3 409 000

**Land Cruiser 200**  

**Тип** - внедорожник • **снаряженная масса**, кг - 2585 • **габариты**, мм - 4950/1970/1950 • **база**, мм - 2850 • **объем багажника**, л - 909(259) • **объем бака**, л - 93 • **клиренс**, мм - 225 • **гарантия**, лет/тыс. км - 3/100 • **начало продаж** - 2009 • **рестайлинг** - 2013.

4.6 AT	5/5	Б-V8	309	4x4	A6	R18 205	8,6	18,2	•/•	8	KK	•	CD	•	•	•	•	•	•	2 999 000
4.5D AT	5/5	Д-V8	235	4x4	A6	R18 210	8,9	12,0	•/•	8	KK	•	DVD/N	•	•	•	•	•	•	2 999 000
4.6 AT	5/7	Б-V8	309	4x4	A6	R18 205	8,6	18,2	•/•	8	KK	•	CD	•	•	•	•	•	•	4 093 000
4.5D AT	5/7	Д-V8	235	4x4	A6	R18 210	8,9	12,0	•/•	8	KK	•	DVD/N	•	•	•	•	•	•	4 161 000

**Alphard**  

**Тип** - минн-вэн • **снаряженная масса**, кг - 2105 • **габариты**, мм - 4875/1830/1905 • **база**, мм - 2850 • **объем багажника**, л - 1900 • **объем бака**, л - 65 • **клиренс**, мм - 168 • **гарантия**, лет/тыс. км - 3/100 • **начало продаж** - 2011 • **рестайлинг** - н.д.

3.5 AT	5/7	Б-V6	275	П	A6	R16 200	8,3	10,9	•/•	7	KK	•	CD	•	•	•	•	•	•	2 998 000
--------	-----	------	-----	---	----	---------	-----	------	-----	---	----	---	----	---	---	---	---	---	---	-----------

**Где купить Toyota**  
**Toyota Центр Битца** (495) 721-3388  
**Toyota Центр Измайлово** (495) 730-9000  
**Toyota Центр Лосиный Остров** (495) 105-0055  
**Toyota Центр Серебряный Бор** (495) 721-3370

## UAZ WWW.UAZ.RU

**Hunter**  

**Тип** - внедорожник • **снаряженная масса**, кг - 1845 • **габариты**, мм - 4100/1730/2025 • **база**, мм - 2380 • **объем багажника**, л - 1130 • **объем бака**, л - 72 • **клиренс**, мм - 210 • **гарантия**, лет/тыс. км - 1/30 • **начало продаж** - 2003 • **рестайлинг** - н.д.

2.7	5/5	Б4	128	4x4	M5	R16 130	н.д.	13,2												499 000
-----	-----	----	-----	-----	----	---------	------	------	--	--	--	--	--	--	--	--	--	--	--	---------

**Patriot**  

**Тип** - внедорожник • **снаряженная масса**, кг - 2125 • **габариты**, мм - 4750/1900/1910 • **база**, мм - 2760 • **объем багажника**, л - 820 • **объем бака**, л - 72 • **клиренс**, мм - 210 • **гарантия**, лет/тыс. км - 3/100 • **начало продаж** - 2005 • **рестайлинг** - 2014.

2.7	5/5	Б4	128	4x4	M5	R16 150	н.д.	11,5			АП									699 000
2.3D	5/5	Д4	114	4x4	M5	R18 135	н.д.	9,5	•/•		K	•	CD/N	•	•	•	•	•	•	899 990

**Pickup**  

**Тип** - пикап • **снаряженная масса**, кг - 2135 • **габариты**, мм - 5125/1915/1915 • **база**, мм - 3000 • **объем багажника**, л - н.д. • **объем бака**, л - 72 • **клиренс**, мм - 210 • **гарантия**, лет/тыс. км - 3/100 • **начало продаж** - 2009 • **рестайлинг** - 2014.

2.7 4WD	4/5	Б4	128	4x4	M5	R16 140	н.д.	12,0												699 000
2.2D 4WD	4/5	Д4	114	4x4	M5	R16 135	н.д.	10,0	•/•		K	•	CD/N	•	•	•	•	•	•	939 990

## VOLKSWAGEN WWW.VOLKSWAGEN.RU

**Polo Sedan**  

**Тип** - седан • **снаряженная масса**, кг - 1159 • **габариты**, мм - 4384/1699/1465 • **база**, мм - 2552 • **объем багажника**, л - 460 • **объем бака**, л - 55 • **клиренс**, мм - 170 • **гарантия**, лет/тыс. км - 2/• **начало продаж** - 2009 • **рестайлинг** - н.д.

1.6	4/5	Б-4	85	П	M5	R14 179	11,9	6,5	•/•	2		АП								505 000
1.6	4/5	Б-4	105	П	M5	R14 190	10,5	6,5	•/•	2		АП								554 900
1.6 AT	4/5	Б-4	105	П	A6	R14 187	12,1	7,0	•/•	2		АП								642 900

**Jetta**  

**Тип** - седан • **снаряженная масса**, кг - 1400 • **габариты**, мм - 4644/1778/1482 • **база**, мм - 2651 • **объем багажника**, л - 510 • **объем бака**, л - 55 • **клиренс**, мм - 139 • **гарантия**, лет/тыс. км - 2/• **начало продаж** - 2010 • **рестайлинг** - н.д.

1.6	4/5	Б-4	85	П	M5	R15 н.д.	н.д.	•/•	6	K		АП								789 000
1.6	4/5	Б-4	105	П	M5	R16 180	11,5	6,5	•/•	6	K		CD							879 000
1.6 AT	4/5	Б-4	105	П	A6	R16 177	12,5	7,0	•/•	6	K		CD							929 000
1.4	4/5	Б-4	122	П	M5	R16 202	9,8	6,2	•/•	6	K		CD							959 000
1.4 DSG	4/5	Б-4	122	П	AM7	R16 202	9,8	6,0	•/•	6	K		CD							1 050 000
1.4 DSG	4/5	Б-4	150	П	AM7	R16 215	8,6	6,0	•/•	6	KK		CD							1 140 000

**Golf**  

**Тип** - хетчбэк • **снаряженная масса**, кг - 1205 • **габариты**, мм - 4255/1799/1452 • **база**, мм - 2637 • **объем багажника**, л - 380/1270 • **объем бака**, л - 50 • **клиренс**, мм - 142 • **гарантия**, лет/тыс. км - 2/• **начало продаж** - 2012 • **рестайлинг** - н.д.

1.6	3/5	Б-4	110	П	M5	R15 190	10,5	6,1	•/•	6	K		АП							1 079 000
1.6 AT	3/5	Б-4	110	П	A6	R15 186	11,9	6,6	•/•	6	K		АП							1 174 000

Модель, модификация, исполнение	Количество дверей/мест	Тип мотора – число цилиндров	Мощность, л.с.	Привод	Коробка передач	Размер шин, дюймы*	Максимальная скорость, км/ч	Работы 0-100 км/ч, с	Средний расход топлива, л	ABS / ESP	Подушки безопасности, шт.	Климатическая система	Ксенон	Противотуманные фары	Аудиосистема	Литые диски	Кожаный салон	Электростеклоподъемники	Подогрев сидений	Базовая цена, от руб.
---------------------------------	------------------------	------------------------------	----------------	--------	-----------------	--------------------	-----------------------------	----------------------	---------------------------	-----------	---------------------------	-----------------------	--------	----------------------	--------------	-------------	---------------	-------------------------	------------------	-----------------------

1.4 TSI	3/5	Б-4	122	П	M6	R15 203	9,3	5,2	•/•	6	K		АП								1 115 000
1.4 TSI DSG	3/5	Б-4	122	П	AM7	R15 203	9,3	5,0	•/•	6	K		АП								1 210 000
1.4 TSI DSG	3/5	Б-4	140	П	AM7	R15 212	8,4	5,0	•/•	6	K		АП								1 319 000
1.6	5/5	Б-4	110	П	M5	R15 190	10,5	6,1	•/•	6	K		АП								1 122 100
1.6 AT	5/5	Б-4	110	П	A6	R15 186	11,9	6,6	•/•	6	K		АП								1 217 100
1.4 TSI	5/5	Б-4	122	П	M6	R15 203	9,3	5,2	•/•	6	K		АП								1 158 100
1.4 TSI DSG	5/5	Б-4	122	П	AM7	R15 203	9,3	5,0	•/•	6	K		АП								1 253 100
1.4 TSI DSG	5/5	Б-4	140	П	AM7	R15 212	8,4	5,0	•/•	6	K		АП								1 366 160

**Golf GTI**  

**Тип** - хетчбэк • **снаряженная масса**, кг - 1351 • **габариты**, мм - 4268/1799/1449 • **база**, мм - 2631 • **объем багажника**, л - 380/1270 • **объем бака**, л - 50 • **клиренс**, мм - 139 • **гарантия**, лет/тыс. км - 2/• **начало продаж** - 2013 • **рестайлинг** - н.д.

2.0 TSI	3/5	Б-4	220	П	M6	R17 246	6,5	6,0	•/•	6	KK		CD							1 702 000
2.0 TSI DSG	3/5	Б-4	220	П	AM7	R17 244	6,5	6,4	•/•	6	KK		CD							1 808 000
2.0 TSI	5/5	Б-4	220	П	M6	R17 246	6,5	6,0	•/•	6	KK		CD							1 738 350
2.0 TSI DSG	5/5	Б-4	220	П	AM7	R17 244	6,5	6,4	•/•	6	KK		CD							1 844 350

**Golf R**  

**Тип** - хетчбэк • **снаряженная масса**, кг - 1476 • **габариты**, мм - 4276/1799/1436 • **база**, мм - 2630 • **объем багажника**, л - 343/1233 • **объем бака**, л - 55 • **клиренс**, мм - 128 • **гарантия**, лет/тыс. км - 2/• **начало продаж** - 2013 • **рестайлинг** - н.д.

2.0 TSI 4Motion	3/5	Б-4	300	4x4	M6	R18 250	5,1	7,1	•/•	6	KK		CD							2 228 000
2.0 TSI 4Motion DSG	3/5	Б-4	300	4x4	AM6	R18 244	4,9	6,9	•/•	6	KK		CD							2 334 000
2.0 TSI 4Motion	5/5	Б-4	300	4x4	M6	R18 250	5,1	7,1	•/•	6	KK		CD							2 264 350
2.0 TSI 4Motion DSG	5/5	Б-4	300	4x4	AM6	R18 244	4,9	6,9	•/•	6	KK		CD							2 370 350



## Сервис

<b>FORD</b> Нью-Йорк Моторс - Москва Ю.С. Имлекс	(495) 737-0405 (495) 980-6925	Волгоградский пр., 43/1 Дубнинская, 83	Гарантийное и послегарантийное обслуживание, все виды ремонта а/м Гарантийное и послегарантийное обслуживание, все виды ремонта а/м	
<b>HYUNDAI</b> Block	(495) 730-0292	ул. Перовская, 1	Гарантийное и послегарантийное обслуживание, все виды ремонта а/м	
<b>JAGUAR</b> Независимость	(495) 795-0099	Ленинградское ш., 71	Гарантийное и послегарантийное обслуживание, все виды ремонта а/м	
<b>KIA</b> Элекс Полюс на Севастопольском	(495) 232-4348	Севастопольский пр., 95б	Гарантийное и послегарантийное обслуживание, все виды работ	
<b>LAND ROVER</b> Бриткар	(495) 488-1444, 742-7972	Ильменский проезд, 9, стр. 1	Все виды ремонта и обслуживания а/м	
Независимость	(495) 795-0099	Ленинградское ш., 71	Гарантийное и послегарантийное обслуживание, все виды ремонта а/м	
<b>MAZDA</b> Ю.С. Имлекс	(495) 980-6924	Дубнинская, 83	Гарантийное и послегарантийное обслуживание, все виды ремонта а/м	
<b>MERCEDES-BENZ</b> Mercedes-Benz РУС Mercedes-Benz РУС	(495) 663-6600 (495) 933-6600, 933-6622	85-й км МКАД, Автомобильный пр-д, вл. 5, стр. 9 Ленинградский пр-т., 39	Все виды ремонта и обслуживания а/м, нормо-час: л/а – 3658 руб., г/а – 1886 руб. <a href="http://www.sales.mercedes-benz.ru">www.sales.mercedes-benz.ru</a> Все виды ремонта и обслуживания а/м, нормо-час – 3658 руб. <a href="http://www.sales.mercedes-benz.ru">www.sales.mercedes-benz.ru</a>	9.00-21.00 ежедн. 8.30-21.00 ежедн.
<b>MITSUBISHI</b> Block	(495) 730-0282	ул. Перовская, 1	Гарантийное и послегарантийное обслуживание, все виды ремонта а/м	
<b>SSANGYONG</b> Ю.С. Имлекс	(495) 980-7101	ул. Дубнинская, 83	Гарант. и послегарант. обслуж., ТО, кузов. рем. и окраска, доп. оборудование, агрегат. уч-к	
<b>VOLKSWAGEN</b> Автоцентр Атлант-М Фольксваген Центр Север	(495) 777-6510 (495) 772-7767	Бажова, 17 85 км МКАД, вл. 3	Гарантийное и сервисное обслуживание, комплексная диагностика, доп. оборудование ТО, кузов. рем. и окраска, тюнинг, з/части и аксессуары, прокат, химчистка и полировка, сезон. хранение шин	9.00-21.00
<b>VOLVO</b> Независимость	(495) 795-0099	Ленинградское ш., 71	ТО, все виды ремонта	
Независимость	(495) 742-6400	ул. Павла Корчагина, 3а	ТО, все виды ремонта	



## Запчасти

<b>DAEWOO</b> Элекс Полюс	(495) 232-0550	ул. Ермакова Роцца, 7а		
<b>FORD</b> Нью-Йорк Моторс – Москва	(495) 737-0405	Волгоградский пр., 43/1		
<b>HYUNDAI</b> Block	(495) 730-4499	ул. Перовская, 1		
Элекс Полюс	(495) 232-0550	ул. Ермакова Роцца, 7а		
<b>JAGUAR</b> Независимость	(495) 795-0099	Ленинградское ш., 71		
<b>KIA</b> Элекс Полюс	(495) 232-0550	ул. Ермакова Роцца, 7а		
<b>LAND ROVER</b> Независимость	(495) 795-0099	Ленинградское ш., 71		
<b>MITSUBISHI</b> Block	(495) 730-0282	ул. Перовская, 1		
<b>SSANGYONG</b> Ю.С. Имлекс	(495) 980-7101	ул. Дубнинская, 83		
<b>VOLKSWAGEN</b> Фольксваген Центр Север	(495) 772-7767	85 км МКАД, вл. 3		
<b>VOLVO</b> Независимость	(495) 795-0099	Ленинградское ш., 71		
Независимость	(495) 234-0099	пр. 60-летия Октября, 6		
Независимость	(495) 742-6400	ул. Павла Корчагина, 3а		



# PORSCHЕ MACAN

ЧИТАЙТЕ  
В СЛЕДУЮЩЕМ НОМЕРЕ  
**5 КОЛЕСО**

# ТЕСТ

## НА ТРАССЕ MOSCOW RACEWAY



# КРАСОТА – РЯДОМ

МОСКОВСКАЯ ОБЛАСТЬ – КЛАДЕЗЬ ДОСТОПРИМЕЧАТЕЛЬНОСТЕЙ, ИНТЕРЕСНЫХ ОБЪЕКТОВ АРХИТЕКТУРЫ И ПРИРОДНЫХ ЗАПОВЕДНИКОВ. СЕГОДНЯ МЫ ОТПРАВИМСЯ НА СЕВЕР ПОДМОСКОВЬЯ И ПОСЕТИМ ДМИТРОВСКИЙ КРЕМЛЬ, ОЦЕНИМ ТАЛАНТ МАСТЕРОВ ПО ДЕРЕВЯННОЙ РЕЗЬБЕ В ПОСЕЛКЕ БОГОРОДСКОЕ, А ТАКЖЕ УВИДИМ НЕ МЕНЕЕ ИНТЕРЕСНЫЙ КРЕМЛЬ, ПРИНАДЛЕЖАЩИЙ УЖЕ АЛЕКСАНДРОВСКОЙ СЛОБОДЕ. РОЛЬ ЭКСКУРСИОННОГО АВТОБУСА ДОСТАЛАСЬ НАСТОЯЩЕМУ ВСЕДОРОЖНОМУ КРЕЙСЕРУ – САМОМУ МОЩНОМУ, 510-СИЛЬНОМУ RANGE ROVER

□ ИВАН СОКОЛОВ □ ФОТО АВТОРА

САМОЕ ИНТЕРЕСНОЕ, ЧТО ЭТОТ 300-километровый маршрут можно преодолеть и за одни сутки. Но если хочется не торопиться, а размеренно насладиться путешествием, то на поездку лучше отвести хотя бы два выходных. К слову, за рулем Range Rover можно провести и куда большее количество времени, почти не вылезая из-за руля. Комфорт и уют бежевого кожаного салона прямо-таки созданы для путешествий: подомашнему приветливые кресла оснащены вентиляцией, обогревом и массажем, а великолепная обзорность создается за счет высокой посадки и огромного панорамного люка. Рано или поздно насту-

пает соблазн и вовсе не выходить из машины — вроде бы и отсюда все неплохо видно...

Но «рендж» придется-таки покинуть и отправиться наслаждаться прелестями старинной архитектуры: 5-литровый мотор, кажется, способен осушить 105-литровый бак прямо на стоянке...



Убранство интерьера покоряет: уютные кожаные кресла, отдельный климат-контроль и почти круговая обзорность сделают приятным любое путешествие.



## О МАРШРУТЕ

К сожалению, планировать свой отдых без учета вечных заторов на выездных магистралях просто невозможно, особенно если вы житель «нерезиновой»: такое ощущение, что собственная дача есть буквально у каждого обитателя столицы, и нет в мире интереснее занятия, чем кататься туда-обратно каждые выходные. Итак, по Дмитровскому шоссе в субботнее утро есть возможность свободно проскочить. Это же касается вечеров субботы и воскресенья — летом на трассе довольно сильно снизилось. А вот с Ярославкой стоит быть

деликатнее и планировать свой отдых куда тщательнее: из-за активной реконструкции дорог, которые ведутся практически от самой Москвы до п. Тарасовка, в пробках можно простоять не один час. Поэтому с прогнозами «Яндекс Пробок» лучше ознакомиться заранее.

## ГОРОД ДЛЯ ПОДРАЖАНИЯ

Помимо того, что Дмитров сегодня — один из самых старых подмосковных городов, он еще и является одним из самых

приспособленных для жизни. После подготовки к 850-летию здесь была проведена масштабная кампания по благоустройству города. После этого в следующем году Дмитров занял первое место во всероссийском конкурсе «Самый благоустроенный город России» в категории «До 100 тыс. жителей». При первом посещении города, конечно же, стоит посетить главную достопримечательность — музей-заповедник «Дмитровский кремль», который в 2013 году отметил свое 95-летие ([www.dmmuseum.ru](http://www.dmmuseum.ru)). Сам кремль обнесен земляным валом высотой до 15 м и длиной 960 м. Центральную часть заповедника занимает Успенский собор, построенный между 1509 и 1533 г. и неоднократно подвергавшийся различным «модернизациям». В последние годы городские власти и работники культуры немало сделали, чтобы восстановить и сохранить культурные памятники города: кремль обрел первозданную красоту и завершенность. По его территории достаточно просто



☎ 56.342715, 537.518344



**АВТОПУТЕШЕСТВИЕ ДВА КРЕМЛЯ И ОДИН RANGE ROVER**

гулять, не посещая никаких музеев, — инфраструктура, красивые скульптуры и общая ухоженность территории производят крайне приятное впечатление. Но если копнуть поглубже... Всего на территории Дмитровского района располагаются более 200 объектов историко-культурного наследия! Но особенно здесь развита спортивная инфраструктура: любители горнолыжного спорта наверняка знают такие курорты, как «Волен», «Сорочаны» и Яхромские склоны.

## ЖИВОЕ ДЕРЕВО

Добираться из Дмитрова в Богородское лучше не по «бетонке», а по параллельной безымянной трассе через населенный пункт Костино — здесь куда меньший транспортный поток. Попав в поселок, нужно искать Богородскую фабрику художественной резьбы по дереву ([www.bogorodskoe.ru](http://www.bogorodskoe.ru)). Самое интересное, что это место почти не «раскрученное» и оттого удобное для посещения — туристов здесь не много. Наибольшую известность промыслу при-

- 1** Загорская ГАЭС — большая из двух действующих в России гидроаккумулирующих электростанций.
- 2** Александровская слобода сегодня — будто маленький средневековый город.
- 3 4** В XV–XVI веках с. Богородское стало одним из центров народного творчества на Руси. Характерная особенность ремесла — сохранение деревянной фактуры скульптур.

нес Сергиев Посад, который долгое время являлся центром изготовления резных деревянных изделий. Но в отличие от сергиевпосадских мастеров богородские предпочитали не раскрашивать игрушки вовсе, что должно было подчеркивать красоту высеченных узоров. Местные мастерские также известны благодаря изготовлению подвижных игрушек. Причем в движение механизм изделия может приводиться абсолютно нетривиальными способами — к примеру, растяжением нити или вращательным движением деревянного груза. На территории фабрики находятся как помещения музея, в которых проводят экскурсии, так и магазинчик, из которого даже любому взрослому сложно уйти без сувенира.

## ЦЕНА ВОПРОСА

### КАЛЬКУЛЯТОР ПУТЕШЕСТВИЯ

#### ТРАНСПОРТ И ПРОЖИВАНИЕ

Автомобиль Range Rover 5.0 S/C

Стоимость отеля (2-местный номер)\*\*\*

в Дмитрове/Александрове, р. от 3000/1500

Средний счет в ресторане

в Дмитрове/Александров, р. 500/400

#### ДОРОГА

Стоимость топлива (Аи-95), р. 32,5-37,3

Средний расход топлива, л/100 км 15

Протяженность маршрута, км 300

Общее время в пути, ч 4:50

Макс. разрешенная скорость, км/ч 90

Макс. допустимый уровень алкоголя в крови, промилле до 0,3

## ИЗ ПУСТОГО В ПОРОЖНЕЕ

При выезде из поселка увлекающимся гигантоманией стоит обязательно захватить на противоположный берег реки Кунья, в поселок Выпукново. Если вы спуститесь к воде, вам откроется отличный вид на Загорскую ГАЭС — уникальную гидроаккумулирующую станцию, которая способна не только производить, но и запасать электроэнергию. Строительство станции длилось 23 года и завершилось относительно недавно — в 2003 году. Самое забавное, что столь громадное сооружение использует потенциал, казалось бы, совсем крошечной речушки. Для этого ее перекрыли плотиной, после чего образовался нижний водоем, а выше,



📍 C56.481315, B38.198378





**5 6 7** Помимо палат и подвалов не меньший интерес вызывают старинные экспонаты.

на 100-метровом холме, был построен искусственный верхний водоем. Главная задача этого огромного сооружения — регулирование частоты и перетоков мощности, а также покрытие суточных пиковых нагрузок в Московской и Центральной энергосистемах. Таким образом, когда потребность в электроэнергии падает, гидронасосы перекачивают воду из нижнего бассейна в верхний, а днем наоборот — эта вода сбрасывается обратно, обеспечивая дополнительную выработку электричества. Из двух действующих в России ГАЭС Загорская является более мощной (1200 и 1320 МВт в турбинном и насосном режимах соответственно).

напоминает скорее авторское кино об истинно «русской жизни». И городской кремль здесь — настоящий островок уюта и умиротворения. Древнерусская крепость была построена еще в конце XVI века, когда в 1564 году Александровская слобода на 17 лет стала столицей опричнины Русского царства при царе Иване IV Грозном. На данный момент здесь находится 14 постоянных экспозиций и выставок, главные из которых — государев двор, дворцовые палаты царя Ивана IV, средневековые подвалы и т. д. Также к услугам посетителей множество интерактивных экскурсионных программ. Если увлекаетесь русской культурой, вам сюда ([www.kreml-alexandrov.ru](http://www.kreml-alexandrov.ru)). □

## ОСТРОВК КУЛЬТУРЫ

Город Александров, мягко говоря, не производит столь положительных эмоций, как Дмитров. Здесь совсем другая, «своя» атмосфера: неремонтируемые уже лет тридцать сооружения, старые покосившиеся домики, ужасные дороги с будто бы вырванными клочками асфальта и общее ощущение унылости и тоски. Из шумонепроницаемого салона Range Rover с его убаюкивающим мягкой подвеской (еще бы шины не были такими низкопрофильными) вид из окна



## МУЗЕИ

### Кремль в Дмитрове

Сайт [www.dmmuseum.ru](http://www.dmmuseum.ru)

**Билеты** вход бесплатный, единый вход на все экспозиции: взрослый — 170 р., льготный — 100 р.

### Кремль в Александрове

Сайт [kreml-alexandrov.ru](http://kreml-alexandrov.ru)

**Билеты** вход бесплатный, единый вход на все экспозиции: взрослый — 280 р., детский — бесплатно

### Музей Богородского промысла

Сайт [www.bogorodskoe.ru](http://www.bogorodskoe.ru)

**Билеты** взрослый — 100 р., детский — 60 р.

**Мастер-классы** резьба по дереву — 3000 р., сборка резной игрушки — 500 р., роспись — 350 р.



**ЕСЛИ ВЫ ВОДИТЕЛЬ И ВЫ ПОНИМАЕТЕ, ЧТО ПО КАКОМУ-ЛИБО ВОПРОСУ, СВЯЗАННОМУ С АВТОМОБИЛЕМ, ВАМ ТРЕБУЕТСЯ ЮРИДИЧЕСКАЯ ПОМОЩЬ, ПРИ ЭТОМ САМИ ВЫ НЕ УВЕРЕНЫ В СВОИХ СИЛАХ, – СМЕЛО ОБРАЩАЙТЕСЬ К АВТОЮРИСТАМ, ОНИ ВАМ ПОМОГУТ И ПОДСКАЖУТ В ЛЮБОЙ СИТУАЦИИ!**

**НА ВОПРОСЫ ЧИТАТЕЛЕЙ «5 КОЛЕСА» ОТВЕЧАЮТ ОЛЕГ ШТИКОВ И КИРИЛЛ ЩЕМЕЛЕВ, ЭКСПЕРТЫ КОМПАНИИ «ЮСТИЦГАРАНТ». ПРИШЛИТЕ СВОЙ ВОПРОС ПО АДРЕСУ VOPROS@5KOLESO.RU, И ОТВЕТ НА НЕГО ПОЯВИТСЯ НА СТРАНИЦАХ ЖУРНАЛА**

**ЮстицГарант**

ЮРИДИЧЕСКАЯ КОМПАНИЯ  
WWW.LEGAL-SUPPORTING.RU

**В РЕЗУЛЬТАТЕ ДТП ПОСТРАДАЛ ПЕШЕХОД, А ИМЕННО КОЛЯСКА С РЕБЕНКОМ. РЕБЕНОК В ПОРЯДКЕ. КОЛЯСКУ НА ПОМОЙКУ. В ГИБДД ПРИЗНАЛИ 100 ПРОЦЕНТОВ ВИНУ ВОДИТЕЛЯ, НО НА РАССЛЕДОВАНИЕ ДАННОГО ДЕЛА, КАК МНЕ СКАЗАЛА ДОЗНАВАТЕЛЬ, МОЖЕТ ПОТРЕБОВАТЬСЯ ПОЛГОДА. НА РУКАХ ИМЕЕТСЯ СПРАВКА О ДТП, ОПРЕДЕЛЕНИЕ О ВОЗБУЖДЕНИИ ДЕЛА ОБ АДМИНИСТРАТИВНОМ ПРАВОНАРУШЕНИИ. ТАКЖЕ ДОЗНАВАТЕЛЬ СКАЗАЛА, ЧТО БУДЕТ ПРОХОДИТЬ СМЭ, НО БЕЗ УЧАСТИЯ РЕБЕНКА, А ПО СПРАВКЕ ИЗ БОЛЬНИЦЫ, ТАК КАК ВЫЗЫВАЛИ СКОРУЮ. КОГДА Я МОГУ ОБРАТИТЬСЯ В СУД ИЛИ СТРАХОВУЮ НА ВОЗМЕЩЕНИЕ МАТЕРИАЛЬНОГО И МОРАЛЬНОГО ВРЕДА, А ТО ПОЛГОДА, Я СЧИТАЮ, – ЭТО ДОЛГИЙ СРОК.**

**Е. Сомова, Пермь**

Согласно ст. 1079 ГК РФ, юридические лица и граждане, деятельность которых связана с повышенной опасностью для окружающих (использование транспортных средств, механизмов, электрической энергии высокого напряжения, атомной энергии, взрывчатых веществ, сильнодействующих ядов и т. п.; осуществление строительной и иной, связанной с нею деятельности и др.), обязаны возместить вред, причиненный источником повышенной опасности, если не докажут, что вред возник вследствие непреодолимой силы или умысла потерпевшего. Указанное говорит о том, что вред, причиненный источником повышенной опасности, возмещается вне зависимости от вины. По общим правилам возмещения вреда, предусмотренным ст. 1064 ГК РФ, в которой как раз и говорится про вину причинителя вреда, рассматриваются только ситуации, которые возникли при взаимодействии источников повышенной опасности (ДТП с участием двух автомобилей, например). Таким образом, постановление о признании водителя виновным вам не требуется, к тому же уже при рассмотрении дела в суде вы сможете приобщить его к материалам дела. Моральный вред со страховой компании вы взыскать не сможете, поэтому данные требования необходимо предъявлять к водителю автомобиля.

**ВСЕ ПРОСТО: 20 МАЯ ЗАПРАВИЛСЯ НА ОДНОЙ ИЗ АЗС В ИРКУТСКЕ НА 500 Р. ОТЪЕХАЛ МЕТРОВ 50 – И ВСТАЛ МОЙ «ПАТРОЛ». НА ЭВАКУАТОРЕ УВЕЗЛИ В СЕРВИС К ДИЛЕРУ, РЕМОНТ ОБОШЕЛСЯ В 10 ТЫСЯЧ. ТО, ЧТО ДОСТАЛИ ИЗ НАСОСА, – ЭТО ГЕЛЬ. МЫ УЖАСНУЛИСЬ! ХОТЯ И ВЕСЬ ГОРОД ДАЖЕ ПО ДВА РАЗА УЖЕ ПОПАДАЛ В СЕРВИСЫ ИЗ-ЗА НЕКАЧЕСТВЕННОГО БЕНЗИНА. КАК ПРАВИЛЬНО НАПИСАТЬ ЖАЛОБУ В РОССТАНДАРТ, ЧТОБЫ ОНИ ПРОВЕРИЛИ КАЧЕСТВО БЕНЗИНА НА АЗС? И КАК СОСТАВИТЬ ПРЕТЕНЗИЮ АЗС О ВОЗМЕЩЕНИИ УЩЕРБА – КАК МАТЕРИАЛЬНОГО, ТАК И МОРАЛЬНОГО? ВИДЕО ЕСТЬ, ВСЕ ДОКУМЕНТЫ ТОЖЕ.**

**Артур, Иркутск**

Вам необходимо обратиться с заявлением в Роспотребнадзор и прокуратуру. В заявлении необходимо указать все обстоятельства дела, а также предоставить имеющиеся доказательства (копии документов, видеозапись и прочее), возможно, еще вызовут дать объяснение. Претензия в чем-то похожа на эти жалобы, но помимо обстоятельств дела и чем они подтверждаются, необходимо еще указать на соответствующие нарушения Закона о защите прав потребителей, а также потребовать с них компенсацию ущерба, который был вам причинен (стоимость эвакуации, ремонта), стоимость топлива, которое вы заправили, компенсацию морального вреда, возможные неустойки в соответствии с Законом о защите прав потребителей.

**Я НАРУШИЛ ПРАВИЛА ДОРОЖНОГО ДВИЖЕНИЯ, ДВИГАЛСЯ НАВСТРЕЧУ ОДНОСТОРОННЕМУ ДВИЖЕНИЮ. ЭТО ЗАФИКСИРОВАЛА ДПС И ОСТАНОВИЛА МЕНЯ. СОСТАВИЛИ ПРОТОКОЛ ОБ АДМИНИСТРАТИВНОМ ПРАВОНАРУШЕНИИ. В ГРАФЕ НАРУШЕНИЕ НАПИСАНО ТАК: «ВОДИТЕЛЬ УПРАВЛЯЛ ТРАНСПОРТНЫМ СРЕДСТВОМ, ДВИЖЕНИЕ КОТОРОГО СОВЕРШАЛОСЬ ВО ВСТРЕЧНОМ НАПРАВЛЕНИИ ПО ДОРОГЕ С ОДНОСТОРОННИМ ДВИЖЕНИЕМ. П. 1.3 ПДД, ДОРОЖНЫЙ ЗНАК 3.1 ПОДД (ОТВЕТСТВЕННОСТЬ ЗА КОТОРОЕ ПРЕДУСМОТРЕНА ЧАСТЬЮ**

**3 СТАТЬИ 12.16)». Я ПОПРОСИЛ ПОКАЗАТЬ ВИДЕОСЪЕМКУ НАРУШЕНИЯ, ИНСПЕКТОР НЕ ПОКАЗАЛ, СКАЗАЛ, ЧТО ТОЛЬКО В СУДЕ ПОКАЖУТ. СКАЗАЛ МНЕ РАСПИСАТЬСЯ В ПРОТОКОЛЕ. Я СКАЗАЛ, ЧТО РАСПИШУСЬ ПОСЛЕ ПОКАЗА ВИДЕОСЪЕМКИ И УШЕЛ К СВОЕМУ АВТОМОБИЛЮ. ЧЕРЕЗ ПЯТЬ МИНУТ КО МНЕ ПОДОШЕЛ ИНСПЕКТОР И ВРУЧИЛ КОПИЮ ПРОТОКОЛА, ГДЕ НА МЕСТЕ МОЕЙ ПОДПИСИ НАПИСАНО «ОТ ПОДПИСИ ОТКАЗАЛСЯ» (ХОТЯ Я НЕ ГОВОРИЛ, ЧТО ОТКАЗЫВАЮСЬ). Я СВЕРНУЛ НА ДОРОГУ С ОДНОСТОРОННИМ ДВИЖЕНИЕМ, ПРОЕХАЛ ПО НЕЙ ОКОЛО 700 МЕТРОВ, ЗАЕХАЛ ВО ДВОР, ТАМ ПОСТОЯЛ МИНУТЫ ДВЕ, РАЗВЕРНУЛСЯ, ПОСМОТРЕЛ, ЧТО ЗНАКОВ НЕТ, И ПОЕХАЛ НАПРАВО (Т.Е. НАВСТРЕЧУ ДВИЖЕНИЮ). ПРОЕХАВ ОКОЛО 50 МЕТРОВ, ПОНЯЛ, ЧТО ДВИГАЮСЬ ПО ВСТРЕЧКЕ, И СВЕРНУЛ СРАЗУ НАПРАВО, НА ПАРКОВКУ У ТОРГОВОГО ЦЕНТРА. У МЕНЯ ВОПРОС: ВЕРНО ЛИ НАПИСАНО В ПРОТОКОЛЕ, ЧТО Я НАРУШИЛ ТРЕБОВАНИЯ ЗНАКА 3.1, ХОТЯ Я ЖЕ ЕГО НЕ ПЕРЕСЕКАЛ? И ПРАВИЛЬНО ЛИ ПОСТУПИЛА ДПС, ЧТО БЕЗ МОЕГО СОГЛАСИЯ НАПИСАЛИ, ЧТО Я ОТКАЗАЛСЯ ОТ ПОДПИСИ? И ЕЩЕ ВОПРОС: ПРАВИЛЬНО ЛИ ПОСТУПИЛ ИНСПЕКТОР ДПС, ЧТО ОТКАЗАЛСЯ МНЕ ПОКАЗЫВАТЬ ВИДЕОСЪЕМКУ МОЕГО НАРУШЕНИЯ?**

**В. Лернейский, Москва**

Итак, фактически вы отказались от подписи, а даже если и нет, то по существу вам не доказать обратное, но это и не так важно, если только не будет 100% доказательств, что вы не отказывались. То, что вам не показали видео, с одной стороны, нарушение, с другой стороны, вы также не сможете это доказать. Кроме того, вполне может быть, что и видео никакого нет. Посмотрите в протоколе об АП – там есть графа, в которой указано, что прилагается к нему – есть ли там сведения про протокол или нет, также сведения о видеофиксации могут быть в тексте протокола. По существу, в такой ситуации вас не должны лишать права управления, поскольку ИДПС мог видеть, что вы выехали со двора, где не было знаков, если мы вас правильно поняли, которые бы сказали вам, что улица с односторонним движением. Поэтому в ваших действиях отсутствует соответствующее нарушение, поскольку вы не обязаны свидетельствовать против самого себя и говорить, что только что ехали по этой улице, знаете, что она полностью односторонняя, и пр. А сам факт, что ТС находилось во дворе и выехало оттуда, не является ситуацией, при которой вы обязаны знать, что улица односторонняя, так как во двор мог заехать кто угодно другой на вашем ТС, а вы поехали только из двора. □



**СПОРТИВНЫЕ ЧАСЫ STEINMEYER ПОЛУЧАЕТ АРТУР ИЗ ИРКУТСКА**

Международная выставка  
внедорожников, кроссоверов и вездеходов

26-30  
АВГУСТА  
2015 ГОДА



Москва  
МВЦ «Крокус Экспо»  
[www.moscowoffroadshow.ru](http://www.moscowoffroadshow.ru)

Организатор:

 **Крокус Экспо**  
Международный выставочный центр

12+

реклама

# Бизнес-центр V-Класса

Сделайте Ваш бизнес динамичным

от 3 170 000 Р\*

Идеальное предложение для тех, кто хочет всего и сразу!

Отдайте предпочтение «Мерседес-Бенц» V-Класс в комплектации «Особая серия» от 3 170 000 рублей!

Всё о комплектации Вы можете узнать

на сайте [www.mercedes-benz.ru](http://www.mercedes-benz.ru)

или по телефону: 8 800 200 02 06

\*Вкл. НДС.



*V-Class*



Mercedes-Benz  
The best or nothing.