

СРАВНЕНИЕ  
CHEVROLET COBALT VS RENAULT LOGAN  
ПРЯМАЯ ПРОПОРЦИЯ



ЯРКОСТЬ,  
КОНТРАСТ  
ТЕХНОЛОГИИ  
АВТОМОБИЛЬНОГО  
СВЕТА

№7 (255) ИЮЛЬ 2014 WWW.5KOLESO.RU

# 5 КОЛЕСО



## HYUNDAI SOLARIS ИГРА НА ИНТЕРЕС

ТЕСТЫ

- KIA CEE'D GT
- HYUNDAI GENESIS

MOTO ■ POLARIS SPORTSMAN 570 EFI ■ BMW R NINET ■ YAMAHA XVS1300CU STRYKER

НА КАЖДЫЙ  
ДЕНЬ  
ТЕСТ NISSAN GT-R



БЕЗ  
КОМПЛЕКСОВ  
ТЕСТ MERCEDES-BENZ GLA 200 CDI

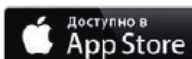

4 607012 120076



# MASTER SPECIAL EDITION\*

## ТОЧНО ПОДОБРАННЫЕ ПРЕИМУЩЕСТВА



\* Специальная комплектация «Мастер»

\*\* Цена указана для Lexus RX 270 в специальной комплектации «Мастер»

\*\*\* Специальная комплектация «Мастер» также доступна на автомобилях RX 350 и RX 450h



Камера заднего вида  
с динамической разметкой



HDD-навигационная система  
на русском языке



Электропривод задней двери



Lexus RX

LEXUS

СОЗДАЮЩИЙ ЧУВСТВА



Реклама

от **2 194 000** РУБ. \*\*

Как работает настоящий мастер своего дела? Безошибочно выбирает правильный путь следования, использует передовые технологии, демонстрирует высший уровень исполнения и тщательно прорабатывает каждую деталь. Представляем исключительное сочетание избранных опций и привлекательной цены в специальной комплектации Lexus RX Master.\*\*\*

LEXUS  
HYBRID ART  
2014

Лексус Гибрид Арт  
Ежегодная выставка  
гибридного искусства  
24 июля – 28 августа, ЦВЗ «Манеж»  
Следите за новостями на сайте

LexusHybridArt.ru



LexusHybridArt



LexusRussia

Lexus Hybrid  
доступно в



WWW.LEXUS.RU

8 800 200 38 83



WWW.FACEBOOK.COM/LEXUSRU





**1 080 000** РУБЛЕЙ

**CHEVROLET CAPTIVA**

Chevrolet Captiva – это отдельный климат-контроль, подогрев задних сидений, а также бесключевой доступ и система «Старт-Стоп». Мы специально позаботились о том, чтобы поездка в новом Chevrolet Captiva была приятной не только для водителя, но и для всех пассажиров.

[www.chevrolet.ru](http://www.chevrolet.ru) | горячая линия: 8 800 200 00 76

\* Реклама. Открой новые дороги. Рекомендованная розничная цена на автомобиль Chevrolet Captiva в базовой комплектации на территории РФ у официальных дилеров Chevrolet. Подробности уточняйте на сайте [www.chevrolet.ru](http://www.chevrolet.ru). Предложение не является публичной офертой.



**СТОИТ ТОЛЬКО  
ЗАХОТЕТЬ.**



**FIND NEW ROADS™**

**CHEVROLET** 





ОЛЕГ БОГДАНОВ,  
ГЛАВНЫЙ РЕДАКТОР

# ДЖИП-СИНДРОМ

В ОДНОЙ ИЗ НАШИХ ПРОШЛЫХ БЕСЕД, ПОМНИТСЯ, ОБСУЖДАЛОСЬ, КАКИЕ АВТОМОБИЛИ НАС ВЫБИРАЮТ. ПОПРОБУЮ ИЗМЕНИТЬ СИСТЕМУ КООРДИНАТ. СУТЬ ИНОГО ПОЗИЦИОНИРОВАНИЯ МОЖНО КРАТКО СФОРМУЛИРОВАТЬ ФРАЗОЙ: «СКАЖИ МНЕ, КАКОЙ У ТЕБЯ АВТОМОБИЛЬ, И Я СКАЖУ, КТО ТЫ».

У СОВЕТСКОГО СОЮЗА БЫЛ МОЩНЫЙ КАРКАС, ОТДЕЛЯЮЩИЙ ЕГО от внешнего мира. Криминал, в том числе и в автомобильном мире, конечно, был. Но, как говорится, тырили по мелочи: щетки, шины, зеркала да стекла. Иногда целиком автомобиль, но коррупция милиции еще не достигла современного размаха нашей полиции, а профессионализм ее спецов не был столь низок, как сейчас.

Цены же на все пять вариантов самобеглых колясок (от «Запорожца» до «Волги») укладывались в диапазон где-то от двух до восьми тысяч рублей. Сегодня, 35 лет спустя, у нас в ассортименте полсотни марок и три сотни модификаций с ценовой вилкой от трех тысяч с маленьким хвостиком евро за «китайца» со смешным названием «Вишенка Ку-Ку» (Chery QQ) до, скажем, Lamborghini Veneno Roadster 2014 года за 4,088 млн евро. Но, простите меня, все вышесказанное только прелюдия к главному — психологии выбора. Начну с бандитов. Они первые пересели на глухотонированные внедорожные монстры. За ними, строго в соответствии с законами мимикрии, это тут же проделали бизнесмены и, как ни странно на первый взгляд, — прекрасная половина человечества. Неоднократно был свидетелем, как из-за руля какого-нибудь смертельно затонированного танка, типа Hummer, выходит не гориллоподобный бандюган, а сублильная девушка.

Но продолжим эволюцию автомобильных вкусов. Новая Россия стала стремительно пересаживаться на внедорожники и их имитацию. При этом мотивируя тем, что в России дорог нет, а одни направления. Трудно с этим не согласиться, но раньше мы как-то обходились, и по Москве не сплошь вездеходы шастали. Дело, полагаю, совсем в другом. Психология страха — вот причина любви к домам на колесах. Во внедорожнике, да еще плотно тонированном появляется иллюзия безопасности — эффект пещеры. Мой автомобиль — моя крепость. Можно, конечно, придумать с десяток других мотиваций, но я убежден в правильности своей версии.

Отвечу сразу на главный контраргумент — мол, мода на внедорожники не только у нас, но и во всем мире. Конечно, соглашусь я, но мода на пустом месте не рождается, и тем более не приживается. Попробуйте ввести моду за Полярным кругом на шорты и вьетнамки. Я посмотрю, как она приживется! Так что первично то, что сегодня на подсознательном уровне автомобиль, как я уже говорил, становится крепостью, а все остальное вторично.

В Штатах настоящих внедорожников мало, и владельцы там те же, что и открыватели этой моды у нас. Есть немного любителей приключений, которые обожают отдыхать, забравшись по уши в грязь. Но это от жира, а не по необходимости. В реальности большая часть американцев ездят на пикапах всех мастей и разновидностей, особо не заморачиваясь проблемами выживания. По крайней мере, так было до недавнего времени. Но сегодня, похоже, и им не удастся избежать повальной моды на внедорожники. □

Рис. Виталия Подвицкого



Подвицкий





# 2014 FIFA World Cup Brazil™

## Специальная серия



# ВЫ ЖДАЛИ ЭТОГО. KIA ДЕЛАЕТ ЭТО ВОЗМОЖНЫМ!



The Power to Surprise\*\*

Уникальное предложение от KIA, приуроченное к Чемпионату мира по футболу 2014: специальная серия автомобилей – KIA cee'd, KIA Sportage и KIA Optima.



Светодиодные дневные ходовые огни LED DRL



Спортивные легкосплавные диски 18"



Камера заднего вида



Эксклюзивная отделка салона



Датчики парковки



Алюминиевые педали



150 000 км  
5 ЛЕТ ГАРАНТИИ  
\*\*\*\*\*

\* KIA — официальный партнер чемпионата мира по футболу 2014 \*\* Искусство удивлять \*\*\* 5 лет. Гарантия 5 лет/150 000 км действительна на автомобили, реализуемые официальными дилерами ООО «KIA Моторс Рус» с 1 марта 2009 года на условиях, указанных на сайте www.kia.ru и в сервисной книжке производителя.



# 40



## ПОДИУМ

12 НОВОСТИ



## ПОЛИГОН

### 18 HYUNDAI GENESIS

Запуск на просторы российского рынка второго поколения Hyundai Genesis стал для компании еще одним шагом в сторону элитарного клуба. Но так ли обоснованы эти притязания на вхождение в премиум-сегмент, как представляют себе корейцы?

### 24 MERCEDES-BENZ GLA

С одной стороны, этот автомобиль напоминает спортивное купе: уж очень динамичные у него обводы. С другой стороны, некоторые стилистические решения больше подходят для кроссовера. Кто же он на самом деле, Mercedes-Benz GLA?

### 30 NISSAN GT-R

«Все злее и злее» — именно таким хотят видеть прогресс суперкаров большинство их почитателей. Комфортнее? Да ни в коем случае! Пусть кокпит будет предельно спартанским, пусть подвеска крушит позвоночник... Важно, чтобы очередная модификация добавила мотору пару десятков лошадиных сил, а разгон улучшился хотя бы на одну десятую долю секунды... Вероятно, чего-то подобного ждали и от обновленного Nissan GT-R.

### 36 KIA CEED GT

Компания Kia выпустила первый в своей истории «горячий» хэтчбэк, однако делать на нем деньги она не собирается. Зачем корейцам такой автомобиль, мы выясняли на гоночной трассе Ascari.

### 40 CHEVROLET COBALT VS RENAULT LOGAN

Chevrolet Cobalt и новый Renault Logan. Когда смотришь на эти автомобили, хочется проводить прямые аналогии. Габариты, комплектации, цена, внешний вид — все настолько близко, что не сравнить их напрямую мы просто не могли.

### 46 VOLKSWAGEN CROSS CADDY

Удивительно, почему «каблочки» не пользуются популярностью у обычных россиян, не связанных с малым бизнесом? Ведь всем хороши машинки: вместительные, клиренс достаточный, габариты относительно небольшие, у некоторых даже полный привод есть, а цена — как на средний кроссовер. Не круто? Да VW Cross Caddy за один цвет все простить можно — было бы еще что прощать!

### 50 VOLVO XC70 D4

Странное дело: какими бы резвыми темпами ни развивался автомобильный рынок, но вот уже который год сегмент полноприводных универсалов бизнес-класса живет своей, обособленной от остального мира жизнью. Audi, Subaru и Volvo «соображают на троих», и никто не решается вклиниться в это противостояние.

### 52 ТЫ И ТВОЯ МАШИНА

НОМЕР ПОДПИСАН В ПЕЧАТЬ 19.06.2014



# RENAULT SANDERO STEPWAY<sup>1</sup>

## БОЛЬШЕ СВОБОДЫ ПО ВСЕМ НАПРАВЛЕНИЯМ!



# 0% НА 3 ГОДА<sup>2</sup>

**RENAULT  
CREDIT**

**4 ГОДА ГАРАНТИИ<sup>2</sup>**

Renault рекомендует 

**DRIVE THE CHANGE\***



<sup>1</sup>Степвей. <sup>2</sup>Предложение для покупателей по программе RENAULT Credit (Кредит). Кредит предоставляет ЗАО Юникредит Банк или ЗАО «РН Банк». При первоначальном взносе от 50% стоимости автомобиля разница в затратах клиента между стоимостью кредита в рублях по указанной процентной ставке и ставке в кредитном договоре 14,5% годовых, а также расходы на покупку карты «Продленная гарантия RENAULT Extra» на 4-й год эксплуатации автомобиля по рекомендованной цене 7500 р., компенсируются соразмерным снижением предложенной розничной цены на автомобиль. Прочие условия кредитного договора: сумма кредита — от 100 000 до 6 500 000 р., клиент обязан застраховать автомобиль по полису КАСКО, кредит погашается ежемесячно равными (аннуитетными) платежами. Неустойка за просрочку погашения кредита — 0,5% в день от суммы просроченной задолженности. Настоящее предложение действительно с 01.06.2014 по 31.07.2014 для всех версий автомобиля Renault Sandero Stepway 2013 и 2014 года выпуска. Условия и тарифы по кредиту могут быть изменены Банком в одностороннем порядке. Дополнительная информация по телефону 8-800-200-80-80 или на [www.renault.ru](http://www.renault.ru). \*Управляй переменами. Реклама.





## MOTO

### 54 POLARIS SPORTSMAN TOURING 570 EFI

Для того чтобы испечь вкусный пирог, не нужно извращаться с модными добавками или экспериментировать с температурой духовки. Достаточно просто аккуратно следовать проверенному рецепту, используя только качественные ингредиенты, и добавить в конце щепотку изюма, чтобы получился чуточку новый вкус.

### 56 YAMAHA XV51300CU STRYKER

Вторая новинка Yamaha в семействе круизеров – мотоцикл XV51300CU Stryker, принадлежащий к уже не редкому виду «серийных кастомов». И если «Болт» – прямой конкурент H-D Sportster 883, то «Страйкер» играет на поле прошлогодней новинки H-D Breakout.

### 58 FUNCRUISER FC1100

Как выглядят среднестатистический багги, более или менее представляют все, кто смотрел второго «Безумного Макса» или хотя бы краем глаза гонки типа «Дакар»: низкие, неказистые машинки без кузова, но с каркасом безопасности, которые носятся по пустыням, точь-в-точь как какие-нибудь жуки. И было бы с багги все понятно, не появись на свет квадроциклы типа side-by-side.

### 62 BMW R NINET

В прошлом году мотоциклетное подразделение BMW праздновало свое 90-летие и выпустило по этому случаю родстер R nineT – отлитые в металле эмоции, отраженные в формах традиции и воплощенные в деталях передовые инженерные замыслы.

### 65 RZR CUP 2014

Открытый национальный чемпионат по квадросервису RZR Cup 2014, организованный компанией Brandt, эксклюзивным дистрибьютором техники Polaris в России, набирает обороты и популярность. Гонка на квадроциклах и мотовездеходах side-by-side проходит на специально подготовленной круговой трассе со спусками-подъемами, крутыми поворотами и гребенкой.

### 66 CAN-AM TROPHY RUSSIA

Два года назад нам довелось поучаствовать в открытой квадросервисе Can-Am Trophy Russia. И вот мы снова оказались в спортивном лагере, чтобы увидеть, что за два года гонка сильно изменилась, «возмужала» и превратилась в настоящий ралли-рейд, участвовать в котором хотят уже даже иностранцы.

## ГАРАЖ

### 68 НОВОСТИ

### 70 NOKIAN TYRES

Название должности, которую занимает Матти Морри на предприятии Nokian Tyres, звучит довольно скучно: руководитель отдела технической поддержки клиентов. На самом деле Матти, отработавший на Nokian Tyres уже более полувека, знает о шинах абсолютно все. И своими знаниями охотно делится.

### 72 BRIDGESTONE ECOPIA

Создавая эко-линейку шин Ecopia, в Bridgestone брали в расчет только рынок начинающих свое шествие по миру электромобилей. Сейчас же все без исключения автопроизводители заинтересованы в экономии – что крохотная Toyota iQ, что мощный Range Rover должны расходовать все меньше топлива. На внедорожниках английской марки как раз и удалось испытать новинки Bridgestone.

### 74 SHELL HELIX ULTRA

В России начались продажи новой линейки премиальных полностью синтетических моторных масел Shell Helix Ultra.

### 76 БИОТОПЛИВО NESTE

Повод для посещения производственных и лабораторных площадок компании Neste Oil можно было считать относительно банальным – начало продаж на российском рынке топлива с присадками нового поколения Futura. Но в ходе визита принимающая сторона значительно расширила тематику. И это было весьма интересно.

### 80 PHILIPS

С каждым годом на современных автомобилях все чаще появляются новые типы источников света. Мы решили разобраться, за какими технологиями будущее. И чтобы раскрыть некоторые секреты, отправились в немецкий город Ахен, где находится завод компании Philips.

### 84 VOLVO XC90

Пережив два малозаметных фейслифтинга, шведский кроссовер уже 12-й год выпускается без каких-либо серьезных изменений.



# УКОМПЛЕКТОВАН ОПЦИЯМИ. ЗАРЯЖЕН ФУТБОЛОМ



Кредит<sup>1</sup> от 5,9%  
Стоимость КАСКО<sup>2</sup> в подарок

## Volkswagen Tiguan CUP. Расширенная комплектация по специальной цене

Встречайте Volkswagen Tiguan CUP<sup>3</sup> – фаворита чемпионской серии CUP. Теперь больше оборудования. Больше эмоций. Больше удовольствия. Комплектация включает биксеноновые фары, легкосплавные диски, круиз-контроль и многое другое. Отправляйтесь в дилерский центр Volkswagen.

**Успейте стать владельцем Volkswagen Tiguan CUP до финального свистка.  
Любим футбол. Болеем за болельщиков.**



**Volkswagen<sup>4</sup> – Официальный  
спонсор сборной России по футболу**



**Das Auto.**

<sup>1</sup> Основные условия кредитования ООО «Фольксваген Банк РУС» в рамках специальной акции «Volkswagen PKW (Polo Sedan, Jetta, Tiguan)» на новые автомобили Volkswagen Polo Sedan, Jetta и Tiguan: валюта кредита – рубли РФ; сумма кредита от 120 тыс. до 4 млн. рублей при предоставлении полного комплекта документов и до 1,2 млн. рублей при предоставлении двух документов (часть кредита может быть предоставлена на оплату страхования КАСКО и/или программ страхования, предлагаемых Банком). Минимальный первоначальный взнос (далее – «ПВ») – 40% от стоимости автомобиля и страховых премий, в случае их включения в сумму кредита. Процентная ставка при предоставлении полного пакета документов составит: при сроке 12 месяцев – 5,9% годовых, при сроке от 13 до 24 месяцев – 7,9% годовых, при сроке от 25 до 36 месяцев – 9,9% годовых. Процентная ставка при предоставлении двух документов составит: при сроке 12 месяцев – 10,5% годовых, при сроке от 13 до 36 месяцев – 12,5% годовых. Обеспечение по кредиту – залог приобретаемого автомобиля. Обязательно страхование от рисков утраты, угона и ущерба на срок не менее одного года, без условия о рассрочке платежа страховой премии и без возможности выплаты страхового возмещения по калькуляции. Срок действия акции с 01.06.2014 г. по 30.09.2014 г. Условия предоставления кредита действительны на 01.06.2014 г. и могут быть изменены Банком. Информация по телефону Банка: 8-800-700-75-57 (звонок по России бесплатный). Лицензия ЦБ РФ № 3500, 117485, г. Москва, ул. Обручева, д. 30/1, стр.1. [www.vwbank.ru](http://www.vwbank.ru).

<sup>2</sup> Продавец оставляет за собой право предоставления скидки на новые автомобили модификации Tiguan CUP, Track & Style, Sport & Style в размере затрат клиента на покупку полиса КАСКО. Предложение ограничено, действительно при покупке только у официальных дилеров Volkswagen для водителей в возрасте от 30 лет и старше, со стажем вождения от 10 лет и более. Услуги страхования предоставляются компаниями СОАО «ВСК» (лицензия ФССН № 062177), ООО «Росгосстрах» (лицензия ФССН С № 097750), ООО «Группа Ренессанс Страхование» (лицензия ФССН С № 128477), ОАО «АльфаСтрахование» (лицензия ФССН С № 223977), ОСАО «Ингосстрах» (лицензия ФССН С № 092877). Тарифы и условия могут быть изменены без предварительного уведомления. Возможность предоставления услуги страхования, условия и ограничения необходимо уточнять у дилера. Срок действия акции с 01.06.2014 г. по 31.07.2014 г. <sup>3</sup> КАП. <sup>4</sup> ООО «ФОЛЬКСВАГЕН Груп Рус». Реклама.





## ТРАССА

### 88 VOLKSWAGEN POLO CUP

В прошлом году в российском автоспортивном календаре появилась раллийная серия DMACK Cup, инициированная «Академией ралли», которую учредил и возглавляет Михаил Лепихов – бизнесмен, меценат и... весьма успешный гонщик. О прошлом и будущем мы побеседовали с Михаилом на старте второго сезона.

### 90 G-DRIVE

Популярность автомобильного спорта в России за последние годы существенно возросла. Появились пилоты и команды топ-уровня, значительно расширился календарь международных соревнований, участие в которых принимают российские гонщики.

## МАГАЗИН

### 92 НОВОСТИ ДИЛЕРОВ И ПРЕДСТАВИТЕЛЬСТВ

- 5 российских премьер месяца
- 6 важных событий месяца
- 11 выгодных предложений месяца

## ПАРКОВКА

### 124 CAPE 2 CAPE

Суть проекта состояла в следующем: экипажам из Германии, Великобритании и России предстояло в пятидневный срок пересечь Европу на автомобилях Mazda от ее самой северной точки до самой южной.

### 128 АВТОЮРИСТ

## НОВИНКИ МЕСЯЦА

88



**ГЛАВНЫЙ РЕДАКТОР** ОЛЕГ БОГДАНОВ  
**ЗАМ. ГЛАВНОГО РЕДАКТОРА** АНДРЕЙ МАШИН  
**ДИРЕКТОР ПО РАБОТЕ САВТОПРЕДСТАВИТЕЛЬСТВАМИ** АЛЕКСАНДР ВОРОБЬЕВ  
**АРТ-ДИРЕКТОР** ТИХОМ СИКУЛЕР  
**РЕДАКТОР РАЗДЕЛА НОВОСТЕЙ И КАТАЛОГА** МАКСИМ ФЕДОРОВ  
**РАЗДЕЛ НОВОСТЕЙ** ОЛЬГА МАШИНА  
**РЕДАКТОР РАЗДЕЛА ИСПЫТАНИЙ** ОЛЕГ КАЛАУШИН  
**РАЗДЕЛ ИСПЫТАНИЙ** ВЛАДИМИР МАККАВБЕВ  
 НАТАЛЬЯ УМНОВА  
**РЕДАКТОР РАЗДЕЛА «ГАРАЖ»** ИВАН СОКОЛОВ  
**РЕДАКТОР РАЗДЕЛА СПОРТА** СТАНИСЛАВ ШУСТИЦКИЙ  
**ФОТОРЕДАКТОР** ИГОРЬ КУЗНЕЦОВ  
**ДИЗАЙНЕРЫ** АЛЕКСЕЙ СМIRНОВ  
 НАТАЛИЯ МУРМЫЛО  
**ЦВЕТОКОРРЕКЦИЯ И ПРЕПРЕСС** МАРГАРИТА ДАНИЛОВА  
**ОТДЕЛ РЕКЛАМЫ, МОСКВА:** **РУКОВОДИТЕЛЬ** ВИТАЛИЙ АВДЕЕВ  
**Телефон (495) 663-9320**  
[v.avdeev@spn.ru](mailto:v.avdeev@spn.ru)  
 АНДРЕЙ АРСЕНЕНКОВ  
 АЛЕНА КЕЧИНА  
 АНТОН ЛИСАФЬЕВ  
 ОКСАНА НАУМОВА  
**ОТДЕЛ РЕКЛАМЫ, С.-ПЕТЕРБУРГ** **РУКОВОДИТЕЛЬ** ВИКТОРИЯ СОКОЛОВА  
**Телефон (812) 380-0008**  
[v.sokolova@spn.ru](mailto:v.sokolova@spn.ru)  
 НИКИТА КОМАРОВ  
**БРЕНД-МЕНЕДЖЕР**  
**ОТДЕЛ ДИСТРИБЬЮЦИИ И ПОДПИСКА** **РУКОВОДИТЕЛЬ** АРТЕМ КАРАПЕТЯН  
[a.karapetyan@spn.ru](mailto:a.karapetyan@spn.ru)  
 ВИТАЛИЙ АВДЕЕВ  
[v.avdeev@spn.ru](mailto:v.avdeev@spn.ru)  
**РУКОВОДИТЕЛЬ ОТДЕЛА ПРОДАЖ ОНЛАЙН-РЕКЛАМЫ**  
[WWW.SKOLESO.RU](http://WWW.SKOLESO.RU)

**ЖУРНАЛ «5 КОЛЕСО»** Индекс по объединенному каталогу «Пресса России» – 14776  
 Индекс по каталогу «Почта России» – 10934  
**ПЕЧАТЬ** ОТ «Блиц-Принт»  
**Тираж – 152 000 экземпляров СВОБОДНАЯ ЦЕНА**  
 Свидетельство о регистрации средства массовой информации ПИ №ФС77-32478 от 18.07.2008.  
 Выдано Федеральной службой по надзору в сфере связи и массовых коммуникаций  
 Выходит с сентября 1993 года  
**УЧРЕДИТЕЛЬ** ООО «ЖУРНАЛ 5К»  
**ИЗДАТЕЛЬ** ООО «5К»  
[www.spn.ru](http://www.spn.ru)  
**АДРЕСА ИЗДАТЕЛЯ:** 127473, Москва, Суворовская площадь, 1/52, корп. 2.  
 197342 Санкт-Петербург, Торжковская ул., 1, корп. 2.  
 220101, Минск, Беларусь, ул. Якубова, д. 6.  
**АДРЕС РЕДАКЦИИ:** 197342 Санкт-Петербург, Торжковская ул., 1, корп. 2.  
 Тел./факс (812) 380-0008.  
**Веб-сайт:** [www.skoleso.ru](http://www.skoleso.ru)

Редакция не несет ответственности за содержание рекламы.

Использование любых материалов из журнала, включая дизайнерские разработки, возможно только после согласования с редакцией.

**ЖУРНАЛ РАСПРОСТРАНЯЕТСЯ В ГОРОДАХ:**

Архангельск • Астрахань • Великий Новгород • Владимир • Волгоград • Вологда • Воронеж • Донецк • Екатеринбург • Запорожье • Иваново • Казань • Калининград • Калуга • Киев • Кишинев • Кострома • Красноярск • Курск • Липецк • Луцк • Минск • Москва • Мурманск • Набережные Челны • Нижний Новгород • Новосибирск • Орел • Пермь • Петрозаводск • Псков • Ростов-на-Дону • Рязань • Самара • Санкт-Петербург • Саратов • Севастополь • Смоленск • Таллин • Тамбов • Тверь • Тольятти • Тула • Ульяновск • Уфа • Челябинск • Чита • Ярославль

16+



# НОВЫЙ JEEP CHEROKEE

Приключения – это привычка

Jeep. и



РЕКЛАМА

Абсолютно новый Jeep® Cherokee опережает свое время и задает новые стандарты в классе премиальных внедорожников. Дизельный или бензиновый двигатель мощностью от 170 до 272 л.с.; 9-ступенчатая автоматическая коробка передач; новая система передачи крутящего момента Active Drive с регулировкой тягового усилия Selec-Terrain®; 5 звезд за безопасность по системе EuroNCAP; медиацентр Uconnect® с сенсорным экраном 8,4"¹; адаптивный круиз-контроль²; система помощи при параллельной и перпендикулярной парковке³.

ИСПЫТАЙТЕ НОВЫЙ CHEROKEE УЖЕ СЕЙЧАС НА JEEP TERRITORY!  
**8-800-100-81-82 | [www.jeep-russia.ru](http://www.jeep-russia.ru)**



Jeep®, Cherokee — зарегистрированные товарные знаки Chrysler Group LLC.

\* Jeep — только один.

¹ Базовое оснащение для версий Trailhawk и Limited.

²,³ Опциональное оборудование для Limited.

НЕ ПЫТАЙТЕСЬ ПОВТОРИТЬ

**Jeep**  
THERE'S ONLY ONE™





## КОСМОС

**NISSAN MURANO.** КОМПАНИЯ NISSAN ДОСТРАИВАЕТ ВТОРУЮ ОЧЕРЕДЬ СВОЕГО ЗАВОДА ПОД САНКТ-ПЕТЕРБУРГОМ, ГДЕ БУДЕТ ВЫПУСКАТЬСЯ НОВОЕ ПОКОЛЕНИЕ КРОССОВЕРА MURANO.



Если «Мурано» предыдущего поколения выглядел как минимум оригинально, то **ВНЕШНОСТЬ ЕГО ПРЕЕМНИКА – ЭТО ПРОСТО КОСМОС!** Причем космос в прямом смысле слова: дизайнеры, рисовавшие новинку, впечатлялись обликом космических кораблей. Кстати, серийная модель практически в точности копирует прошлогодний концепт Nissan Resonance, за исключением светодиодной оптики, которая приобрела более «земные» очертания.

Новинка получит тот же силовой агрегат, что и ее предшественник – **БЕНЗИНОВЫЙ 3,5-ЛИТРОВЫЙ V6 МОЩНОСТЬЮ 265 Л. С.**, но работать он будет в паре с новым вариатором Xtronic, который обещает существенную экономию горючего за счет снижения механических потерь. Привод будет зависеть от рынка: в Америке возможен и полный, и передний, а у нас, судя по Murano текущего поколения, скорее всего, будет предлагаться только одна трансмиссия – 4x4.



Центровое место в интерьере занимает **МЕДИАСИСТЕМА NISSAN CONNECTSM** с 8-дюймовым мультитач-дисплеем и усилителем, «прокачивающим» музыку через 11 динамиков Bose. Но гораздо более совершенная электроника скрыта от глаз: она следит за безопасностью машины, предупреждая об угрозе столкновения и автоматически активируя тормоза.



Доступ в багажное отделение открывает **ДВЕРЬ С ЭЛЕКТРОПРИВОДОМ.**

Насколько изменились размеры грузового отсека, не сообщается, но даже визуально понятно, что для повседневных нужд его объема более чем достаточно.

## ПРИЦЕЛ НА БЕЗДОРОЖЬЕ

АвтоВАЗ готовится расширить линейку универсалов за счет выпуска «внедорожных» модификаций Lada Kalina и Largus. «Псевдокроссоверы» будут отличаться защитным обвесом из некрашеного пластика, а также увеличенным дорожным просветом. Ожидается, что такие машины появятся у дилеров уже этой осенью. В то же время должны стартовать продажи Lada 4x4 Urban, которая получит новый дизайн колесных дисков, расширенную цветовую палитру и дополнительные опции. Столь быстрая подготовка к запуску производства сразу трех новых модификаций – заслуга нового президента АвтоВАЗа Бу Инге Андерссона, еще весной объявившего о планах увеличения доли марки Lada на российском рынке с нынешних 17% до 20%.





# ЛЕТОМ В МЕГАПОЛИСЕ ВОЗДУХ БУДЕТ ЧИСТЫМ И ПРОХЛАДНЫМ.

ВОСПОЛЬЗУЙТЕСЬ СПЕЦИАЛЬНЫМ ЛЕТНИМ ПРЕДЛОЖЕНИЕМ НА УЛЬТРАЗВУКОВУЮ ОЧИСТКУ СИСТЕМЫ КОНДИЦИОНИРОВАНИЯ ВАШЕГО BMW<sup>1</sup>.

Сервис  
и аксессуары BMW

www.bmw.ru



С удовольствием  
за рулем



Реклама

На улице долгожданное лето. Жаркий воздух наполнен мечтами об отпуске и далеких путешествиях. Собираясь в путь, позаботьтесь о том, чтобы в салоне Вашего BMW воздух был чистым и прохладным, а пыль предстоящих дорог осталась за бортом. Компания BMW предлагает Вам пройти ультразвуковую очистку кондиционера по специальной цене. С помощью оригинального средства для очистки из системы кондиционирования удаляются микробы, грибки, бактерии, а из салона устраняются неприятные запахи. В дороге важен не только комфорт, но и безопасность. Обеспечить хорошую видимость в любых погодных условиях поможет обработка стекла оригинальным средством BMW «Антидождь». Воспользуйтесь специальными предложениями и получите таблетки-концентрат для омывателя стекол BMW в подарок.

УЛЬТРАЗВУКОВАЯ ОЧИСТКА КОНДИЦИОНЕРА СРЕДСТВОМ Airco-clean BMW

**3 990 руб.<sup>2</sup> с НДС**

СРЕДСТВО «АНТИДОЖДЬ» ДЛЯ ОБРАБОТКИ СТЕКОЛ Арт. 83 19 9 415 467

**1 550 руб.<sup>3</sup> с НДС**

ТАБЛЕТКИ-КОНЦЕНТРАТ ДЛЯ ОМЫВАТЕЛЯ СТЕКОЛ

ПОДАРОК<sup>4</sup>

## КОМПЛЕКТ МИКРОФИЛЬТРОВ САЛОНА С АКТИВИРОВАННЫМ УГЛЕМ

для BMW 5 серии  
Арт. 64 11 9 272 642

от 5 990 руб. с НДС

для BMW X5/X6  
Арт. 64 11 9 248 294

от 4 990 руб. с НДС

## МИКРОФИЛЬТР САЛОНА С АКТИВИРОВАННЫМ УГЛЕМ

для BMW X3 от 09/13 г. в.  
Арт. 64 31 9 312 318

от 2 590 руб. с НДС

для BMW 1 и 3 серии  
Арт. 64 11 9 237 555

от 2 490 руб. с НДС



[Facebook.com/BMWRussia](https://www.facebook.com/BMWRussia)

Дополнительную информацию уточняйте у Вашего официального дилера BMW, а также на официальном сайте по ссылке [www.summer2014.bmw.ru](http://www.summer2014.bmw.ru)  
Служба клиентской поддержки BMW: 8 800 2003 269 (звонок по РФ бесплатный).

<sup>1</sup> Список дилеров, участвующих в акции, уточняйте на сайте [bmw.ru](http://bmw.ru). Срок действия предложения — с 16 июня по 31 августа 2014 года.

<sup>2</sup> Цена действительна только для Москвы. Цена для Санкт-Петербурга — 3 490 руб. с НДС, для регионов — 2 990 руб. с НДС. В стоимость входят работы и средство для очистки Airco-clean BMW.

<sup>3</sup> Стоимость нанесения уточняйте у Вашего официального дилера.

<sup>4</sup> При проведении ультразвуковой очистки кондиционера, смене салонного фильтра или заказе услуги по обработке стекол средством «Антидождь».





# ПОЗДНИЙ ВЫХОД

**BMW X6.** РОВНО ЧЕРЕЗ ГОД ПОСЛЕ НАЧАЛА ПРОДАЖ BMW X5 НОВОГО ПОКОЛЕНИЯ, В ДЕКАБРЕ, НА РОССИЙСКИЙ РЫНОК ВЫЙДЕТ ЕГО СОБРАТ — «ВНЕДОРОЖНОЕ КУПЕ» X6 В КУЗОВЕ F16.

Как и в случае с BMW X5, отличия нового X6 от предшественника нужно начать искать с салона, где нас ждет «**ДВУХСЛОЙНОЕ**» **ТОРПЕДО** с широким, диагональю 10,25 дюйма, HD-экраном медиасистемы iDrive. Это, пожалуй, самое важное отличие, но есть изменения и не столь явные, как, например, сенсорная поверхность шайбы-контроллера, способная распознавать рукописные буквы. Что касается удобства машины, то особых изменений в этом плане не произошло. Колесная база и размеры салона остались прежними, да и оснащение лучше не стало.

Перечень **ДВИГАТЕЛЕЙ** новинки тот же, что и у BMW X5, включающий 8-цилиндровый бензиновый агрегат объемом 4,4 л и мощностью 450 л. с., а также 3,0-литровый турбодизель, который, в зависимости от числа турбокомпрессоров (два или три), способен развивать 258 или 381 л. с. Самый мощный дизельный X6 идет исключительно в спортивном исполнении как M50d. Бензиновых «эмок» нет, но покупатель может дозаказать M-пакет отдельно.



## БОЛЬШЕ МЕСТА

Mini расширяет «зону поражения», в которую могут попасть поклонники культовой малолитражки. Те, кто помимо

стиля, ценят еще и практичность, теперь смогут заказать 5-дверный «Мини». Помимо пары дополнительных дверей, такой автомобиль отличается увеличенным на 7 см запас пространства для ног задних сиденьев и багажник на 278 л.



**ГАБАРИТЫ КУЗОВА** новинки изменились чисто символически: автомобиль стал на 32 мм длиннее, на 7 мм шире и на 3 мм выше. Но при этом за счет широкого использования в конструкции автомобиля алюминия и магниевых сплавов снаряженная масса уменьшилась почти на центнер! Это дало ощутимую прибавку в динамике и позволило уменьшить расход топлива.

Вместо гидравлического усилителя руля в новом X6 используется **ЭЛЕКТРИЧЕСКИЙ**. Он не только потребляет меньше энергии, но и позволяет реализовать ряд функций, таких, например, как автоматическая парковка.

Изменение конфигурации **БАГАЖНИКА** позволило увеличить его объем на 10 л, а при откинутых спинках задних сидений (они складываются в пропорции 40:20:40), его вместительность выросла на 75 л. Штатный электропривод пятой двери можно дополнить сенсором под задним бампером, позволяющим открыть багажник ногой.







ПРОЕКТ RUSHMORE\* ОТ

# Harley-davidson

РАЗУМНЫЙ ПОВОД ВЫБРАТЬ СЕРДЦЕМ

ЦВЕТНОЙ СЕНСОРНЫЙ ЭКРАН,  
НАВИГАЦИЯ И ГОЛОСОВОЕ УПРАВЛЕНИЕ

УЛУЧШЕННЫЙ КОМФОРТ  
ПАССАЖИРСКОГО МЕСТА

НОВЫЙ ОБТЕКАТЕЛЬ СО  
СПЛИТТЕРОМ, УЛУЧШЕННАЯ  
АЭРОДИНАМИКА

СВЕТОДИОДНАЯ  
ОПТИКА DAYMAKER™

КОМБИНИРОВАННАЯ СИСТЕМА  
ПЕРЕДНЕГО И ЗАДНЕГО ТОРМОЗА С ABS

КОМБИНИРОВАННАЯ ВОЗДУШНО-  
ЖИДКОСТНАЯ СИСТЕМА ОХЛАЖДЕНИЯ

ДВИГАТЕЛЬ  
TWIN CAM 103™

КОФРЫ, ОТКРЫВАЮЩИЕСЯ  
В ОДНО КАСАНИЕ

**В КРЕДИТ ОТ 12,5 %**

РОССИЯ: Москва, Олимпийский пр-т, 16/5, Ленинский пр-т, 111, 8-й км Рублево-Успенского шоссе, Барвиха Luxury Village, тел.: +7 (495) 933-30-30; Санкт-Петербург, ул. Арсенальная, 4, тел.: +7 (812) 333-33-36; Екатеринбург, ул. Восточная, 51, тел.: +7 (343) 286-01-86; Краснодар, ул. Дзержинского, 80/1, тел.: +7 (861) 258-52-44; Иркутск, 9-й км Байкальского тракта, тел.: +7 (3952) 48-68-78; БЕЛАРУСЬ: Минск, пр-т Независимости, 84а, тел.: +375 (17) 263-18-64, +375 (17) 263-18-62; УКРАИНА: Киев, пр-т Победы, 67, тел.: +38 (044) 496-84-88; [www.harley-davidson.ru](http://www.harley-davidson.ru), [www.facebook.com/HarleyDavidson.Russia](http://www.facebook.com/HarleyDavidson.Russia)

Программа действует для всех моделей мотоциклов, реализуемых в дилерских центрах на территории РФ. Минимальный первоначальный взнос – 15% от стоимости мотоцикла. Срок кредитования – до 7 лет<sup>1</sup>. Валюта кредита – рубли РФ. Минимальная сумма кредита – 100 000 руб. Максимальная сумма кредита – 2 млн рублей. Обеспечение: залог приобретаемого мотоцикла. Кредит погашается равными ежемесячными платежами. Досрочное погашение без взимания комиссий, ограничений по сумме и сроку погашения<sup>2</sup>. КАСКО, ОСАГО обязательно<sup>3</sup>. Услуги кредитования в соответствии с программой оказываются ЗАО «ЮниКредит Банк» (Лицензия Банка России № 1) и «Сетелем Банк» ООО (Лицензия Банка России № 2168). Данное предложение носит информационный характер и не является публичной офертой (ч. 2 ст. 437 ГК РФ). Кредитующие банки оставляют за собой право изменять условия и тарифы. Дополнительную информацию о сроках и условиях программы, а также актуальности ее действия Вы можете получить на сайте: [www.h-d.ru](http://www.h-d.ru) или в дилерских центрах Harley-Davidson.

\* Проект Рашмор – это новое поколение туринговых мотоциклов и трайков Harley-Davidson 2014 модельного года. Некоторые из указанных опций доступны только на определенных моделях Harley-Davidson. \*\* Услуги кредитования от Harley-Davidson. <sup>1</sup> При оформлении кредита в ЗАО «ЮниКредит Банк». <sup>2</sup> Для ЗАО «ЮниКредит Банк» – при предварительном уведомлении Банка за 30 календарных дней. <sup>3</sup> Для «Сетелем Банк» ООО – возможна выдача кредита без КАСКО, ставка от 14,5% в зависимости от пакета документов, срока кредита, первоначального взноса.

© H-D 2014. Harley, Harley-Davidson и логотип Bar & Shield являются зарегистрированными торговыми марками H-D Michigan, LLC. Реклама.



Harley-Davidson  
Financial Services\*\*





# ОБЛОЖКА ДЛЯ БЕСТСЕЛЛЕРА

**HYUNDAI SOLARIS.** РЕСТАЙЛИНГ «СОЛЯРИСА» – СОБЫТИЕ, ЗАСЛУЖИВАЮЩЕЕ ОСОБОГО ВНИМАНИЯ. ВЕДЬ ОБНОВИЛСЯ НЕ ПРОСТО АВТОМОБИЛЬ, А САМАЯ ПРОДАВАЕМАЯ ИНОМАРКА В РОССИИ!

Обновление любой другой машины корейского бренда вряд ли вызвало бы такой интерес, как в случае с российским бестселлером Hyundai. Ведь по популярности эта модель уступает только Lada Granta. Но, хотя «Солярис» ощутимо дороже «Гранты», являясь ее одноклассником, именно выгодное соотношение цена/качество позволило ему добиться успеха. И взяв курс на дальнейшее улучшение этой модели, в частности, одними из первых основав автомобиль данного класса **СВЕТОДИОДНЫМИ ЗАДНИМИ ФОНАряМИ**, цену «Соляриса» корейцы сумели удержать от существенного роста: после рестайлинга он подорожал всего на 6000 р.



С кормы обновленный Solaris отличают не только светодиодные фонари (их, кстати, можно заказать только в пакете опций «Свет» стоимостью 30 000 р., доступном только для «топовой» комплектации Elegance с мотором 1.6), но и **НОВЫЙ ЗАДНИЙ БАМПЕР**.



## СПЕРЕДИ АВТОМОБИЛЬ ИЗМЕНИЛСЯ

**СИЛЬНЕЕ** всего, получив новые фары, решетку радиатора, а также бампер с интегрированными в единый блок противотуманками и светодиодными ходовыми огнями. По словам представителей Hyundai, все изменения были сделаны с учетом пожеланий покупателей. Вот только российских ли? Ведь внешность обновленного «Соляриса» в точности копирует Hyundai Verna, представленный в начале этого года в Китае.

В салоне появились **МУЛЬТИФУНКЦИОНАЛЬНЫЙ РУЛЬ** с регулировкой в двух плоскостях, новая аудиосистема, самозатемняющееся зеркало с экраном камеры заднего вида, подогревы руля и лобового стекла. Правда, все эти «вкусности», кроме регулировки рулевой колонки по вылету, доступны только для 1,6-литровых версий.



## СВЕТОДИОДНЫЕ ХОДОВЫЕ ОГНИ

идут только в пакете «Свет». Маркетологи Hyundai хорошо понимают, что данный пакет является важным визуальным фактором новизны, а значит, многие покупатели захотят его заказать. Но для этого им придется не только доплатить, но и выбрать самую дорогую комплектацию Elegance с мотором 1.6. Кстати, новые 6-ступенчатые трансмиссии («механика» и автомат) также доступны исключительно с этим мотором.



## СТАЛ НЕЗАМЕТНО ЛУЧШЕ

Одновременно с запуском производства обновленного Hyundai Solaris на заводе под Санкт-Петербургом началась сборка соплатформенного Kia Rio 2015 модельного года. Правда, «Рио» изменился не столь явственно, как «Солярис»: у него появилось два новых цвета кузова, 6-ступенчатые коробки передач для 1,6-литрового мотора и пакет «Теплые опции», куда, в частности, вошел подогрев руля.







ДЕНЬ  
НАЧИНАЕТСЯ  
С ТЕБЯ

**0% СПИРТА\***  
**МЕНТОЛА**  
ЭФФЕКТ ПРОХЛАДЫ



**МЕШАЕТ ЖЖЕНИЕ ПОСЛЕ БРИТЬЯ?  
ЕСТЬ ВЕРНОЕ РЕШЕНИЕ!**





# МИССИЯ ВЫПОЛНИМА?!

**HYUNDAI GENESIS ЦЕНА:** ОТ 1 959 000 Р.  
**В ПРОДАЖЕ:** С ЛЕТА 2014 Г.

ЗАПУСК НА ПРОСТОРЫ РОССИЙСКОГО РЫНКА ВТОРОГО ПОКОЛЕНИЯ HYUNDAI GENESIS СТАЛ ДЛЯ КОМПАНИИ ЕЩЕ ОДНИМ ШАГОМ В СТОРОНУ ЭЛИТАРНОГО КЛУБА. НО ТАК ЛИ ОБОСНОВАННЫ ЭТИ ПРИТЯЗАНИЯ НА ВХОЖДЕНИЕ В ПРЕМИУМ-СЕКТОР, КАК ПРЕДСТАВЛЯЮТ СЕБЕ КОРЕЙЦЫ?

□ ВЛАДИМИР МАККАБЕЕВ □ ФОТО HYUNDAI



**ПЕРВЫЙ ЖЕ ПРЕМЬЕРНЫЙ ТЕСТ** нового Genesis на Золотом Кольце дал богатую пищу для размышлений как о самом автомобиле, так и о его будущем на российском рынке.

Дебютирующий в России представительский седан впервые был представлен в Южной Корее в ноябре прошлого года. В январе 2014-го его показали американской публике на салоне в Детройте. А в марте — на моторшоу в Женеве — премиум-седан из Страны утренней свежести наконец добрался и до Европы.

Европейский и российский рынки на этот раз стоят особняком в стратегии продвижения модели. Если первое поколение Genesis в 2008-м было нацелено в основном на завоевание американского рынка, с чем в общем-то достаточно успешно справилось, то притязания второй генерации уже куда шире: наряду с расширением американского плацдарма Genesis 2 должен закрепить и по эту сторону Атлантики. Сделать это в консервативном Старом Свете, по сути навязав борьбу «большой немецкой трой-

ке», задача необыкновенно сложная, если не сказать невыполнимая. Прекрасно осознавая всю сложность и сомнительность блицкрига, корейцы действительно постарались, доведя комфорт и энерговооруженность второго Genesis практически до совершенства. За кадром не осталось, казалось бы, ни единой детали. Но хватит ли всех этих плюсов корейского чуда, чтобы бросить вызов «трехглавой немецкой машине», безраздельно властвующей в этом сегменте?

Зная слабые места европейских потребителей, дабы повысить шансы на успех, в Hyundai постарались по максимуму использовать свои козыри. В первую очередь это коснулось безопасности. Увеличение до 51% количества высокопрочной стали при производстве кузова позволило на 16% повысить жесткость на кручение и добиться наиболее эффективного распределения нагрузки при столкновениях. При всех плюсах с точки зрения продвижения модели, казалось бы, сомнительное направление, ведь у соперников по классу все показатели в плане безопасности также на уровне 5 звезд Euro NCAP. Однако в Hyundai и тут сделали «ход конем», отдавшись на откуп куда более требовательному с точки зрения оценки безопасности американскому страховому институту IIHS и получив от янки макси-







1



## ДЕТАЛЬНО



НАГЛЯДНО

**МНОГООБРАЗИЕ КАМЕР** и имитация «орлиного глаза» делают парковку приятной.



СОВРЕМЕННО

Энергооснащенность поражает, но чтобы разобраться во всех **КНОПКАХ**, нужно время.

**1** Нарекания в салоне вызывают разве что чересчур громоздкий центральный туннель, о который водителю приходится все время тереться ногой, да погрешности в обстановки.

мально возможную оценку Top Safety Pick +. Впрочем, это лишь один, хоть и весьма показательный в плане корейских стремлений, аспект развития модели.

Чтобы понравиться куда более взыскательной, в сравнении с Америкой, европейской публике, Genesis нужен был новый — куда более яркий, современный и изысканный стиль. Его-то и постарались воссоздать в рамках нового видения концепции «струящихся линий» версии 2.0. Нельзя сказать, что новый облик Genesis получился совсем уж шедевральным. Некоторые спорные моменты в нем есть. Но харизмы и премиальности модели ее новая ливрея точно добавила.

В салоне с точки зрения стиля и качества отделки также придаться к чему-то можно лишь при очень большом желании. А вот с точки зрения комфорта в мелочах «заусенцы» все же найдутся. Главное, что расстраивает, — чересчур «пузатый» полноприводной центральный туннель искусственно сужает кокпиты водителя и переднего пассажира. Плюс ко всему сильно страдает обзорность из-за... гигантских зеркал заднего вида. Огромные «лопухи» зеркала перекрывают чуть ли не целые сектора в передних полусферах.

В топовых комплектациях Genesis поражает технологической вооруженностью. Чего тут только нет: система бесключевого доступа

и проекционный дисплей на лобовом стекле, система мониторинга слепых зон и 8-дюймовый монитор на центральной консоли, система автоматической парковки и кругового обзора, адаптивный круиз-контроль, система удержания в полосе, даже при «брошенном руле» заправляющая машину в весьма приличные изгибы шоссе. В общем, полный джентльментский набор премиум-класса. Есть даже система управления аудиосистемой и передним пассажирским креслом с заднего дивана. Но при этой космической энергооснащенности Genesis, на удивление, отсутствуют совсем недорогие опции, давно ставшие привычными в Европе ☞



**ТЕРРИТОРИЯ  
ДОМИНИРОВАНИЯ**

**НОВЫЙ  
SCRAMBLER® XP  
1000**

НОВЫЙ ДВИГАТЕЛЬ  
МОЩНОСТЬ 89 Л.С.  
БЫСТРАЯ ДИНАМИКА РАЗГОНА  
УЛУЧШЕННЫЕ ХОДОВЫЕ КАЧЕСТВА И УПРАВЛЯЕМОСТЬ\*



ЗАО "РАЙФФАЙЗЕНБАНК"

**кредитная программа Polaris Finance**  
**0% годовых\*\*** подробности у ваших дилеров  
или на [www.brandtpolaris.ru](http://www.brandtpolaris.ru)

\* Все указанные характеристики относятся к модели мотовездехода Polaris Scrambler XP 1000 в линейке POLARIS, в сравнении с моделью Scrambler 850 H.O. EPS. Подробности у продавцов-консультантов и на сайте [www.brandtpolaris.ru](http://www.brandtpolaris.ru)  
\*\* условия кредитования: 0% годовых предоставляется при первоначальном взносе от 30% от стоимости техники и сроке кредитования - 12 месяцев; сумма кредита от 80 000 руб. до 550 000 руб.; валюта кредита - рубли РФ; оформление кредита по двум документам (паспорт + вод. удостоверение/загранпаспорт/военный билет) без предоставления справок о доходах; комиссия за выдачу кредита составляет 0 руб.; кредит погашается ежемесячно аннуитетными платежами; ежегодное страхование риска по КАСКО от угона, повреждения, полной гибели техники не требуется. При погашении кредита через третьих лиц возможна комиссия. Затраты Покупателя между заявленной ставкой 0 % и ставкой 16%, указанной в кредитном договоре, достигаются за счет соразмерного снижения цены на технику при заключении кредитного договора на вышеуказанных условиях. При оформлении кредита на срок свыше 12 месяцев, условия кредитования устанавливаются банком, предоставляющим кредит. Дополнительную информацию об условиях кредитования по данному предложению можно получить на сайте [www.raiffeisen.ru](http://www.raiffeisen.ru).  
Не является публичной офертой. Товар сертифицирован. Цвет и комплектация могут отличаться от изображенных на фотографии. ЗАО "БРАНДТ", ОГРН 1037828005137.

**95 ДИЛЕРОВ НА ВСЕЙ ТЕРРИТОРИИ РОССИИ**

МОСКВА МЫТИЩИ ХИМКИ САНКТ-ПЕТЕРБУРГ АБАКАН АРХАНГЕЛЬСК БАРНАУЛ БРАТСК ВЛАДИМИР ВОЛГОГРАД ВОЛОГДА ЕКАТЕРИНБУРГ ИЖЕВСК ИРКУТСК КАЗАНЬ  
КЕМЕРОВО КИРОВ КОСТРОМА КРАСНОДАР КРАСНОЯРСК МИНСК МУРМАНСК НАБЕРЕЖНЫЕ ЧЕЛНЫ НИЖНЕВАРТОВСК НИЖНИЙ НОВГОРОД НОВОКУЗНЕЦК НОВОСИБИРСК  
НОВЫЙ УРЕНГОЙ НОРИЛЬСК ОМСК ПЕРМЬ ПЕТРОЗАВОДСК ПЕТРОПАВЛОВСК-КАМЧАТСКИЙ ПРИОБЬЕ РЫБИНСК РЯЗАНЬ САЛЕХАРД САМАРА САРАТОВ СМОЛЕНСК  
СТАВРОПОЛЬ СУРГУТ СЫКТЫВКАР ТОЛЬЯТТИ ТОМСК ТЮМЕНЬ УЛАН-УДЭ УФА ХАБАРОВСК ЧЕБОКСАРЫ ЧЕЛЯБИНСК ЧЕРЕПОВЕЦ ЮЖНО-САХАЛИНСК ЯРОСЛАВЛЬ

[WWW.BRANDTPOLARIS.RU](http://WWW.BRANDTPOLARIS.RU)

[WWW.ATVFORUM.RU](http://WWW.ATVFORUM.RU)





ТЕСТ-ДРАЙВ HYUNDAI GENESIS



**ВОЖДЕНИЕ**

Вполне европейский уровень управляемости и динамики, разве что небольшая «сонливость» на «низах» чуть портит картину.

8

**САЛОН**

Ярок, индивидуален. Современный дизайн и высокое качество материалов отделки.

9

**КОМФОРТ**

Соответствует классу. Только пробои подвески на выбоинах несколько смазывают впечатление.

8

**БЕЗОПАСНОСТЬ**

9 подушек безопасности и высшая оценка IIIFHS.

9

**ЦЕНА**

Ниже официальных цен конкурентов.

9

даже в автомобилях среднего класса. Нет ни 4-зонного климат-контроля, ни «холодильника» для напитков, ни, извините, банальной розетки или хотя бы второго USB-входа на заднем ряду для подзарядки мобильных устройств.

Впрочем, на ходовых качествах автомобиля все эти минусы, конечно, не сказываются. А потому давайте сядем наконец за руль и прокатимся на новом Genesis. Наряду с новым, более жестким шасси и идеальной развесовкой по осям 51х49 корейский шедевр во втором поколении получил и усовершенствованную незави-

симую многорычажную подвеску с измененными углами установки колес, призванную повысить устойчивость автомобиля и улучшить его управляемость. То и другое в целом удалось. Подвеска получилась хоть и плотная, но весьма комфортная. Правда, чувствуется, что разрабатывалась она все-таки с акцентом на Европу. На российских дорогах она нет-нет, да и пробивается. Однако главным козырем нового Genesis в России все же должна стать не подвеска, а новая система интеллектуального полного привода HTRAC. Собственная разработка Hyundai с помощью электроники

контролирует распределение крутящего момента между передними и задними осями в зависимости от характера вождения и дорожных условий, обеспечивая устойчивость автомобиля на скользкой дороге и в поворотах. При этом HTRAC позволяет водителю выбирать один из четырех режимов управления: Eco, Normal, Sport или Snow.

Отрадно, что полноприводные Genesis доступны в любых комплектациях (в отличие от заднеприводной модификации, присутствующей только в двух самых дешевых версиях) с двумя вариантами V-образных 6-цилиндровых двигателей Lambda

**HYUNDAI GENESIS**

Габариты	4990x1890x1480 мм
База	3010 мм
Снаряженная масса	2045 кг
Полная масса	2520 кг
Клиренс	130 мм
Объем багажника	433/493 л
Объем топливного бака	73 л
Двигатель	бензиновый, V6, 2999 см <sup>3</sup> , 249/6000 л.с./мин <sup>-1</sup> , 304/5000 Нм/мин <sup>-1</sup>
Трансмиссия	автоматическая, 8-ступенчатая, привод полный
Динамика	230 км/ч; 9 с до 100 км/ч
Расход топлива	11,4 л/100 км в смеш. цикле
Конкуренты	Audi A6, BMW 5-series, Mercedes-Benz E-class

- ВЫСОКАЯ ЭНЕРГОВООРУЖЕННОСТЬ СОВРЕМЕННЫМИ ВСПОМОГАТЕЛЬНЫМИ СИСТЕМАМИ, ЯРКИЙ, ХАРИЗМАТИЧНЫЙ ДИЗАЙН, ВЫСОКОЕ КАЧЕСТВО МАТЕРИАЛОВ
- СЛИШКОМ БОЛЬШИЕ ЗЕРКАЛА, ОТСУТСТВИЕ НЕКОТОРЫХ ЭЛЕМЕНТАРНЫХ ОПЦИЙ, ПРОБОИ ПОДВЕСКИ

**ВЕРДИКТ**

8,5

КОРЕЙЦЫ СДЕЛАЛИ ВСЕ ОТ НИХ ЗАВИСЯЩЕЕ, ЧТОБЫ СОСТАВИТЬ ДОСТОЙНУЮ КОНКУРЕНЦИЮ В ЭТОМ ИСКОННО ЕВРОПЕЙСКОМ СЕГМЕНТЕ, НО В ДАННОМ КЛАССЕ КЛЮЧЕВОЕ ЗНАЧЕНИЕ ИМЕЕТ ИМИДЖ. ТОЛЬКО ЕСЛИ В HYUNDAI НАЙДУТ ДОСТОЙНЫЙ ОТВЕТ НА ДИЛЕРСКИЙ ДЕМПИНГ КОНКУРЕНТОВ, МИССИЯ GENESIS ОКАЖЕТСЯ ВЫПОЛНИМОЙ.



## HYUNDAI GENESIS ТЕСТ-ДРАЙВ



с непосредственным впрыском: 3-литровым, мощностью 249 л. с., и объемом 3,8 литра, мощностью 315 л. с. Оба мотора агрегируются с 8-ступенчатой автоматической трансмиссией.

Но если 3,8-литровый «проамериканский» двигатель вряд ли будет пользоваться такой уж популярностью в России и Европе, то 3-литровая версия весьма перспективна. Несмотря на некоторые провалы на низких оборотах, в целом двигатель весьма динамичный, и даже тяжелую полноприводную версию Genesis разгоняет до сотни за 9 секунд. Результат хоть и не гроссмейстерский, но вполне приличный для класса. А с учетом не заоблачной по меркам класса цены полноприводной версии в топовой комплектации — 2 409 000 руб., попытки Hyundai оттянуть у «немецкой тройки» долю российского рынка в данном сегменте могли бы выглядеть многообещающими, если бы не одно но... Заоблачные 15–20-процентные дилерские скидки того же Mercedes, ставшие в последнее время чуть ли не нормой, могут разрушить все эти корейские чаяния, как карточный домик. А при равной продажной стоимости, скажем, E-класса и Genesis перспективы последнего уже не кажутся столь радужными. □

**1** Задние кресла с достаточно выраженной боковой поддержкой весьма удобны. Пространства для ног пассажиров второго ряда – в избытке. Более того, пульт в подлокотнике еще и позволяет регулировать «с галерки» положение переднего пассажирского кресла.

# РЕКОМЕНДУЕМ МОТОРНОЕ МАСЛО ДЛЯ HYUNDAI GENESIS – 3.0, 2014

## ELF EVOLUTION 900 SXR 5W-30

ВЫСОКОКАЧЕСТВЕННОЕ  
МОТОРНОЕ МАСЛО, ИЗГОТОВЛИВАЕМОЕ  
ПО СИНТЕТИЧЕСКОЙ ТЕХНОЛОГИИ



**МЕЖДУНАРОДНЫЕ КЛАССИФИКАЦИИ:  
ACEA: A5/B5; API: SL/CF**

- Экономия топлива
- Превосходная защита двигателя от износа
- Любые режимы эксплуатации (город, трасса, сельская местность) независимо от погодных условий и стиля вождения
- Рекомендовано при расширенных интервалах замены\*

\* Интервал замены устанавливается автопроизводителем. Обращаем внимание, что при выборе моторного масла необходимо руководствоваться инструкциями производителя автомобиля, указанными в руководстве по эксплуатации.

**elf**

Торговая марка **TOTAL**



**– ЧТО ТЫ ОПЯТЬ ТВОРИШЬ?!**

Коллега уперся ногами в пол и приготовился к вероятному столкновению с тащившимся в правом крайнем ряду грузовиком. Расстояние сокращалось стремительно, и вот, когда до машины уже оставалось каких-то пять метров, наконец-то раздался звуковой сигнал. Сработало! Да, проверка работоспособности системы Collision Prevention Assist, установленной на GLA серийно, — занятие не для слабонервных. По идее, она должна заблаговременно предупредить водителя о возможном столкновении, если тот на какой-то момент отвлекся, и тем самым избежать ДТП. Но в действительности от тормозиться, пусть даже и с уже готовой к экстренному замедлению тормозной системой, когда до препятствия остается порядка 5 метров, со скоростью в 90 км/ч просто нереально. Для этого как минимум нужно, чтобы и препятствие двигалось с вами в попутном направлении примерно на такой же скорости. Впрочем, возможно, в пробках она и будет полезна, ведь система начинает работать со скорости 7 км/ч, и вот уж тогда у вас точно есть шанс не попасть в группу разбора. Ладно, пора заканчивать эти эксперименты. Левый указатель поворота отщелкал три вспышки, и вот мы уже мчим в средней полосе, все больше удаляясь от города.

На трассе GLA несомненно хорош. Он уверенно держит дорогу, адекватно скорости реагирует на движение рулем, и даже колея, оставленная на асфальте миллионами шипов, его не очень волнует. Разве что поперечные швы,



# БЕЗ КОМПЛЕКСОВ

**MERCEDES-BENZ GLA 200 CDI ЦЕНА: ОТ 1 430 000 Р. В ПРОДАЖЕ: С 2014 Г.**

С ОДНОЙ СТОРОНЫ, ЭТОТ АВТОМОБИЛЬ НАПОМИНАЕТ СПОРТИВНОЕ КУПЕ: УЖ ОЧЕНЬ ДИНАМИЧНЫЕ У НЕГО ОБВОДЫ. С ДРУГОЙ СТОРОНЫ, НЕКОТОРЫЕ СТИЛИСТИЧЕСКИЕ РЕШЕНИЯ БОЛЬШЕ ПОДХОДЯТ ДЛЯ КРОССОВЕРА. КТО ЖЕ ОН НА САМОМ ДЕЛЕ, MERCEDES-BENZ GLA? ◻ ОЛЕГ КАЛАУШИН ◻ ФОТО ИГОРЯ КУЗНЕЦОВА





коих на питерской дамбе хватает, заставляет автомобиль нервно вздрагивать. В принципе, конечно, терпимо, однако от подвески, которую немцы называют не иначе как «повышенной комфортности», ожидаешь большего. Остается только порадоваться, что это не AMG-версия, где подвеска имеет совсем другие настройки и к тому же еще существенно занижает автомобиль. Впрочем, куда еще ниже-то? Ведь даже по легковым меркам 148 мм — не ахти какой зазор, а тут кроссовер... Да, GLA лишь выглядит как кроссовер, в настоящем же покорителе песчаных пляжей и лужаек он превращается лишь с оффроуд-пакетом. Тогда и клиренс у машины на 40 мм побольше, и полный привод появляется по умолчанию. Правда, и стоит

такая машина на 110 000 рублей больше. Но, когда речь идет о полутора миллионах, погрешностью в сто тысяч можно и пренебречь.

Зато в нашем «бюджетном» случае под капотом урчит экономичный дизелек. Поначалу кажется, что его 136 сил для такой машины маловато, однако хороший крутящий момент и роботизированная семиступенчатая коробка способны убедить в обратном кого угодно. И пусть сегодня 10 секундами до сотни никого не удивишь, но расход топлива в 4,5 литра в смешанном цикле заставит цокнуть языком даже владельца бензопилы. Да и шумит этот дизелек несильно. В салоне его и вовсе не слышно. +





ТЕСТ-ДРАЙВ MERCEDES-BENZ GLA 200 CDI



1

ДЕТАЛЬНО

БЕДНЕНЬКО



**РЕГУЛИРОВКА** передних сидений механическая, сервопривод отвечает только за поясничную область.

ЧИСТЕНЬКО



Не многие производители автомобилей такого класса предлагают **ЭЛЕКТРОПРИВОД** багажника.



2

Впрочем, тихим GLA не назвать. На скорости свыше 90 км/ч водителю и пассажирам начинает надоедать не громкий, но постоянный гул. Локализация его не очень понятна, скорее всего, это проблема шумоизоляции колесных арок. Плюс к этому, несмотря на то, что коэффициент аэродинамического сопротивления у GLA достаточно мал, аэродинамические шумы также вносят свою лепту в общее восприятие. Нам, признаться, сначала казалось, что какое-то из стекол было приоткрыто, но, подергав за стеклоподъемники, мы поняли, что далее с таким положением дел просто придется мириться. В общем, от Mercedes по этому показателю ждешь большего.

И все же Mercedes есть Mercedes, и это очень хорошо понимаешь, стоит лишь окинуть взглядом салон автомобиля. Материалы, качество их исполнения и подгонка сопрягающихся деталей идеальны. Эргономика тоже неплоха, но все же требует привыкания — так было всегда, когда кто-либо пересеживался из любого другого автомобиля именно в Mercedes. Часть маршрута мы проехали под дождем, и, чего греха таить, я и сам несколько раз дергал за правый подрулевой переключатель, тщетно пытаясь активировать дворники селектором выбора режимов трансмиссии. А еще, судя по тому, что «планшет», торчащий по центру панели приборов, был утыкан отпечатками пальцев, сде





- 1 Интерьер практически идентичен А-классу.
- 2 Средний подголовник вряд ли будет задействован – комфортно тут только двоим.
- 3 Щиток приборов читается очень плохо.



его активным пытались многие. Увы, это всего лишь экран, менять на нем картинку можно только посредством шайбы на борде центральной консоли. Впрочем, манипулировать этим импровизированным джойстиком несложно, и в любой пункт меню попадаешь сразу. Столь же просто набирать с его помощью и адреса в навигационной системе. Последняя, кстати, довольно неплоха с точки зрения визуализации. При подъезде к важным перекресткам она старается их отрисовывать с учетом движения по полосе — наглядно. Подкачал лишь голосок. Девчушка, судя по интонации, в своих словах не уверена, да еще и обидчива. Иногда казалось, что если не повер-

нуть, куда она указывает, то вместо привычного «Вы ушли с маршрута» из динамиков полются всхлипывания. Тем не менее она довела нас туда, куда мы обычно добирались без навигации, и мы были искренне удивлены, что даже эти заброшенные дороги, фактически проселки, она тоже знает.

Резонно возникает вопрос, зачем мы поперлись в эту глухомань, не имея в арсенале ни полного привода, ни увеличенного клиренса. Само как-то вышло. Дело в том, что даже в этом исполнении автомобиль вселяет какую-то уверенность, и двигаясь на нем все дальше от шоссе дорог, не чувствуешь, что это затея му-

не по плечу. В итоге мы выбрались на песчаную отмель Финского залива. Понятно, что специально в сухой песок соваться было бессмысленно, но даже ту часть, которую мы должны были преодолеть, дабы добраться до мелководья, GLA осилил ходом совершенно спокойно. Даже носом не чиркнул при съезде на берег, хотя мы этого опасались больше всего.

Коллега с фотоаппаратом бродит вокруг машины в поисках хорошего ракурса. Вдруг он останавливается, приседает, а затем и вовсе ложится на песок, целясь в видоискатель. А ведь действительно, именно с такой точки GLA чертовски хорош. В его облике по-





## ТЕСТ-ДРАЙВ MERCEDES-BENZ GLA 200 CDI

**ВОЖДЕНИЕ**

Динамика, конечно, не очень, зато за дорогу отменно держится. На удивление неплох и на относительно проселке.

9 ▾

**САЛОН**

Салон не тесен, но и не велик. Он нормальный для автомобиля такого класса, радует и достаточно вместительный багажник.

9 ▾

**КОМФОРТ**

На этот показатель сильно влияет недостаточная шумоизоляция.

8 ▾

**БЕЗОПАСНОСТЬ**

ABS, ESP, 7 подушек безопасности.

10 ▾

**ЦЕНА**

Конкурентная.

9 ▾

**MERCEDES-BENZ GLA 200 CDI**

Габариты	4417x1804x1494 мм
База	2699 мм
Снаряженная масса	1535 кг
Полная масса	2020 кг
Клиренс	148 мм
Объем багажника	481 л
Объем топливного бака	50 л
Двигатель	турбодизель, 4-цилиндр., 2143 см <sup>3</sup> , 136/3400-4000 л.с./мин <sup>3</sup> , 300/1400-3000 Нм/мин <sup>3</sup>
Трансмиссия	робот., 7-ступ., привод полный
Динамика	205 км/ч; 10 с до 100 км/ч
Расход топлива	4,3 л на 100 км в смешан. цикле
Конкуренты	Audi Q3, BMW X1

**1** Багажник вполне себе вместителен, есть немного места и в подполе. А вот запаски нет. Вместо нее ремкомплект.

является уверенность, граничащая с дерзостью. К нему невозможно не проникнуться уважением. Даже в состоянии покоя он способен «наехать». Совсем другое дело, когда смотришь на машину с верхней точки. Динамичные обводы, высокие «подоконники», широкие задние крылья — все это типично для спортивных купе. GLA многолик и тем интересен. Однако почему-то, стоило машине появиться, как ее сразу записали в дамские угодники. Сначала так думалось и мне. Теперь, после того как в обществе этого автомобиля мы провели день, утверждать, что он предназначен исключительно для женщин,

я не берусь. Скорее он городской, тем паче что с такими габаритами на запруженных улицах ему совсем не тесно. Да, он невелик внутри и больше четверых, включая водителя, на борт не возьмет. Но если в ваши планы не входит локальный демографический взрыв, его вполне можно рекомендовать как единственный автомобиль в семье. Тем более что за его рулем вполне адекватно воспринимаются как мужчина, так и женщина. А все остальное — это комплексы. Конечно, за эти деньги у других производителей можно подобрать что-то и побольше, но это будет уже не Mercedes... ▢

**+** БРОСКАЯ ВНЕШНОСТЬ, ТЯГОВИТЫЙ И ЭКОНОМИЧНЫЙ ДВИГАТЕЛЬ, УЮТНЫЙ САЛОН, КАЧЕСТВЕННЫЙ ИНТЕРЬЕР. ХОРОШАЯ УПРАВЛЯЕМОСТЬ  
**-** НЕДОСТАТОЧНАЯ ШУМОИЗОЛЯЦИЯ. ТРЕБУЮЩАЯ ПРИВЫКАНИЯ ФИРМЕННАЯ ЭРГОНОМИКА. ОТСУТСТВИЕ ЗАПАСНОГО КОЛЕСА

**ВЕРДИКТ**

9

НА СЕГОДНЯШНИЙ ДЕНЬ MERCEDES-BENZ GLA У НАС ПРЕДСТАВЛЕН В ЧЕТЫРЕХ ВАРИАНТАХ ИСПОЛНЕНИЯ. ДВА ПЕРЕДНЕПРИВОДНЫХ С БЕНЗИНОВЫМ И ДИЗЕЛЬНЫМ МОТОРОМ И ДВА ПОЛНОПРИВОДНЫХ. ОБА БЕНЗИНОВЫЕ, ЗАТО ОДИН ИЗ НИХ В ВЕРСИИ AMG. ТАК ЧТО В ПРИНЦИПЕ ВЫБОР ЕСТЬ, ХОТЬ И НЕ ВЕЛИК. НО ЕСЛИ ЕЩЕ И ПО ОБШИРНОМУ СПИСКУ ОПЦИЙ ПРОЙТИСЬ...



АВТОМОБИЛЬ ПРЕДОСТАВЛЕН АВТОСАЛОНОМ «АВТОФОРУМ», ОФИЦИАЛЬНЫМ ДИЛЕРОМ MERCEDES-BENZ.



# Хоть на край света!

## Квадроциклы CFMOTO

Обслуживание и запчасти  
в любом регионе России

- Стоимость от 200 т.р.
- Первый взнос – 0%
- Гарантия 2 года
- **New!\*** Электроусилитель руля  
в модели CF800-X8 EPS

\*Новинка



Реклама



ООО "АВМ-Трейд"  
официальный дистрибьютор  
CFMOTO в России

Информация о дилерах  
[www.cfmoto.ru](http://www.cfmoto.ru)

Телефон горячей линии  
8-800-200-29-89

Программа розничного кредитования  
[www.cfmoto-finservice.ru](http://www.cfmoto-finservice.ru)





# ОДОМАШНИЛИ?

**NISSAN GT-R ЦЕНА:** ОТ 4 620 000 Р. **В ПРОДАЖЕ:** С ВЕСНЫ 2014 Г.

«ВСЕ ЗЛЕЕ И ЗЛЕЕ» – ИМЕННО ТАКИМ ХОТЯТ ВИДЕТЬ ПРОГРЕСС СУПЕРКАРОВ БОЛЬШИНСТВО ИХ ПОЧИТАТЕЛЕЙ. КОМФОРТНЕЕ? ДА НИ В КОЕМ СЛУЧАЕ! ПУСТЬ КОКПИТ БУДЕТ ПРЕДЕЛЬНО СПАРТАНСКИМ, ПУСТЬ ПОДВЕСКА КРУШИТ ПОЗВОНОЧНИК... ВАЖНО, ЧТОБЫ ОЧЕРЕДНАЯ МОДИФИКАЦИЯ ДОБАВИЛА МОТОРУ ПАРУ ДЕСЯТКОВ ЛОШАДИНЫХ СИЛ, А РАЗГОН УЛУЧШИЛСЯ ХОТЯ БЫ НА ОДНУ ДЕСЯТУЮ ДОЛЮ СЕКУНДЫ... ВЕРОЯТНО, ЧЕГО-ТО ПОДОБНОГО ЖДАЛИ И ОТ ОБНОВЛЕННОГО NISSAN GT-R ◻ СТАНИСЛАВ ШУСТИЦКИЙ ◻ ФОТО NISSAN И АВТОРА

«ВСЕ БЫСТРЕЕ И БЫСТРЕЕ» — вот истинная идеология развития настоящего суперкара. Однако на презентации обновленного Nissan GT-R была провозглашена абсолютно иная концепция, поставившая журналистов в тупик: «Всегда, везде и кто угодно». Вот так. «Расшифровка» ясности не добавила. Ну, с первым тезисом все

более-менее понятно: GT-R совершенствуется из года в год, и разработчики этой модели не собираются останавливаться на достигнутом. «Везде»? Пожалуй, и это верно: Nissan GT-R можно встретить и на «пыльных тропинках» в Арабских Эмиратах, и на покрытых льдом дорогах Финляндии. Рассказывали, что этот автомобиль

весьма популярен и среди частных врачей, практикующих на севере Японии, — на GT-R можно в любую погоду (благодаря полному приводу) быстро добраться до пациента. А вот лозунг «кто угодно» невзначай может и обидеть — мол, обладатель суперкара априори должен быть человеком особой касты. Но в случае с GT-R все гораздо про-





ще: этот автомобиль действительно весьма доброжелательно относится к новичкам, прощая им ошибки. Ну а если вы разговариваете с ним на равных, то он в ответ подарит вам незабываемые впечатления. А насладиться есть чем. Достаточно сказать, что заводской пилот Nissan Майкл Крум на GT-R в спецификации Nismo промчал круг по Северной петле Нюрбургринга за 7 минут 0,86 секунды, уступив лишь Radical SR8 и Porsche 918.

Итак, перед нами обновленный Nissan GT-R. Если говорить об обновлениях «косметических», то это и светодиодные фары с эффектным росчерком-молнией и системой адаптивного освещения, и задние фонари, свет которых вместо предыдущих светодиодных вкраплений представляет собой равномерные

кольца. В салоне стало больше кожи, а в гамме расцветок интерьера появился новый цвет — бежевый. Но главное, разумеется, не в этом: инженеры Nissan серьезно поработали над технической составляющей. Казалось бы, что еще можно улучшить в состоявшемся суперкаре? Повисить мощность? И это тоже. Кроме того, к серийному производству готовится версия Nismo... Ответ на риторический вопрос (мол, всегда найдется, что улучшить) был неожиданным: самое главное в том, что GT-R стал... комфортней. Ох, как встрепенулись коллеги-журналисты! Комфортнее — значит медленнее? «Нет, — жестко отрезали организаторы тест-драйва. — Стали бы мы проводить тест на гоночной трассе (а проходил тот самый тест

на очень интересном автодроме Kazanring), если бы хоть на секунду сомневались в обратном. А вот зона режима «комфорт» значительно расширена, и в этом вы сможете убедиться во время испытаний на дорогах общего пользования». Причем убедиться предлагалось в сравнении с предыдущей версией. А ведь и в самом деле, если абстрагироваться от эмоций, то много ли владельцев Nissan GT-R используют свой автомобиль в большей степени для трек-дней? Езда в «гражданском» режиме явно превагирует. Отсюда и векторы направления инженерной мысли. Главным образом это коснулось настройки подвески. Во-первых, были изменены жесткость пружин, характеристики амортизаторов и программа блока управления ими, что позволило





## ТЕСТ-ДРАЙВ NISSAN GT-R

## ДЕТАЛЬНО



## СОКРАТИЛИ

**Информации телеметрии**, выводимой на дисплей, стало меньше. Но этого достаточно.



## ПОМЕНИЛИ

**Задние светодиодные фонари** на обновленном GT-R выглядят эффективней.

оптимизировать переменные вертикальные нагрузки на колеса, улучшив тем самым контакт шин с дорогой. С этой же целью инженеры чуть увеличили крены машины в комфортном режиме. Изменили и жесткость переднего стабилизатора. При этом не забыли про сами шины: в конструкции Dunlop SP Sport Maxx GT600 появилось дополнительное ребро жесткости, препятствующее смещению блоков протектора при высоких боковых нагрузках. Говорят, что изменился и компаунд. Доработки коснулись и тормозов, которые теперь при «гражданских» скоростях обе-

спечивают более линейную зависимость между нажатием на педаль и замедлением автомобиля. Что касается трека, то в гоночных режимах работа тормозов по-прежнему заслуживает самых высоких похвал. Опять же для более комфортной езды в городских условиях изменились настройки рулевого управления, делающие руль более легким при маневрировании на невысоких скоростях. И еще о комфорте: на обновленном Nissan GT-R улучшена шумоизоляция. Сделано это как за счет применения новых материалов, так и с помощью системы активного шумоподавления —

микрофоны, используемые для системы громкой связи, улавливают повышение шума в салоне и через штатные динамики активируют звуковую волну, направленную в противофазе. Благодаря этой системе, уже широко применяемой в автомобилях представительского класса, в Nissan GT-R можно спокойно разговаривать на скорости свыше 200 км/ч. И вновь ропот из передних рядов: «Это же

**1 Обновленный Nissan GT-R стал «добрее», но на гоночной трассе его повадки не сделались более мирными.**



1





суперкар! Как же без рева двигателя!» Организаторы только развели руками: «В GT-R стало тише, но не настолько, чтобы настоящие ценители перестали получать удовольствие от звука мотора». Здесь они в чем-то правы. Именно «в чем-то»... Совершив короткий пробег по окрестностям Казани, я смог убедиться, что обновленный GT-R в «гражданской» жизни быстро позволяет абстрагироваться от спартанской жесткости и собранности спорткара, разгоняющегося до сотни за три секунды. Достаточно лишь переключить тумблер настройки амортизаторов в комфортный режим. А вот предыдущая версия GT-R в том же режиме ощутимо жестче будет... Ну а внимание других участников дорожного движения к вашей персоне будет неплохим бонусом к комфорту. Особенно если вы за рулем ярко-красного с золотистым отливом автомобиля — это новый цвет в гамме Nissan GT-R. Достигается такой оттенок добавлением в краску и лак стеклянного порошка. Но это уже так, на уровне эмоций. А эмоций в тот день было предостаточно.

Да и как же без эмоций, если вы сидите за рулем 540-сильной машины, а перед вами стартовая прямая гоночной трассы! А как сделать так, чтобы удовольствие от вождения было максималь-

ным? На первый взгляд, все просто: перевести тумблеры настроек трансмиссии, подвески и системы стабилизации в «гоночный» режим, а селектор АКПП — в режим ручного управления. Казалось бы, все верно. К примеру, в режиме R передачи переключаются очень быстро, за 0,15 секунды, с предварительным выбором передачи, а обороты двигателя держатся в зоне максимального крутящего момента. Правда, в этом случае довольно высоки ударные нагрузки на механизм АКПП. И еще. Этот режим исключительно для атакующего стиля вождения — если нажатие на педаль газа не превышает 20%, настройки трансмиссии перейдут в экономичный режим, и для их возвращения в режим гоночный потребуется время даже после нажатия на педаль газа. Кстати, если при движении по дорогам общего пользования использовать экономичный режим Save, то вполне можно уложиться в расход 10 литров на 100 км. Для сравнения: если двигаться с постоянной максимальной скоростью в 315 км/ч, то бак выжигается за 15–20 минут. Этот режим хорош и при движении по скользкой дороге, поскольку реакция двигателя на нажатие педали газа в этом случае будет демпфирована, и мощность будет плавно увеличиваться без риска пробуксовки колес. А вот



В интерьере обновленного Nissan GT-R стало больше кожи и появился новый цвет.

«гражданский» режим отлично подходит и для городской езды, и для трека. В нем переключения передач происходят быстро, но более плавно, нежели в режиме R, экономя ресурс и сцепления, и АКПП. Поэтому инструкторы советовали при движении по треку использовать нормальный режим настройки трансмиссии. То же самое касалось и подвески, для адекватной работы которой даже на треке вполне достаточно нормального режима. Режим R хорош для трасс с идеальным покрытием, а там, где присутствуют неровности, автомобиль будет скакать. Что касается системы стабилизации, то и у нее есть особенности. В нормальном режиме она принципиально работает так же, как все системы ESP, ESC и т. п., которые, как правило, «душат» мотор и, используя тормозную систему, стабилизируют автомобиль. Но при этом система стабилизации Nissan GT-R допускает определенные вольности в управле-





## ТЕСТ-ДРАЙВ NISSAN GT-R

нии автомобилем — настройки-то у нее спортивные. В режиме R используются полный привод с самоблокирующимися дифференциалом и муфта, распределяющая крутящий момент между передней и задней осями. Есть и функция полного отключения системы стабилизации, но использовать ее не рекомендуется под страхом снятия автомобиля с гарантии. Отключить систему можно лишь для того, чтобы на небольшой скорости можно было, к примеру, выехать из сугроба. Обмануть сервисменов не удастся, ибо все ходы записываются в «черный ящик» системы сбора данных. Да и управлять этим автомобилем на гоночной трассе с полностью отключенной системой стабилизации под силу лишь тренированным гонщикам. В противном случае заезд превратится в перманентную борьбу не со временем, а с автомобилем.

Но мы вновь погрузились в технические дебри (согласитесь, о Nissan GT-R есть что рассказать), а автомобиль-то на стартовой прямой. Итак, настройки в рекомендованных инструкто-рах «нормальных» режимах (справедливость рекомендаций я отметил, переключая настройки и в режим R), селектор АКП в ручном режиме управления коробкой, пальцы на подрулевых лепестках. И тут же вспоминаю призыв инструктора о том, что лучше пользоваться автоматическим режимом работы АКП, который, по словам того же инструктора, «сверхадекватен». Убедился и согласился и с этой рекомендацией — работа с «лепестками» требует серьезной тренировки, а при езде по незнакомой трассе начисто лишает концентрации — перебрал с оборотами, мотор «повис» на отсечке и время круга ухудшилось, а для того чтобы сво-

**1** На презентациях GT-R акцент всегда делают на «инновациях, которые восхищают». Но встречаются по одежке. И Nissan GT-R действительно красив. И при всех обновлениях узнаваем.



евременно переключаться вниз, нужно опять же досконально знать геометрию трека. А посему работу по переключению передач и вправду лучше доверить автомату GT-R. Итак, стартовая прямая, селектор АКП в режиме Drive... Как-то мне довелось проехать за рулем болида «Формулы-1», а затем данные моей телеметрии подверглись критике Виталия Петрова, российского пилота в королевских гонках. На телеметрии Виталия — длинные остроконечные зубцы, на моей — пологие холмики. И не удивительно — в «Формуле-1» лишь два режима: разгон и торможение. Езды в «полгаза» нет. Так вот, тот же самый ритм характерен и для Nissan GT-R. Разгон по стартовой прямой, торможение... Не зря инструктор упоминал о том, что тормоза на GT-R имеют гоночный алгоритм (не смотря на «линейность» их работы на обычных скоростях) — удалось

их продавить до срабатывания ABS, значит добился оптимального торможения перед входом в поворот. К примеру, слишком быстрый вход в медленный поворот заставит дотормаживать практически до апекса поворота и лишь затем, прокатившись по всей дуге, начать разгон. А Nissan GT-R при правильном торможении позволяет начать разгон еще до апекса поворота. Ознакомительный круг, затем два зачетных, на время. Подсказки сидящего рядом инструктора не сдерживают, а помогают в выборе траектории, мест торможения и открытия газа. И вот что интересно: уже на втором круге поведение Nissan GT-R становится понятным и предсказуемым, хотя ясно, что реализовать его гоночный потенциал можно лишь после того, как основательно поработаешь над собой. Так каков же ответ на вопрос, вынесенный в заголовок? Nissan GT-R одомашнили? Лично я бы ответил так: его сделали быстрее и... дружелюбнее. □

## ВОЖДЕНИЕ

От вождения Nissan GT-R и раньше получали истинное удовольствие.

10

## САЛОН

С одной стороны, к салону быстрого суперкара особых требований не предъявляют. С другой стороны, работа продолжается. Вот цвет слоновой кости появился...

8

## КОМФОРТ

Несомненно, обновленный GT-R стал значительно комфортней своего предшественника.

9

## БЕЗОПАСНОСТЬ

Системы стабилизации позволяют определить вольности, но при необходимости вовремя вмешиваются в процесс.

10

## ЦЕНА

На первый взгляд может показаться достаточно высокой, но для автомобиля такого уровня вполне приемлема.

9

**+** ОТЛИЧНАЯ УПРАВЛЯЕМОСТЬ, ВЕЛИКОЛЕПНАЯ ДИНАМИКА РАЗГОНА И, КОНЕЧНО, ПРЕКРАСНЫЕ ТОРМОЗА

**-** ЕСТЬ ЛИ МИНУСЫ У NISSAN GT-R? ЕСЛИ ПОДХОДИТЬ С ТОЧКИ ЗРЕНИЯ «СУПЕРКАР НА КАЖДЫЙ ДЕНЬ», ТО ОНИ ОТСУТСТВУЮТ

## ВЕРДИКТ

9

НА САМОМ ДЕЛЕ NISSAN GT-R НА КАЖДЫЙ ДЕНЬ — ЭТО НЕ ИЛЛЮЗИЯ. ВО ВСЯКОМ СЛУЧАЕ, МНЕ ПОДОБНЫЕ ПРИМЕРЫ ВСТРЕЧАЛИСЬ. А О СПОРТИВНЫХ КАЧЕСТВАХ ЭТОГО АВТОМОБИЛЯ И ГОВОРИТЬ НЕЧЕГО. И РЕШАЮЩИМ ФАКТОРОМ ЗДЕСЬ, СКОРЕЕ ВСЕГО, БУДЕТ ЦЕНА. А ВОТ ОНА-ТО КАК РАЗ ВЕСЬМА ПРИВЛЕКАТЕЛЬНА.

## NISSAN GT-R

Габариты 4670x1895x1370 мм

База 2780 мм

Снаряженная масса 1740 кг

Полная масса 2200 кг

Клиренс 105 мм

Объем багажника 315 л

Объем топливного бака 74 л

Двигатель бенз., V6 с двойным турбонаддувом,

3799 см<sup>3</sup>, 540/640 л.с./мин<sup>-1</sup>, 628/3200-5800 Нм/мин<sup>-1</sup>

Трансмиссия автомат, 6-ступ., привод полный

Динамика 315 км/ч; 2,7 с до 100 км/ч

Расход топлива (город/трасса/смешан.)

16,9/8,8/11,7 л на 100 км

Конкуренты Porsche 911 turbo, Audi R8,

Jaguar F-Type Coupe



2014

# ММАС

Московский международный  
автомобильный салон

Ведущее автомобильное  
событие года!

с 29 августа по 7 сентября  
28 августа - Бизнес-день

Москва

Крокус Экспо



#mmas #mias

[www.mas-expo.ru](http://www.mas-expo.ru)

Организаторы:



КРОКУС ЭКСПО  
Международный выставочный центр

Под патронатом:



При поддержке:



Association  
of European  
Businesses

Генеральный спонсор:



Генеральные информационные партнёры:



Реклама





ТЕСТ-ДРАЙВ KIA CEE'D GT

# ПРЕСТИЖ

**KIA CEE'D GT****ЦЕНА:** ОТ 949 900 Р.**В ПРОДАЖЕ:** С ЛЕТА 2014 Г.

КОМПАНИЯ KIA ВЫПУСТИЛА ПЕРВЫЙ В СВОЕЙ ИСТОРИИ «ГОРЯЧИЙ» ХЕТЧБЭК. ЗАЧЕМ КОРЕЙЦАМ ТАКОЙ АВТОМОБИЛЬ, МЫ ВЫЯСНЯЛИ НА ГОНОЧНОЙ ТРАССЕ ASCARI

◻ МАКСИМ ФЕДОРОВ ◻ ФОТО АВТОРА И KIA

**ГЛАВНАЯ ЗАДАЧА KIA CEE'D GT** — повысить престиж марки в глазах покупателей. Работать над улучшением имиджа и повышением ценности бренда корейский автопроизводитель начал давно, еще с открытия центра исследований и разработок в Германии (успех «Сиды» и многих других моделей Kia — это его заслуга), но в решающую фазу этот процесс вошел не так давно — с выпуском лимузина Quoris. На «Куорисе» корейцы больше потеряли, чем заработали, но если оценить его вклад в популяризацию и узнаваемость бренда, то Kia оказалась в большом выигрыше. Это до боли напоминает историю с выпуском VW Phaeton, который приносит убытки, но позволяет марке из Вольфсбурга при-

сутствовать в «элите» автопрома. Сходство шагов, которые сейчас предпринимают корейцы, с путем, пройденным «Фольксвагеном», не случайно. Более того, несложно догадаться, кто является идейным вдохновителем этого курса — Петер Шрайер. Ведь прежде чем занять пост шеф-дизайнера Kia, он работал на VW.

Так что вполне логично, что, получив свой «Фаэтон», Kia решила выпустить и собственный Golf GTI. И эти параллели мы проводим не случайно: ведь даже во внешности новинки сквозит связь с конкурентом — в виде красной линии, которая у «Гольфа» обрамляет решетку радиатора, а у «Сиды» подчеркивает низ переднего воздухозаборника. Сходство



Кнопка GT выводит текущие значения давления наддува и крутящего момента.





с немецким конкурентом прослеживается и в сдержанном оформлении Cee'd GT. Если снаружи «горячую» версию выдают 18-дюймовые колеса с красными суппортами, раздвоенные патрубки глушителя, «спортивные» бамперы и «четырёхстволки» ходовых огней, то внутри отличий от стандартной версии — кот наплакал. Гоночные ковши Recaro, металлические накладки на педалях, красная просторочка

**1** «Четырёхстволные» светодиодные ходовые огни входят в стандартное оснащение.

**2** Красная полоса на бампере вызывает ассоциации с Golf GTI.

**3** Жесткость подвески была увеличена, но дискомфорта при езде это не доставляет.

по салону, а также вышивка GT на руле и ковриках — вот и все, на что обращаешь внимание при беглом взгляде. Да и более подробное разбирательство не приносит новых открытий. Разве что вместо кнопки Flex Steer, позволяющей регулировать усилие на руле, появилась кнопка GT, при нажатии на которую меняется анимация центрального дисплея приборной панели: вместо аналогового спидометра появляется его цифровой дублер, по бокам от которого скачут шкалы тахометра и давления наддува.

Бензиновые двигатели с турбонаддувом и непосредственным впрыском топлива Kia выпускает не первый год, но мы прежде таких моторов не видели. И тем более приятно, что, запуская этот высокотехнологичный агрегат на российском рынке,

корейцы озаботились его адаптацией под наше топливо: надпись на лючке бака гласит, что сюда можно спокойно лить 92-й бензин. Но радуется этот мотор не только и не столько своей «всеядностью», сколько отличной тягой. Максимальный крутящий момент в 265 Нм достигается им уже при 1750 мин<sup>-1</sup> — на оборотах, немногим выше холостых, и не падает до 4500 мин<sup>-1</sup>. Тяговитый мотор позволяет ехать с черепашной скоростью, не переключаясь «вниз». В итоге практически всю дорогу от Малаги до трассы Ascari, включая горные перевалы, я проехал на 4-й передаче. Такой характер двигателя настолько расслабляет, что пару раз я, как чайник, глюх при остановке на светофоре — попросту забывал, что еду на машине с «механикой», а не с автоматом.

Но, как бы ни был хорош двигатель, автомат ему бы не помешал — ведь многие покупают такие машины на каждый день, а «тошнить» в пробке на «механике» совсем не в кайф. Тем более что выбор есть: в США такой агрегат оснащается АКП, а в Китае — роботизированной коробкой с дву-





## ТЕСТ-ДРАЙВ KIA CEE'D GT



1



2



3

- 1** Усиленные тормоза неплохо справляются со своей работой.
- 2** Кресла Recaro хороши и с эстетической точки зрения, и с практической.
- 3** Сзади новинку отличает двойной растроб глушителя и диффузор под бампером.

мя сцеплениями. Но, увы, выпускать двухпедальный Cee'd GT специально для России никто не будет, а в Европе эта модель неплохо продается и на «механике». Кстати, мы лишены не только выбора типа трансмиссии, но и комплектации. Те, кто захочет взять 3-дверную версию, получают машину в фиксированной базовой комплектации, с простенькой магнитолой и кондиционером вместо климат-контроля. Ну а пятидверка будет доступна в безальтернативной «топовой» комплектации, где дополнительно имеются все вышеперечисленные блага плюс ксенон, камера заднего вида, медиакomплекс с цветным экраном и еще по мелочи. Заказать какие-нибудь дополнительные опции ни в одну

из версий нельзя. К чему такая дискриминация?

Дайте покупателям право решать, что им нужно, а что нет!

Единственное логическое объяснение такой ситуации с комплектациями в том, что маркетологи стремились сделать цену машины максимально низкой. И это им отчасти удалось: Cee'd GT стоит дешевле других «заряженных» одноклассников. Но и едет он медленнее! Хотя на трассе Ascaré эта модель показала себя весьма неплохо, получив лестные отзывы даже от опытных гонщиков, в равном бою с конкурентами у нее не останется шансов на победу. О чем вообще говорить, если мощностные по-

казатели мотора, мягко говоря, не блещут. Что такое по нынешним временам 204 «лошади», когда Renault Megane RS развивает 250, Opel Astra OPC — 280, а Golf R все 300? И даже Golf GTI, который лишь на 16 л. с. мощнее, за счет меньшего веса выигрывает в разгоне у «корейца» более секунды. Так что маркетологи Kia напрасно сделали ставку на тех, кто будет покупать эту машину, чтобы погонять, — для этого есть более подготовленные аппараты, которые не сильно дороже. Ну а те, кто решат взять Cee'd GT для повседневной езды, облизнувшись, пройдут мимо — к конкурентам, которые торгуют похожими машинами, но с автоматическими коробками. ◻

## ВОЖДЕНИЕ

Машина энергично ускоряется, но ураганной динамики не назовешь. Да и звук мотора совсем не «спортивный».

8

## САЛОН

Выглядит интереснее, чем у обычного «Сиды», однако различие в уровне оснащения 3- и 5-дверной модели бросается в глаза.

8

## КОМФОРТ

Машина стала жестче, но не превратилась в «табуретку».

8

## БЕЗОПАСНОСТЬ

Мощный мотор и цепкие тормоза способны выручить в критических ситуациях.

10

## ЦЕНА

Kia дешевле конкурентов, но уступает им в мощности и динамике.

8

**+** ПРИВЛЕКАТЕЛЬНАЯ ЦЕНА, ТЯГОВИТЫЙ МОТОР, ЦЕПКИЕ ТОРМОЗА, ОТЛИЧНЫЕ СИДЕНЬЯ RECARO, ДОСТАТОЧНО КОМФОРТАБЕЛЬНАЯ ПОДВЕСКА

**-** НЕВЫСОКАЯ МОЩНОСТЬ МОТОРА, МЕДЛЕННЕЕ КОНКУРЕНТОВ, ОТСУТСТВИЕ АВТОМАТА, НЕТ ВОЗМОЖНОСТИ ВЫБОРА ОСНАЩЕНИЯ ДЛЯ РАЗНЫХ КУЗОВОВ

## ВЕРДИКТ

8,5

KIA ПЛАНОМЕРНО СЛЕДУЕТ К ЗАВЕТНОЙ ЦЕЛИ — ОТ ПРОИЗВОДИТЕЛЯ ПРОСТО ХОРОШИХ МАШИН К ПРОИЗВОДИТЕЛЮ ХОРОШИХ И ПРЕСТИЖНЫХ МАШИН. И ВЫПУСК CEE'D GT — ЛИШЬ ОДИН ИЗ ШАГОВ В ДАННОМ НАПРАВЛЕНИИ. СОЗДАВАЯ ЭТУ МОДЕЛЬ, КОРЕЙЦЫ НЕ СТРЕМИЛИСЬ ПРЕВЗОЙТИ КОНКУРЕНТОВ, НО, ВОЗМОЖНО, ЭТО СЛУЧИТСЯ В СЛЕДУЮЩЕМ ПОКОЛЕНИИ «СИДА».

## KIA CEE'D GT

Габариты 4310x1780x1470 мм

База 2650 мм

Снаряженная масса 1382 кг

Полная масса 1870 кг

Клиренс 140 мм

Объем багажника 380/1318 л

Объем топливного бака 53 л

Двигатель бензин, с турбонаддувом,  
4-цилиндр., 1591 см<sup>3</sup>, 204/6000 л.с./мин<sup>-1</sup>,  
265/1750-4500 Нм/мин<sup>-1</sup>

Трансмиссия мех., 6-ступ., привод передний

Динамика 230 км/ч; 7,7 с до 100 км/ч

Расход топлива (город/трасса/смешан.)

10,2/6,2/7,6 л на 100 км

Конкуренты SEAT Leon FR, Volkswagen Golf GTI









СРАВНЕНИЕ CHEVROLET COBALT VS RENAULT LOGAN

ДА, НОВЫЙ LOGAN НА НАШИХ дорогах еще не так хорошо обосновался, как его предшественник. И тем не менее дилеры заявляют, что именно с его появлением у них вновь начали подниматься просевшие продажи. Не столь категоричны в Chevrolet, но и на интерес к Cobalt они, впрочем, не сетуют. Хотя, если честно, на улицах их не так много, а ведь на рынке автомобиль присутствует вот уже год.

Разбираться в причинах, почему так произошло, не станем. Лучше давайте сравним эти автомобили и посмотрим, у кого теперь больше шансов на то, чтобы подняться в топ продаж. Ну а дабы наше сравнение было как можно интереснее, возьмем машины в максимальных комплектациях. Тем паче что, как показывает практика, именно они пользуются популярностью в большей степени. Гулять так гулять, как говорится.

Что нам предлагает Renault? Максимальная комплектация Logan сегодня тянет на 543 000 рублей. За эти деньги владелец получает автомобиль с двигателем 1.6 мощностью 102 л. с., механическую коробку передач, 4 подушки безопасности, ESP, климат-контроль, навигационную систему и кучу разных вкусностей вроде парктроника и даже электроподогрева лобового стекла. Chevrolet Cobalt чуть дороже — 581 000.





# АНАЛОГИИ

- **CHEVROLET COBALT** ЦЕНА: 581 000 Р. **В ПРОДАЖЕ:** С 2013 Г.
- **RENAULT LOGAN** ЦЕНА: 543 000 Р. **В ПРОДАЖЕ:** С 2014 Г.

CHEVROLET COBALT И НОВЫЙ RENAULT LOGAN. КОГДА СМОТРИШЬ НА ЭТИ АВТОМОБИЛИ, ХОЧЕТСЯ ПРОВОДИТЬ ПРЯМЫЕ АНАЛОГИИ. ГАБАРИТЫ, КОМПЛЕКТАЦИИ, ЦЕНА, ВНЕШНИЙ ВИД – ВСЕ НАСТОЛЬКО БЛИЗКО, ЧТО НЕ СРАВНИТЬ ИХ НАПРЯМУЮ МЫ ПРОСТО НЕ МОГЛИ ○ ОЛЕГ КАЛАУШИН ○ ФОТО ИГОРЯ КУЗНЕЦОВА







**СРАВНЕНИЕ CHEVROLET COBALT VS RENAULT LOGAN**

**ВОЖДЕНИЕ**

Несмотря на шестиступенчатую коробку, динамика и экономичность автомобиля все же не на том уровне, который ожидаешь.



**САЛОН**

Места в машине много, причем как спереди, так и сзади. Объем багажника также впечатляет.



**КОМФОРТ**

На этот показатель положительным образом влияют шумоизоляция и подвеска.



**БЕЗОПАСНОСТЬ**

ABS, 2 подушки безопасности.



**ЦЕНА**

Соответствует качеству.



**1** Щиток приборов выглядит занятно, впрочем, в наглядности ему не откажешь.

**2** Высокая крыша позволяет удобно усесться как спереди, так и сзади.



Стоимость, конечно, можно снизить, если не заказывать металлик, но кого остановят 9000 рублей при выборе цвета автомобиля! Кстати, у Logan металлик на 1000 дешевле. В итоге потребитель получит 105-сильный двигатель 1.5, автоматическую 6-ступенчатую коробку передач, 2 подушки безопасности и... Пожалуй, все. Ни система стабилизации, которая доступна в Logan как опция за 10 000 рублей, ни климат-контроль, ни подогрев лобового стекла, ни даже парктроник у Cobalt не предлагаются. О таких прелестях, как круиз-контроль или навигационная система, остается только мечтать. В итоге по первым прикидкам, как ни крути, а Logan,

пусть даже и с «ручкой», пока более интересен с точки зрения цена/наполнение. Но не будем останавливаться и продолжим уже очное знакомство.

Внешне автомобили очень похожи. Нет, каждый из них, конечно, имеет свое лицо, а лицо Cobalt и вовсе не забудешь, если хоть раз увидел. И тем не менее обводы кузова, что у Logan, что у Cobalt, фактически идентичны. Чему удивляться, ведь именно такие пропорции обеспечивают просторный салон и емкий багажник. Кстати, багажник больше у Cobalt. Причем речь идет не только об объеме в 545 литров против 510 у Logan, но и о проемах. Плюс к этому откидывать спинку удобнее в Cobalt.

**CHEVROLET COBALT 581 000 Р.**



# RENAULT LOGAN 543 000 Р.

Для этого нужно всего лишь нажать клавишу в верхней части спинки, в то время как в Logan неудобную ручку нужно тащить вверх, да еще и с хорошим усилием. Похвастать Logan может лишь тем, что проем из багажника в салон у него имеет форму прямоугольника, тогда как у Cobalt это сильно усеченная трапеция.

Несмотря на то, что габариты автомобилей примерно одинаковы, Cobalt, что внешне, что изнутри, кажется шире. Причина, скорее всего, в дизайне передней панели. Споры нет, она выглядит интереснее, нежели в Logan. Хотя здесь и там это довольно бюджетный пластик. И все же, даже несмотря на архаичную монохромную аудиосистему, Cobalt кажется солиднее.

В Logan тоже попытались придать интерьеру солидности, но где-то промахнулись, и в итоге получилось хорошо, но не более. Даже огромный, по бюджетным меркам, монитор на центральной консоли, отороченный полированной вставкой, не смог сильно изменить картину. Заметим, что, исследуя салон Logan, мы так и не смогли найти хотя бы одного крючка для одежды, их как не было прежде, так и нет. А вот в Cobalt их аж четыре штуки. Не бог весть, конеч- ☒

**3** Изящно, хотя правый циферблат немного пустоват.

**4** Дизайнеры изо всех сил старались сделать дешевый интерьер как можно богаче – с хромом явный перебор.



## ВОЖДЕНИЕ

При желании автомобиль можно заставить ехать быстро. Но именно заставить, сам он это делать не хочет.

9

## САЛОН

Новый интерьер в старых границах, хоть и выглядит несколько иначе, однако кардинально не поменялся.

9

## КОМФОРТ

Шумоизоляция, как и прежде, требует доработки.

8

## БЕЗОПАСНОСТЬ

ABS. ESP. 4 подушки безопасности.

9

## ЦЕНА

Одно из лучших предложений в классе.

9





СРАВНЕНИЕ CHEVROLET COBALT VS RENAULT LOGAN

но, какая опция, но все одно как-то непонятно: климат, навигация, круиз-контроль, а элементарных крючков нет...

Поерзав на водительских сиденьях и подергав все что можно, мы пришли к выводу, что и в Cobalt, и в Logan особых претензий к эргономике нет. Есть некоторые моменты, к которым нужно привыкать, но это как и в любом другом автомобиле, а в принципе все одинаково. Схож и обзор с места водителя: посадка высокая, наружные зеркала имеют примерно одинаковую площадь. В общем, очень похоже. Столь же схожи автомобили и на втором ряду, разве что сидушка в Cobalt расположена значительно выше, чем в Logan, и это добавляет комфорта при посадке-высадке из машины. Хлопая дверьми, обратили внимание вот еще на что: уплотнителей у Cobalt вдвое больше, в связи с чем двери закрываются мягче. Кроме того, в салон проникает меньше пыли, да и шумоизоляция куда лучше — это мы отметили уже потом, когда перешли к ходовому сравнению.

Прежде чем отправиться в путь, не преминули заглянуть под капот. Открывать удобнее логановский, потому как он оснащен газовым



упором. У Cobalt упор обычный. Ни о какой красоте под капотом этих машин, конечно, говорить не приходится. А вот это интересно: на Logan установлен аккумулятор на 750 ампер, Cobalt довольствуется вдвое меньшим — на 375. Но если на Logan такой аккумулятор идет на все рынки, то в Chevrolet, видимо, решили не быть столь расточительными и позволили менять емкость и габариты аккумулятора в зависимости от рынка сбыта. В итоге на машину можно поставить три типоразмера, о чем свидетельствует крепление АКБ. Занятно.

На ходу оба автомобиля примерно одинаковы, с той лишь разницей, что подвеска комфортнее у Cobalt. Да-да, хваленая подвеска Logan, увы, не так энергоемка, как

у Chevrolet. Мы специально несколько раз проезжали по одному и тому же участку пути с одинаковым количеством людей в салоне. И каждый раз, как только под колесами оказывались либо лежачий полицейский, либо неровная дорога, Cobalt был куда комфортнее. Logan по этому показателю проиграл, чему мы, надо признать, были несказанно удивлены. Однако же нет худа без добра! В поворотах, за счет более жесткой подвески, Logan стоит чуточку лучше и не так валится набок, стоит лишь повернуть руль.

Естественно, сравнивая автомобили с разными коробками передач, мы отдавали себе отчет, что в принципе это неправильно. Но уговор есть уговор. Ведь в самом начале мы решили гулять

**АВТОМОБИЛИ ПРЕДОСТАВЛЕНЫ:**  
CHEVROLET COBALT — ГРУППОЙ КОМПАНИЙ «ЛАУРА», RENAULT LOGAN — «ПЕТРОВСКИМ АВТОЦЕНТРОМ».



- 1 14-дюймовое полноразмерное колесо у Cobalt считается докаткой.
- 2 Подрулевой блок управления аудиосистемой Logan некажист, но пользоваться им, когда привыкнешь, удобно.
- 3 Проем багажника явно больше у Cobalt.



# БАНК ДАННЫХ



CHEVROLET COBALT

RENAULT LOGAN

ГАБАРИТЫ, ВЕС		
Длина, мм	4479	4346
Ширина, мм	1735	1733
Высота, мм	1514	1517
Колесная база, мм	2620	2634
Клиренс, мм	160	155
Снаряженная масса, кг	1170	1127
Полная масса, кг	1620	1545
Объем багажника, л	545	510
Объем топливного бака, л	46	50
ДИНАМИКА		
Максимальная скорость, км/ч	170	180
Время разгона 0-100 км/ч, с	11,7	10,5
Расход топлива, л/100 км:		
городской цикл	10,4	9,4
загородный цикл	5,9	5,8
смешанный цикл	7,6	7,1
ТЕХНИКА		
Тип двигателя	бензиновый, 4-цилиндровый	бензиновый, 4-цилиндровый
Рабочий объем, см <sup>3</sup>	1485	1598
Мощность л.с. при мин <sup>-1</sup>	105 при 5800	102 при 5700
Крутящий момент Нм при мин <sup>-1</sup>	134 при 4000	145 при 3750
Трансмиссия	автомат., 6-ступ.	автомат., 5-ступ.
Привод	передний	передний
Передняя подвеска	независимая	независимая
Задняя подвеска	полунезависимая	полунезависимая
Тормоза (передние/задние)	дисковые/барабанные	дисковые/барабанные
Размер шин	195/65R15	185/65R15
ЗАТРАТЫ НА ЭКСПЛУАТАЦИЮ*		
Транспортный налог, р.	2650	2550
ТО-1/ТО-2, р.	6840/10770	8900/8900
ОСАГО, р.	4752	4752
Каско, р.	48 500	46 350

Клиренс, хоть и незначительно, но больше у Cobalt.

Автомобили не сильно разнятся по расходу топлива, впрочем, как и по динамике.

Крутящий момент выше у двигателя Logan. Да и доступен он раньше.

\* Транспортный налог в Москве. ТО-1/ТО-2 – по данным дилера. Каско и ОСАГО – из расчета 1 водитель мужского пола, холост, возраст 30 лет, водительский стаж 10 лет.

	Chevrolet Cobalt	Renault Logan
Вождение	7	9
Салон	9	9
Комфорт	9	8
Безопасность	8	9
Цена	9	9
<b>ФИНАЛЬНЫЙ РЕЙТИНГ</b>	<b>8</b>	<b>9</b>

на все деньги, и, к сожалению, пока автомата на новом Logan нет. Он несомненно появится, но это будет чуть позже, а пока водитель Logan должен орудовать кулисой. Впрочем, после того как перейдешь на вторую передачу, делать это приходится не так часто. Двигатель имеет неплохой запас по моменту, главное увести стрелку тахометра за 3750 оборотов, когда момент максимален.

Водителю Cobalt об этом думать не нужно. За него эти проблемы решает шестиступенчатый автомат. Впрочем, коробка, хоть уже и современная, но на старте заметно тупит, особенно при переходе с первой на вторую передачу, в связи с чем рев от мотора есть а вот ожидаемого подхвата нет. И к этому нужно быть готовым, особенно если вы решите рвануть с места. Где-то в районе 20 км/ч вас ожидает провал, после которого машина вновь начнет набирать ход. Но Logan все одно догнать не получится. Он выигрывает у Cobalt и в динамике, и в максимальной скорости. И пусть цифры невелики, факт остается фактом.

Фактом остается и то, что Logan с «механикой» менее прожорлив, нежели Cobalt с автоматом. Chevrolet ест на литр больше, но, в отличие от Renault, способен довольствоваться и 92-м бензином, в то время как к Logan ниже, чем с 95-м, и не подходит. Об этом красноречиво говорят наклейки на внутренней стороне лючков бензобака.

«Так кто в итоге победил?» — спросите вы. Однозначно сказать не беремся. Даже внутри своего коллектива мы не смогли прийти к единому мнению. В итоге каждый остался при своем. Как выяснилось, у каждого из этих автомобилей свои плюсы и минусы, и все зависит от размеров этих знаков. Для кого-то огромный плюс — автоматическая коробка передач, а для кого-то — климат-контроль. Но, как нам кажется, стоит появиться АКП у Logan, как взоров в его сторону все же будет больше. □

## НАШ ВЕРДИКТ

ОТКРОВЕНИЕМ ЭТО СРАВНЕНИЕ НЕ СТАЛО. CHEVROLET COBALT И RENAULT LOGAN НЕ ТОЛЬКО ОЧЕНЬ ПОХОЖИ ВНЕШНЕ, НО И ФАКТИЧЕСКИ ИДЕНТИЧНЫ ПО ПОТРЕБИТЕЛЬСКИМ СВОЙСТВАМ. РАЗНИЦА ЛИШЬ В ТОМ, ЧТО У СОВАЛТ В МАКСИМАЛЬНОЙ КОМПЛЕКТАЦИИ ДОСТУПНА АВТОМАТИЧЕСКАЯ КОРОБКА, А У LOGAN ПОКА НЕТ. ВПРОЧЕМ, ПОСЛЕДНЕЕ ЛИШЬ ВОПРОС ВРЕМЕНИ. ВОТ ТОЛЬКО ПОКА ОНО РАБОТАЕТ НЕ НА RENAULT.





ПОСЛЕ ИЗВЕСТНЫХ МАРТОВСКИХ событий, а, может, и совершенно независимо от них, но летом в отпуск потянуло покататься по собственной стране. Partnerом моей идее стал Volkswagen Cross Caddy — специальная комплектация «каблукка»-минивэна Caddy, заточенная под плохие дороги. То, что надо! Однако до трасс мы с «Кузнечиком» (а как еще назвать машину такого яркого

веселого салатного цвета?) еще доберемся, а пока познакомимся и покатаемся с ним по городу.

Пожалуй, ключевое отличие Cross Caddy от стандартной короткобазной версии Startline — полная внутренняя отделка салона с мягкими боковинами, отсутствие которой в пассажирском отсеке базовой версии сильно огорчило моих коллег (см. «5 колесо» №7 2011). Но эта обивка присутствует уже





# КУЗНЕЧИК В ГОРОДЕ

## VOLKSWAGEN CROSS CADDY

**ЦЕНА:** ОТ 1 032 000 Р. **В ПРОДАЖЕ:** С 2013 Г.

УДИВИТЕЛЬНО, ПОЧЕМУ «КАБЛУЧКИ» НЕ ПОЛЬЗУЮТСЯ ПОПУЛЯРНОСТЬЮ У ОБЫЧНЫХ РОССИЯН, НЕ СВЯЗАННЫХ С МАЛЫМ БИЗНЕСОМ? ВЕДЬ ВСЕМ ХОРОШИ МАШИНЫ: ВМЕСТИТЕЛЬНЫЕ, КЛИРЕНС ДОСТАТОЧНЫЙ, ГАБАРИТЫ ОТНОСИТЕЛЬНО НЕБОЛЬШИЕ, У НЕКОТОРЫХ ДАЖЕ ПОЛНЫЙ ПРИВОД ЕСТЬ, А ЦЕНА — КАК НА СРЕДНИЙ КРОССОВЕР. НЕ КРУТО? ДА VW CROSS CADDY ЗА ОДИН ЦВЕТ ВСЕ ПРОСТИТЬ МОЖНО — БЫЛО БЫ ЕЩЕ ЧТО ПРОЩАТЬ! □ НАТАЛЬЯ УМНОВА □ ФОТО РОМАНА ГРИШИНА

и в комплектации Trendline. Среди же специальных фишек, полагающихся «Кроссу» как версии более подготовленной к плохим дорогам и даже съезду с асфальта, что интересно, нет ни одной физически улучшающей проходимость: клиренс почти тот же — 158 мм, система автоматического полного привода 4Motion доступна в качестве опций и для базовой версии.

Только если защита днища спереди и сзади и немного короче свесы.

Большинство же остальных деталей в Cross Caddy, в том числе левая сдвижная дверь, либо доступны в качестве опций и для базовой версии, либо представляют собой чисто дизайнерские изыски, которые, как говорится, на скорость не влияют: декоративные пороги, окрашенный в цвет кузова бампер, ⊕

**1** В салоне все продумано, разве что надо привыкнуть к расположению дисплея навигации под «климатом», а не наоборот, как обычно.







ТЕСТ-ДРАЙВ VOLKSWAGEN CROSS CADDY



**1** Высокая крыша позволяет, например, переодеться в салоне. Сиденья складываются разными способами и вообще вынимаются, так что в багажнике можно спать при необходимости.

хромированная окантовка решетки радиатора, симпатичная обивка сидений с орнаментом и т. п. А вот автоматической коробки у Cross Caddy все так же нет, только 6-ступенчатая механика, идущая вместе с 2-литровым турбо-дизелем, оснащенный топливной системой Common Rail, мощностью 110 л. с.

Первое короткое знакомство с автомобилем — в городе. Несмотря на свою изначальную принадлежность к классу коммерческих автомобилей, Cross Caddy можно назвать компактным автомобилем: всего 4428 мм в длину (как у многих кроссоверов!) и 2062 мм в ширину по зеркалам, которые да-

ют хороший боковой обзор (но его, как обычно, портят толстые передние стойки). А сколько при этом места внутри! Высоченная крыша, огромный багажник (задним пассажирам чуть тесновато, но не критично), складывающиеся вплотную к передним сиденьям до ровного пола в багажнике и вообще съемные задние кресла, огромное количество всяких ниш, нычек и кармашков — признак семейных и коммерческих автомобилей. При этом едет Cross Caddy практически по-легковому или, скорее, по средне-кроссоверному: разгон до сотни при наличии автомати-

ческого полного привода — 12,8 сек, быстрая реакция на движения руля, уверенная, дизельная, тяга почти с холостых, четкая работа 6-ступенчатой МКП, хотя к моменту сцепления нужно привыкать, он не такой очевидный и «негасимый», как на современных кроссоверах или седанах — можно и заглохнуть невзначай.

Подвеска только жестковата: сзади простой и прочный неразрезной мост и рессоры.

В салоне на городских скоростях очень тихо: если бы не подсказчик на черно-белом дисплее бортового компьютера, не всегда и поймешь, когда надо переключать передачу, и забортные шумы практически не проникают внутрь. Но это на небольшой скорости — посмотрим, как будет на трассе.

В предстоящей поездке проверим, насколько Cross Caddy готов к плохим дорогам (удивительно, но в нем нет запаски, только ремкомплект колеса — герметик и компрессор, запаску же придется класть прямо в багажник), насколько экономичен, комфортен во время длительных перегонов, удобен для семейных выездов, перевозки многочисленного туристического скарба. Может, в нем даже спать можно и не надо брать с собой палатку? Поездим — увидим. ◻

**ВОЖДЕНИЕ**

В городе ведет себя как средний кроссовер, габариты не напрягают.



**САЛОН**

Огромный, просторный, трансформируемый, городские шумы не докучают.



**КОМФОРТ**

Задняя подвеска жесткая, зад подкидывает на неровностях.



**БЕЗОПАСНОСТЬ**

ESP, ABS, электронная блокировка дифференциала для всех ведущих колес, антипробуксовочная система, Hill Start Assistant, 2 подушки безопасности.



**ЦЕНА**

Адекватная возможностям.



**CROSS CADDY**

Габариты	4428x1794x1885 мм
База	2681 мм
Снаряженная масса	1778 кг
Полная масса	2280 кг
Клиренс	158 мм
Объем багажника	750/3030 л
Объем топливного бака	60 л
Двигатель	турбодизель, 4-цилиндр., 1968 см <sup>3</sup> , 110/4200 л.с./мин <sup>-1</sup> , 280/1750-2750 Нм/мин <sup>-1</sup>
Трансмиссия	механическая, 6-ступенчатая, привод полный
Динамика	170 км/ч; 12,8 с до 100 км/ч
Расход топлива (город/трасса/смешан.)	7,8/5,7/6,5 л на 100 км
Конкуренты	прямых конкурентов нет

- +** ПРОСТОРНЫЙ ТРАНСФОРМИРУЕМЫЙ САЛОН И БАГАЖНИК, ВЫСОКАЯ КРЫША, ПОЛНЫЙ ПРИВОД, ДОСТАТОЧНО ВЫСОКИЙ КЛИРЕНС
- ЖЕСТКАЯ ЗАДНЯЯ ПОДВЕСКА, МАЛОЕ КОЛИЧЕСТВО ПОДУШЕК БЕЗОПАСНОСТИ В «БАЗЕ»

**ВЕРДИКТ**



ПЕРВУЮ ЧАСТЬ ТЕСТА — ГОРОД — VW CROSS CADDY СДАЛ НА ОТЛИЧНО. ПРИ СВОЕЙ ВМЕСТИТЕЛЬНОСТИ И ПРАКТИЧНОСТИ: С РЕБЕНКОМ НА ПРОГУЛКУ НА ВЕЛИКАХ ИЛИ С КОЛЯСКОЙ, НА ДЕЛОВУЮ ВСТРЕЧУ ПРИЕХАТЬ НЕ ЗАЗОРНО, ЗАКУПИТЬСЯ ПРОДУКТАМИ НА МЕСЯЦ — ПРИ ВСЕМ ЭТОМ ОН ЕЩЕ И ХОРОШО ВЫГЛЯДИТ, НЕПЛОХО ЕДЕТ И, ЧТО САМОЕ ГЛАВНОЕ В ГОРОДЕ, НЕ ТРЕБУЕТ МНОГО МЕСТА НА ПАРКОВКЕ.



16+  
РЕКЛАМА

ДОРОЖНОЕ.РФ



ЛЕТНЕЕ

ДОРОЖНОЕ







# VOLVO XC70 ОТ 1 519 000 Р.

СТРАННОЕ ДЕЛО: КАКИМИ БЫ РЕЗВЫМИ ТЕМПАМИ НИ РАЗВИВАЛСЯ АВТОМОБИЛЬНЫЙ РЫНОК, НО ВОТ УЖЕ КОТОРЫЙ ГОД СЕГМЕНТ ПОЛНОПРИВОДНЫХ УНИВЕРСАЛОВ БИЗНЕС-КЛАССА ЖИВЕТ СВОЕЙ, ОБОСОБЛЕННОЙ ЖИЗНЬЮ. AUDI, SUBARU И VOLVO «СООБРАЖАЮТ НА ТРОИХ», И НИКТО НЕ РЕШАЕТСЯ ВКЛИНУТЬСЯ В ЭТО ПРОТИВОСТОЯНИЕ ◻ **ВЛАДИМИР МАККАБЕЕВ** ◻ ФОТО ИЛЫИ КУЛЯМИНА И VOLVO

**ПРИЧИНЫ ТАКОЙ ТРОЙНОЙ** гегемонии производителей в данном сегменте в общем-то ясны и не могут не радовать потребителей. «Большая тройка» универсалов достигла такого совершенства, что бросать им вызов и строить автомобили, соизмеримые по уровню, теперь уже слишком дорого и нерентабельно, по меркам не самого массового сегмента. Более того, даже построив самый совершенный полноприводной бизнес-универсал, победить всех троих разом все равно вряд ли удастся. Ведь, несмотря на кажущее сходство, каж-

дый из трех одноклассников берет своим. Audi A6 Allroad со своей регулируемой по высоте пневмоподвеской предлагает максимальный уровень комфорта и представительности, Subaru Outback берет проходимостью и культовыми технологиями оппозитного моторостроения. Volvo XC70 — безопасностью и экономичностью.

Впрочем, если рассматривать это трио по сумме достоинств и недостатков, то Volvo, безусловно, можно считать самым органичным и выигрышным, с точки зрения потребителя, выбором.

## ЧТО ПОЧЕМ?

### ЭКСПЛУАТАЦИОННЫЕ РАСХОДЫ

Пробег автомобиля за время теста, км	1254
Расход топлива (средний) смешанный цикл, л/100 км	8,6
Расход топлива (средний) городской цикл, л/100 км	10,2
Периодичность техобслуживания, км/мес.	20 000/12
Стоимость ТО у официального дилера (ТО-1/ТО-2), р.	19 700/19 700
Стоимость ОСАГО для данного автомобиля, р.	6336
Стоимость каско для данного автомобиля, р.	80 190
Транспортный налог р./год	9050
Стоимость 1 км с учетом пробега 20 000 км в год, (топливо, ТО, ОСАГО, каско и транспортный налог) р./км	4,59



## VOLVO XC70 ЭКСПЛУАТАЦИЯ

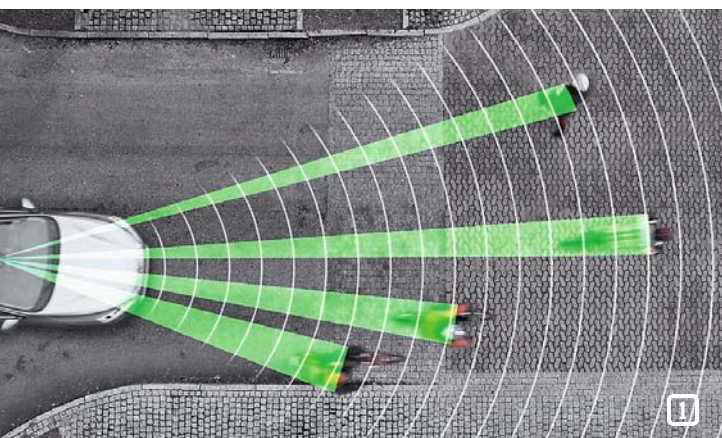

В свое время, еще лет десять назад, именно Volvo — первой из больших брендов — озаботилась «дисперсией» своих технологий на российском рынке. И в первую очередь это касалось дизельных двигателей и систем безопасности. Volvo первой не пожалела инвестиций на испытания и адаптацию для России адаптивного круиз-контроля и своих дизельных моторов. При этом, в отличие от той же Audi, в Volvo не ограничились одним-двумя агрегатами, а год за годом продолжают наращивать свою дизельную мускулатуру. Полноприводной XC70 D4 с 2,4-литровым дизельным мотором мощностью 181 л. с. и 6-ступенчатой АКПП Geartronic — очередной болезненный удар по конкурентам. Мало того, что XC70 D4 не в пример дешевле соперников, так он еще и намного экономичнее в эксплуатации. Причем как в том, что касается сервиса, так и в расходах на топливо. Заводские показатели расхода в 6,4 л/100 км в смешанном цикле, конечно, занижены, но и с реальным расходом в 8,6 л на сотню XC70 едва ли не в разы экономичнее конкурентов. □

**1** Сегодня системами автоматического торможения уже никого не удивишь. Но именно Volvo были пионерами этого направления, да и сейчас их лидирующие позиции в этом аспекте неоспоримы.

**2** Объем багажника XC70 — 944 л.

# РЕКОМЕНДУЕМ МОТОРНОЕ МАСЛО ДЛЯ VOLVO XC70 D4 — 2.4, 2014

## ELF EVOLUTION 900 FT 0W-30

высококачественное  
синтетическое моторное масло,  
предназначенное для всех типов  
бензиновых и дизельных  
двигателей легковых автомобилей



Реклама

### МЕЖДУНАРОДНЫЕ КЛАССИФИКАЦИИ: ACEA: A3/B4; API: SL/CF

- Превосходная защита двигателя
- Легкий пуск двигателя при низких температурах
- Подходит для расширенных интервалов замены масла\*
- Применимо при любом режиме работы двигателя, особенно городском (старт-стоп) и скоростном (магистральном)

\* Интервал замены устанавливается автопроизводителем. Обращаем внимание, что при выборе моторного масла необходимо руководствоваться инструкциями производителя автомобиля, указанными в руководстве по эксплуатации.



Торговая марка TOTAL





# ТЫ И ТВОЯ МАШИНА

КАЖДОМУ ИЗ НАС ЕСТЬ ЧТО РАССКАЗАТЬ О СВОЕМ АВТОМОБИЛЕ. УСТРАИВАЕТ ЛИ ВНЕШНИЙ ВИД? КАКИЕ ИМЕЮТСЯ ТЕХНИЧЕСКИЕ И ЭКСПЛУАТАЦИОННЫЕ ОСОБЕННОСТИ? ОПРАВДАЛ ЛИ СЕБЯ ВООБЩЕ ВЫБОР ЭТОЙ МАШИНЫ? **ПОДРОБНОСТИ НА WWW.5KOLESO.RU**



## INFINITI FX37

### ДАНА РЕЛЛИ

ПЕВИЦА, АКТРИСА □  
СТАЖ ВОЖДЕНИЯ 13 ЛЕТ

Покупка автомобиля — очень серьезный процесс, и подходить к нему нужно соответствующим образом, поэтому я выбирала его новым и в салоне официального дилера. Я очень люблю именно большие машины, поэтому рассматривала исключительно кроссоверы. В первую очередь обращала внимание на то, насколько мне комфортно в автомобиле. Главным критерием стали ощущения, которые я испытала, сев первый раз в машину. Когда оказалась за рулем Infiniti, сразу поняла, что это именно то ав-

то, которое я искала. В нем для комфортной езды есть абсолютно все, поэтому мне даже не пришлось заказывать какие-то дополнительные опции. Приятно порадовало качество звука: штатная акустика в автомобиле превосходного качества. А для меня как для музыканта это очень важно. Работая над новой песней, я нередко прослушиваю демозаписи за рулем. Ну а основной недостаток машины — трясущая подвеска. В Москве много неровных дорог: ямы, кочки — а эта модель очень жесткая, и в ней чувствуется каждая неровность. В принципе, ездить по городу — нормально, за город на этом автомобиле я не езжу. И еще, если ехать на автомобиле по трассе с большой скоростью, то его начинает раскачивать из стороны в сторону, и он теряет устойчивость. А вот сиденья очень удобные, анатомические, поэтому



не болит спина, когда ты долго в пути. Никаких проблем с машиной во время эксплуатации не было. Порой мне даже кажется, что она вообще не в состоянии сломаться, конечно, при условии должного ухода. Еще порадовало отличное сцепление с дорогой, даже зимой. Под капотом у нее больше 300 «ло-

шадей», поэтому жаловаться на динамику не пришлось ни разу. Единственный нюанс, который я еще могла бы отметить, — некоторых попутчиков укачивает, хотя у меня, как у водителя, таких проблем не было. Да, еще один неприятный

момент: в машине не очень большой багажник, поэтому, когда отправляюсь в поездку, даже в аэропорт на этой машине не еду, поскольку мой чемодан слишком велик для нее. А вот на задних сиденьях места много, там я всегда вожу множество вещей: и одежду, и обувь, и косметику — все, что мне нужно для работы. □

Цена: 2 400 000 р.
Год выпуска: 2013
Год приобретения: 2013
Общий пробег: 20 000 км
Личный пробег: 20 000 км
Расходы на обслуж./ремонт: 20 000 р. (ТО)
Интересный факт: основное достоинство этого автомобиля — внешний вид. Машина прекрасна как снаружи, так и внутри.





**MAZDA 6**  
**ЯНА МАЛАКАНОВА**  
 ПОМОЩНИК РУКОВОДИТЕЛЯ □  
 СТАЖ ВОЖДЕНИЯ 10 ЛЕТ

Начну с того, что предыдущей машиной была Mazda 3, а до нее Ford Focus. В дальнейшем было принято решение о приобретении более современного автомобиля. Вопросов с выбором марки автомобиля не возникало – это должна была быть только Mazda, так как за шесть лет эксплуатации предыдущего автомобиля я убедилась в надежности и неприхотливости этого японского производителя. Но после посещения нескольких автосалонов меня поразили сроки ожидания новых автомобилей, а хотелось все и сразу. Посему выбор пал на один из автомобилей с пробегом. Mazda 6 2012 года выпуска с пробегом 30 000 км сразу привлекла внимание ярким цветом и дизайном, а последующий тест-

Цена: 820 000 р.

Год выпуска: 2012

Год приобретения: 2013

Общий пробег: 39 000 км

Личный пробег: 9000 км

Расходы на обслуж./ремонт: нет

Интересный факт: с учетом размеров, приятно удивляет маневренность Mazda 6 в городских пробках.

драйв полностью убедил в том, что этот автомобиль создан для меня.

Предыдущий владелец не поспулился на щедрую начинку для автомобиля, установив мультимедийную систему с навигацией, ТВ-тюнером, DVD-проигрывателем, цветной камерой заднего вида, а также передним и задним парктрониками. Кроме того, он позаботился о безопасности автомобиля, установив надежную спутниковую сигнализацию, годовое обслуживание которой составляет 9000 руб. Управление мультимедийной системой можно осуществлять и непосредственно с сенсорного экрана, и с руля. В автомобиле также имеются двухзонный климат-контроль, подогрев боковых зеркал и передних сидений, датчики дождя и света.

Первое впечатление было самым восторженным. Приятно удивила шумоизоляция – во время езды звук двигателя не слышен. Эргономика в машине на высоком уровне, просторный салон и удобная посадка пассажиров, как на передних, так и на задних сиденьях, отличное качество отделочных материалов, вместительный багажник. Дистанционное открывание две-

ри багажника с брелока очень удобно. До этого у меня не было функции сложения зеркал – новинка понравилась. Ходовые качества также на должном уровне: подвеска в меру жесткая, упругая и «собранный». В общем, в спортивном стиле. Машина хорошо рулится. С учетом ее размеров, приятно удивляет маневренность в городских пробках, а на трассе она ведет себя устойчиво и предсказуемо. Расход по городу составляет 11 литров, по трассе – 6.

А еще Mazda 6 – очень красива и элегантна. Резюмируя, могу сказать, что машина оставляет хорошее впечатление. Ни на секунду не пожалела о покупке, и поскольку приобрела

ее больше душой и сердцем, нежели из-за каких-либо характеристик, удовольствие получаю вдвойне. □







# ПРОВЕРЕННЫЙ РЕЦЕПТ

## POLARIS SPORTSMAN TOURING

**ЦЕНА:** ОТ 439 000 Р. **В ПРОДАЖЕ:** С 2014 Г.

ДЛЯ ТОГО ЧТОБЫ ИСПЕЧЬ ВКУСНЫЙ ПИРОГ, НЕ НУЖНО ИЗВРАЩАТЬСЯ С МОДНЫМИ ДОБАВКАМИ ИЛИ ЭКСПЕРИМЕНТИРОВАТЬ С ТЕМПЕРАТУРОЙ ДУХОВКИ. ДОСТАТОЧНО ПРОСТО АККУРАТНО СЛЕДОВАТЬ ПРОВЕРЕННОМУ РЕЦЕПТУ, ИСПОЛЬЗУЯ ТОЛЬКО КАЧЕСТВЕННЫЕ ИНГРЕДИЕНТЫ, И ДОБАВИТЬ В КОНЦЕ ЩЕПОТКУ ИЗЮМА, ЧТОБЫ ПОЛУЧИЛСЯ ЧУТОЧКУ НОВЫЙ ВКУС

□ НАТАЛЬЯ УМНОВА □ ФОТО РОМАНА ГРИШИНА

В ЭТОМ ГОДУ СРЕДНЕРАЗМЕРНЫЙ туристический квадроцикл Polaris Sportsman Touring, обзавелся новым для себя (а так-то давно проверенным на SSV Ranger и RZR) одноцилиндровым мотором объемом 567 см<sup>3</sup> с электронным инжектором. Этот движок выдает 44 л. с. и обладает хорошей тягой, так что квадрик способен легко увезти двух человек и их поклажу (тяговое усилие — 555 кг), которую можно закрепить на переднем и заднем небольших багажниках или положить в прицеп (масса до 810 кг), но тогда о какой-либо проходимости придется забыть.

Под передней багажной платформой есть герметичная емкость объемом 25 л, которая легко открывается без необходимости снимать навьюченное барахло с крышки.

Polaris Sportsman Touring 570, как большинство автомобилей-кроссоверов и многие модели Polaris, оборудован автоматической трансмиссией PVT и автоматическим полным приводом,

- 1 Сиденья мягкие, удобные, посадка высокая.
- 2 В негерметичный бардачок сзади можно положить инструмент, трос и другие полезные мелочи.



- 3 Фара-искатель — полезная вещь: светит туда, куда крутишь рулем.
- 4 С рычагом коробки осторожней: при включении режима N можно больно прищемить палец о пластик.





то есть квадрик сам решает, когда надо подключить все четыре колеса (при включенном режиме AWD, конечно), и возвращается к двум, когда сложный участок пройден.

Подвеска у этого «Полариса» обычная («Макферсон» спереди, двойной рычаг сзади), имеет ход в 20—24 см, но показалась довольно жесткой даже при максимально расслабленном заднем амортизаторе. Подножки водителя такие же короткие, как на Polaris Scrambler 1000 (см. «5 колесо», №6 2014), то есть нет места сдвинуть ноги назад при подъеме в горку, но если для

спортивного «Скрэмблера» это проблема, то для туристического «Спортсмана» — так, особенность конструкции, не особо влияющая на ездовые качества, ибо формат использования не предполагает покорения крутых склонов, особенно с пассажиром.

«Спортсмен-турист» не предназначен и для серьезных грязей или глубоких водных преград. Об этом сразу говорят небольшие 12-дюймовые колеса (большую размерность устанавливать не рекомендуется) и поставленный прямо на раму аккумулятор (очень удобно менять, кстати!). Хотя воздухозаборники двигателя

и вариатора вынесены под самый руль, этот аппарат все же создан для ненапряжных поездок с пассажиром, для которого обустроено удобное, поднятое повыше для лучшего обзора сиденье со спинкой и крепкими ручками. И рулитесь квадрик удивительно легко: кажется, что стоит усилитель руля, но никакого усилителя нет, просто хорошая геометрия и маленькие колеса. □

## POLARIS SPORTSMAN

**Габариты** 2184x1219x1219 мм

**База** 1422 мм

**Клиренс** 279 мм

**Объем топливного бака** 17 л

**Двигатель** 567 см<sup>3</sup>, 4-тактн., 1-цилиндр., жидкостное охлаждение, инжектор, 44 л.с.

**Трансмиссия** автоматическая PVT; режимы: 2WD/AWD, H/L/N/R/P

**Подвеска передняя/задняя** «Макферсон», ход 208 мм/двойной рычаг, IRS, ход 241 мм

**Тормоза передний/задний** гидравлические, дисковые, на все колеса

**Грузоподъемность передней/задней площадки** 40,8/81,6 кг

**Сухой вес** 330 кг







# КРУПНЫЙ КАЛИБР

**YAMAHA XVS1300SU** ЦЕНА: ОТ 621 000 Р. В ПРОДАЖЕ: С 2014 Г.

ВТОРАЯ (ПОСЛЕ VOLT, СМ. «5 КОЛЕСО» №6, 2014) НОВИНКА YAMAHA В СЕМЕЙСТВЕ КРУИЗЕРОВ — МОТОЦИКЛ XVS1300SU STRYKER, ПРИНАДЛЕЖАЩИЙ К УЖЕ НЕ РЕДКОМУ ВИДУ «СЕРИЙНЫХ КАСТОМОВ». И ЕСЛИ «БОЛТ» — ПРЯМОЙ КОНКУРЕНТ H-D SPORTSTER 883, ТО «СТРАЙКЕР» ИГРАЕТ НА ПОЛЕ ПРОШЛОГОДНЕЙ НОВИНКИ H-D BREAKOUT □ НАТАЛЬЯ УМНОВА □ ФОТО РОМАНА РОМАНИШИНА И YAMAHA





YAMAHA XVS1300CU STRYKER — нечто среднее между чоппером и круизером, выполненное в модном сегодня стиле long&low. Толстый задний баллон, опущенный «хвост» с наклоненными к земле глушаками, выдающаяся вперед вилка и 21-дюймовое переднее колесо создают стремительный облик. Некоторые детали, например «стакан» приборов или накладка на бензобаке, напоминают ребристость револьверного барабана и придают мотоциклу брутальность, намекая, что и «летающий» дизайн неспроста, а имитирует полет пули. Да и имечко под стать: Stryker — название американских колесных боевых бронированных машин, а слово striker означает боек стрелкового оружия — все в тему.



Прохватить с пафосом и ветерком в дружелюбной компании — вот смысл «Страйкера».

Низкая «влитая» посадка — во время езды поерзать по седлу не удастся, оно жестко фиксирует водителя в одном положении. Ноги вперед, руль назад, лицо сложное — классика жанра. Подвеска жесткая, совсем не круизерная — неровности дороги попой чуешь. Зато развесовка (почти идеальные 60х40) и управляемость получились адекватнее, чем у многих одноклассников: даже по пробкам на этом аппарате можно достаточно успешно передвигаться, не тратя на это уйму сил.

Модернизированный «водяной» V-twin объемом 1304 см<sup>3</sup> мощностью всего 72 л. с., но зато выдающий 103 Нм крутящего момента, обеспечивает стабильную тягу с низов и уверенный разгон с любой передачи. Не скажу, что аппарат стартует, как выпущенная пуля (экологические нормы наступают на горло его песне), но общая жесткость, плотность и относительная компактность шасси наделяют Stryker собственным узнаваемым характером.

На трассе этот подбористый круизер ведет себя отлично, он стабилен и предсказуем, у него даже тормоза есть (в смысле, эффективные), что редкость для этого класса (но, пожалуй, ABS на современных мотоциклах все же должна стоять в «базе»). Но ехать целый день на «Страйкере» будет менее комфортно, чем на его специальном сделанном для путешествий плавном собрате Yamaha Midnight Star. Зато на коротких дистанциях Stryker определенно выигрывает в резвости и стиле.

Его можно было бы назвать кафе-рейсером от круизеров: прокатиться с ветерком по пустой прямой широкой улице, зависнуть в баре, понтануться перед приятеле-

## YAMAHA XVS1300CU

<b>Габариты</b>	2535x860x1130x67 мм
<b>База</b>	1755 мм
<b>Снаряженная масса</b>	293 кг
<b>Клиренс</b>	150 мм
<b>Объем топливного бака</b>	15 л
<b>Двигатель</b>	1304 см <sup>3</sup> , 2-цилиндр., V-образ., 4-тактн., с жидкостным охлаждением, инжекторн., 72/5500 л.с./мин <sup>-1</sup> , 103/3000 Нм/мин <sup>-1</sup>
<b>Трансмиссия</b>	5МКП, сцепление многодисковое в масляной ванне, привод — ремень
<b>Рама</b>	дуплексная
<b>Подвеска передняя</b>	телескоп. вилка, 41 мм, ход 135 мм
<b>Подвеска задняя</b>	маятник, ход 100 мм
<b>Тормоза передний/задний</b>	гидравлические, 1 диск 320 мм / 1 диск 310 мм

лями... Красивая картинка, но реальная, пожалуй, только в США, для которых он и был создан (как и тот же «Брейкаут»), с их распластанными по огромной площади одноэтажными квадратными городами, в любую точку которых можно попасть, совершив по пути только один поворот.

У нас же очевидного места такому типу мотоциклов пока нет. «Страйкеру» придется его поискать. Как мне кажется, у него есть шанс, хоть сбоку, хоть краешком, но занять пустующую нишу «одного мотоцикла на все случаи жизни»: он и по пробкам как-никак может, и в дальней поездке на нем сносно себя ощущаешь (хотя, конечно, бак 15 л — это мало), а если дорога хорошая, так и вообще. Кто знает... □

**1** В деталях прослеживается «револьверный» дизайн.

**2** Сиденье широкое и глубокое, но если не удобно, загляните в каталог фирменных аксессуаров — теперь и у Yamaha такой есть.





# НЕ БАГ, А ФИЧА

**БАГГИ FUNCRAISER FC1100 ЦЕНА:** ОТ 590 000 Р. **В ПРОДАЖЕ:** С 2011 Г.

КАК ВЫГЛЯДИТ СРЕДНЕСТАТИСТИЧЕСКИЙ БАГГИ, БОЛЕЕ ИЛИ МЕНЕЕ ПРЕДСТАВЛЯЮТ ВСЕ, КТО СМОТРЕЛ ВТОРОГО «БЕЗУМНОГО МАКСА» ИЛИ ХОТЯ БЫ КРАЕМ ГЛАЗА ГОНКИ ТИПА «ДАКАР»: НИЗКИЕ, ДОВОЛЬНО НЕКАЗИСТЫЕ НА ВИД МАШИНКИ БЕЗ КУЗОВА, НО С КАРКАСОМ БЕЗОПАСНОСТИ, КОТОРЫЕ НОСЯТСЯ ПО ПУСТЫНЯМ, ТОЧЬ-В-ТОЧЬ КАК КАКИЕ-НИБУДЬ ЖУКИ. И БЫЛО БЫ С БАГГИ ВСЕ ПОНЯТНО, НЕ ПОЯВИСЬ НА СВЕТ МОТОВЕЗДЕХОДЫ ТИПА SIDE-BY-SIDE □ НАТАЛЬЯ УМНОВА □ ФОТО РОМАНА ГРИШИНА





СЕЙЧАС СЛОЖНО ПРОВЕСТИ четкую границу, где кончаются багги и начинаются UTV (они же SSV — мотовездеходы side-by-side, «кибитки», «сайды» и все в этом роде). Раньше можно было сказать, что багги — это для гонок и путешествий, а UTV — утилитарная машина для фермеров. Но в России UTV используют в основном не в сельском хозяйстве, а именно для гонок и развлечений. Мировые бренды создают UTV все более спортивного вида и назначения (Arctic Cat Wildcat, Polaris RZR или Can-Am Maverick «утилями» никак не назовешь). В итоге в спорте багги и UTV объединили в один класс — легкие SSV.

Но все же на примере FunCruiser FC1100 я попробовала найти какие-то заметные отличия чистокровного багги от тех SSV, что вы привыкли видеть на страницах нашего журнала.

Когда-то багги FunCruiser FC1100 был просто китайским слабонадежным и сырым машинокомплексом, но за несколько лет упорных инженерных изысканий и испытаний российская команда инженеров-энтузиастов сделала из него достойный аппарат: полностью переработали подвеску и даже геометрию всей конструкции изменили, усилили раму, сделали специальные амортизаторы, продумали всякие мелочи.

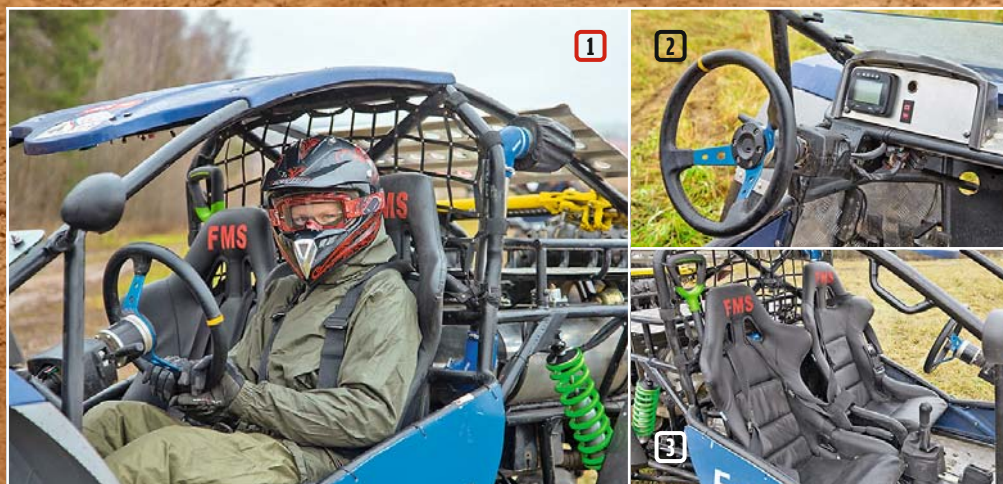

- 1 В багги лучше ехать в том, что не жалко или легко постирать — грязезащита никуда не годится.
- 2 3 Наш тестовый экземпляр — гоночная версия с минимумом приборов и удобств.

Силовой агрегат FunCruiser — 4-цилиндровый автомобильный двигатель от Chery объемом 1074 см<sup>3</sup>. Он был разработан австрийской компанией AVL, которая, между прочим, сотрудничает с такими грандами, как BMW, Audi, Volvo, Ford, Bugatti — в общем, не лыком шита. И линейка разнокалиберных моторов для китайского автомобиля получилась весьма удачной.

Двигатель идет в паре с 5-ступенчатой механической коробкой, передачи в которой, правда, очень «короткие», но на 3–4-й можно уже нормально гонять. Чаще всего багги оборудуются именно автомобильными движками и КП, что и является одним из ключевых отличий от мотовездеходов side-by-side, которые обычно идут с квадроциклетными моторами и вариатором. «Металлическая» автомобильная трансмиссия может выдержать намного большую мощность, нежели ремень квадроциклетного вариатора, для которого 80 л. с. — уже почти предел, после





## БАГГИ VS. UTV

### БАГГИ:

- надежная автомобильная трансмиссия;
- скорость на твердом грунте;
- устойчивость;
- спортивные системы безопасности в «базе».

### UTV:

- проходимость по грязи/воде;
- более удобные «салон» и посадка;
- грязезащита.



### FUNCRUISER FC1100

**Габариты** 3140x1850x1580 мм

**База** 2450 мм

**Снаряженная масса** 680 кг

**Клиренс** 300 мм

**Объем топливного бака** 30 л

**Двигатель** бензиновый, 4-цилиндр., 1074 см<sup>3</sup>, 75/5600 л. с./мин<sup>-1</sup>, 90/4000-5100 Нм/мин<sup>-1</sup>

**Трансмиссия** 5MT, подключаемый полный привод, с блокировкой заднего межколесного дифференциала

**Динамика** макс. скорость по шоссе — 120 км/ч

**Подвеска передняя/задняя** независимая, на поперечных/продольных рычагах

**Тормоза передний/задний** гидравлический дисковый

**1 3** Каждый FunCruiser готовится под конкретного заказчика с учетом всех пожеланий и на выходе может выглядеть и вот так.

**2** Багаж удобно закрепляется на крыше и в специальной корзине над мотором.

которого ресурса обычного ремня хватает ненадолго. Усиленный спортивный каркас безопасности вкупе с 4-точечными ремнями у багги в комплекте: купил машину — и сразу хоть на ралли, тогда как большинство мотовездеходов еще придется дорабатывать по этой части. Багги обычно ниже и разлапистей «сайдов» и, соответственно, более устойчивы, могут резвее проходить виражи. Совокупность этих характеристик и повлияла на то, что багги сейчас рассматриваются в основном как спортивные раллийные машины: на твердой или сыпучей поверхности в скорости с ними не сравнится пока ни один side-by-side. В прошлом году FunCruiser FC1100 Sport установил рекорд скорости на мо-

товездеходе (багги) в классе SSV с полным приводом и объемом двигателя до 1100 см<sup>3</sup> — 133,72 км/ч. Но стоит ли ограничивать возможности багги только спортивным использованием? В части комфорта FunCruiser уступает «квадроциклкам»: посадка водителя и пассажира низкая, более лежачая, из-за чего страдает обзор, а забраться в «салон» — тот еще квест! Подвеска на тестируемом аппарате была настроена очень жестко, для соревнований, поэтому езда по пересеченке на скорости выше 45 км/ч напоминала скачки на чугунной ванне. Благо 4-точечные ремни крепко прижимают к сиденью, так что позвоночник и пятая точка не пострадали. Но подвеска — дело регулируемое, тем более что недавно ребята-конструкторы провели испытания новых амортизаторов, обеспечивающих ход в 330–340 мм. С ними багги станет комфортнее, а его клиренс увеличится до 350 мм. Подключаемый полный привод с блокировкой заднего дифферен-

циала и мощность в 75 л. с. — для среднего бездорожья вполне достаточно. В трясину лезть не стоит: у багги стандартно очень плохая грязезащита, да и высоты может не хватить для преодоления глубокого брода или грязевой ванны — тут у мотовездеходов неоспоримое преимущество. А вот езда на багги по сухому, твердому, сыпучему или травяному покрытию — это пожалуйста, легко и быстро. Подойдет FunCruiser и для путешествий вдвоем. Багаж размещается сзади на специальной платформе, на каркас сверху можно установить багажник и крышу, а сзади — укомплектовать машину прицепом. Бензобак объемом 30 л обеспечит практически дневной запас хода. При наличии «квадро-прав» (в/у тракториста-машиниста категории А1), свидетельства о регистрации и ОСАГО на багги (как и на мотовездеходах) можно доехать до бездорожья самостоятельно по дорогам общего пользования. □



## ДЕНЬ КВАДРОЦИКЛИСТА

12–13 июля около села Никольское под Санкт-Петербургом уже в девятый раз пройдет всероссийский фестиваль «День квадроциклиста» – праздник для всех поклонников ATV и активного отдыха.

Главное событие фестиваля – соревнования квадроциклистов в четырех дисциплинах: драгрейс (парные заезды на выбывание), кантри (гонка на 16 км), триал (скоростное прохождение 11 специальных препятствий) и трофи (линейная гонка на короткую дистанцию с пересечением трех сильно заболоченных участков).

В этом году фестиваль вводит систему 66% отбора участников, которые должны во время квалификации на пяти триальных препятствиях показать высокий уровень катания, чтобы выйти в финал триала «Дня квадроциклиста». 34% не прошедших отбор будут соревноваться во всех заявленных дисциплинах, за исключением финала триала.

Участники соревнования распределяются по трем категориям в зависимости от объема двигателя своего квадроцикла: ATV Mini (400–600 см³), ATV Midi (601–749 см³), ATV Maxi (от 750 см³).  
www.atv-day.ru

## МОТОШИНЫ MICHELIN В РОССИИ

Компания Michelin, лидер по объему продаж мотоциклетных шин в Европе, начала в России прямые продажи шин марки Michelin для двухколесной техники – мотоциклов и скутеров. Ожидается, что в связи с этим розничные цены на мотоциклетные шины в 2014 году снизятся в среднем на 15–20% по сравнению с 2013 годом. Кроме того, все гарантийные обязательства по мотоциклетным шинам Michelin в России и СНГ компания «Мишлен» берет на себя.



Новинки мотоциклетных шин Michelin:

- Pilot Road 4, новинка 2014 года – для спортивно-туристических мотоциклов, предназначенных для дорожного использования;
- Power SuperSport – для мотоциклов класса «Спорт» и «Гиперспорт», используемых на дороге или спортивном треке;
- Pilot Power 3 – для дорожного использования на мотоциклах класса «Спорт»;
- Anakee III – для мотоциклов двойного назначения (класса «Трейл»), используемых в основном на дороге;
- Anakee Wild – для мотоциклов двойного назначения, используемых в основном на бездорожье;
- Pilot Street Radial – радиальные шины для компактных и среднеразмерных дорожных мотоциклов;
- Pilot Street – диагональные шины для компактных и среднеразмерных дорожных мотоциклов и мопедов.

## CFMOTO ОБЗАВЕЛСЯ EPS

Флагманская модель квадроциклов CFMOTO CF800-X8 теперь оснащена системой электроусиления рулевого управления EPS – Electric Power Steering. Система EPS позволяет значительно снизить нагрузку на руки водителя и легко маневрировать на любых скоростях, а также демпфирует удары в руль во время агрессивной езды по пересеченной местности.

CF800-X8 EPS оснащен V-образным двухцилиндровым двигателем объемом 800 см³ мощностью 63 л. с. Независимая подвеска модернизирована с учетом особенностей эксплуатации в России и отличается большой энергоемкостью, обеспечивая превосходную маневренность на бездорожье. Для удобства передвижения по дорогам общего пользования квадроцикл оборудован фарами поворота. Продуманная конструкция корпуса CF800-X8 EPS упрощает его техническое обслуживание.

В базовой комплектации – мощная лебедка, литые диски, защита рук водителя, зеркала заднего вида и фаркоп.

Рекомендованная розничная цена CF800-X8 EPS – 360 000 р.



## ВОЛГА ЖДЕТ!

25–27 июля под Нижним Новгородом пройдет второй этап открытой внедорожной квадросерии Can-Am Trophy Russia 2014. Базовый лагерь разместится на живописном берегу Волги.

Нижегородская земля впервые примет эти квадросоревнования, но за качество организации и гостеприимства можно не беспокоиться: одними из организаторов этапа стали местные квадроциклисты, не раз сами участвовавшие в гонке Can-Am Trophy.

В этом году наблюдается необычайно высокий интерес к серии: регистрация на первый этап закрылась задолго до старта. Торопитесь подать заявку на участие во втором (и третьем уже тоже) этапах, чтобы попасть в лимит в 80 экипажей на один этап, а заодно сэкономить до 10 000 р. на стартовых взносах за раннюю регистрацию. Однако перед подачей заявки внимательно прочтите технический и общий регламент гонки, чтобы вас не развернули на техно-

миссии: Can-Am Trophy Russia – серьезное соревнование международного уровня – поблажек никому не делают.  
www.canamtrophy.ru



Триал – пожалуй, самое зрелищное и сложное испытание на «Дне квадроциклиста».



Участников и гостей Can-Am Trophy по традиции встречают хлебом-солью. Или чак-чаком, если этап проходит в Татарстане.







**ТЕСТ РОДСТЕР BMW R NINET**





# ДОКАЗАТЕЛЬСТВО ЖИЗНИ

**РОДСТЕР BMW R NINET**

**ЦЕНА:** ОТ 770 000 Р. **В ПРОДАЖЕ:** С 2014 Г.

В ПРОШЛОМ ГОДУ МОТОЦИКЛЕТНОЕ ПОДРАЗДЕЛЕНИЕ BMW ПРАЗДНОВАЛО СВОЕ 90-ЛЕТИЕ И ВЫПУСТИЛО ПО ЭТОМУ СЛУЧАЮ РОДСТЕР R NINET — ОТЛИТЫЕ В МЕТАЛЛЕ ЭМОЦИИ, ОТРАЖЕННЫЕ В ФОРМАХ ТРАДИЦИИ И ВОПЛОЩЕННЫЕ В ДЕТАЛЯХ ПЕРЕДОВЫЕ ИНЖЕНЕРНЫЕ ЗАМЫСЛЫ

□ НАТАЛЬЯ УМНОВА □ ФОТО КИРИЛЛА КАЛАПОВА

ПРИЗНАЮСЬ, К BMW R NINET я подходила с опаской: какой-то он маленький, непропорциональный, весь такой раздетый — и с выпирающим в стороны огромным на фоне общей картинке оппозитным мотором объемом 1170 см<sup>3</sup> и мощностью 110 л. с. — как-то даже непривычно. Сажусь — посадка странная, по первости неудобная, завожу — брррум — и меня

чуть не валит с ног от неожиданности: продольно расположенный коленвал, раскручиваясь, ощутимо толкает мотоцикл вправо. В движении бортовая качка не ощущается, но на маленькой скорости где-нибудь в междурядье с подрыкиванием надо быть осторожнее — можно и соседнюю машину невзначай пнуть цилиндром.

Выезжаю. Удивительно, но «90-й», несмотря на свои объем и мощь, не требует усиленной работы сцеплением на низких оборотах, а терпеливо ждет, когда я выйду на свободный МКАД и — ну когда же, когда?! — открою газ

и позволю ему пуститься с места в карьер. Подхват с самых низов и разгон бешеные — чуть руки не вырывает и с седла не стаскивает! Это дизайнеры схитрили и наделили R nineT специфической посадкой и чуть более чем полностью отсутствующей ветрозащитой: будь он спортбайком в пластике с соответствующей эргономикой, эмоций вызывал бы значительно меньше. Но уже совершенно без подвоха этот аппарат козлит с первой передачи, не нужно даже резко бросать сцепление, достаточно просто открутить ручку. +

- 1 Глазастая приборка-«стрекоза» следит за вами!
- 2 Стоковый «Акрапович» выдает необходимо порочный звук.







Это первый мотоцикл BMW, заточенный под кастомайзинг: хвост можно укоротить, сиденье поменять и всячески поизвращаться с каталогом аксессуаров.



Ррраз — и остальных участников ДД уже не видно в зеркалах. В первых, потому что машины остались сильно позади, а во-вторых, потому, что в штатные зеркала почти ничего не видно и настроить их нормально не удастся, да BMW R Ninet как истинному родстеру они и не нужны. Как, видимо, и подвеска: на любых неровностях мотоцикл дает водителю чувствительный пинок. Пассажиру же сиденье на него поставили просто по привычке (его можно закрыть стильной алюминиевой накладкой или вообще снять вместе с концом «хвоста»): не вздумайте сажать с собой пассажира! (Если он вам не враг.) Он не только сам не порадует, но и вас лишит изрядной доли кайфа: «90-й» — удовольствие для одного. Газануть, пульнуть, запилить поворот: жесткое шасси с «несущим» двигателем, телескопическая вилка-перевертыш как на спортбайке S 1000 RR, мощные радиальные тормоза Brembo (с ними аккуратнее!), глушители Akrapovic в «базе» (повторю по буквам: «Акрапович» в «базе!»), нижайший центр тяжести — вот это жизнь! Да что тут говорить, на этом надо ездить! Правда, далеко уехать не получится из-за тех же достоинств,

которые через пару сотен километров превратятся пусть не в тыкву, но в отчетливые недостатки: BMW R Ninet — родстер-кафейсер, на нем весело рассекать по городу от одной тусовки к другой и считать, у скольких приятелей ты за вечер вызвал нервный тик и зависть. А еще можно просто кататься в одиночестве, потому что вам обоим никому ничего не надо доказывать. □

**1** **Оппозитный двигатель — «боксер» — редкость для современных мотоциклов, но классика для баварцев со времен самого первого мотоцикла BMW — R 32.**

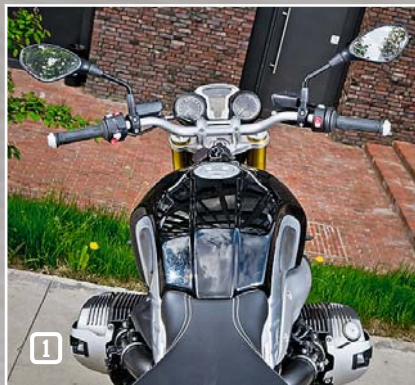

## BMW R NINET

**Габариты** 220x890x1265x785 мм

**База** 1476 мм

**Снаряженная масса** 222 кг

**Объем топливного бака** 18 л (3 л резерва)

**Двигатель** 1170 см<sup>3</sup>, 2-цилиндр., оппозитн., 4-тактн., с воздушно-масляным охлаждением, инжекторн., 110/7500 л.с./мин<sup>3</sup>, 119/6000 Нм/мин<sup>3</sup>

**Трансмиссия** 6 МКП, сцепление сухое однодисковое с гидравлическим приводом, привод — карданный вал

**Рама** 4-секционная с несущим двигателем

**Подвеска передняя** телескоп. вилка перевернутого типа, 46 мм, ход 120 мм

**Подвеска задняя** BMW Motorrad Paralever, односторонний маятник, центральный моноамортизатор с регулировкой преднатяга/отбоя, ход 135 мм

**Тормоза передний/задний** 2 плавающих диска 320 мм / 1 диск 265 мм

**Технологии** ABS





# 13 МИНУТ УГАРА

ОТКРЫТЫЙ НАЦИОНАЛЬНЫЙ ЧЕМПИОНАТ ПО КВАДРОКРОССУ RZR CUP 2014, ОРГАНИЗОВАННЫЙ КОМПАНИЕЙ BRANDT, ЭКСКЛЮЗИВНЫМ ДИСТРИБЬЮТОРОМ ТЕХНИКИ POLARIS В РОССИИ, НАБИРАЕТ ОБОРОТЫ И ПОПУЛЯРНОСТЬ. ГОНКА НА КВАДРОЦИКЛАХ И МОТОВЕЗДЕХОДАХ SIDE-BY-SIDE ПРОХОДИТ НА СПЕЦИАЛЬНО ПОДГОТОВЛЕННОЙ КРУГОВОЙ ТРАССЕ СО СПУСКАМИ-ПОДЪЕМАМИ, КРУТЫМИ ПОВОРОТАМИ И ГРЕБЕНКОЙ □ НАТАЛЬЯ УМНОВА □ ФОТО РОМАНА РОМАНИШИНА



**1** Все организовано как надо: сертификаты, кубки, продажа запчастей, питание для участников, а комментировал заезды первого, московского, этапа сам Виктор Гусев.

**НА СТАРТЕ ВЫСТРОИЛИСЬ** участники заезда. Двигатели заглушены, руки спортсменов подняты, зрители замолкли — все ждут сигнала. Стартуют одновременно — и с самого начала гонки на трассе происходит жесткий замес: столкновения, перевороты, вылеты — то самое зрелище, ради которого приходят на подобные соревнования зрители. Особенно «благодарны» в этом плане «старшие» классы: ATV2 (свыше 600 «кубиков») и SSV Оpen (свыше 800 см<sup>3</sup> плюс тюнинг): машины здесь специально подготовленные, мощные, злые, и их много, а пилоты в большинстве своем уже опытные, и борьба идет нешуточная. Борются же есть за что: первая тройка призеров в каждом из четырех классов получает от 70 до 250 тысяч рублей живыми деньгами! А по итогам всех пяти этапов серии победителей ждут квадроциклы и мотовездеходы Polaris.

Неудивительно, что за несколько жарких кругов (один заезд длится

10–15 минут) по подмосковной Х-Арене многие участники сошли с трассы: у кого-то не выдержала техника, у кого-то нервы, кто-то не ушел от столкновения (к счастью, обошлось без серьезных травм), кто-то не справился с управлением и остался лежать вверх колесами на трассе... Самые же упорные продолжили гонку, а один экипаж в классе SSV Оpen проехал полтора круга до финиша на трех колесах и одним ободом — и приехал на вторую ступень подиума!

Отрадно, что у вас еще есть возможность увидеть это захватывающее зрелище своими глазами: еще три этапа Polaris RZR Cup пройдут в Кирове, Санкт-Петербурге и Самаре. Как бы только после этого не пришлось покупать по мотовездеходу всем членам семьи — угар заразителен! □

**2** Класс SSV Оpen, пожалуй, самый зрелищный на подобных соревнованиях.







# НОВОЕ НАЧАЛО

МНЕ ДОВЕЛОСЬ ПОУЧАСТВОВАТЬ В ОТКРЫТОЙ КВАДРОСЕРИИ CAN-AM TROPHY RUSSIA В 2012 ГОДУ. И ВОТ Я СНОВА ОКАЗАЛАСЬ В СПОРТИВНОМ ЛАГЕРЕ, ЧТОБЫ УВИДЕТЬ, ЧТО ЗА ДВА ГОДА ГОНКА СИЛЬНО ИЗМЕНИЛАСЬ, «ВОЗМУЖАЛА» И СОВЕРШЕННО ПЕРЕСТАЛА БЫТЬ ТРОФИ, А ПРЕВРАТИЛАСЬ В НАСТОЯЩИЙ РАЛЛИ-РЕЙД, УЧАСТВОВАТЬ В КОТОРОМ ХОТЯТ УЖЕ ДАЖЕ ИНОСТРАНЦЫ □ НАТАЛЬЯ УМНОВА □ ФОТО ПРЕДОСТАВЛЕНЫ КОМПАНИЕЙ ROSAN

ОРГАНИЗАТОРЫ ПЛАНОВЕРНО ведут Can-Am Trophy Russia к уровню «один шаг до «Дакара»»: техтребования и регламент гонки максимально приближены к условиям международных ралли-рейд, введены роуд-буки, убраны последние трофейные элементы, даже рассчитанный на зрителей и фотографов кантри-кросс отменили — спортсмены не хотят рисковать техникой и здоровьем во время кратковременного, но жесткого «рубилора». Из-за этого, правда, пропала и некоторая интрига: раньше можно было заработать мало очков на СУ, но потом выбиться в лидеры по итогам кантри-кросса, и наоборот. А нововведенный «Пролог», когда участники за пять минут, стартуя с разницей

в минуту, должны проехать по небольшому кольцу с минимумом препятствий, не принес радости зрителям, да и спортсменов оставил в недоумении. Но организаторы Can-Am Trophy обычно учитывают опыт и ошибки, так что есть шанс, что уже на втором этапе серии что-то поменяется.

Сама гонка стала очень скоростной, а длина трассы увеличилась до 400 с лишним километров. Отсюда новый подход к подготовке и выбору техники. Можно оставить в прошлом зубастую резину и шноркели, переобуться в рейдовые покрышки, сосредоточиться на усилении подвески, трансмиссии и повышении максимальной скорости (и собственного мастерства, конечно), а то и вообще пересест на моно-

приводную технику, ведь она лучше приспособлена к долгой езде «на все деньги».

Мастерство штурмана в ралли-рейдах выходит чуть ли не на первый план: ему нужно молниеносно соображать, ориентируясь практически только по одометру, так как в плотной

- 1** Ралли не предполагает грязи, но чистым выйти не удастся — всепроникающая пыль еще долго будет напоминать об участии в гонке.
- 2** В экипаже SSV два человека, а вот на ATV теперь можно ездить одной машинкой, без напарника.
- 3** В серии все так же могут участвовать новички, причем на доработку техники под техтребования теперь не обязательно тратить миллионы. Можно ехать хоть на стоковом аппарате: если не ошибаться в навигации и держать высокую среднюю скорость, то шансы на достойное место есть всегда.





завесе пыли, поднятой впереди идущим экипажем, дороги просто не видно. А цена ошибки высока: спортсмены идут плотно, и, заблудившись, из лидера можно стать безнадежно отстающим.

Но и пилоту приходится несладко: он должен и к победе стремиться, и сберечь технику в условиях гонки «по приборам» — несмотря на относительную ровность и укатанность межпоселковых дорог, около двух десятков квадриков и «кибиток» не смогли финишировать из-за поломок: в пыли на скорости под 100 км/ч немудрено налететь на яму или кочку и сломать тягу или пробить колесо и потерять на замене драгоценное время. Поэтому и требования к защите техники и спортсменов растут с каждым годом. Как результат — серьезных травм во время первого этапа не получил никто.

За несколько лет Can-Am Trophy Russia прошел путь от вдумчивого копошения в грязи до скоростной гонки к «подножию» «Дакара». При этом изменения происходили так плавно, что участники даже не заметили, как вышли из леса на пыльные дороги ралли-рейда. А в следующем году они, возможно, обретут себя в песках настоящей пустыни. □



**4** Старт Can-Am Trophy по традиции происходит на центральной площади города.

**5** Награждение – в базовом лагере, но с поливанием шампанским – как у «больших».

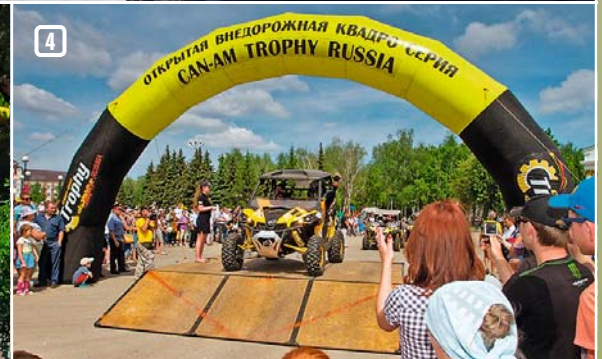
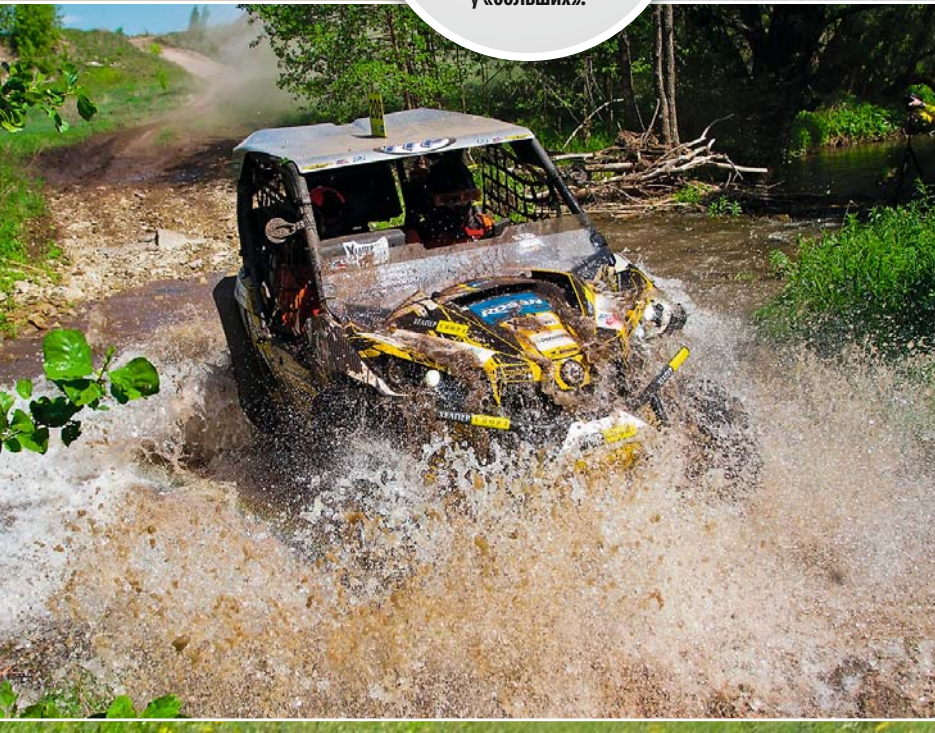





## ЗА УЖЕСТОЧЕНИЕ СТАНДАРТОВ

С ноября 2014 года все производимые и продаваемые в Европе дисковые и барабанные тормоза для тяжелых коммерческих автомобилей должны будут соответствовать минимальным стандартам, определенным законодательными актами ECE R90. С ноября 2016 года эти правила также будут распространяться на пассажирские и легкие коммерческие автомобили. Чтобы обеспечить соответствие этим стандартам, детали должны пройти серию испытаний и продемонстрировать характеристики, аналогичные характеристикам деталей оригинального качества. Компания TRW Automotive Aftermarket, новатор в области проектирования тормозных систем и мировой эксперт в сфере безопасности, выступила с поддержкой новых нормативных требований, рассматривая их как значительный шаг вперед, призванный улучшить безопасность автомобилей на мировом рынке. В компании TRW считают, что любые нормативные акты, которые вводят те или иные стандарты в отношении деталей, критически важных для безопасности, являются шагом вперед в развитии всей отрасли. При условии надлежащей реализации и контроля эти нормативные требования значительно усложнят путь на рынок некачественной или контрафактной продукции, которая может угрожать безопасности водителя.



## ПРИЦЕПИЛ И ЗАБЫЛ

Компания Bosal представила любопытное прицепное устройство – флагман модельного ряда Oris-Matic. Теперь отпадает необходимость даже снимать шар ТСУ, когда вы его не используете: достаточно просто сложить шар под бампер автомобиля. Втягивающийся фаркоп Oris-Matic легко поворачивается и исчезает из поля зрения менее чем за 2 секунды. Более того, розетка интегрирована в шейку шара и поставляется с 13-контактным набором проводки. Система водонепроницаема, устойчива к коррозии и грязи. При этом максимальная горизонтальная нагрузка составляет 3500 кг, а значение D – 16,5 кН. К сожалению, на рынке автозапчастей фаркопы Oris-Matic доступны только с ручным режимом втягивания, а вот в автомобилях, оснащаемых такими ТСУ на конвейере, они убираются в полу-автоматическом или даже автоматическом режиме.



**В сложенном состоянии фаркоп полностью незаметен. Чтобы его выдвинуть, достаточно повернуть специальный рычаг.**

## ЗАЩИТИТ И ЭКОНОМИТ

Компания Motul представляет новейшее полностью синтетическое моторное масло Motul 8100 X-clean FE 5W30 (ACEA C2/C3), обеспечивающее не только надежную защиту двигателя во всех режимах работы, но и способствующее его топливной экономичности. Продукт соответствует всем требованиям, которые предъявляются к моторным маслам класса ACEA C3. 8100 X-clean обладает оптимальной динамической вязкостью и пониженным содержанием сульфатов, фосфора и серы. Это, в частности, критически важно для эффективной работы современных систем нейтрализации, таких как сажевые фильтры и трехкомпонентные нейтрализаторы. Сбалансированный состав базового масла Motul 8100 X-clean FE 5W30 позволяет использовать его и в тех случаях, когда автопроизводитель требует применять моторное масло другого стандарта – ACEA C2 (последний предполагает наличие у смазочного материала высокого уровня энергосберегающих параметров). Таким образом, продукт сочетает в себе высокую способность защиты трущихся поверхностей и внушительный энергосберегающий потенциал.



## КРЫШУ В СТОРОНУ

Компания Webasto, мировой лидер производства крышных систем для автомобилей, открывает офис в Москве в ответ на растущий интерес российских клиентов к автомобилям с панорамными крышами и люками в конвейерной комплектации. Тот факт, что панорамные люки приобретают все большую популярность среди россиян, подтверждается результатами исследования, проведенного компанией Webasto в России: около 70% опрошенных российских автовладельцев хотели бы приобрести автомобиль с панорамным люком. «Наша промежуточная цель ясна. Мы хотим сделать опцию панорамного люка доступной для большинства автомобилей российского производства», – говорит Стефан Мюллер фон Кралик. Каждая крышная система разрабатывается в тесном сотрудничестве с производителем автомобиля. Для удовлетворения высоких требований автопроизводителей к герметичности, устойчивости и безопасности все системы проходят многочисленные испытания в процессе разработки. Например, для проверки на водонепроницаемость крышные системы испытываются в климатической камере, способной моделировать различные погодные условия, от морозящего дождя до ливня, также в камере моделируются различные температурные условия, от пустынной жары до арктического холода. А чтобы открытие и закрытие панорамного люка не сопровождалось неприятным шумом, механизм тестируется в акустической камере. Webasto предлагает широкий ассортимент продукции: подъемные/сдвижные люки, панорамные люки, складные люки и крышные системы с солнечными батареями. В 2012 г. компания произвела около 9 200 000 крышных систем для автомобильного рынка.





## МАСЛО НА ЛЮБОЙ ВКУС

Всемирно известный бренд смазочных материалов Техасо анонсировал пополнение линейки для легкомоторного транспорта двумя новыми продуктами. Ultra 0W-20 – моторное масло, созданное из смеси синтетических компонентов, разработанное в соответствии с последними спецификациями ILSAC GF-5 и API SN для бензиновых двигателей легковых автомобилей. Предназначено для достижения максимальной экономии топлива и надежной защиты систем очистки отработавших газов. Особое внимание уделено защите турбоагрегата за счет высокой стабильности динамической (абсолютной) и кинематической вязкостей, обеспечивающих высокую скорость потока вместе с низкой испаряемостью. Масло прежде всего рекомендуется для применения в бензиновых двигателях японских автопроизводителей и некоторых азиатских марок. Motul Ultra 0W-30 – синтетическое моторное масло с высокими эксплуатационными свойствами. Его особенность в высоком щелочном числе (TBN). Масло разработано с учетом российских условий эксплуатации и имеет сразу несколько очевидных преимуществ для автолюбителей: экономия топлива, превосходные низкотемпературные свойства в силу использования синтетического базового масла и, главное, защиту при изменении качества топлива. Масло разработано для применения в бензиновых и дизельных двигателях легковых автомобилей, а также дизельных двигателях малотоннажных фургонов и соответствует спецификации ACEA A3/B4 и API SL.



## ТЕПЕРЬ С КЕТЧУПОМ

На первый взгляд, томаты и автомобили не имеют ничего общего. Однако специалисты Ford Motor Company и H.J. Heinz Company видят возможность инновационного сотрудничества. Исследователи Ford и Heinz изучают возможность использования томатных волокон для разработки экологичного композитного материала для применения в автомобильном производстве. В частности, сушеная томатная кожура могла бы использоваться для создания креплений для проводов в автомобилях Ford или отсеков, в которых водители Ford могли бы хранить монеты и другие мелкие предметы. Сама идея зародилась, когда исследователи компании Heinz искали инновационный способ переработки и вторичного использования томатной кожуры, стеблей и семян, которые являются отходами ежегодной переработки более 2 млн тонн томатов, из которых компания производит свой кетчуп. Руководство Heinz обратилось с предложением о сотрудничестве к компании Ford, которое вскоре пошло им навстречу. На сегодняшний день «биопортфолио» Ford уже включает 8 материалов, в числе этих проектов – усиленные волокнами целлюлозы детали консоли и крепления электропроводов с наполнителем из рисовой шелухи; композитный материал на основе кокосовой скорлупы; переработанные хлопковые ткани, которые используются при производстве ковровых покрытий и обивки сидений; а также подушки сидений и подголовники, наполненные соевой пеной.



Компания **SK LUBRICANTS** приняла участие в выставке «Строительная техника и технологии» (СТТ), которая специализируется на строительных материалах, технике, а также автомобильных запчастях: шинах, моторах, смазочных материалах. Сотрудники компании в течение пяти дней выставки общались с клиентами, консультировали их в вопросах подбора подходящего масла и сотрудничества с маркой ZIC. Основным продвигаемым продуктом были смазочные материалы для коммерческого транспорта, а из масел для легковых автомобилей большой интерес посетителей вызвал топовый продукт компании SK

Lubricants – ZIC XQ, синтетическое масло высшего качества. SK Lubricants планирует и дальше принимать участие в подобных выставках, встречаться и общаться с клиентами.



**SGL GROUP** и **BMW GROUP** заявили о намерении утроить объем выпуска композитных материалов на заводе в Мозес-Лейк, штат Вашингтон (США). На увеличение производственных мощностей в дополнение к инвестированному ранее 100 млн долларов будет выделено еще 200 млн долларов. Расширение завода, которое будет завершено в начале 2015 года, превратит завод в Мозес-Лейк в самое крупное в мире предприятие по выпуску углеродного волокна. В настоящее время на заводе работают две производственные линии, которые ориентированы исключительно на модели BMW i, но уже этим летом компания примет в эксплуатацию третью и четвертую производственные линии, которые находятся в стадии строительства. Это позволит удвоить производственные мощности до 6000 тонн в год. Церемония, посвященная закладке пятой и шестой линий, стала первым шагом на пути к утроению производительности до 9000 тонн в год. «В настоящее время это предприятие по выпуску углеродных волокон является самым динамично развивающимся в мире», – разъясняет доктор Юрген Крюгер, генеральный директор SGL Group.

Продажи компании **BOSCH**, ведущего поставщика технологий и услуг в СНГ и Грузии, в 2013 г., по сравнению с 2012 г., увеличились на 12% и достигли 852 млн евро. В прошлом году Bosch инвестировала в регион около 45 млн евро – в основном в строительство новых заводов в Саратовской и Самарской областях. В 2014 г. запланированы еще более крупные инвестиции. «Появление новых за-



водов и офисов Bosch в России подчеркивает важность страны как ключевого рынка для нашего роста», – заявил Герхард Фрайфер, полномочный представитель группы Bosch в странах СНГ и Грузии. Наибольший рост продаж был отмечен в секторе автомобильных технологий Bosch. Следуя намеченной стратегии локализации, в феврале 2014 г. Bosch заложила первый камень в фундамент второго завода автомобильных компонентов в России, а с 2015 г. продукция Bosch для автомобилей будет выпускаться и в Самаре. Компания также планирует расширить сеть сервисных и ремонтных мастерских «Бош Сервис», «Бош Дизель Центр и Сервис» с 390 в 2013 г. до 530 к концу текущего года.

Концерн **«ШЕЛЛ»** представил моторное масло нового поколения Shell Helix Ultra с революционной технологией Shell PurePlus. Это моторное масло, созданное из природного газа, является самым инновационным продуктом в истории «Шелл». Новая технология заключается в преобразовании природного газа в кристально чистое базовое масло, которое практически не содержит примесей, характерных для сырой нефти. Инновационные процессы производства позволяют получить синтетическое моторное масло, обладающее уникальными характеристиками: при эксплуатации в отрицательных температурах из-за более высокой стабильности на молекулярном уровне масло с технологией PurePlus обеспечивает быстрое смазывание деталей двигателя при холодном запуске и температуре от -25 до -40°C. Также при помощи тестов доказано, что масло на основе базы Shell PurePlus обладает исключительно низкой испаряемостью (согласно тестам NOACK1 – порядка 10% и ниже). Также новую технологию отличают стабильность вязкости в сравнении с другими базовыми маслами и существенно более высокая стойкостью к окислению. Это позволяет сохранять первоначальную вязкость и текучесть даже после длительных пробегов.





# СОВЕТЫ МАТТИ МОРРИ

НАЗВАНИЕ ДОЛЖНОСТИ, КОТОРУЮ ЗАНИМАЕТ МАТТИ МОРРИ НА ПРЕДПРИЯТИИ NOKIAN TYRES, ЗВУЧИТ ДОВОЛЬНО СКУЧНО: РУКОВОДИТЕЛЬ ОТДЕЛА ТЕХНИЧЕСКОЙ ПОДДЕРЖКИ КЛИЕНТОВ. НА САМОМ ДЕЛЕ МАТТИ, ОТРАБОТАВШИЙ НА NOKIAN TYRES УЖЕ БОЛЕЕ ПОЛУВЕКА, ЗНАЕТ О ШИНАХ АБСОЛЮТНО ВСЕ. И СВОИМИ ЗНАНИЯМИ ОХОТНО ДЕЛИТСЯ ◻ СТАНИСЛАВ ШУСТИЦКИЙ ◻ ФОТО АВТОРА

■ И действительно, Матти Морри с поразительной легкостью развенчивает мифы и устоявшиеся неверные суждения. А еще всегда готов дать практический совет по выбору и использованию тех или иных шин. Но главное, с чего Матти Морри начинает и чем заканчивает любую из презентаций, – это безопасность. Удивляться здесь не приходится, ибо статистика ДТП в Финляндии (отнюдь не самой аварийной европейской страны) с 2000 по 2011 г. говорит о том, что при общем количестве в 2647 аварий со смертельным исхо-

дом каждая седьмая была связана с шинами. Причем 30% от общего числа аварий произошли из-за шин, не подходящих к конкретным дорожным условиям. И сразу небольшая ремарка. Говоря о зимних условиях Скандинавии и Северо-Запада России, Матти поинтересовался у журналистов, какие шины они предпочитают – шипованные или фрикционные? Аудитория разделалась примерно пополам. «Я рекомендую шипованные», – резюмировал Матти Морри. – Здесь главным аргументом являются часто меня-

ющиеся погодные условия: это и жесткий укатанный снег, и снежная каша, и «черный лед», представляющий собой обледенелый асфальт с тонкой пленкой воды. Да и сам лед бывает абсолютно разным! И, конечно, перепады зимних температур, при которых шипованные шины ведут себя более стабильно». С этим трудно не согласиться – та же самая статистика говорит о том, что 52,8% аварий произошли тогда, когда под колесами автомобилей были снег или лед. А еще Матти Морри всегда говорит о необходимости контроля давления в шинах. И делать это рекомендует хотя бы раз в три недели. Подозреваю, что за этот совет кое-кто из читателей окрестит Матти прозвищем «Капитан Очевидность», мол, и ежу ясно, что шины с низким давлением будут вести себя нестабильно. Но вспомните, часто ли вы про-

«**НОВЫЕ АВТОМОБИЛИ ДОЛЖНЫ БЫТЬ ОСНАЩЕНЫ ЭЛЕКТРОННОЙ СИСТЕМОЙ КОНТРОЛЯ ДАВЛЕНИЯ В ШИНАХ**»





**СРАВНЕНИЕ ПЛОЩАДИ ПЯТНА КОНТАКТА ПО МЕРЕ ИЗНОСА ШИН**

Скорость, км/ч	Новые летние шины 8 мм	Безопасный износ 4 мм	Полностью изношенные 1,6 мм
5	100%	100%	100%
75	74%	58%	16%
125	47%	11%	6%

Тормозной путь на мокрой дороге становится намного длиннее еще до того, как износ достигнет уровня 1,6 мм. При том же износе эффект аквапланирования (слой воды 5 мм) в повороте начинается на скорости 76 км/ч.

**АВАРИИ СО СМЕРТЕЛЬНЫМ ИСХОДОМ В ФИНЛЯНДИИ В ПЕРИОД С 2001 ПО 2011 ГОД**

РИСКИ, СВЯЗАННЫЕ С ШИНАМИ	ЧИСЛО АВАРИЙ	ДОЛЯ, %
<b>Плохие шины</b>	<b>265</b>	<b>46,9</b>
• сильно изношенные шины	148	
• сильно изношенные шипованные шины	117	
<b>Неподходящие шины</b>	<b>172</b>	<b>30,4</b>
• неправильный тип шин	116	
• неправильная установка по осям	53	
• неправильный тип для автомобиля	3	
<b>Неправильное давление в шинах</b>	<b>75</b>	<b>13,3</b>
• слишком низкое давление	55	
• разное давление по осям	20	
<b>Другие риски</b>	<b>543</b>	<b>9,4</b>
<b>Всего</b>	<b>565</b>	<b>100,0</b>

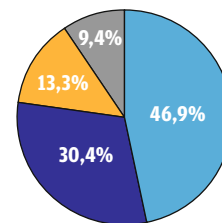

ПОГОДА	ВСЕГО	СВЯЗАННЫХ С ШИНАМИ	ДОЛЯ, %
Снег, лед, слякоть	598	206/34,4	52,8
Влажно	477	57/11,9	14,6
Сухо	1556	57/8,2	32,6
Остальное	16	3	
<b>Всего</b>	<b>2647</b>	<b>393/14,8</b>	<b>100,0</b>

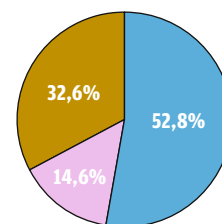

веряете давление в шинах? Скорее всего, только во время сезонной замены... Кстати, здесь тоже есть определенные нюансы. Как правило, в том, что касается давления, мы используем рекомендации производителей автомобилей. И, как правило, эти данные указываются для летних шин. «Давление в зимних шинах должно быть выше давления в шинах летних не менее чем на 0,2 бара, – советует Матти Морри. – В зимних шинах используется более мягкая резиновая смесь, в протекторном слое больше шашек и ламелей. И по отношению к более жестким летним шинам вся комбинация элементов будет должным образом работать при более высоком давлении. В 99 % случаев, когда потребители жалуются на нестабильное поведение зимних шин, это происходит из-за низкого давления. Нам ничего не стоит регулярно проверять давление. Но при этом вы снижаете риск серьезной аварии более чем на 13%». Это как раз те 13,3%, произошедшие из-за неправильного давления в шинах, которые также отражены в финской статистике причин ДТП со смертельным исходом. О том, что этот параметр крайне важен, говорит и тот факт, что с этого года Евросоюз вводит закон, согласно которому новые автомобили должны быть оснащены электронной системой контроля давления в шинах.

Сегодня на российском рынке шин дефицит отсутствует, и каждый автолюбитель может выбрать этот товар в соответствии со своими желаниями и возможностями. Лично я помню иные времена, когда шины «укатывали» до такого состояния, что они и наварке (популярный тогда вид восстановления) не подлежали. Сегодня есть все возможности следить за состоянием шин и вовремя их менять. Критической глубиной протектора для летних шин нужно считать 1,6 мм, и 3 мм – для зимних. Но это износ критический. К примеру, помните индикатор-капельку в центральной зоне протектора шин Nokian Hakka? Капелька стерлась, значит, повысилась склонность шины к аквапланированию. В тех же статистических выкладках доля аварий со смертельным исходом из-за изношенных шин составила 46,9%. «Вот что стран-



Высокоскоростная камера, работающая со скоростью 30 000 снимков в секунду, позволяет наблюдать за пятном контакта шины с дорогой.

но, – сетует Матти Морри, – потребители покупают для своих автомобилей дорогие аудио- и навигационные системы, но при этом экономят на шинах». В том, что многие автолюбители думают о шинах далеко не в первую очередь, Матти Морри прав. На дворе июль, а мы нередко слышим цоканье шипов по асфальту. А сколько «неправильных» шин мы не слышим! Я имею в виду зимние фрикционные шины «скандинавского» типа, которые ряд автолюбителей охотно используют и летом. Мол, шипов нет, выпасть нечему... Матти только руками разводит: «Несмотря на то, что у этих шин нет шипов, мы не рекомендуем использовать их летом. Во-первых, они нестабильны при высоких температурах. Во-вторых, по сцеплению на мокрой дороге они существенно проигрывают летним шинам. И, разумеется, имеют более высокий износ». А я вспомнил историю, которая произошла непосредственно со мной. Я участвовал в пробеге,

маршрут которого пролегал от самой северной точки Европы до самой южной. Стартовали мы из заснеженного Хоннингсвога, что на севере Норвегии, а финишировали в теплой испанской Малаге, и колеса нашей Mazda CX5 были обуты в зимние нешипованные шины. На автобанах Германии скорость автомобиля нередко доходила до 200 км/ч, пока на одной из заправок мы не удосужились посмотреть на скоростной индекс наших шин. И это был индекс «Q», допускавший скорость до 160 км/ч! «Если вы превысили показатели скоростного индекса на пару-тройку километров в час, ничего страшного не случится. Но на скорости в 200 км/ч вы определенно рисковали, – говорит Матти. – У нас есть зимние шины с подобным скоростным индексом, которые для улучшения сцепления имеют большое число ламелей. На высокой скорости такие шины начинают перегреваться и ведут себя нестабильно. Ситуация, о которой ты рассказывал, достаточно типична для тех финнов, которые зимой ездят отдыхать на юг Европы. В таком случае я рекомендую им установить зимние шины, предназначенные для Центральной Европы. У этих шин высокий индекс скорости, а главный акцент в конструкции сделан на управляемость. Но по территории Финляндии на этих шинах нужно ехать осторожно, так как показатели на снегу и льду у них весьма средние. Кстати, в связи с этим существует еще одна опасность. Сейчас весьма популярна покупка шин через Интернет, но зачастую в этом случае перед вами лишь один параметр – цена. Таким образом, вы можете приобрести шины, не подходящие к климатическим условиям вашей страны». Все, о чем говорил мой собеседник, кого-то только утвердит в суждении, что Матти Морри – «Капитан Очевидность». И тем не менее попробуйте все то, о чем было сказано выше, измерить на себя. Возможно, именно это позволит вам не попасть в проценты печальной статистики. А еще мы с Матти беседовали о ремонте шин. Очевидные истины были и в той беседе, но об этом уже в следующем номере журнала. □





# ЭКОУТОПИЯ

СОЗДАВАЯ ЭКО-ЛИНЕЙКУ ШИН ЕСОРИА, В BRIDGESTONE БРАЛИ В РАСЧЕТ ТОЛЬКО РЫНОК НАЧИНАЮЩИХ СВОЕ ШЕСТВИЕ ПО МИРУ ЭЛЕКТРОМОБИЛЕЙ. СЕЙЧАС ЖЕ ВСЕ БЕЗ ИСКЛЮЧЕНИЯ АВТОПРОИЗВОДИТЕЛИ ЗАИНТЕРЕСОВАНЫ В ЭКОНОМИИ – ЧТО КРОХОТНАЯ TOYOTA IQ, ЧТО МОЩНЫЙ RANGE ROVER ДОЛЖНЫ РАСХОДОВАТЬ ВСЕ МЕНЬШЕ ТОПЛИВА. НА ВНЕДОРОЖНИКАХ АНГЛИЙСКОЙ МАРКИ КАК РАЗ И УДАЛОСЬ ИСПЫТАТЬ НОВИНКИ BRIDGESTONE

◻ ИВАН СОКОЛОВ ◻ ФОТО АВТОРА



ное снижение расхода топлива по сравнению с Dueler H/L 683. Линейная гамма включает аж 23 типоразмера (15-19 дюймов). Конечно, все тонкости новинки сразу почувствовать сложно, но кое-какую информацию можно получить. Например, въезжая на гору с 45-градусным уклоном или двигаясь с 30-градусным уклоном. В первых, Discovery прекрасно держится за бетонное покрытие, не подавая признаков скольжения. А вторых, при крутом боковом уклоне практически отсутствует подлом боковины шины – все в пределах допустимого. Другая модель, Dueler H/P Sport, повторяющая рисунок Potenza RE050, предназначена для внедорожников премиум-класса, таких как Range Rover. Для этих целей на полигоне подготовлен скоростной участок, проложенный по грунтовой кольцевой трассе. Уже интереснее. Но «понять» шины здесь, пожалуй, еще тяжелее. Как ни странно, на чисто асфальтовых шинах Range может вполне азартно управляться, лишь изредка выплывая наружу поворота передней осью – и все предельно прогнозируемо. Третья новинка – Dueler A/T 697, являющаяся на данный момент самой внедорожной шиной в SUV-гамме. МТ-шные грязевые шины пока что к нам не поставляют, что весьма странно – где, если не в России, на них будет хотя бы близкий спрос? Но и 697-й Dueler ведет себя на пересеченке неплохо. И судя по показанной на презентации диаграмме рас-

■ Бренд Ecoria произошел от слов Ecology и Utopia – получился некий экологический перфекционизм. Неслыханное прежде стремление к экономичности вызвано современными евро нормами: сократить количество выбросов можно главным образом за счет уменьшения расхода топлива. Уверен, мало кто из читателей серьезно задавался поиском экономичных шин – на первом месте обычно стоит соотношение сцепных свойств и цены. Но характеристики, которые обещают японские шинники, весьма любопытны: появившаяся в этом году легковая линейка Ecoria (EP150, EP200 и EP850) позволяет снизить расход топлива по сравнению с шинами B250 соответственно на 7,1%, 12,3% и 3,9%! В такие цифры поверить трудно, но если они близки к истине, то это серьезный прорыв в шинной индустрии.

На внедорожном полигоне Land Rover Experience мне удалось совершить мини-тест другой линейки шин, предназначенной непосредственно для SUV: Dueler H/P Sport, Ecoria EP850 и Dueler A/T 697. С недавнего времени все автомобили учебного центра будут оснащаться именно этими шинами. Первые на очереди – Ecoria EP850, в актив которых записывают комфортное и тихое вождение, хорошее торможение на мокром покрытии и традиционную для Bridgestone высокую прочность боковины. За счет сниженного на 15,7% сопротивления качению у этой шины обещается 3,9-процент-

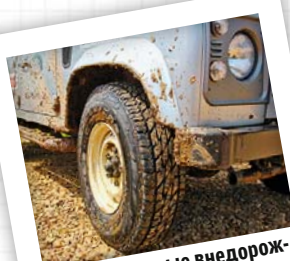

**A/T 697 – самые внедорожные шины в гамме.**

пределения характеристик, шины стали выносливее и проходимее (по сравнению с 694-й моделью), хотя ламелей на плечевом блоке стало меньше для снижения уровня шума. В целом, Bridgestone движется верной дорогой. Особенно радует, что в компании постоянно проводят испытания на прочность и износостойкость, в результате чего японские шины как нельзя лучше приспособлены к российским реалиям. А для нашей страны эти особенности пока что важнее топливной экономичности. ◻







## Радар-детектор

– это устройство, информирующее автовладельца о наличии в своём поле действия радаров ДПС, благодаря детектированию радиоволны и лазерных лучей или путем поиска радара в GPS-базе согласно Вашим координатам, на определение которых он настроен.

8 800 555-67-86

[www.avs-auto.ru](http://www.avs-auto.ru)

Детектирует все современные камеры и радары

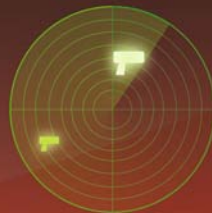

ПОКАЖЕМ  
В ДЕЙСТВИИ

### СКОРО В ПРОДАЖЕ

Радар-детектор  
**R-920S**



NEW

GPS  
модуль

↑  
дистанция  
до радара

OLED  
дисплей

скоба  
крепление  
с присосками

сделано  
в Корее

обнаружение  
радаров  
СТРЕЛКА

уровень  
сигнала

магнитный  
держатель

голосовое  
оповещение

кнопка  
вкл. / выкл.

нано  
коврик

12 / 24В  
рабочее  
напряжение

РЕКОМЕНДУЕМАЯ  
РОЗНИЧНАЯ  
ЦЕНА:  
ОТ 6 125 руб.

Радар-детектор  
**R-820S**



NEW

OLED  
дисплей

скоба  
крепление  
с присосками

сделано  
в Корее

обнаружение  
радаров  
СТРЕЛКА

уровень  
сигнала

магнитный  
держатель

голосовое  
оповещение

кнопка  
вкл. / выкл.

нано  
коврик

12 / 24В  
рабочее  
напряжение

РЕКОМЕНДУЕМАЯ  
РОЗНИЧНАЯ  
ЦЕНА:  
ОТ 4 500 руб.

Радар-детектор  
**R-720S**



скоба  
крепление  
с присосками

сделано  
в Корее

обнаружение  
радаров  
СТРЕЛКА

кнопка  
вкл. / выкл.

уровень  
сигнала

голосовое  
оповещение

12 / 24В  
рабочее  
напряжение

РЕКОМЕНДУЕМАЯ  
РОЗНИЧНАЯ  
ЦЕНА:  
ОТ 3 120 руб.

Радар-детектор  
**R-620S**



скоба  
крепление  
с присосками

сделано  
в Корее

обнаружение  
радаров  
СТРЕЛКА

кнопка  
вкл. / выкл.

уровень  
сигнала

прозрачное  
ПОКРЫТИЕ  
от царапин  
на устройстве

12 В  
рабочее  
напряжение

РЕКОМЕНДУЕМАЯ  
РОЗНИЧНАЯ  
ЦЕНА:  
ОТ 2 750 руб.

Радар-детектор  
**R-430S**



скоба  
крепление  
с присосками

сделано  
в Корее

обнаружение  
радаров  
СТРЕЛКА

кнопка  
вкл. / выкл.

12 В  
рабочее  
напряжение

РЕКОМЕНДУЕМАЯ  
РОЗНИЧНАЯ  
ЦЕНА:  
ОТ 2 595 руб.

Реклама

Скачай в Appstore и Google Play

# 5КОЛЕСО

16+







# РЕВОЛЮЦИОНЕРЫ

В РОССИИ НАЧАЛИСЬ ПРОДАЖИ НОВОЙ ЛИНЕЙКИ ПРЕМИАЛЬНЫХ ПОЛНОСТЬЮ СИНТЕТИЧЕСКИХ МОТОРНЫХ МАСЕЛ SHELL HELIX ULTRA. САМИ РАЗРАБОТЧИКИ, ПРЕЗЕНТУЯ НОВИНКУ, ГОВОРЯТ, ЧТО ЭТОТ ПРОДУКТ УВИДЕЛ СВЕТ ВО МНОГОМ БЛАГОДАРЯ РЕВОЛЮЦИОННЫМ ТЕХНОЛОГИЯМ В ОБЛАСТИ ПРОИЗВОДСТВА БАЗОВОГО МАСЛА... ◻ СТАНИСЛАВ ШУСТИЦКИЙ ◻ ФОТО АВТОРА И SHELL

■ Около 40 лет назад в концерне «Шелл» начались работы, связанные с технологией Gas-To-Liquid (газожидкостная конверсия). Те самые работы были в чем-то вынужденными (реакция на нефтяной кризис на Ближнем Востоке), а в чем-то результатом видения перспектив производства продуктов из природного

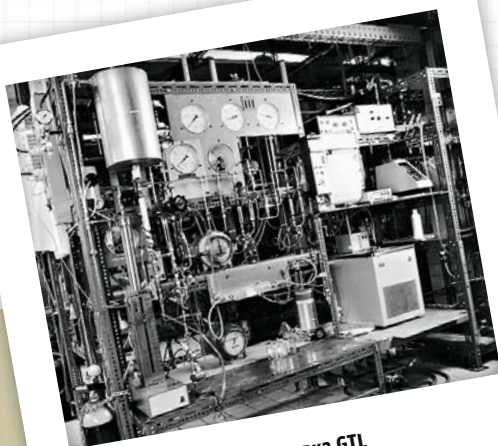

1973 год. Тестовая установка GTL в Технологическом центре Амстердама.

газа. В чем преимущества? Во-первых, природный газ является более чистым, нежели нефть, источником энергии. Во-вторых, базовое масло (его качество во многом определяет и качество конечного продукта, так как составляет 75-80% его объема), полученное в результате синтеза газа по той самой революционной техно-

логии Shell PurePlus, также является более чистым – оно не имеет примесей, характерных при использовании нефти.

Теперь о качестве конечного продукта, линейки синтетических моторных масел Shell Helix Ultra. Один из самых негативных моментов в работе современных двигателей – образование отложений. Отсутствие характерных для продуктов из углеродородного сырья примесей в базовом масле, произведенном по технологии Shell PurePlus, а также использование разработанной в концерне «Шелл» технологии Active Cleansing, позволяют значительно снизить вероятность образования отложений на стенках цилиндров и днищах поршней двигателя. Еще







СОЧЕТАНИЕ ТЕХНОЛОГИЙ SHELL PUREPLUS И ACTIVE CLEANSING TECHNOLOGY МАКСИМАЛЬНО СНИЖАЕТ ОБРАЗОВАНИЕ ОТЛОЖЕНИЙ В ДВИГАТЕЛЕ

один важный плюс, характерный для новых масел Shell Helix Ultra, заключается в том, что эти масла сохраняют высокий уровень стабильности в широком диапазоне температур. Это качество трудно переоценить в наших климатических условиях, когда низкая текучесть масла облегчает процесс запуска двигателя при температурах до -40°C. Кроме того, Shell Helix Ultra, в базе которого масло, полученное по технологии Shell PurePlus, обладает крайне низкой летучестью при высоких температурах. По результатам тестов, в сравнении с базовыми маслами, произведенными из нефти, испарение масла, произведенного по технологии Shell PurePlus достигает 10% и ниже, что значительно превышает требования не только промышленных стандартов API и ACEA, но и жесткие требования ведущих производителей. Еще одним плюсом стабильных показателей вязкости является стойкость масел Shell PurePlus к окислению даже после длительного использования. А это опять же сокращение тех самых вредных для «здоровья» двигателя отложений.

Но во всем том, что было сказано выше, нет ни слова о самом главном – о смазывающих свойствах масел Shell Helix Ultra. На этом факторе не заостряли свое внимание и спикеры, выступавшие на презентации нового продукта. Дело в том, что все они говорили о тех качествах масла с использованием технологии Shell PurePlus, которые были значительно улучшены по сравнению с «классическим» базовым маслом, произведенным из нефти. Улучшены, разумеется, без снижения эффективности смазывания трущихся деталей двигателя.

Достаточно сказать, что именно масла Shell Helix Ultra используются для первичной заливки в двигатели таких суперкаров, как Ferrari и Maserati. Двигателей, которые работают в условиях крайне высоких термических и механических нагрузок.

Сорок лет назад в лабораторных условиях на опытной установке, производившей несколько

граммов базового масла в день, был получен инновационный продукт, в перспективность которого сразу поверили. И уже в 1990-х в Малайзии была запущена первая промышленная установка концерна «Шелл», работающая по технологии GTL, а в 2012 году в Катаре вступил в строй завод Pearl GTL, способный производить 30 000 баррелей базового масла в сутки (1 баррель = 159 литров). □

- 1 В Маранелло в двигатели Ferrari заливают масло Shell Helix Ultra.
- 2 Опытная установка GTL в Технологическом центре в Амстердаме...
- 3 ...и макет завода Pearl GTL в Катаре, где ежегодно производится 1 млн тонн базового масла.







# ТОПЛИВО БУДУЩЕГО

ПОВОД ДЛЯ ПОСЕЩЕНИЯ ПРОИЗВОДСТВЕННЫХ И ЛАБОРАТОРНЫХ ПЛОЩАДОК КОМПАНИИ NESTE OIL МОЖНО БЫЛО СЧИТАТЬ ОТНОСИТЕЛЬНО БАНАЛЬНЫМ – НАЧАЛО ПРОДАЖ НА РОССИЙСКОМ РЫНКЕ ТОПЛИВА С ПРИСАДКАМИ НОВОГО ПОКОЛЕНИЯ FUTURA. НО В ХОДЕ ВИЗИТА ПРИНИМАЮЩАЯ СТОРОНА ЗНАЧИТЕЛЬНО РАСШИРИЛА ТЕМАТИКУ. И ЭТО БЫЛО ВЕСЬМА ИНТЕРЕСНО

◻ СТАНИСЛАВ ШУСТИЦКИЙ ◻ ФОТО АВТОРА И NESTE OIL

## НА ЛИДИРУЮЩИХ ПОЗИЦИЯХ

Начало истории Neste Oil датировано январем 1948 года. Тогда молодая финская компания, целью создания которой было обеспечение энергетической безопасности страны, занималась закупкой крупных партий нефтепродуктов. А спустя девять лет был запущен и первый собственный нефтеперерабатывающий завод. Темпы развития впечатляли: уже через пять лет мощность предприятия возросла втрое. Сегодня годо-

вая мощность двух нефтеперерабатывающих предприятий Neste Oil составляет 15 млн тонн «классических» нефтепродуктов и 2 млн тонн биодизеля, производимого из возобновляемого сырья. В прошлом году торговый оборот компании составил 17,5 млрд евро, а бизнес компании носит транснацио-

В ПРОШЛОМ ГОДУ ТОРГОВЫЙ ОБОРОТ КОМПАНИИ СОСТАВИЛ 17,5 МЛРД ЕВРО, А БИЗНЕС НОСИТ ТРАНСНАЦИОНАЛЬНЫЙ ХАРАКТЕР

нальный характер – он сосредоточен в 15 странах мира. «В Финляндии мы являемся самым крупным экспортером и самым крупным предприятием по торговому обороту», – рассказывает менеджер по коммуникациям Сюзанна Сиеппи. И если продолжить тему «самых-самых», то Neste Oil яв-





ляется и самым крупным производителем биотоплива из возобновляемого сырья. Причем на предприятии действуют весьма последовательно: уже в 1980 году в топливе Neste отсутствовал свинец, в 2000-х финская компания начала выпуск бензина, не содержащего серы, а в 2007 году на Neste Oil приступили к производству топлива из возобновляемого сырья. Очередной вехой в «топливно-экологической» истории стал 2011 год, когда началось производство авиационного топлива с использованием биокомпонентов, а годом позже на рынок был выпущен Neste Pro Diesel, в котором использовалось 15% возобновляемого сырья, сертифицированный и рекомендованный к использованию Всемирной топливной хартией (WWFIC).

## НАУЧНЫЕ ПРИОРИТЕТЫ

В беседе с сотрудниками отдела разработок любой компании всегда хочется выведать секрет. Или хотя бы нащупать вектор, определяющий перспективы. Но то, о чем рассказывали специалисты Neste Oil, было интересно в применении уже к дню сегодняшнему. Руководитель отдела технологических разработок Раймо Линнаила сразу начал с приоритетов: «Neste Oil – пионер в разработке «чистых» видов топлива, а в 2000-х годах компания совершила настоящий прорыв в области биотоплива. При этом нам приходилось разрабатывать собственные технологические решения, так как тогда никаких лицензионных продуктов в этой области



не было». Если говорить о цифрах, то ежегодно в программу разработки технологических процессов компания инвестировала несколько миллионов евро (в 2012 г. – 42 млн). «Одна из важнейших задач нашей лаборатории – расширение линейки возможных источ-



**Сеппо Микконен не только специалист отдела разработок Neste Oil, но и руководитель организации, занимающейся сертифицированием топлива в Финляндии.**

ников сырья для производства топлива, – продолжает тему Сеппо Микконен, сотрудник отдела разработок. – Традиционными продуктами для производства биотоплива были пальмовое, соевое и рапсовое масла. Но благодаря нашим разработкам объем не растительного сырья, а сырья, полученного из промышленных отходов, составил 52%. И мы продолжаем изыскания все новых и новых видов сырья». Перечень наименований возобновляемого сырья впечатляет.

Это животный и рыбий жиры (причем не в чистом виде, а в качестве отходов, побочного продукта соответствующих производств), отходы деревообрабатывающей и целлюлозно-бумажной промышленности... В общем, производство из любой биоактивной массы. В том числе из сахаросодержащих продуктов. Ну как тут было не вспомнить о приключениях Незнайки и его друзей! Помните автомобиль, кото-



- 1** В баночках отнюдь не специи для кулинарии. Рапсовое, ромашковое, соевое масла – после переработки на всем этом может работать дизельный двигатель.
- 2** А ключ к тайнам биотоплива подбирают в лаборатории Neste Oil.
- 3** Мощности по производству NEXBTL в Порвоо.







**ПРОИЗВОДСТВО БИОТОПЛИВО NESTE**

рый построили механики Винтик и Шпунтик и который работал на сахарном сиропе? Оказывается, это вполне реально. Только на Neste Oil столь расточительную технологию, как производство топлива из сахарного сиропа, позволить себе не могут – это наверняка будет побочный продукт сахарного производства. Но то, что делают в отделе технологических разработок – не просто работа ради экзотики. А чтобы это было абсолютно понятно, Сеппо Микконен конкретизировал задачи, которые решает отдел: «Дальнейшее совершенствование процессов переработки сырья и предоставление клиентам решений в области высококачественного и более чистого топлива». И более важным в данном случае является конец фразы.

**БИО БИО РОЗНЬ**

Во время беседы Сеппо Микконену задали вопрос о том, сколько лет может потребоваться, чтобы человечество смогло полностью отказаться от нефти и перешло на альтернативное топливо. «Я до этого момента точно не доживу», – отшутился Сеппо. А затем добавил: «Возможно, четверть века. Я начал работу в компании с углеводородного сырья, но последние 10 лет альтернативное топливо – дело всей моей жизни. И высшим нашим достижением я считаю топливо NExBTL, производимое из возобновляемого сырья». Причем NExBTL на Neste Oil производится в приличных про-

мышленных объемах: в прошлом году из 16 млн тонн произведенных продуктов на долю дизеля из нефти пришлось 37%, на долю бензина – 25%, а на долю дизеля из возобновляемого сырья – 12%. Но Neste Oil не единственный производитель биодизеля. Чем же так хорошо дизельное топливо NExBTL? «Есть два типа биодизеля, – поясняет Сеппо Микконен. – Есть уже ставший традиционным биодизель с FAME (Fatty Acid Methyl Ester), при производстве которого растительное масло проходит обработку метанолом, и в качестве добавки к дизелю из углеводородного сырья может использоваться не более 7% биодизеля FAME. И есть наш NExBTL, полученный по технологии HVO (Hydrotreated Vegetable Oil) методом гидратирования растительного сырья или животного жира. NExBTL по качеству намного лучше, чем традиционный биодизель, его можно использовать в чистом виде, он выпускается в промышленных объемах, а по энергетическим качествам ни в чем не уступает топливу, полученному из углеводородного сырья. А еще FAME, в отличие от HVO, более

гигроскопичен, не стабилен при хранении, у него присутствует риск микробиологического загрязнения. При транспортировке трубопроводом дизель FAME нельзя смешивать с авиационным топливом, а продукт HVO при смешивании не влияет на качество авиационного топлива, и их можно транспортировать вместе. И еще. Если дизель FAME плохого качества, то он может нестабильно работать уже при температуре +5°C, а если качество хорошее, то его нижний диапазон где-то на уровне -15°C. Что касается дизельного топлива HVO, то двигатель на нем превосходно работает и при -40°C. Резюмируя, можно сказать следующее:

технология FAME появилась в Германии в 1990-х годах, и это топливо применялось исключительно для сельскохозяйственной техники, и сегодня сфера его применения не слишком обширна. Что касается HVO, то мы, занимаясь процессом с 2005 по 2010 год, сразу вывели качество на должную высоту и с тех пор его постоянно улучшали». Как уже было сказано выше, отдел разработок Neste Oil работает не для получения эксклюзивного

«**ЧТО КАСАЕТСЯ HVO, ТО МЫ, ЗАНИМАЯСЬ ПРОЦЕССОМ С 2005 ПО 2010 ГОД, СРАЗУ ВЫВЕЛИ КАЧЕСТВО НА ДОЛЖНУЮ ВЫСОТУ**»

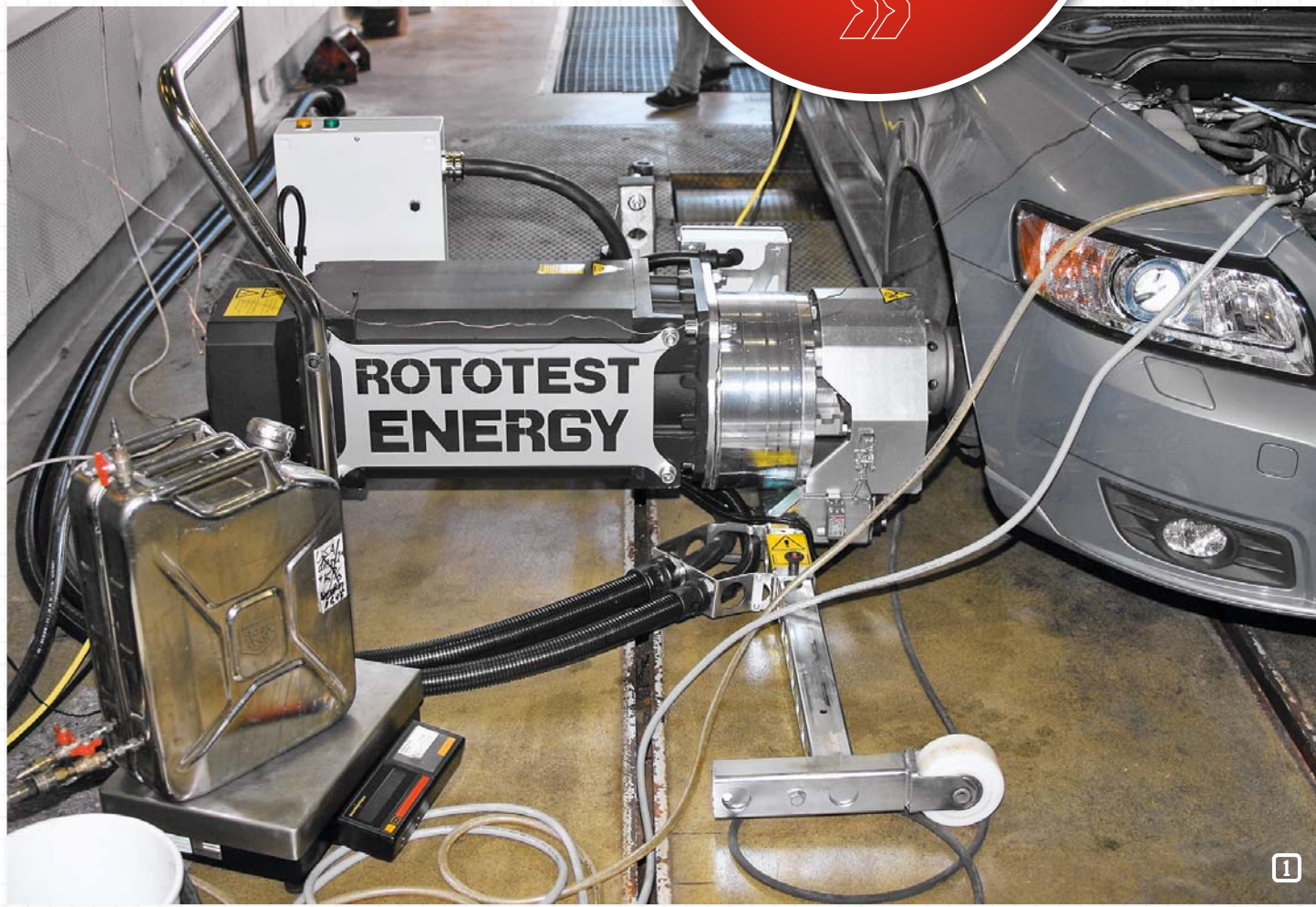



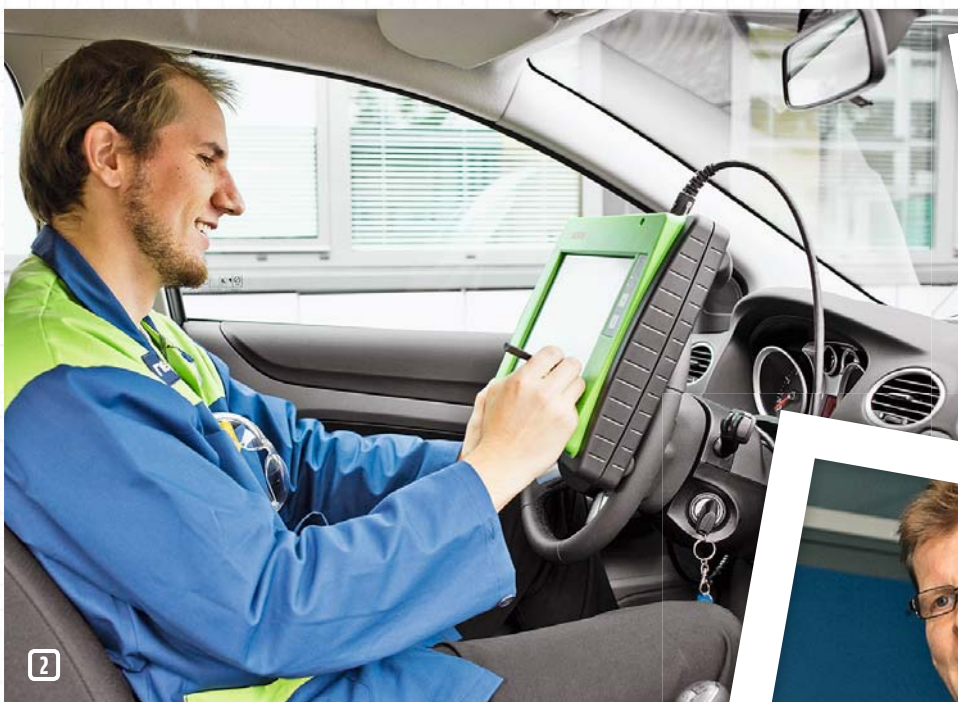

2

**1 2** На стендах моторной лаборатории Neste Oil проводятся комплексные испытания топлива для двигателей как легковых, так и грузовых автомобилей. Измерения касаются мощности двигателей, их экономичности, количества и состава выхлопных газов... Причем в различных климатических условиях – температура может варьироваться от -35°C до +35°C.

лабораторного продукта, а для того, чтобы свои изобретения как можно быстрее внедрить в производство. И если во всей Европе в год производится около 8 млн тонн биотоплива FAME, то одна компания Neste Oil производит 2 млн тонн возобновляемого топлива HVO. Только на двух технологических линиях в финском городке Порвоо ежегодно производится 360 000 тонн топлива NEXBTL, а основными производителями этого вида топлива являются заводы компании в Сингапуре и Роттердаме.

## ВСЕ ВЫШЕ И ВЫШЕ...

Вернее, все лучше и лучше. Именно такие требования диктует Всемирная топливная хартия, регламентируя стандарты бензина и дизельного топлива. Регламентирует, ориентируясь на запросы производителей автомобилей. Что касается России, то сегодня у нас допускается использование топлива класса Евро-3, но в 2015-м планируется переход на Евро-4. А к 2016-му – на Евро-5. Касается это и бензина, и топлива дизельного. Столь пристальное внимание к качеству неудивительно, ибо современные двигатели весьма требовательны к топливу. Опасностей при использовании некачественного бензина или дизеля предостаточно: это, в первую очередь, отложения на стенках цилиндра и днищах поршней, на деталях топливной аппаратуры. Результатом подобных загрязнений может стать и проблема с пуском двигателя, и его нестабильная работа. И, как следствие, снижение экономичности и увели-

чение выбросов вредных веществ в атмосферу. По сути, ликвидация подобного негатива и составляет работу отдела Уллы Кииски, специалиста по присадкам к топливу, непосредственно занимавшейся и разработкой инновационной Futura.

«Присадка к бензину и дизельному топливу Futura обеспечивает три фактора, – рассказывает Улла. – Во-первых, обеспечивает защитную пленку на металлических частях двигателя. Причем эта защитная пленка «прикрепляется» к деталям химическим путем. Во-вторых, присадка растворяет или уменьшает в размерах находящиеся в топливе частицы взвеси, способные вызвать отложения. В-третьих, данная присадка является эффективным моющим средством».

Что касается последнего фактора, то мощные свойства Futura трудно переоценить, если мы говорим о состоянии инжектора, к примеру, в дизельных моторах с системой Common Rail, работающих в условиях высокой температуры и давления. Достаточно сказать, что диаметр сопла форсунки в два раза тоньше человеческого волоса. Понятно, что работа такой форсунки во многом зависит от наличия или отсутствия загрязнений. Улла привела такие данные: на испытаниях двигатель Peugeot DW10 отработал 32 часа на топливе без использования присадки Futura, и потеря мощности за этот период составила 9%. При наличии Futura мощность за тот же период снизилась лишь на 1%. Посмотрев фотографии и графики, иллюстрирующие действие



Присадку Futura для бензина и дизельного топлива представила Улла Кииски.



Раймо Линна: «В нашем отделе технологических разработок трудится 230 человек. Кроме того, у нас есть и дополнительные ресурсы».

присадки, я не мог не задать вопрос. В состав всех современных бензинов и дизельного топлива входят аналогичные присадки. В чем же революционность Futura? В ее особой формуле? «Все несколько прозаичнее, – говорит Улла Кииски. – Технология производства присадок постоянно прогрессирует. И мы как разработчики и производители внимательно следим за развитием отрасли, смотрим, что нового появляется у конкурентов, развиваемся сами. Вы спрашиваете о новизне

формулы? Кроме состава присадки, есть еще один важный момент – ее дозировка». А дальше Улла продолжила перечисление достоинств бензина и дизельного топлива с присадкой Futura. Например, наличие в ней ингибитора коррозии, препятствующего образованию ржавчины на металлических частях двигателя. Есть и еще ряд преимуществ, касающихся дизельного топлива с присадкой Futura. Например, низкое пенообразование, позволяющее в единицу времени залить в бак больше топлива. А еще в присадке есть компонент, повышающий цетановое число дизельного топлива.

В результате – и более быстрый процесс воспламенения, и снижение шумности работы дизеля, и уменьшение вредных веществ в выхлопе. А в заключение рассказа о присадке Futura Улла Кииски предупредила, что нельзя рассчитывать на моментальный положительный эффект от использования бензина и дизельного топлива с Futura. Особенно, если это касается старых двигателей. И заверила, что при регулярном использовании этого топлива результат наверняка будет ощутимым. □

**ЕСЛИ ВО ВСЕЙ ЕВРОПЕ В ГОД ПРОИЗВОДИТСЯ 8 МЛН ТОНН БИОТОПЛИВА FAME, ТО ОДНА КОМПАНИЯ NESTE OIL ПРОИЗВОДИТ 2 МЛН ТОНН ВОЗОБНОВЛЯЕМОГО ТОПЛИВА HVO.**





# СВЕТЛОЕ БУДУЩЕЕ

С КАЖДЫМ ГОДОМ НА СОВРЕМЕННЫХ АВТОМОБИЛЯХ ВСЕ ЧАЩЕ НАЧИНАЮТ ПОЯВЛЯТЬСЯ НОВЫЕ ТИПЫ ИСТОЧНИКОВ СВЕТА. МЫ РЕШИЛИ РАЗОБРАТЬСЯ, ЗА КАКИМИ ТЕХНОЛОГИЯМИ БУДУЩЕЕ. И ЧТОБЫ РАСКРЫТЬ НЕКОТОРЫЕ СЕКРЕТЫ, ОТПРАВИЛИСЬ В НЕМЕЦКИЙ ГОРОД АХЕН, ГДЕ НАХОДИТСЯ ЗАВОД КОМПАНИИ PHILIPS ◻ ИВАН СОКОЛОВ ◻ ФОТО АВТОРА, PHILIPS, AUDI, BMW

## ГАЛОГЕННЫЕ ЛАМПЫ НАКАЛИВАНИЯ

Первые галогенные лампы появились еще в 1962 году (модель H1) и пока что являются самым распространенным источником освещения в автомобильных фарах. Конструкция этих ламп не сильно отличается от обычных ламп накаливания и является их эволюцией: «галогенка» также включает в себя герметичную стеклянную колбу, внутрь которой помещены электроды с нитью накаливания из вольфрама. Но из-за высокой рабочей температуры вольфрама его атомы испаряются на колбу, ограничивая срок ее службы. Для увеличения ресурса в колбу решили закачивать специальную смесь

инертного и галогенного газов, которая, взаимодействуя с испаряющимися частицами вольфрама, препятствует их «прилипанию» к стенкам колбы и помогает им «вернуться» на нить накала. Этот процесс позволил продлить ресурс лампы и повысить температуру спирали, сделав свечение более ярким. Несмотря на свой возраст, фары с таким источником света вряд ли уйдут в отставку в ближайшие лет двадцать-тридцать. На их стороне предельно низкая себестоимость, соперничать с которой пока что не может ни «ксенон», ни светодиодные фары.

⊕ **Низкая стоимость лампы и оптики в целом, простота конструкции, не обязательно установка автокорректоров и омывателей фар.**

⊖ **Малый срок службы, низкий КПД, сильный нагрев оптики, слабый по сравнению с «ксеноном» свет.**

Будущее простых и доступных галогенных ламп полностью зависит от скорости развития других источников света.

## ГАЗОРАЗРЯДНЫЙ КСЕНОН

Прогрессивная для своего времени оптика с газоразрядными лампами впервые появилась в 1991 году, как это водится, на автомобиле премиум-сегмента – BMW 7-й серии. И с самого начала главное преимущество «ксенона» было неоспоримо: его эффектный и, главное, эффективный свет. Также к достоинствам относятся меньшее энергопотребление (в тепло здесь





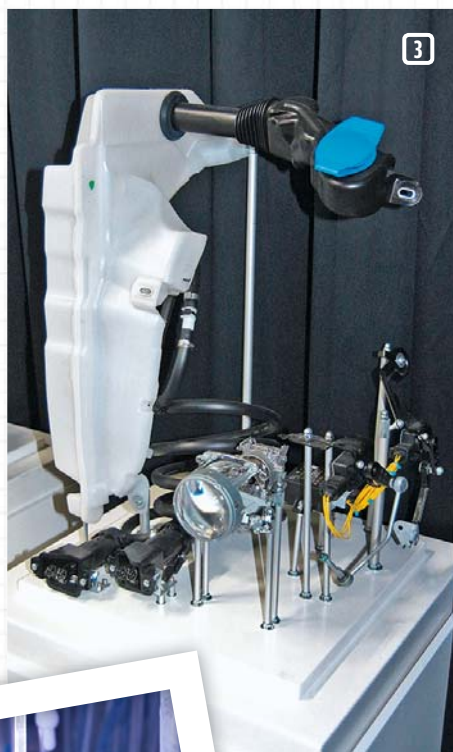

уходит около 7% энергии вместо 40%) и более долгий срок службы. Если жизненный цикл «галогенки» составляет порядка 500–800 часов, то «ксенон» доживает и до 3000 ч (в отличие от нити накаливания, в ксеноновых лампах свечение дает дуга разряда между электродами). Но и недостатки до сих пор весьма существенны: такой источник света требует установки дорогостоящих блоков розжига, а также специальных ламп, которые должны меняться парой (во избежание разницы в цвете, который со временем изменяется). Но и этого недостаточно: при загрязнении поверхности фар встречным водителям приходится тяжело: при более ярком по сравнению с обычными лампами освещением преломляемый загрязненным стеклом свет рассеивается во все стороны, мешая встречному потоку. Но и с чистыми стеклами на неровностях дороги можно ослепить «встречку». Поэтому любая оптика, световой поток которой превышает 2500 люмен, должна до-



Ксенон закачивается в лампу, охлаждаемый до 190°C, а в самом конце лампы подвергают отжигу: так цветовая температура достигает нужной величины.

полнительно комплектоваться автокорректором и омывателем, что, собственно сказывается на конечной цене автомобиля. В «Филипсе» нашли выход, выпустив лампу с «безопасным» световым потоком в 2500 люмен – это меньше, чем у традиционного «ксенона» (3500–4000 люмен), но все равно ярче, чем у «галогенок»

(1000–1500). В целях удешевления пересмотрели и остальную конструкцию, совместив блок розжига с лампой. В первую очередь подобные системы будут устанавливаться на доступные малолитражки. Хотя, может, дни «ксенона» уже сочтены, ведь появились светодиодные фары.

**Примерно вдвое ярче и в 5–6 раз долговечнее «галогенки», низкое потребление энергии, малый нагрев оптики.**

- 1** Световой пучок фары сильно зависит от точности изготовления: центрирование нити накаливания проверяют на каждой лампе.
- 2** К колбе лампы приваривается тонкая трубка, необходимая для закачки галогена.
- 3** Мощный световой поток «ксенона» требует установки автокорректоров и омывателей.
- 4** Совмещенная с блоком розжига «деформированная» лампа D55 обходится без дополнительного оборудования. И хоть себестоимость автомобиля становится ниже, замена ламп будет обходиться заметно дороже.
- 5** Свет от различных источников (слева направо): галогенные лампы H7, новые «галогенки» X-treme Vision H7, ксеноновые лампы, светодиодная оптика.

**Необходимость замены ламп сразу в двух фарах, высокая стоимость ламп «уменьшенной мощности».**

«Гибридные» лампы, совмещенные с блоком розжига, могут сделать применение «ксенона» повсеместным только в том случае, если светодиодная оптика не подешевеет. **+**







## ОРГАНИЧЕСКИЕ СВЕТОДИОДЫ

В Philips активно ведутся работы над совершенно другими диодами – органическими. Органические светодиоды получили свое развитие сравнительно недавно, хотя сам эффект электролюминесценции был выявлен в начале 1950-х: французский ученый Андре Бернаноз со своими сотрудниками открыли эффект в органических материалах, прикладывая переменный ток высокого напряжения к прозрачным тонким пленкам акридинового оранжевого красителя и хиनाкрин. И лишь в 1989 году сотрудники Eastman Kodak Чин Танг и Стив ван Слайк показали первые рабочие образцы органических светодиодов. Пока что в массовое производство такое освещение не идет, но специалисты из Philips пророчат путь на конвейер органики уже к 2016 году. По их словам, они единственные, у кого для этого имеются все необходимые ресурсы. И немцам специалистам трудно не поверить: за последние три года работы над OLED-светом эффективность диодов была увеличена более чем в 3 раза: с 20 до 65 люмен/Вт. На данный момент это является самым эффективным источником света (обычная лампа выдает лишь 7 лм/Вт). Но и без этого у такого источника света полно перспектив. Так, например, с помощью специального слоя вещества можно заставить стекло либо быть полностью прозрачным, либо излучать свет с разной силой, добавляя при этом эффект «тонировки». Что касается долговечности, то и здесь порядок: за 30 тыс. часов теряется только 30% эффективности света. Подобные технологии в «Филипсе» уже применяют для освещения помещений, уже готовы опытные образцы габаритного и сигнального автомобильного света, а в ближайших планах – сделать источники света и вовсе гибкими!

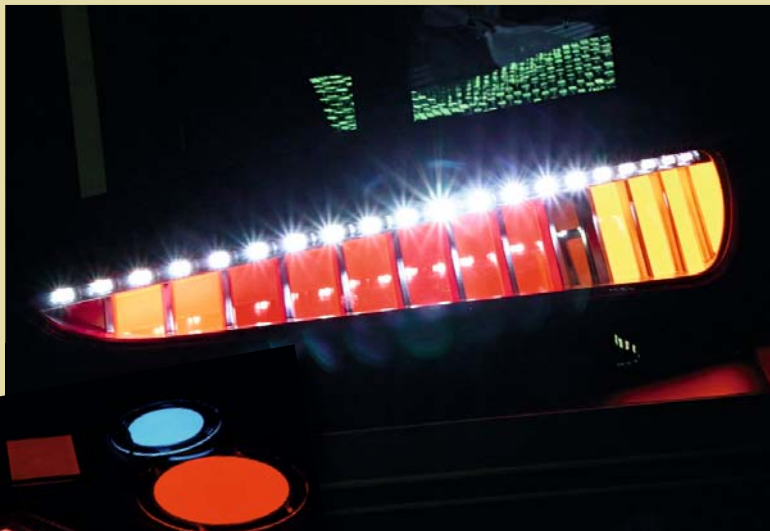

## СВЕТОДИОДЫ

Поначалу светодиоды стали заполнять пространство задних фонарей, начиная со стоп-сигналов, после плавно сменили лампы накаливания габаритного освещения, а совсем недавно LED-оптика стала доступна и в качестве головного освещения. Первым серийным автомобилем, который получил светодиодный ближний свет, стал Lexus LS 600h в 2007 году. В последние же годы подобная оптика стала устанавливаться (естественно, за доплату) и на относительно доступные авто Гольф-класса. Казалось бы,

найден идеальный источник света: скорость срабатывания светодиода в разы быстрее любых ламп, срок службы почти в 10 раз дольше, чем у «ксенона», да и потребление энергии здесь мизерное. Смотрится и вправду эффектно!

Но эффективность не так хороша, как кажется: из-за дизайнерских изысков и ограниченного пространства не всегда удается вместить достаточное количество светодиодов, что напрямую влияет на световой поток. К примеру, LED-оптика Seat Leon выдает порядка 1600-1700 люмен – многим больше, чем фары с обычной лампой H7. И будь в этих же фарах «ксенон», свет был бы на порядок ярче. А ведь эта опция не из дешевых: сеатовские светодиоды оцениваются в 47 600 рублей! Это ни в коем случае не означает пустую трату денег: ехать с таким светом действительно удобно: световой пучок распределяется по дорожному покрытию предельно равномерно, да и цвет близок к белому. Но если вместо 6 светодиодов поставить 15, как в фаре BMW, сила потока сравняется с ксеноновыми 4000 lm. Так что не всякие светодиоды «одинаково полезны».

**⊕ Долгий срок службы; минимальное энергопотребление; эффектный дизайн; более яркий, чем у «галогенок», свет; равномерный световой поток.**

**⊖ В производстве пока что дороже «ксенона», эффективность света сильно зависит от дизайна оптики.**





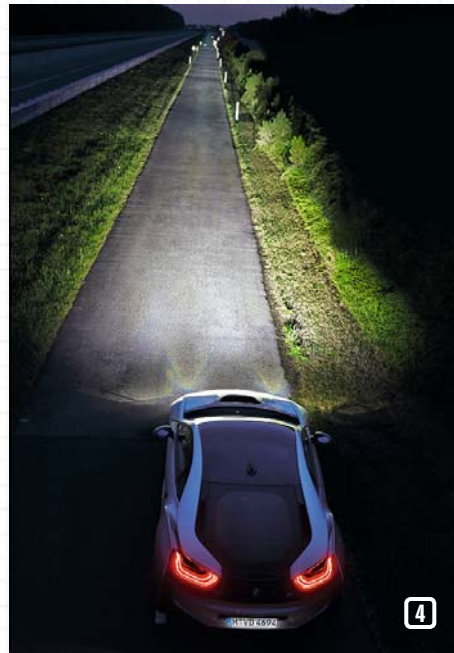

- 1 Чем больше светодиодов можно поместить в фаре, тем ярче будет свет, который не всегда эффективнее, чем у «галогенок».
- 2 На автомобильной оптике светодиоды впервые появились в задних стоп-сигналах.
- 3 4 Дальность светового пучка лазерного света вдвое больше, чем у светодиодных фар.
- 5 Плотный пучок лучей лазерных диодов рассеивается, проходя через линзы и флюоресцирующую фосфорную массу.

трансформирует его в яркий белый свет. За счет того, что исходящий свет гораздо ярче современного головного освещения, здесь не обойтись без использования системы управления дальним светом, использующей камеры для слежения за встречным автомобильным потоком.

**+** Несравнимая эффективность освещения, превосходящая любые аналоги; крайне компактная конструкция фары, эффектный внешний вид, низкое энергопотребление.

**+** Необходимость использования высокотехнологичных, а следовательно, дорогостоящих электронных систем.

Лазерная оптика – очередной революционный этап в развитии автомобильного освещения. **0**

По эффективности светодиодная оптика только начала подбираться к ксеноновой, но, достигнув той же себестоимости, может ее вытеснить.

## ЛАЗЕРНЫЕ ИСТОЧНИКИ СВЕТА

Однако в BMW нацелены на другой результат. Осенью 2014 года в серийное производство выйдет BMW i8: гибридный спорткар должен был стать первым серийным автомобилем с лазерным источником света, а в ближайшие годы в BMW Group намерены оснащать и другие новинки концерна подобной технологией. Но баварцев опередили ребята из Audi: уже летом должна выйти ограниченная партия спортивного R8 LMS с лазерными фарами. Изюминка такого освещения – небывалая дальность света, доходящая до 600 метров, что в два раза больше диапазона современных светодиодных фар дальнего света.

Сама технология очень близка к светодиодам, но есть отличия: лазерные диоды в десять раз меньше обычных и одновременно мощнее. Это дает возможность сэкономить пространство внутри фары, сократив при этом размер отражательной поверхности почти в десять раз по сравнению со светодиодными элементами. Но поскольку лазерный луч слишком мал, он проходит через специальные линзы во флюоресцирующую фосфорную субстанцию внутри фары, которая

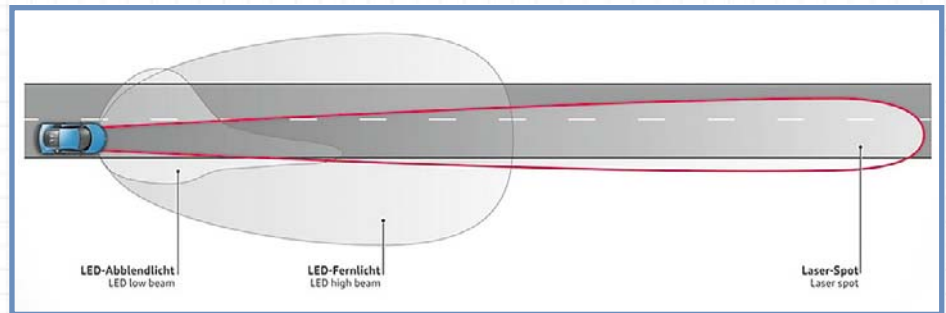

Компактность лазерной оптики дает широкие дизайнерские возможности.

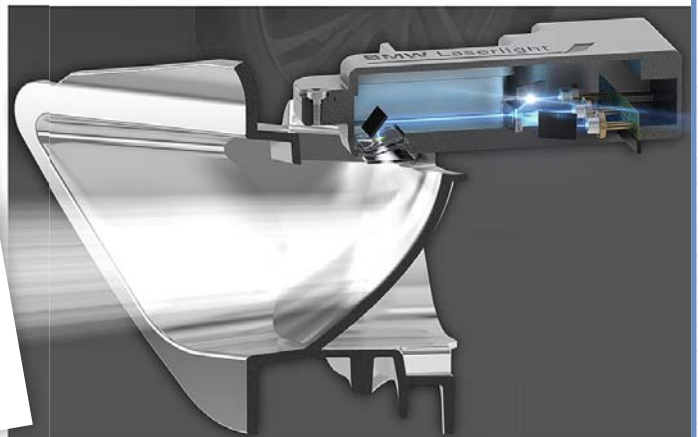





# ВЕЧНАЯ МОЛОДОСТЬ

ПЕРЕЖИВ ДВА МАЛОЗАМЕТНЫХ ФЕЙСЛИФТИНГА, XC90 УЖЕ 12-Й ГОД ВЫПУСКАЕТСЯ БЕЗ КАКИХ-ЛИБО СЕРЬЕЗНЫХ ИЗМЕНЕНИЙ – НЕПОДВЛАСТНЫЙ ВРЕМЕНИ ШВЕДСКИЙ КРОССОВЕР ДО СИХ ПОР ВЫГЛЯДИТ ГАРМОНИЧНО. ДОБАВИМ К ЭТОМУ НЕПЛОХОЕ ОСНАЩЕНИЕ, ПРОСТОРНЫЙ 7-МЕСТНЫЙ САЛОН, КОМФОРТНУЮ ПОДВЕСКУ И МОЩНЫЕ ДВИГАТЕЛИ, И ВОТ ОН – РЕЦЕПТ МИРОВОГО УСПЕХА! ЗАКАНЧИВАЮТСЯ ЛИ НА ЭТОМ ДОСТОИНСТВА ПОДДЕРЖАННЫХ АВТОМОБИЛЕЙ? ◻ ИВАН СОКОЛОВ ◻ ИЛЛЮСТРАЦИИ АВТОРА И КОМПАНИИ VOLVO



■ Вечно молодой, вечно... Безопасный! Помимо нестареющей внешности, этот кроссовер, как и подобает любому Volvo, отличается выдающейся безопасностью. И это не пустые слова. Ни для кого не секрет, что почти любой современный автомобиль с успехом проходит краш-тесты Euro NCAP. Но когда в 2012 году Американский страховой институт дорожной безопасности (IIHS) учредил новые, более строгие серии испытаний, это не на шутку взбудоражило весь мировой автопром: новые модели именитых брендов одна за другой проваливали фронтальный удар с 25-процентным перекрытием. Приятным сюрпризом стал результат XC90: кроссовер с десятилетним «стажем» с успехом прошел испытания, заработав максимальную оценку Top Safety Pick +. Но не безопасностью единой славен XC90. Многим он пришелся по вкусу благодаря своему комфорту: мощные моторы, просторный салон с опти-

**С 2002 ГОДА  
КОНСТРУКЦИЯ  
ЭТОГО VOLVO  
ПОЧТИ НЕ МЕНЯЛАСЬ.**

ональным третьим рядом сидений, качественная отделка и весьма богатое оснащение. Благодаря всем этим качествам XC90 стал едва ли не самым популярным автомобилем Volvo не только в России, но и в Соединенных Штатах, на которые модель в первую очередь и была ориентирована. Правда, модели, предназначенные для американского рынка, в плане оснащения были на порядок беднее, самые же доступные версии оснащались приводом только на переднюю ось (при покупке неплохо бы проверить наличие под днищем карданного вала). С заокеанскими автомобилями, коих на нашем рынке великое множество, стоит быть осторожнее и по ряду других причин: как правило, двигатели и коробки передач у таких экземпляров в худшем состоянии. Но это касается, пожалуй, всех автомобилей, привезенных



Спустя 10 лет производства XC90 с успехом выдержал фронтальный краш-тест на скорости 64 км/ч с 25-процентным перекрытием, появившийся в 2012 году.



- 1 После первого рестайлинга чуть изменились оптика с бамперами.
- 2 В основе шасси XC90 лежит платформа S80: подвеска крайне комфортная и надежная.
- 3 Задние ступицы – одно из немногих слабых мест ходовой.
- 4 Уже в базовой комплектации доступны 6 подушек безопасности и набор электронных помощников (ABS, DSTC и EBD).
- 5 Оцинкованный кузов с хорошим ЛКП неплохо переносит наши зимы. Внешний вид могут портить разве что помутневшие фары и облезающий хром.
- 6 Турбодизель 2.4 (D5244T) и «цепной» атмосферник (B6324S) – наиболее удачные в линейке агрегаты.



из-за океана. А как насчет извечного мифа о хлопотном и дорогом обслуживании автомобилей шведской марки?

## ПОДВЕСКА И ХОДОВАЯ ЧАСТЬ

XC90 построен на общей вольвовской платформе T2, на которой до этого были созданы модели S60, S80 и V70. Следовательно,

ПОДВЕСКА XC90 КОМФОРТНА И НЕПРИХОТЛИВА В ОБСЛУЖИВАНИИ

каких-либо серьезных внедорожных способностей ждать не приходится – это классический «паркетник» с несущим кузовом, независимой подвеской всех колес и полным приводом без жестких блокировок. Но что касается комфорта, то здесь Volvo настоящий круизный лайнер – подвеска отлично изолирует пассажиров от всего несовершенства российских дорог. Благо, за это не приходится расплачиваться частым и дорогим ремонтом: что передняя, что задняя подвеска вполне выносливы и не так дороги в обслуживании. Так, передние сайлент-блоки и шаровые опоры, которые меняются отдельно от рычага, обычно изнашиваются не раньше 100 тыс. км. Рулевые наконечники и стойки стабилизаторов ходят немного меньше (60-70 тыс. км), зато амортизаторы продержатся гораздо дольше (130-150 тыс. км). Задняя подвеска почти вдвое выносливее передней, за исключением подшипников задних ступиц – они могут загудеть уже на 40-50 тыс.

## ДВИГАТЕЛИ

Большее половины предлагающихся на вторичном рынке автомобилей оснащены 5-цилиндровыми бензиновыми турбомоторами B5254T2 (210 л. с.). Двигатель достаточно мощный для тяжелого кроссовера и при должном уходе довольно надежный. Но проблем исключать нельзя: ⊕

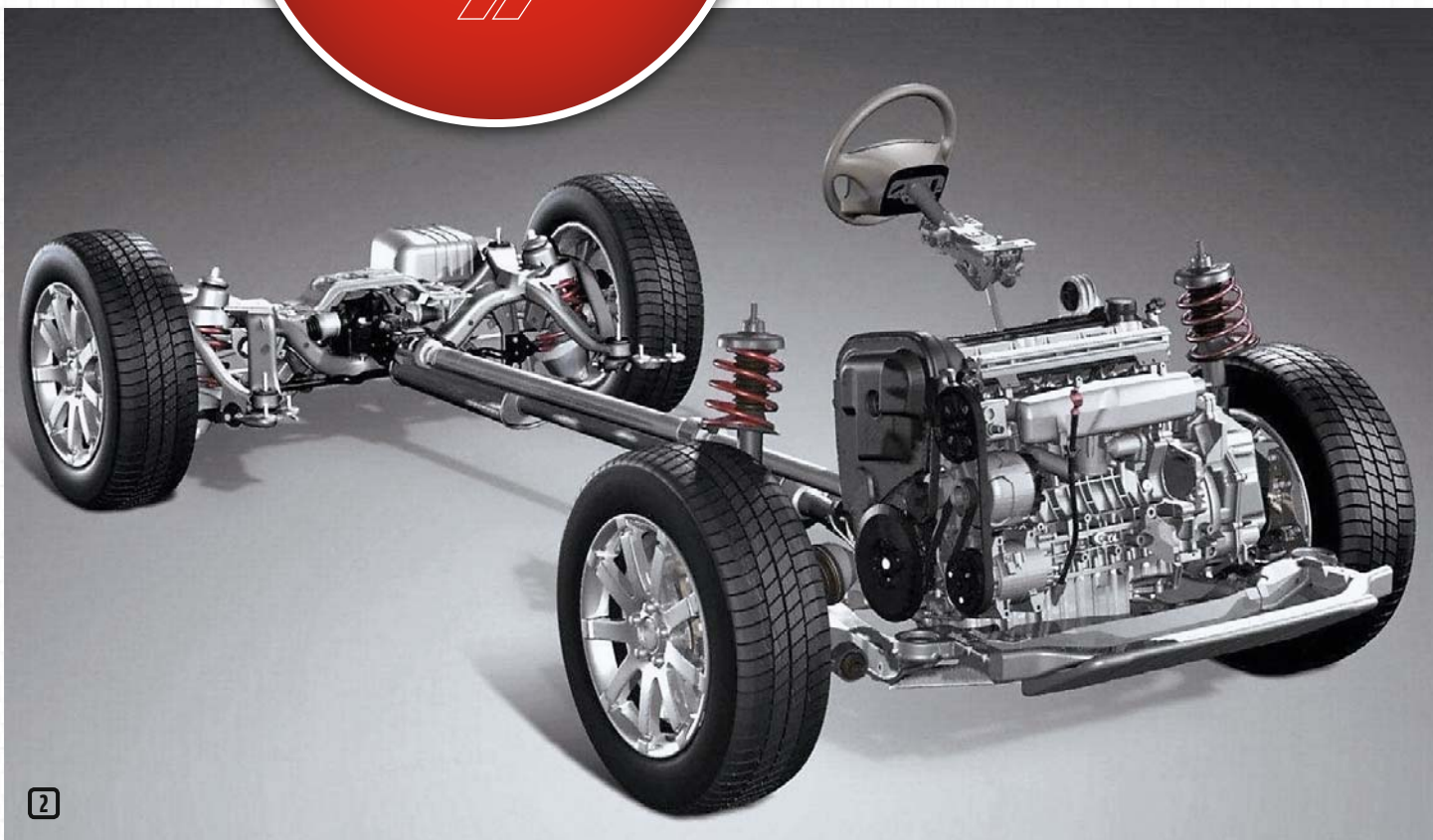

2





ПО ВИНТИКУ VOLVO XC90

ПРИМЕРНАЯ СТОИМОСТЬ ТЕХОБСЛУЖИВАНИЯ, р.

	ОРИГИНАЛЬНЫЕ 3/4	НЕОРИГИНАЛЬНЫЕ 3/4	РАБОТА
Свечи зажигания (4 шт.)	3000	1200	800
Блок управления многодисковой муфтой (DEM)	75 000	—	600
Чистка системы вентиляции картера	—	—	2000
Промывка инжектора	—	—	2200
Тормозные диски/колодки	4200/4300	1500/900	2100/1500
Ступица в сборе с подшипником	6000	3000	1300
Шаровая опора	3900	800	950
Стойка стабилизатора	2400	500	600
Амортизаторы (2 шт., передние)	18 400	8000	3500
Капот	48 000	20 000	1400
Бампер	31 000	5200	1600
Крыло	22 500	13 000	1000
Передняя фара	44 000	35 000	600
Лобовое стекло	18 500	4800	2000

зимой из-за забившегося маслоотделителя системы вентиляции картера порой выдавливает сальники, а летом может выйти из строя термостат, что приведет к перегреву мотора. Очень схожи по надежности турбированные рядные «шестерки» B6294T (272 л. с.). А вот в 2007 г. эти двигатели сменили другие 6-цилиндровые, но уже атмосферные агрегаты B6324S (238 л. с.), которые стали заметно экономичнее. В первый год недоработанный маслоотделитель приводил к повышенному расходу масла, но с модернизированной клапанной крышкой проблемы исчезли. Есть в модельной гамме и неплохой дизельный агрегат D5244T (163-185 л. с.). Мотор вполне неприхотлив и надежен и пользуется заслуженным спросом. Главное – не забывать его своевременно обслуживать и периодически чистить систему вентиляции картера и рециркуляции отработавших газов (EGR) раз в 60-90 тыс. Самый мощный V8 (B8444S, 315 л. с.) особого распространения в России не получил из-за высокого транспортного налога.

ОБЗОР ВТОРИЧНОГО РЫНКА И НОВЫХ АНАЛОГОВ

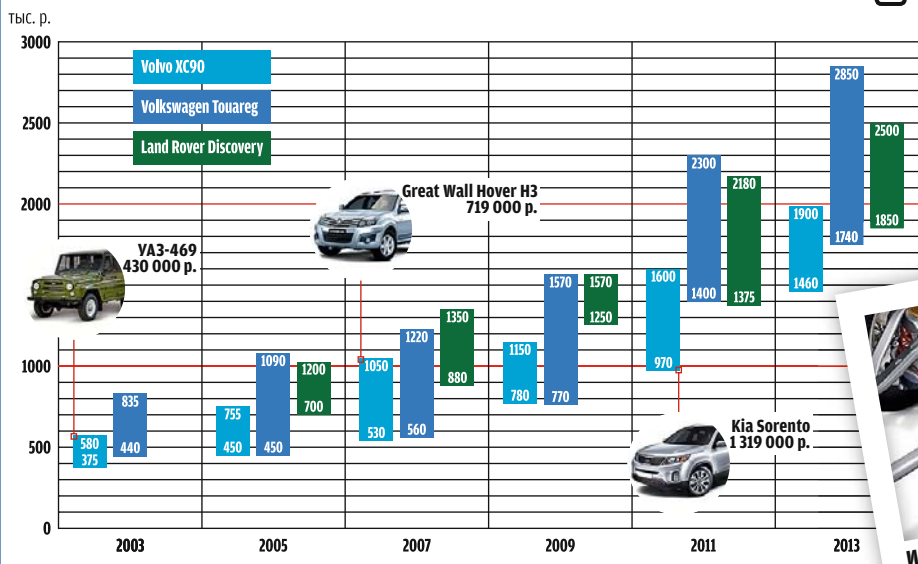

ТРАНСМИССИЯ

В зависимости от устанавливаемого двигателя, XC90 оснащался тремя различными автоматами, которые не являются сильной стороной этого Volvo. Самая проблемная, но относительно дешевая в ремонте – 4-диапазонная GM 4T65E, которая не всегда справляется с мощным 6-цилиндровым турбомотором. Чуть надежнее 5-ступенчатая AW55, устанавливаемая на дизельные и бензиновые рядные «пятерки», но более дорогостоящая в ремонте: при бережной эксплуатации и регулярной замене масла эта АКП должна прослужить больше 200 тыс. км. Но лучше выбрать автомобиль с относительно свежей TF80SC, которой оснащались двигатели V8, рядные «атмосферники» 3.2 и послере-стайлинговые турбодизели. Встречаются в продаже XC90 и с все проблемной 6-ступенчатой «механикой» M-66, но таких автомобилей меньшинство.



Из строя нередко выходит масляный насос муфты Haldex и блок управления DEM.

Не лишней при покупке будет проверка работоспособности полного привода: для этого достаточно поднять автомобиль с заведенным мотором на подъемник и включить передачу. Если карданный вал не крутится – дело в изношенной втулке углового редуктора. Если же кардан вращается, а задняя ось неподвижна – дело в модуле управления заднего дифференциала (DEM), которого, кстати, может вовсе не оказаться на месте (дорогостоящий блок нередко воруют прямо из-под машины).

- ✚ КОМФОРТНАЯ НАДЕЖНАЯ ПОДВЕСКА, МОЩНЫЕ ДВИГАТЕЛИ, 7-МЕСТНЫЙ САЛОН, БОГАТОЕ ОСНАЩЕНИЕ, НИЗКАЯ ДЛЯ СВОЕГО КЛАССА ЦЕНА, НЕПЛОХАЯ РЕМОНТОПРИГОДНОСТЬ
- ⊖ НЕ САМЫЕ НАДЕЖНЫЕ АКП И БЕНЗИНОВЫЕ ТУРБОМОТОРЫ, ПРОБЛЕМЫ С ЭЛЕКТРИКОЙ НА РАНЫХ ЭКЗЕМПЛЯХ, ПОСРЕДСТВЕННАЯ ПРОХОДИМОСТЬ

ВЕРДИКТ

VOLVO XC90 ЗАРЕКОМЕНДОВАЛ СЕБЯ КАК КОМФОРТНЫЙ СЕМЕЙНЫЙ КРОССОВЕР БЕЗ КАКИХ-ЛИБО СЕРЬЕЗНЫХ ИЗЪЯНОВ. ЭТОТ СРЕДНЕРАЗМЕРНЫЙ SUV НА ПОРЯДОК ДЕШЕВЛЕ ОСНОВНЫХ КОНКУРЕНТОВ (LAND ROVER DISCOVERY, VOLKSWAGEN TOUAREG И BMW X5), НЕ ДОРОЖЕ ИХ В ОБСЛУЖИВАНИИ, А В ПЛАНЕ РЕМОНТОПРИГОДНОСТИ И НАДЕЖНОСТИ УСТУПАЕТ РАЗВЕ ЧТО ВНЕДОРОЖНИКАМ TOYOTA LAND CRUISER. ВЫБИРАЯ ПОДДЕРЖАННЫЙ КРОССОВЕР, ЛУЧШЕ ОТДАТЬ ПРЕДПОЧТЕНИЕ VOLVO С ТУРБОДИЗЕЛЕМ ИЛИ АТМОСФЕРНЫМ 3,2-ЛИТРОВЫМ МОТОРОМ, ОТКАЗАТЬСЯ ОТ ПОКУПКИ XC90 ПЕРВЫХ ЛЕТ ВЫПУСКА И АВТОМОБИЛЕЙ С АМЕРИКАНСКОГО РЫНКА.

КУЗОВ, ЭЛЕКТРИКА И САЛОН

К железу никаких претензий – полностью оцинкованные панели кузова не подвержены коррозии, а лакокрасочное покрытие качественное и прочное. Испортить внешний вид через несколько лет эксплуатации могут разве что облезающий хром да помутневший пластик фар. У последних, кстати, порой ломаются



Скачай в Appstore



ВСЕ

О КОММЕРЧЕСКОМ ТРАНСПОРТЕ

отраслевое полноцветное B2B издание  
рынка коммерческого автотранспорта



16+

РЕКЛАМА

**1** На вторичном рынке Volvo XC90 на порядок дешевле большинства конкурентов, таких как Volkswagen Touareg или Land Rover Discovery 3/4. Но ведь часто, присматриваясь к «бэушному» автомобилю, покупатель смотрит и в сторону новых автомобилей. Таким образом, если искать просторный полноприводной внедорожник, то по цене 11-летнего XC90 можно купить новый УАЗ-469, вместо 7-летнего приобрести Great Wall Hover, а взамен Volvo 2011 года – новый Kia Sorento.

**2** XC90 часто оснащался 7-местным салоном, который с легкостью позволяет перевозить длинномеры.

**3** Цвет и материалы отделки сильно отличаются в зависимости от комплектации. Оснащение автомобилей, привезенных из США, обычно беднее европейских аналогов.

электрокорректоры, которые можно заменить отдельно. Неприятности могут возникнуть и с салонной электрикой, особенно это касается самых ранних экземпляров, у которых нередко «глючили» дисплеи бортового компьютера и магнитолы. Из-за большой влажности может выйти из строя датчик продольных и поперечных ускорений (BCS), расположенный под передним пассажирским сиденьем. Также из-за воды, скопившейся в нише моторного отсека, «умирает» электронный блок управления (СЕМ), который после 2005 года стал более герметичным. □







## ПОЛЕТ НОРМАЛЬНЫЙ

В ПРОШЛОМ ГОДУ В РОССИЙСКОМ АВТОСПОРТИВНОМ КАЛЕНДАРЕ ПОЯВИЛАСЬ РАЛЛИЙНАЯ СЕРИЯ DMASK CUP, ИНИЦИИРОВАННАЯ «АКАДЕМИЕЙ РАЛЛИ», КОТОРУЮ, В СВОЮ ОЧЕРЕДЬ, УЧРЕДИЛ И ВОЗГЛАВЛЯЕТ МИХАИЛ ЛЕПЕХОВ – БИЗНЕСМЕН, МЕЦЕНАТ И... ВЕСЬМА УСПЕШНЫЙ ГОНЩИК. О ПРОШЛОМ И БУДУЩЕМ Я И БЕСЕДОВАЛ С МИХАИЛОМ НА СТАРТЕ ВТОРОГО СЕЗОНА... □ СТАНИСЛАВ ШУСТИЦКИЙ □ ФОТО «АКАДЕМИИ РАЛЛИ»

■ Несмотря на дебют серии, сезон прошлого года был весьма успешным. Какие изменения произошли накануне нового сезона?

■ В первую очередь, изменился сам бренд. Теперь серия носит название Volkswagen POLO CUP. А если быть последовательным, самым главным я считаю то, что начиная с нынешнего сезона мы получаем серьезную техническую поддержку подразделения «Фольксваген Груп Рус». Это касается и помощи в подготовке спортивной техники, и помощи отделения «Volkswagen Коммерческие автомобили», которое предоставило нам технику для расширения транспортного парка, обслуживающего гонки: два Volkswagen Amarok, два Volkswagen Multivan и Volkswagen Crafter. В ближайшем будущем в нашем парке появится и грузовик.

■ Подобное вряд ли произошло бы, если бы в «Фольксваген Груп Рус» не поверили в перспективность проекта...

■ Безусловно, но процесс организации подобного взаимодействия потребовал и времени, и сил. Коль скоро речь идет о моносерии, то работать с российским представителем марки было невозможно без согласования всех деталей проекта непосредственно с производителем. Согласовывалось буквально все: начиная со спортивной составляющей и заканчивая качеством промо-продукции. Все должно было быть на самом высоком уровне. Саму же идею в Вольфсбурге высоко оценили. Можно зайти на сайт Volkswagen Motorsport и убедиться в том, что и там есть информация о нашем Volkswagen POLO CUP. Да и Йост Капито, шеф Volkswagen Motorsport хорошо о нас знает.





1



2



3

«  
О НАШИХ ТЕХНИЧЕСКИХ ВОЗМОЖНОСТЯХ ГОВОРИТ ТО, ЧТО «АКАДЕМИЯ РАЛЛИ» ПОСТРОИЛА ЧЕТЫРЕ АВТОМОБИЛЯ МЕЖДУНАРОДНОЙ ГРУППЫ R2  
»

- 1 Volkswagen Polo получился надежным и быстрым автомобилем для ралли.
- 2 Михаил Лепехов не только бизнесмен, идеолог монокубка и действующий гонщик. Любой из процессов, в котором он принимает участие, Михаил знает «от и до». При этом и колесо не ленится поменять, и машину готов помыть.
- 3 Автовозы, заполненные автомобилями Volkswagen POLO CUP, производят внушительное впечатление.

В прошлом году у меня была возможность убедиться в высоком качестве спортивных автомобилей, подготовленных «Академией ралли». Что в году нынешнем? Есть ли изменения в технической части проекта?

Что касается Volkswagen POLO CUP, то у нас и по ходу прошлого сезона проводилась работа над ошибками, устранялись «болезни роста» автомобилей. В этом году изменены передаточные числа в коробках передач, модернизирована система охлаждения... А вот в следующем году, опять же благодаря Volkswagen, у нас, вероятно, появятся новые моторы, разработанные компанией специально для автоспорта. Это будут чистокровные спортивные моторы с объемом 1,6 литра — сейчас мы дорабатываем мотор на базе 1,4-литрового, что, естественно, влечет дополнительные расходы. Кстати, есть еще одна причина для того, чтобы реорганизовать, а вернее, дополнить наш парк спортивных автомобилей: в этом году на старт раллийного Кубка выйдут три автомобиля с кузовом седан, а еще четыре будут подготовлены для кольцевых гонок в классе «Национальный». Эти машины уже имеют 1,6-литровые агрегаты, которые нужно лишь слегка форсировать. Кроме того, эти машины собираются в России, а потому проект получается дешевле почти на 100 000 рублей, нежели в случае с хэтчбеками, которые использовались нами до настоящего времени. Естественно, чем дешевле автомобиль, тем меньше спортсменам будет обходиться участие в Кубке.

Вы упомянули о кольцевой программе...

Да, для Volkswagen кольцевые гонки так же представляют интерес, а о наших технических возможностях говорит тот факт, что «Академия ралли» построила четыре автомобиля международной группы R2, которые будут принимать участие в классе «Туринг-лайт».

По тому, как вы об этом рассказываете, создается впечатление, что главные трудности уже позади...

Думаю, что по мере развития проектов трудностей только прибавится. И главная проблема — нехватка кадров. Поэтому будем всегда рады любой помощи. В том числе и на партнерских условиях. Приглашаю всех, кто в той или иной степени хочет связать свою жизнь с автоспортом.

А для личного участия в ралли удастся выкраивать время?

Стараюсь это делать при каждом удобном случае. Но я прекрасно понимаю, что только регулярные старты дают возможность реально бороться за призовые места.

В этом году я был на ралли Мексики, и там многие болельщики из разных стран мира задавали вопрос о раллийной судьбе Евгения Новикова, который последнее время мог выступать только благодаря вашей поддержке...

С этим вопросом все просто: для участия в мировом ралли нужны деньги. И каким бы хорошим ни был пилот, бесплатно там никого не ждут. Вот так... □





# СОЮЗ НЕРУШИМЫЙ?

ПОПУЛЯРНОСТЬ АВТОМОБИЛЬНОГО СПОРТА В РОССИИ ЗА ПОСЛЕДНИЕ ГОДЫ СУЩЕСТВЕННО ВОЗРОСЛА. ПОЯВИЛИСЬ ПИЛОТЫ И КОМАНДЫ ТОП-УРОВНЯ, ЗНАЧИТЕЛЬНО РАСШИРИЛСЯ КАЛЕНДАРЬ МЕЖДУНАРОДНЫХ СОРЕВНОВАНИЙ, УЧАСТИЕ В КОТОРЫХ ПРИНИМАЮТ РОССИЙСКИЕ ГОНЩИКИ. ДАЖЕ НА ТРАССАХ «ФОРМУЛЫ-1» РОССИЙСКИЕ ФЛАГИ УЖЕ ПЕРЕСТАЛИ БЫТЬ ЭКЗОТИКОЙ □ СТАНИСЛАВ ШУСТИЦКИЙ





ТЕМ НЕ МЕНЕЕ ГОВОРИТЬ О ТОМ, что поступательный процесс в нашем автомобильном спорте идет без пробуксовок, пока рано. И первое, что я хотел бы отметить, — это отсутствие такого звена, как институт спонсорства. Вернее, хоть сколько-то стройной системы поддержки этого замечательного вида спорта. Нередко эта миссия становится уделом энтузиастов-одиночек, эдаких подвижников от спорта. Удивительно? Ничуть. Большинство из тех, кто вкладывает деньги в какое-либо дело, надеются получить дивиденды. К примеру, иметь возможность связать имидж компании со спортом высоких технологий.

Почему бы нет?

Другое дело, что весьма трудно прогнозировать, насколько эффективно будет работать подобный проект. Я опять возвращаюсь к тому, что институт спонсорства в нашей стране пока находится в зачаточном состоянии. По крайней мере, в отношении автоспорта. Но есть и варианты

В ЭТОМ ГОДУ КОМПАНИЯ «ГАЗПРОМНЕФТЬ-СМ» СТАЛА ГЕНЕРАЛЬНЫМ ПАРТНЕРОМ ЭТАПОВ ЧЕМПИОНАТА И КУБКА РОССИИ ПО РАЛЛИ-РЕЙДАМ



почти беспроблемные. В качестве примера можно привести компанию «Газпромнефть-СМ», производящую линейку премиальных смазочных материалов G-Energy. В этом году компания заключила соглашение с Межрегиональным объединением спортсменов ралли-рейдов, став генеральным партнером этапов чемпионата и Кубка России 2014 года в этой дисциплине автоспорта. Кроме того, в этом сезоне «Газпромнефть-СМ» стала спонсором новой команды G-Energy Team, выступающей в Кубке мира по ралли-рейдам (FIA World Cup for Cross Country Rallies). Под знаменами команды собрались опытные экипажи: Владимир Васильев и Константин Жильцов, Руслан Мисиков и Виталий Евтихов, Андрей Дмитриев и Василий Демьяненко. Техническим партнером G-Energy Team, занимающимся подготовкой и обслуживанием гоночных автомобилей, является профессиональная команда X-Raid, на счету которой три победы в легендарном марафоне «Дакар». Выступают экипажи российской команды на автомобилях Mini All4 Racing и BMW X3 CC. Спортивный сезон Владимир Васильев и Константин Жильцов начали с подиума на этапе Кубка мира — гонке «Россия — Северный лес». А в зачете чемпионата России G-Energy Team в этой гонке отметился победным дублем: Владимир Васильев финишировал первым, Руслан Мисиков — вторым. Свой успех Владимир Васильев развил на этапе Abu Dhabi Desert Challenge в Арабских Эмиратах, где россияне одержали победу и захватили лидерство в зачете Кубка мира. А четвертое место на «Ралли Фараонов» еще больше укрепило позиции Владимира и Константина.

А теперь еще раз о спонсорах. Что дает компании «Газпромнефть-СМ» сотрудниче-

ство, или, лучше, партнерство с гоночной командой? Вопрос в данной ситуации скорее риторический. Во всяком случае, в том, что касается имиджевой составляющей, все понятно: только сильная во всех смыслах компания может участвовать в столь затратном проекте, как поддержка гоночной команды. Причем команды, выступающей на самом высоком спортивном уровне. А что касается тех самых дивидендов, то трудно поспорить с тем, что гоночный двигатель, большую часть своей жизни работающий в экстремальных режимах, является отличной тестовой площадкой для новых продуктов, разрабатываемых и производимых компанией «Газпромнефть-СМ». После каждой гонки инженеры компании тщательно анализируют состояние масла (окисление, вязкость, выработка присадок), что позволяет получить достаточно полную картину того, как показал себя продукт в условиях экстремальных испытаний и какой запас эксплуатационных характеристик у него остался. Непосредственно на гонках тесты проводятся специалистами компании при помощи современной мини-лаборатории, которая позволяет в течение получаса получить достоверную информацию о состоянии масла для последующих рекомендаций техническим специалистам команды. Как видим, и в этом случае выгода обоюдная: команда получает экспресс-информацию о состоянии деталей двигателя, а разработчики компании «Газпромнефть-СМ» имеют уникальную возможность провести анализ масла, отработавшего при реальных экстремальных нагрузках. Есть немало оппонентов тому утверждению, что автомобильный спорт ведет к прогрессу в области «гражданского» автомобилестроения. Вопрос действительно спорный, но только не для программ разработок смазочных материалов: все, что испытано в условиях гонок, можно смело рекомендовать широкому потребителю. А посему вопрос, вынесенный в заголовок, тоже хотелось бы считать риторическим. □







# 5

## РОССИЙСКИХ ПРЕМЬЕР МЕСЯЦА

### KIA CEE'D GT

Самый быстрый «Сид» оснащается бензиновым турбомотором 1.6 T-GDI с непосредственным впрыском топлива мощностью 204 л. с., который агрегируется 6-ступенчатой МКП. Фиксированное оснащение 3-дверной версии включает спортивную подвеску, усиленные тормоза, 18-дюймовые легкосплавные диски, оригинальные светодиодные ходовые огни, передние сиденья Recaro с подогревом, приборную панель Supervision с графическим режимом GT, аудиосистему, кондиционер, а также подогревы руля и лобового стекла. Пятидверный Cee'd GT дополнительно оснащен системой бесключевого доступа, климат-контролем, ксеноновыми фарами, камерой заднего вида и медиасистемой с цветным экраном. Цена такой машины – 1 059 900 р.



от 949 900 р.

# 2

### JEEP CHEROKEE

В России новый «Чероки» представлен с бензиновыми моторами 2.4 (177 л. с., передний привод – от 1 420 000 р.; полный привод – от 1 530 000 р.) и V6 3.2 (272 л. с., полный привод – от 1 990 000 р.) с 9-ступенчатым автоматом. Среди особенностей модели – система полного привода с блокировкой заднего дифференциала, функция помощи при параллельной и перпендикулярной парковке, адаптивный круиз-контроль, беспроводная зарядка телефона, 7-дюймовый TFT-дисплей на панели приборов и медиасистема Uconnect с 8,4-дюймовым сенсорным экраном.

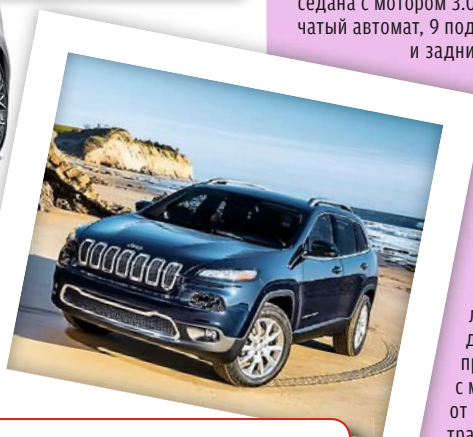

от 1 420 000 р.

### SUBARU WRX

Новое поколение Subaru WRX оснащается 268-сильным двигателем объемом 2,0 литра с турбонаддувом и непосредственным впрыском топлива в сочетании с механической 6-ступенчатой КП или вариатором Sport Lineartronic. Модификация WRX STI оснащается 2,5-литровым турбомотором мощностью 300 л. с. и 6-ступенчатой МКП. Стоимость такого автомобиля — от 2 069 900 р.

от 1 599 900 р.



# 3

### SEAT LEON ST

# 4

Практичный Leon в кузове универсал с багажником объемом 587/1470 литров доступен в версиях с механической коробкой передач или 7-ступенчатой DSG и бензиновыми двигателями TSI: 1,2 л (86 или 105 л. с.), 1,4 л (122 или 140 л. с.) и 1,8 л (180 л. с.). При заказе версий Reference, Style и FR покупателям доступны пакеты наиболее востребованного дополнительного оборудования, что позволяет сэкономить до 62% от полной стоимости опций.

от 706 940 р.



### HYUNDAI GENESIS

В стандартную комплектацию корейского бизнес-седана с мотором 3.0 V6 (249 л. с.) входят 8-ступенчатый автомат, 9 подушек безопасности, передний и задний парктроники, камера заднего вида, ксеноновые фары со светодиодными ходовыми огнями, двухзонный климат-контроль, панель приборов Supervision с 4,3-дюймовым экраном, система навигации с 8,0-дюймовым дисплеем, круиз-контроль, подогрев и электрорегулировка передних сидений, 17-дюймовые легкосплавные диски и многое другое. Доплата за полный привод – 100 000 р. На версию с мотором 3.8 V6 (315 л. с.) по цене от 2 869 000 р. полноприводная трансмиссия ставится по умолчанию.



от 1 859 000 р.

# 5



# 6 ВАЖНЫХ СОБЫТИЙ МЕСЯЦА

**В НИЖНЕМ НОВГОРОДЕ НАЧАЛ РАБОТУ «АУДИ ЦЕНТР НА МОСКОВСКОМ» – ПЯТЫЙ В РОССИИ АВТОСАЛОН, ПОСТРОЕННЫЙ В КОНЦЕПЦИИ «ТЕРМИНАЛ».** Архитектура дилерского центра воплощает основной принцип Audi – Vorsprung durch Technik (Превосходство высоких технологий). Современные тенденции

**4**



дизайна воплощены в оформлении шоу-рума: оригинальный алюминиевый орнамент наружных стен символизирует легкость и прочность конструкции одновременно, а наклонные линии остекления подчеркивают динамичность экспонируемых автомобилей.

**1 ИЮНЯ, В РАМКАХ ПРАЗДНОВАНИЯ МЕЖДУНАРОДНОГО ДНЯ ЗАЩИТЫ ДЕТЕЙ, В МОСКВЕ СОСТОЯЛСЯ ТРАДИЦИОННЫЙ КОНЦЕРТ «ПРАЗДНИК ЖИЗНИ» ДЛЯ ПОДОПЕЧНЫХ ФОНДА «ПОДАРИ ЖИЗНЬ» — ПАЦИЕНТОВ ЦЕНТРА ДЕТСКОЙ ГЕМАТОЛОГИИ ИМ. ДМИТРИЯ РОГАЧЕВА.** Во время концерта детей ждал еще один сюрприз: руководитель отдела маркетинга «Volkswagen Коммерческие автомобили» Илья Стабровский вручил представителям фонда

ключи от автомобиля Volkswagen Caravelle. Ранее «Volkswagen Коммерческие автомобили» предоставил в пользование организаторам Всероссийской благотворительной акции «Под флагом Добра!» два Caravelle и Caddy Edition 30 для оказания помощи в доставке грузов и подарков для тяжелобольных детей.



**5**



**НА MOSCOW RACEWAY СОСТОЯЛОСЬ ПРАЗДНОВАНИЕ ФЕСТИВАЛЯ PORSCHE «ВОЗВРАЩЕНИЕ В LE MANS».** Одним из лейтмотивов мероприятия стала информация о планах возвращения автомобилей Porsche на легендарную 24-часовую гонку в Ле-Мане. Клиенты компании, поклонники, энтузиасты и ценители марки смогли отпраздновать это радостное известие и всей семьей принять участие в увлекательных мероприятиях, а также протестировать полную модельную гамму автомобилей Porsche, включая новый кроссовер Macan.



**«ХЕНДЭ МОТОР СНГ» И КОМПАНИЯ GENSER ОТКРЫЛИ НОВЫЙ ДИЛЕРСКИЙ ЦЕНТР В МОСКВЕ.**

В состав центра входят сервисная зона, где могут одновременно обслуживаться до 11 автомобилей, и шоу-рум, предлагающий весь модельный ряд Hyundai, официально представленный в России. Клиенты автоцентра могут получить полный пакет услуг по автострахованию, автокредитованию, лизингу и trade-in.



**КОМПАНИЯ RENAULT В ПЯТЫЙ РАЗ СТАЛА ПАРТНЕРОМ МОСКОВСКОГО ГОРОДСКОГО СЛЕТА ЮНЫХ ИНСПЕКТОРОВ ДВИЖЕНИЯ, ОРГАНИЗОВАННОГО УПРАВЛЕНИЕМ ГОСУДАРСТВЕННОЙ ИНСПЕКЦИИ БЕЗОПАСНОСТИ ДОРОЖНОГО ДВИЖЕНИЯ ГУ МВД РОССИИ И ДЕПАРТАМЕНТОМ ОБРАЗОВАНИЯ Г. МОСКВЫ.** В этом году Renault по традиции отметила ценными призами победителей в таких номинациях слета, как знание ПДД и применение этих знаний на практике, умение правильно и безопасно кататься на велосипедах, роликах и скейтах.

**36**

**В РОССИИ СТАРТОВАЛ ДЕСЯТЫЙ, ЮБИЛЕЙНЫЙ СЕЗОН VOLKSWAGEN DRIVING EXPERIENCE.** Специальные трассы для проверки внедорожных способностей Touareg и Tiguan были подготовлены в Москве, Санкт-Петербурге, Ростове-на-Дону и Краснодаре. Принять участие в Volkswagen Driving Experience можно всей семьей – для юных автолюбителей открыта школа детского вождения, где каждый ребенок может поближе познакомиться с автомобилями Volkswagen и даже получить водительское удостоверение с фотографией.







11

# ВЫГОДНЫХ ПРЕДЛОЖЕНИЙ МЕСЯЦА

**ПОЛНОПРИВОДНОЙ VOLVO XC60 С БЕНЗИНОВЫМ ДВИГАТЕЛЕМ СТАЛ НА 400 000 Р. ДОСТУПНЕЕ.** Это произошло благодаря появлению новой модификации XC60 T5 AWD, цены на которую начинаются с 1 789 000 р. Пятицилиндровый бензиновый двигатель T5 AWD объемом 2,5 литра и мощностью 249 л. с. позволяет кроссоверу ускоряться с места до 100 км/ч за 7,1 с — лишь на 0,2 с медленнее, чем XC60 T6 AWD.

4



**VW GOLF ДОСТУПЕН В РОССИИ С НОВЫМ ДВИГАТЕЛЕМ 1.6 (110 Л. С.), С 5-СТУПЕНЧАТОЙ «МЕХАНИКОЙ» ИЛИ 6-СТУПЕНЧАТЫМ АВТОМАТОМ.** Пополнился и перечень опций модели, включающий

5 многофункциональный руль с электроподогревом, систему контроля слепых зон, а также 17-дюймовые легкосплавные диски Salvador с пятью сдвоенными спицами, идущие в составе спортивного пакета R-Line.



**У PEUGEOT 408 ПОЯВИЛАСЬ НОВАЯ МОДИФИКАЦИЯ STYLE.** Помимо оборудования версии Active, такой седан штатно оснащается автоматической трансмиссией, двухзонным климат-контролем, подогревом нижней части лобового стекла и форсунок омывателя, складывающимися с помощью электропривода зеркалами и кожаным рулем с алюминиевыми вставками. Цена Peugeot 408 Style с мотором мощностью 120 л. с. — 689 000 р., 150-сильная версия обойдется в 753 000 р.

**2 ДО 15 ИЮЛЯ ЛЮБОЙ ВНЕДОРОЖНИК SSANGYONG МОЖНО ПРИОБРЕСТИ СО СКИДКОЙ 50 000 Р.** При покупке в кредит моделей Actyon

или Kyron клиент также может всего за 100 р. приобрести право на двухлетнее послегарантийное обслуживание по программе «Максимум». Если учесть, что реальная стоимость данной программы на Actyon и Kyron составляет 27 400 и 31 900 р. соответственно, а также приплюсовать сюда скидку в 50 000 р., то покупатели этих моделей получат общую выгоду в 77 300 и 81 800 р.



**RENAULT ВЫПУСТИЛ «ДАСТЕР» ОГРАНИЧЕННОЙ СЕРИИ ADVENTURE.** Такой кроссовер отличает богатое оснащение,

включающее мультимедийную систему Media Nav с навигацией, кондиционер, противотуманные фары и легкосплавные 16-дюймовые диски. В плане декора Duster Adventure выделяется сиденьями с белой прострочкой и нашивкой в виде компаса, этот же компас имеется в виде наклеек на бортах кузова. Стоимость новинки — от 654 000 р.

6



**У СЕДАНА CITROEN C4 ПОЯВИЛИСЬ ДВЕ НОВЫЕ «ПАКЕТНЫЕ» КОМПЛЕКТАЦИИ — ORPTIMUM И LOUNGE, ПОЗВОЛЯЮЩИЕ ЭКОНОМИТЬ НА ОПЦИЯХ.** Так, версия

Optimum ценой от 699 000 р. штатно оснащена ходовыми огнями и задними фонарями на светодиодах, парктроником, автоматически складывающимися зеркалами и климат-контролем. Экономия при покупке такого седана составляет 28 000 р., по сравнению с версией Tendance с теми же опциями. Комплектация Lounge обойдется минимум в 762 000 р., при этом у нее будут все опции версии Exclusive плюс комбинированная отделка сидений кожа/ткань, поворотные биксеноновые фары, ESP, литые диски 17", а также запуск двигателя без ключа. Здесь выгода для покупателей составляет от 32 000 до 38 000 р.



**В РОССИИ СТАРТОВАЛИ ПРОДАЖИ MITSUBISHI ASX 2015 МОДЕЛЬНОГО ГОДА.** Новинка оснащается более современным вариатором INVECS-III CVT с расширенным диапазоном передаточных чисел, который позволил улучшить динамические характеристики кроссовера и повысить его экономичность. Кроме того, в комплектациях Instyle, Ultimate и Exclusive появились светодиодные ходовые огни и 17"

37 колесные диски нового дизайна. Также покупателям доступен новый цвет кузова — синий металлик. Цена ASX 2015 модельного года не изменилась и начинается с 749 000 р.



**8**

**UAZ PATRIOT ПОЛУЧИЛ РЯД УСОВЕРШЕНСТВОВАНИЙ.** Среди них – ABS Bosch 9-го поколения с распределением тормозных усилий, плавно гаснущий свет в салоне и более мощная аудиосистема с улучшенной функцией Hands Free (для связи с телефоном теперь используется протокол Bluetooth 2.0, а микрофон перенесен в верхнюю часть аудиосистемы для лучшей слышимости собеседника). Кроме того, благодаря CAN-шине блок управления стеклоподъемниками и зеркалами переместился на подлокотник водительской двери. На стоимости внедорожника эти доработки никак не отразились.



**9**

**ПОКУПАТЕЛЯМ TIGUAN В КОМПЛЕКТАЦИИ SUP, TRACK&STYLE, SPORT&STYLE ДИЛЕРЫ VW ДАЮТ СТРАХОВКУ КАСКО.**

Кроме того, на Tiguan в футбольной версии Sup действует специальная цена – от 1 292 000 р. Выгода при покупке такого автомобиля, штатно оснащенного круиз-контролем, биксеноновыми адаптивными фарами со светодиодными ходовыми огнями, а также кожаной отделкой руля и рычага КП с контрастной серой прострочкой, может составить до 106 000 р.



**10**

**JEEP ВВОДИТ НОВЫЕ УСЛОВИЯ ПРОГРАММЫ ПОМОЩИ НА ДОРОГАХ PRIVILEGED SERVICE.**

Теперь эта программа распространяется на весь период владения автомобилем, действуя не только на территории России, но также в Европе и на Украине. Кроме того, в стандартный пакет услуг Jeep Privileged Service теперь входит услуга обязательного выезда аварийного комиссара на место ДТП с подменным автомобилем того же класса.

**11**

**РОССИЯНЕ УЖЕ МОГУТ ЗАКАЗАТЬ FORD FOCUS 2015 МОДЕЛЬНОГО ГОДА.** Такой «Фокус» представлен в трех комплектациях: Ambiente, Titanium и новой – SYNC Edition. Последняя версия оснащена противотуманными фарами и пакетом «Зимний» (электрообогрев передних сидений и лобового стекла), центральным подлокотником, рулевым колесом с кожаной отделкой, аудиосистемой с 6 динамиками, 3,5-дюймовым экраном, Bluetooth и голосовым управлением на русском языке.



MRD-815HDVS

## РАДАР-ДЕТЕКТОР СО ВСТРОЕННЫМ FULLHD ВИДЕОРЕГИСТРАТОРОМ

### Радар-детектор:

- Обнаружение сигналов радаров в диапазонах: X/UltraX, K/UltraK, Ka.
- Обнаружение сигналов радаров Стрелка-СТ/М
- Сервисный USB-порт для обновления программного обеспечения
- 2 вида голосового оповещения
- Контроль уровня заряда аккумулятора

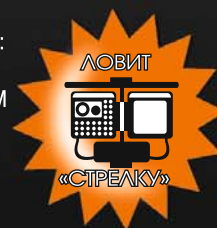

### Видеорегистратор:

- Размер ЖК-экрана: 2"
- Максимальное разрешение: - видео 1920x1080 пикселей - фото 2560x1440 пикселей
- Угол обзора видеокамеры: 120°
- Быстрая защита файлов от перезаписи





# КАТАЛОГ

## СРАВНИ, ВЫБЕРИ, КУПИ

### ПРЕДЛОЖЕНИЕ МЕСЯЦА: CADILLAC CTS

**400 000 Р.** МОЖНО СЭКОНОМИТЬ ПРИ ПОКУПКЕ CADILLAC CTS 2013 ГОДА ВЫПУСКА. ДОПОЛНИТЕЛЬНАЯ СКИДКА В **60 000 Р.** ЖДЕТ ТЕХ, КТО ВОСПОЛЬЗУЕТСЯ ПРОГРАММОЙ TRADE-IN.



НА **12%**  
УПАЛИ ПРОДАЖИ  
НОВЫХ МАШИН  
В РОССИИ  
В МАЕ  
2014 Г.

## 20 САМЫХ ПРОДАВАЕМЫХ АВТОМОБИЛЕЙ МЕСЯЦА\*

\* ПО ИТОГАМ МАЯ 2014 ГОДА

МОДЕЛЬ	Цена, от р.	Продано, шт.	Разница с 2013 г., %	МОДЕЛЬ	Цена, от р.	Продано, шт.	Разница с 2013 г., %		
<b>1 LADA GRANTA</b>		314 600	12 947	▼ 11	<b>11 LADA PRIORA</b>		344 900	3695	▼ 31
<b>2 HYUNDAI SOLARIS</b>		445 000	9791	▼ 7	<b>12 TOYOTA RAV4</b>		998 000	3457	▼ 23
<b>3 KIA RIO</b>		499 900	8513	▲ 7	<b>13 LADA 4X4</b>		353 800	3286	▼ 7
<b>4 LADA LARGUS</b>		393 000	7448	▲ 41	<b>14 HYUNDAI IX35</b>		926 900	3172	▲ 36
<b>5 RENAULT DUSTER</b>		492 000	6835	▼ 5	<b>15 SKODA OCTAVIA</b>		589 900	3167	—
<b>6 LADA KALINA</b>		311 700	5730	▼ 1	<b>16 CHEVROLET NIVA</b>		459 000	2658	▼ 33
<b>7 VOLKSWAGEN POLO</b>		461 100	5393	▼ 12	<b>17 TOYOTA CAMRY</b>		969 000	2650	▼ 3
<b>8 RENAULT LOGAN</b>		361 000	5130	▲ 7	<b>18 RENAULT SANDERO</b>		374 000	2537	▼ 37
<b>9 NISSAN ALMERA</b>		429 000	4456	▲ 283	<b>19 KIA SPORTAGE</b>		909 900	2368	▼ 18
<b>10 NISSAN QASHQAI</b>		795 000	4031	▲ 75	<b>20 TOYOTA COROLLA</b>		659 000	2316	▲ 1

**ВНИМАНИЕ!**  
ЦЕНЫ РЕКОМЕНДОВАНЫ ПРОИЗВОДИТЕЛЯМИ И УКАЗАНЫ НА МОМЕНТ ПОДПИСАНИЯ НОМЕРА В ПЕЧАТЬ.

МОДЕЛИ  
ХАРАКТЕРИСТИКИ  
КОМПЛЕКТАЦИИ  
ЦЕНЫ





**Условные обозначения:**

Б	бензиновый двигатель
Д	дизельный двигатель
V	V-образное расположение цилиндров
W	W-образное расположение цилиндров

Н	оппозитное расположение цилиндров
П	передний привод
З	задний привод
4x4	полный привод
М	механическая трансмиссия

A	автоматическая трансмиссия
AM	автоматизированная механическая трансмиссия
В	трансмиссия с клиноремным вариатором
К	кондиционер
KK	климат-контроль

АП	аудиоподготовка
CD/CD+	CD-ресивер/с чейнджером
DVD/DVD+	DVD-проигрыватель/с чейнджером
H/N	жесткий диск/навигация
	посадочный диаметр шины радиального типа

## АВТОМОБИЛИ 2014 ГОДА КАТАЛОГ

Модель, модификация, исполнение	Количество дверей/мест	Тип мотора — число цилиндров	Мощность, л.с.	Привод	Коробка передач	Размер шин, дюймы*	Максимальная скорость, км/ч	Разгон 0-100 км/ч, с	Средний расход топлива, л	ABS / ESP	Подушки безопасности, шт.	Климатическая система	Ксенон	Противотуманные фары	Аудиосистема	Литые диски	Кожаный салон	Электростеклоподъемники	Подогрев сидений	Рекомендованная цена, руб.
---------------------------------	------------------------	------------------------------	----------------	--------	-----------------	--------------------	-----------------------------	----------------------	---------------------------	-----------	---------------------------	-----------------------	--------	----------------------	--------------	-------------	---------------	-------------------------	------------------	----------------------------

### ACURA WWW.ACURA.RU

**RDX** Тип - кроссовер • снаряженная масса, кг - 1761 • габариты, мм - 4685/1870/1680 • база, мм - 2685 • объем багажника, л - 404 • клиренс, мм - 200 • гарантия, лет/тыс. км - 3/- • начало продаж - 2012 • рестайлинг - н.д.

3.5 Techno	5/5	B-V6	273	4x4	A6	R18	210	79	10,0	•/•	6	KK	•	•	CD	•	•	•	•	•	2 199 000
------------	-----	------	-----	-----	----	-----	-----	----	------	-----	---	----	---	---	----	---	---	---	---	---	-----------

**MDX** Тип - кроссовер • снаряженная масса, кг - 2825 • габариты, мм - 4935/1960/1730 • база, мм - 2825 • объем багажника, л - 234/1344 • объем бака, л - 73 • клиренс, мм - 200 • гарантия, лет/тыс. км - 3/- • начало продаж - 2013 • рестайлинг - н.д.

3.5 Techno	5/7	B-V6	273	4x4	A6	R19	220	76	10,0	•/•	7	KK	•	•	DVD	•	•	•	•	•	2 499 000
------------	-----	------	-----	-----	----	-----	-----	----	------	-----	---	----	---	---	-----	---	---	---	---	---	-----------

### ALFA ROMEO WWW.ALFAROMEO.RU

**MiTo** Тип - хэтчбек • снаряженная масса, кг - 1145 • габариты, мм - 4063/1721/1446 • база, мм - 2511 • объем багажника, л - 270 • объем бака, л - 45 • клиренс, мм - 140 • гарантия, лет/тыс. км - 2/- • начало продаж - 2008 • рестайлинг - н.д.

1.4 Progression	3/4	B-4	105	П	M6	R15	187	10,7	5,7	•/•	7	•	•	CD	•	•	•	•	•	•	765 000
-----------------	-----	-----	-----	---	----	-----	-----	------	-----	-----	---	---	---	----	---	---	---	---	---	---	---------

1.4 Distinctive	3/4	B-4	105	П	M6	R16	187	10,7	5,7	•/•	7	K	•	•	CD	•	•	•	•	•	850 000
-----------------	-----	-----	-----	---	----	-----	-----	------	-----	-----	---	---	---	---	----	---	---	---	---	---	---------

1.4T Distinctive AMT	3/4	B-4	135	П	AM6	R16	207	8,2	5,5	•/•	7	K	•	•	CD	•	•	•	•	•	997 000
----------------------	-----	-----	-----	---	-----	-----	-----	-----	-----	-----	---	---	---	---	----	---	---	---	---	---	---------

1.4T Quadrifoglio Verde	3/4	B-4	170	П	M6	R17	219	7,5	6,0	•/•	7	K	•	•	CD	•	•	•	•	•	1 060 000
-------------------------	-----	-----	-----	---	----	-----	-----	-----	-----	-----	---	---	---	---	----	---	---	---	---	---	-----------

**Giulietta** Тип - хэтчбек • снаряженная масса, кг - 1280 • габариты, мм - 4351/1798/1465 • база, мм - 2634 • объем багажника, л - 350/1045 • объем бака, л - 60 • клиренс, мм - н.д. • гарантия, лет/тыс. км - 2/- • начало продаж - 2009 • рестайлинг - н.д.

1.4T Progression AMT	5/5	B-4	170	П	AM6	R16	218	6,7	7,7	•/•	6	K	•	•	AP	•	•	•	•	•	1 060 000
----------------------	-----	-----	-----	---	-----	-----	-----	-----	-----	-----	---	---	---	---	----	---	---	---	---	---	-----------

1.4T Distinctive AMT	5/5	B-4	170	П	AM6	R16	218	6,7	7,7	•/•	6	K	•	•	CD	•	•	•	•	•	1 125 000
----------------------	-----	-----	-----	---	-----	-----	-----	-----	-----	-----	---	---	---	---	----	---	---	---	---	---	-----------

1.4T Exclusive AMT	5/5	B-4	170	П	AM6	R17	218	6,7	7,7	•/•	6	KK	•	•	CD	•	•	•	•	•	1 195 000
--------------------	-----	-----	-----	---	-----	-----	-----	-----	-----	-----	---	----	---	---	----	---	---	---	---	---	-----------

### ASTON MARTIN WWW.ASTMARTIN.RU

**V8 Vantage** Тип - купе • снаряженная масса, кг - 1630 • габариты, мм - 4385/1865/1255 • база, мм - 2600 • объем багажника, л - 300 • объем бака, л - 77 • клиренс, мм - 104 • гарантия, лет/тыс. км - 2/- • начало продаж - 2005 • рестайлинг - н.д.

4.7	3/2	B-V8	426	З	A6	R18	288	4,8	15,1	•/•	4	KK	•	•	CD+	•	•	•	•	•	6 965 750
-----	-----	------	-----	---	----	-----	-----	-----	------	-----	---	----	---	---	-----	---	---	---	---	---	-----------

**DB9** Тип - купе • снаряженная масса, кг - 1710 • габариты, мм - 4710/1875/1270 • база, мм - 2745 • объем багажника, л - 172 • объем бака, л - 80 • клиренс, мм - 105 • гарантия, лет/тыс. км - 2/- • начало продаж - 2003 • рестайлинг - н.д.

5.9	2/2+26-V12	477	З	A6	R19	306	4,8	15,6	•/•	4	KK	•	•	CD+	•	•	•	•	•	•	9 966 250
-----	------------	-----	---	----	-----	-----	-----	------	-----	---	----	---	---	-----	---	---	---	---	---	---	-----------

**Rapide** Тип - хэтчбек • снаряженная масса, кг - 1950 • габариты, мм - 5019/2140/1360 • база, мм - 2990 • объем багажника, л - 395 • объем бака, л - 90 • клиренс, мм - 110 • гарантия, лет/тыс. км - 3/100 • начало продаж - 2010 • рестайлинг - н.д.

5.9	5/4	B-V12	477	З	M6	R20	303	5,3	16,4	•/•	6	KK	•	•	CD+	•	•	•	•	•	10 990 000
-----	-----	-------	-----	---	----	-----	-----	-----	------	-----	---	----	---	---	-----	---	---	---	---	---	------------

### AUDI WWW.AUDI.RU

**A1** Тип - хэтчбек • снаряженная масса, кг - 1115 • габариты, мм - 3955/1740/1416 • база, мм - 2469 • объем багажника, л - 270/920 • объем бака, л - 45 • клиренс, мм - 125 • гарантия, лет/тыс. км - 2/- • начало продаж - 2010 • рестайлинг - н.д.

1.2 TFSI	3/5	B-4	86	П	M5	R15	180	11,7	5,1	•/•	6	K	•	•	CD	•	•	•	•	•	821 382
----------	-----	-----	----	---	----	-----	-----	------	-----	-----	---	---	---	---	----	---	---	---	---	---	---------

1.4 TFSI	3/5	B-4	122	П	M6	R15	203	8,9	5,3	•/•	6	K	•	•	CD	•	•	•	•	•	849 632
----------	-----	-----	-----	---	----	-----	-----	-----	-----	-----	---	---	---	---	----	---	---	---	---	---	---------

1.4 TFSI AMT	3/5	B-4	122	П	AM7	R15	203	8,9	5,3	•/•	6	K	•	•	CD	•	•	•	•	•	917 912
--------------	-----	-----	-----	---	-----	-----	-----	-----	-----	-----	---	---	---	---	----	---	---	---	---	---	---------

1.4 TFSI Sportback	5/5	B-4	122	П	M6	R15	203	9,0	5,4	•/•	6	K	•	•	CD	•	•	•	•	•	792 987
--------------------	-----	-----	-----	---	----	-----	-----	-----	-----	-----	---	---	---	---	----	---	---	---	---	---	---------

1.4 TFSI Sportback AMT	5/5	B-4	122	П	AM7	R15	203	9,0	5,3	•/•	6	K	•	•	CD	•	•	•	•	•	861 268
------------------------	-----	-----	-----	---	-----	-----	-----	-----	-----	-----	---	---	---	---	----	---	---	---	---	---	---------

**A3** Тип - хэтчбек • снаряженная масса, кг - 1280 • габариты, мм - 4310/1785/1425 • база, мм - 2636 • объем багажника, л - 380 • объем бака, л - 50 • клиренс, мм - н.д. • гарантия, лет/тыс. км - 2/- • начало продаж - 2012 • рестайлинг - н.д.

1.4 TFSI	5/5	B-4	122	П	M6	R16	203	9,5	5,3	•/•	7	K	•	•	CD	•	•	•	•	•	869 000
----------	-----	-----	-----	---	----	-----	-----	-----	-----	-----	---	---	---	---	----	---	---	---	---	---	---------

1.4 TFSI AMT	5/5	B-4	122	П	AM7	R16	203	9,3	5,0	•/•	7	K	•	•	CD	•	•	•	•	•	940 000
--------------	-----	-----	-----	---	-----	-----	-----	-----	-----	-----	---	---	---	---	----	---	---	---	---	---	---------

1.8 TFSI AMT	5/5	B-4	180	П	AM7	R16	232	7,3	5,6	•/•	7	K	•	•	CD	•	•	•	•	•	1 080 000
--------------	-----	-----	-----	---	-----	-----	-----	-----	-----	-----	---	---	---	---	----	---	---	---	---	---	-----------

1.8 TFSI AMT	3/5	B-4	180	П	AM7	R16	232	7,2	5,6	•/•	7	K	•	•	CD	•	•	•	•	•	1 089 500
--------------	-----	-----	-----	---	-----	-----	-----	-----	-----	-----	---	---	---	---	----	---	---	---	---	---	-----------

1.8 TFSI quattro AMT	3/5	B-4	180	П	AM7	R16	228	6,7	6,6	•/•	7	K	•	•	CD	•	•	•	•	•	1 173 500
----------------------	-----	-----	-----	---	-----	-----	-----	-----	-----	-----	---	---	---	---	----	---	---	---	---	---	-----------

**A3 Sedan** Тип - седан • снаряженная масса, кг - 1290 • габариты, мм - 4456/1796/1416 • база, мм - 2636 • объем багажника, л - 425 • объем бака, л - 50 • клиренс, мм - н.д. • гарантия, лет/тыс. км - 2/- • начало продаж - 2013 • рестайлинг - н.д.

1.4 TFSI AMT	4/5	B-4	122	П	AM7	R16	212	9,4	5,3	•/•	7	K	•	•	CD	•	•	•	•	•	990 000
--------------	-----	-----	-----	---	-----	-----	-----	-----	-----	-----	---	---	---	---	----	---	---	---	---	---	---------

1.8 TFSI	4/5	B-4	180	П	M6	R16	235	7,3	5,6	•/•	7	K	•	•	CD	•	•	•	•	•	1 039 000
----------	-----	-----	-----	---	----	-----	-----	-----	-----	-----	---	---	---	---	----	---	---	---	---	---	-----------

1.8 TFSI AMT	4/5	B-4	180	П	AM7	R16	235	7,3	5,6	•/•	7	K	•	•	CD	•	•	•	•	•	1 110 000
--------------	-----	-----	-----	---	-----	-----	-----	-----	-----	-----	---	---	---	---	----	---	---	---	---	---	-----------

Модель, модификация, исполнение	Количество дверей/мест	Тип мотора — число цилиндров	Мощность, л.с.	Привод	Коробка передач	Размер шин, дюймы*	Максимальная скорость, км/ч	Разгон 0-100 км/ч, с	Средний расход топлива, л	ABS / ESP	Подушки безопасности, шт.	Климатическая система	Ксенон	Противотуманные фары	Аудиосистема	Литые диски	Кожаный салон	Электростеклоподъемники	Подогрев сидений	Рекомендованная цена, руб.
---------------------------------	------------------------	------------------------------	----------------	--------	-----------------	--------------------	-----------------------------	----------------------	---------------------------	-----------	---------------------------	-----------------------	--------	----------------------	--------------	-------------	---------------	-------------------------	------------------	----------------------------

### A3 Cabriolet

Тип - кабриолет • снаряженная масса, кг - 1505 • габариты, мм - 4421/1793/1409 • база, мм - 2595 • объем багажника, л - 320 • объем бака, л - 50 • клиренс, мм - н.д. • гарантия, лет/тыс. км - 2/- • начало продаж - 2012 • рестайлинг - н.д.

1.4 TFSI Attraction AMT	2/4	B-4	125	П	AM7	R16	211	10,2	5,1	•/•	5	K	•	•	CD	•	•	•	•	•	1 290 000
-------------------------	-----	-----	-----	---	-----	-----	-----	------	-----	-----	---	---	---	---	----	---	---	---	---	---	-----------

1.4 TFSI Ambition AMT	2/4	B-4	125	П	AM7	R16	211	10,2	5,1	•/•	5	KK	•	•	CD	•	•	•	•	•	1 365 000
-----------------------	-----	-----	-----	---	-----	-----	-----	------	-----	-----	---	----	---	---	----	---	---	---	---	---	-----------

1.4 TFSI Ambiente AMT	2/4	B-4	125	П	AM7	R16	211	10,2	5,1	•/•	5	KK	•	•	CD	•	•	•	•	•	1 365 000
-----------------------	-----	-----	-----	---	-----	-----	-----	------	-----	-----	---	----	---	---	----	---	---	---	---	---	-----------

1.8 TFSI Attraction AMT	2/4	B-4	180	П	AM7	R16	242	7,8	5,8	•/•	5	K	•	•	CD	•	•	•	•	•	1 425 000
-------------------------	-----	-----	-----	---	-----	-----	-----	-----	-----	-----	---	---	---	---	----	---	---	---	---	---	-----------

1.8 TFSI Ambition AMT	2/4	B-4	180	П	AM7	R16	242	7,8	5,8	•/•	5	KK	•	•	CD	•	•	•	•	•	1 500 000
-----------------------	-----	-----	-----	---	-----	-----	-----	-----	-----	-----	---	----	---	---	----	---	---	---	---	---	-----------

1.8 TFSI Ambiente AMT	2/4	B-4	180	П	AM7	R16	242	7,8	5,8	•/•	5	KK	•	•	CD	•	•	•	•	•	1 500 000
-----------------------	-----	-----	-----	---	-----	-----	-----	-----	-----	-----	---	----	---	---	----	---	---	---	---	---	-----------

### A4

Тип - седан • снаряженная масса, кг - 1440 • габариты, мм - 4703/1826/1427 • база, мм - 2808 • объем багажника, л - 480/962 • объем бака, л - 64 • клиренс, мм - 143 • гарантия, лет/тыс. км - 2/- • начало продаж - 2007 • рестайлинг - 2011.

1.8 TFSI	4/5	B-4	120	П	M6	R16	208	10,5	7,1	•/•	6	KK	•	•	CD	•	•	•	•	•	1 133 200
----------	-----	-----	-----	---	----	-----	-----	------	-----	-----	---	----	---	---	----	---	---	---	---	---	-----------

1.8 TFSI CVT	4/5	B-4	120	П	Вар	R16	200	10,5	7,2	•/•	6	KK	•	•	CD	•	•	•	•	•	1 203 200
--------------	-----	-----	-----	---	-----	-----	-----	------	-----	-----	---	----	---	---	----	---	---	---	---	---	-----------

1.8 TFSI	4/5	B-4	170	П	M6	R16	230	8,1	5,7	•/•	6	KK	•	•	CD	•	•	•	•	•	1 289 300
----------	-----	-----	-----	---	----	-----	-----	-----	-----	-----	---	----	---	---	----	---	---	---	---	---	-----------

1.8 TFSI quattro	4/5	B-4	170	4x4	M6	R16	н.д.	н.д.	н.д.	•/•	6	KK	•	•	CD	•	•	•	•	•	1 373 300
------------------	-----	-----	-----	-----	----	-----	------	------	------	-----	---	----	---	---	----	---	---	---	---	---	-----------

1.8 TFSI CVT	4/5	B-4	170	П	Вар	R16	225	8,3	5,8	•/•	6	KK	•	•	CD	•	•	•	•	•	1 359 300
--------------	-----	-----	-----	---	-----	-----	-----	-----	-----	-----	---	----	---	---	----	---	---	---	---	---	-----------

2.0 TDI CVT	4/5	D-4	143	П	Вар	R17	210	9,1	4,8	•/•	6	KK	•	•	CD	•	•	•	•	•	1 403 300
-------------	-----	-----	-----	---	-----	-----	-----	-----	-----	-----	---	----	---	---	----	---	---	---	---	---	-----------

2.0 TFSI	4/5	B-4	211	П	M6	R17	н.д.	н.д.	н.д.	•/•	6	KK	•	•	CD	•	•	•	•	•	1 410 900
----------	-----	-----	-----	---	----	-----	------	------	------	-----	---	----	---	---	----	---	---	---	---	---	-----------

2.0 TFSI CVT	4/5	B-4	211	П	Вар	R17	240	6,9	6,0	•/•	6	KK	•	•	CD	•	•	•	•	•	1 480 900
--------------	-----	-----	-----	---	-----	-----	-----	-----	-----	-----	---	----	---	---	----	---	---	---	---	---	-----------

2.0 TFSI quattro	4/5	B-4	211	4x4	M6	R17	246	6,5	6,8	•/•	6	KK	•	•	CD	•	•	•	•	•	1 494 900
------------------	-----	-----	-----	-----	----	-----	-----	-----	-----	-----	---	----	---	---	----	---	---	---	---	---	-----------

2.0 TFSI quattro AMT	4/5	B-4	211	4x4	AM7	R17	245	6,5	7,0	•/•	6	KK	•	•	CD	•	•	•	•	•	1 564 900
----------------------	-----	-----	-----	-----	-----	-----	-----	-----	-----	-----	---	----	---	---	----	---	---	---	---	---	-----------

3.0 TDI quattro AMT	4/5	D-V6	245	4x4	AM7	R17	250	н.д.	н.д.	•/•	6	KK	•	•	CD	•	•	•	•	•	1 962 200
---------------------	-----	------	-----	-----	-----	-----	-----	------	------	-----	---	----	---	---	----	---	---	---	---	---	-----------

3.0 TFSI quattro AMT	4/5	B-V6	272	4x4	AM7	R18	250	5,9	5,7	•/•	6	KK	•	•	CD	•	•	•	•	•	1 933 200
----------------------	-----	------	-----	-----	-----	-----	-----	-----	-----	-----	---	----	---	---	----	---	---	---	---	---	-----------

||
||
||







КАТАЛОГ АВТОМОБИЛИ 2014 ГОДА

Модель, модификация, исполнение	Количество дверей/мест	Тип мотора — число цилиндров	Мощность, л.с.	Привод	Размер шин, дюймов*	Максимальная скорость, км/ч	Расход 0-100 км/ч, с	Средний расход топлива, л	ABS / ESP	Подушки безопасности, шт.	Климатическая система	Ксенон	Противотуманные фары	Аудиосистема	Литые диски	Кожаный салон	Электростеклоподъемники	Подогрев сидений	Рекомендованная цена, руб.
---------------------------------	------------------------	------------------------------	----------------	--------	---------------------	-----------------------------	----------------------	---------------------------	-----------	---------------------------	-----------------------	--------	----------------------	--------------	-------------	---------------	-------------------------	------------------	----------------------------

3.0 TDI quattro AMT	5/5	D-V6 245	4x4AM7 R17 250	59	5.7	1615	6.0	6.0	6	KK	•	CD	•	•	•	•	•	•	2 224 000
3.0 FSI quattro AMT	5/5	B-V6 333	4x4AM7 R18 250	51	8.1	1615	6.0	6.0	6	KK	•	CD	•	•	•	•	•	•	2 589 999

**A6**  

**Тип** - седан • **снаряженная масса**, кг - 1615 • **габариты**, мм - 4915/1874/1455 • **база**, мм - 2910 • **объем багажника**, л - 530 • **объем бака**, л - 65 • **клиренс**, мм - 130 • **гарантия**, лет/тыс. км - 2/- • **начало продаж** - 2011 • **рестайлинг** - н.д.

2.0 TFSI	4/5	B-4 180	П M6 R16 232	81	6.5	1615	6.0	6.0	6	KK	•	CD	•	•	•	•	•	•	1 669 500
2.0 TFSI CVT	4/5	B-4 180	П Вар R16 226	83	6.4	1615	6.0	6.0	6	KK	•	CD	•	•	•	•	•	•	1 739 500
2.0 TFSI Hybrid AT	4/5	B-4 245	П A8 R17 240	75	6.2	1615	6.0	6.0	6	KK	•	CD	•	•	•	•	•	•	2 696 000
2.0 TDI CVT	4/5	D-4 177	П Вар R16 222	82	5.0	1615	6.0	6.0	6	KK	•	CD	•	•	•	•	•	•	1 889 400
2.8 FSI CVT	4/5	B-V6 204	П Вар R16 240	77	7.4	1615	6.0	6.0	6	KK	•	CD	•	•	•	•	•	•	1 860 500
2.8 FSI quattro AMT	4/5	B-V6 204	4x4AM7 R16 240	81	8.0	1615	6.0	6.0	6	KK	•	CD	•	•	•	•	•	•	1 949 500
3.0 TFSI quattro AMT	4/5	B-V6 300	4x4AM7 R17 250	55	8.2	1615	6.0	6.0	6	KK	•	CD	•	•	•	•	•	•	2 364 100
3.0 TDI quattro AMT	4/5	D-V6 240	4x4AM7 R17 250	61	6.0	1615	6.0	6.0	6	KK	•	CD	•	•	•	•	•	•	2 262 000

**A6 allroad quattro**  

**Тип** - универсал • **снаряженная масса**, кг - 1930 • **габариты**, мм - 4940/1898/1512 • **база**, мм - 2905 • **объем багажника**, л - 565/1680 • **объем бака**, л - 80 • **клиренс**, мм - 185 • **гарантия**, лет/тыс. км - 2/- • **начало продаж** - 2012 • **рестайлинг** - н.д.

3.0 TFSI quattro AMT	5/5	B-V6 310	4x4AM7 R18 250	59	8.9	1615	6.0	6.0	6	KK	•	CD	•	•	•	•	•	•	2 530 000
3.0 TDI quattro AMT	5/5	D-V6 245	4x4AM7 R18 236	66	6.3	1615	6.0	6.0	6	KK	•	CD	•	•	•	•	•	•	2 630 000

**A7 Sportback**  

**Тип** - хэтчбек • **снаряженная масса**, кг - 1805 • **габариты**, мм - 4969/1911/1420 • **база**, мм - 2914 • **объем багажника**, л - 535 • **объем бака**, л - 75 • **клиренс**, мм - н.д. • **гарантия**, лет/тыс. км - 2/- • **начало продаж** - 2010 • **рестайлинг** - н.д.

2.8 FSI CVT	5/5	B-V6 204	П Вар R17 235	79	7.4	1615	6.0	6.0	6	KK	•	CD	•	•	•	•	•	•	2 335 479
2.8 FSI quattro AMT	5/5	B-V6 204	4x4AM7 R17 235	83	8.0	1615	6.0	6.0	6	KK	•	CD	•	•	•	•	•	•	2 419 479
3.0 TFSI quattro AMT	5/5	B-V6 300	4x4AM7 R17 250	56	8.2	1615	6.0	6.0	6	KK	•	CD	•	•	•	•	•	•	2 749 094
3.0 TDI quattro AMT	5/5	D-V6 245	4x4AM7 R17 250	65	6.0	1615	6.0	6.0	6	KK	•	CD	•	•	•	•	•	•	2 642 028

**A8**  

**Тип** - седан • **снаряженная масса**, кг - 1835 • **габариты**, мм - 5140/1950/1460 • **база**, мм - 2999 • **объем багажника**, л - 510 • **объем бака**, л - 90 • **клиренс**, мм - 125 • **гарантия**, лет/тыс. км - 2/- • **начало продаж** - 2009 • **рестайлинг** - н.д.

3.0 TFSI quattro AT	4/5	B-V6 290	4x4 A8 R17 250	61	9.1	1615	6.0	6.0	8	KK	•	DVD	•	•	•	•	•	•	3 773 266
3.0 TFSI quattro AT Long	4/5	B-V6 290	4x4 A8 R17 250	62	9.3	1615	6.0	6.0	8	KK	•	DVD	•	•	•	•	•	•	3 823 266
3.0 TDI quattro AT	4/5	D-V6 250	4x4 A8 R17 250	61	6.6	1615	6.0	6.0	8	KK	•	DVD	•	•	•	•	•	•	3 770 408
3.0 TDI quattro AT Long	4/5	D-V6 250	4x4 A8 R17 250	62	6.6	1615	6.0	6.0	8	KK	•	DVD	•	•	•	•	•	•	3 820 408
4.2 TDI quattro AT	4/5	D-V8 350	4x4 A8 R17 250	55	7.6	1615	6.0	6.0	8	KK	•	DVD	•	•	•	•	•	•	4 777 288
4.2 TDI quattro AT Long	4/5	D-V8 350	4x4 A8 R17 250	56	7.8	1615	6.0	6.0	8	KK	•	DVD	•	•	•	•	•	•	4 827 228
4.2 FSI quattro AT	4/5	B-V8 372	4x4 A8 R17 250	57	9.5	1615	6.0	6.0	8	KK	•	DVD	•	•	•	•	•	•	4 529 082
4.2 FSI quattro AT Long	4/5	B-V8 372	4x4 A8 R17 250	57	9.7	1615	6.0	6.0	8	KK	•	DVD	•	•	•	•	•	•	4 579 082
6.3 FSI quattro AT Long	4/5	B-V12 500	4x4 A8 R19 250	47	9.0	1615	6.0	6.0	8	KK	•	DVD	•	•	•	•	•	•	6 438 257

**Q3**  

**Тип** - кроссовер • **снаряженная масса**, кг - 1566 • **габариты**, мм - 4385/1831/1608 • **база**, мм - 2603 • **объем багажника**, л - 460/1365 • **объем бака**, л - 64 • **клиренс**, мм - 170 • **гарантия**, лет/тыс. км - 2/- • **начало продаж** - 2011 • **рестайлинг** - н.д.

2.0 TFSI quattro	5/5	B-4 170	4x4 M6 R16 212	82	7.3	1615	6.0	6.0	6	KK	•	CD	•	•	•	•	•	•	1 292 000
2.0 TFSI quattro AMT	5/5	B-4 170	4x4AM7 R16 212	78	7.7	1615	6.0	6.0	6	KK	•	CD	•	•	•	•	•	•	1 363 000
2.0 TFSI quattro AMT	5/5	B-4 211	4x4AM7 R16 230	69	7.7	1615	6.0	6.0	6	KK	•	CD	•	•	•	•	•	•	1 541 000
2.0 TDI quattro AMT	5/5	D-4 177	4x4AM7 R16 212	82	5.9	1615	6.0	6.0	6	KK	•	CD	•	•	•	•	•	•	1 464 000

**Q5**  

**Тип** - кроссовер • **снаряженная масса**, кг - 1740 • **габариты**, мм - 4629/1880/1653 • **база**, мм - 2807 • **объем багажника**, л - 540/1560 • **объем бака**, л - 75 • **клиренс**, мм - 200 • **гарантия**, лет/тыс. км - 2/- • **начало продаж** - 2008 • **рестайлинг** - н.д.

2.0 TFSI quattro	5/5	B-4 180	4x4 M6 R17 210	85	8.1	1615	6.0	6.0	6	KK	•	CD	•	•	•	•	•	•	1 657 403
2.0 TFSI quattro	5/5	B-4 211	4x4 M6 R17 222	76	8.4	1615	6.0	6.0	6	KK	•	CD	•	•	•	•	•	•	1 815 810
2.0 TFSI quattro AMT	5/5	B-4 211	4x4AM7 R17 222	72	8.5	1615	6.0	6.0	6	KK	•	CD	•	•	•	•	•	•	1 885 810
2.0 TFSI quattro AT	5/5	B-4 211	4x4 A8 R17 222	72	8.6	1615	6.0	6.0	6	KK	•	CD	•	•	•	•	•	•	1 885 810
2.0 TFSI Hybrid quattro AT	5/5	B-4 245	4x4 A8 R19 222	71	6.9	1615	6.0	6.0	6	KK	•	CD	•	•	•	•	•	•	2 565 910
3.2 FSI quattro AMT	5/5	B-V6 270	4x4AM7 R17 234	69	9.3	1615	6.0	6.0	6	KK	•	CD	•	•	•	•	•	•	2 171 019
2.0 TDI quattro AMT	5/5	D-4 170	4x4AM7 R17 200	99	7.0	1615	6.0	6.0	6	KK	•	CD	•	•	•	•	•	•	1 766 336
3.0 TDI quattro AMT	5/5	D-V6 240	4x4AM7 R17 225	65	7.5	1615	6.0	6.0	6	KK	•	CD	•	•	•	•	•	•	2 313 912

**Q7**  

**Тип** - внедорожник • **снаряженная масса**, кг - 2295 • **габариты**, мм - 5089/1983/1737 • **база**, мм - 3002 • **объем багажника**, л - 775/2035 • **объем бака**, л - 100 • **клиренс**, мм - 180 • **гарантия**, лет/тыс. км - 2/- • **начало продаж** - 2005 • **рестайлинг** - 2009.

3.0 TFSI quattro AT	5/5	B-V6 272	4x4 A8 R18 222	79	10.7	1615	6.0	6.0	6	KK	•	CD	•	•	•	•	•	•	2 730 204
3.0 TFSI quattro AT	5/5	B-V6 333	4x4 A8 R18 243	69	10.7	1615	6.0	6.0	6	KK	•	CD	•	•	•	•	•	•	3 159 007
3.0 TDI quattro AT	5/5	D-V6 240	4x4 A8 R18 210	79	7.4	1615	6.0	6.0	6	KK	•	CD	•	•	•	•	•	•	2 766 236
4.2 TDI quattro AT	5/5	D-V8 326	4x4 A8 R18 236	64	11.1	1615	6.0	6.0	6	KK	•	CD+	•	•	•	•	•	•	3 755 374
6.0 TDI quattro AT	5/5	D-V12 500	4x4 A8 R20 250	55	11.3	1615	6.0	6.0	6	KK	•	CD+	•	•	•	•	•	•	5 393 575

**TT**  

**Тип** - купе • **снаряженная масса**, кг - 1560 • **габариты**, мм - 4430/1900/1250 • **база**, мм - 2560 • **объем багажника**, л - 100 • **объем бака**, л - 90 • **клиренс**, мм - 104 • **гарантия**, лет/тыс. км - 2/- • **начало продаж** - 2006 • **рестайлинг** - 2010.

Модель, модификация, исполнение	Количество дверей/мест	Тип мотора — число цилиндров	Мощность, л.с.	Привод	Размер шин, дюймов*	Максимальная скорость, км/ч	Расход 0-100 км/ч, с	Средний расход топлива, л	ABS / ESP	Подушки безопасности, шт.	Климатическая система	Ксенон	Противотуманные фары	Аудиосистема	Литые диски	Кожаный салон	Электростеклоподъемники	Подогрев сидений	Рекомендованная цена, руб.
---------------------------------	------------------------	------------------------------	----------------	--------	---------------------	-----------------------------	----------------------	---------------------------	-----------	---------------------------	-----------------------	--------	----------------------	--------------	-------------	---------------	-------------------------	------------------	----------------------------

1.8 TFSI	3/2+2	B-4 160	П M6 R17 226	72	6.7	1615	6.0	6.0	6	KK	•	CD	•	•	•	•	•	•	•	1 563 791
2.0 TFSI	3/2+2	B-4 211	П M6 R17 240	66	7.7	1615	6.0	6.0	6	KK	•	CD	•	•	•	•	•	•	•	1 797 551
2.0 TFSI AMT	3/2+2	B-4 211	П AM6 R17 240	64	7.7	1615	6.0	6.0	6	KK	•	CD	•	•	•	•	•	•	•	1 868 551
2.0 TFSI quattro AMT	3/2+2	B-4 211	4x4AM6 R17 243	62	7.7	1615	6.0	6.0	6	KK	•	CD	•	•	•	•	•	•	•	1 952 551

**TT Roadster**  

**Тип** - родстер • **снаряженная масса**, кг - 1560 • **габариты**, мм - 4430/1900/1250 • **база**, мм - 2560 • **объем багажника**, л - 100 • **объем бака**, л - 90 • **клиренс**, мм - 104 • **гарантия**, лет/тыс. км - 2/- • **начало продаж** - 2006 • **рестайлинг** - 2010.

1.8 TFSI	2/2	B-4 160	П M6 R17 223	74	6.9	1615	6.0	6.0	4	KK	•	CD	•	•	•	
----------	-----	---------	--------------	----	-----	------	-----	-----	---	----	---	----	---	---	---	--



**Условные обозначения:**

Б	бензиновый двигатель
Д	дизельный двигатель
V	V-образное расположение цилиндров
W	W-образное расположение цилиндров

H	оппозитное расположение цилиндров
П	передний привод
З	задний привод
4x4	полный привод
M	механическая трансмиссия

A	автоматическая трансмиссия
AM	автоматизированная механическая трансмиссия
В	трансмиссия с клиноремным вариатором
K	кондиционер
KK	климат-контроль

АП	аудиоподготовка
CD/CD+	CD-ресивер/с чейнджером
DVD/DVD+	DVD-проигрыватель/с чейнджером
H/N	жесткий диск/навигация
/	посадочный диаметр шины радиального типа

## АВТОМОБИЛИ 2014 ГОДА КАТАЛОГ

Модель, модификация, исполнение	Количество дверей/мест	Тип мотора — число цилиндров	Мощность, л.с.	Привод	Коробка передач	Размер шин, дюймы*	Максимальная скорость, км/ч	Разгон 0-100 км/ч, с	Средний расход топлива, л	ABS / ESP	Подушки безопасности, шт.	Климатическая система	Ксенон	Противотуманные фары	Аудиосистема	Литые диски	Кожаный салон	Электростеклоподъемники	Подогрев сидений	Рекомендованная цена, руб.
---------------------------------	------------------------	------------------------------	----------------	--------	-----------------	--------------------	-----------------------------	----------------------	---------------------------	-----------	---------------------------	-----------------------	--------	----------------------	--------------	-------------	---------------	-------------------------	------------------	----------------------------

### 1-series Convertible

Тип — кабриолет • снаряженная масса, кг — 1485 • габариты, мм — 4360/1748/1411 • база, мм — 2660 • объем багажника, л — 260/305 • объем бака, л — 53 • клиренс, мм — 140 • гарантия, лет/тыс. км — 2/- • начало продаж — 2008 • рестайлинг — 2010.

118i	2/4	Б-4 136	3	M6	R16 208	99	79	-/+	4	K	CD									1 245 000
120i	2/4	Б-4 156	3	M6	R16 214	92	81	-/+	4	K	CD									1 311 000
120d	2/4	Д-4 177	3	M6	R16 222	81	52	-/+	4	K	CD									1 377 000
123d	2/4	Д-4 204	3	M6	R17 230	72	54	-/+	4	K	CD									1 549 000
125i	2/4	Б-6 218	3	M6	R16 237	68	84	-/+	4	K	CD									1 569 000
135i	2/4	Б-6 306	3	M6	R17 250	56	86	-/+	4	K	CD									1 872 000

### 3-series

Тип — седан • снаряженная масса, кг — 1505 • габариты, мм — 4624/1811/1429 • база, мм — 2810 • объем багажника, л — 480 • объем бака, л — 60 • клиренс, мм — 140 • гарантия, лет/тыс. км — 2/- • начало продаж — 2012 • рестайлинг — н.д.

316 AT	4/5	Б-4 136	3	A8	R16 210	92	58	-/+	6	KK	CD									1 260 000
320 AT	4/5	Б-4 184	3	A8	R16 233	76	59	-/+	6	KK	CD									1 380 000
320d AT	4/5	Д-4 184	3	A8	R16 230	76	44	-/+	6	KK	CD									1 475 000
328i	4/5	Б-4 245	3	M6	R17 250	59	64	-/+	6	KK	CD									1 650 000
328i AT	4/5	Б-4 245	3	A8	R17 250	61	63	-/+	6	KK	CD									1 750 000
335i	4/5	Б-6 306	3	M6	R17 250	55	79	-/+	6	KK	CD									1 900 000
335i AT	4/5	Б-6 306	3	A8	R17 250	55	72	-/+	6	KK	CD									2 000 000

### 3-series Gran Turismo

Тип — хэтчбек • снаряженная масса, кг — 1560 • габариты, мм — 4824/1828/1508 • база, мм — 2920 • объем багажника, л — 520/1600 • объем бака, л — 60 • клиренс, мм — 165 • гарантия, лет/тыс. км — 2/- • начало продаж — 2013 • рестайлинг — н.д.

320 AT	4/5	Б-4 184	3	A8	R17 229	79	62	-/+	6	KK	CD									1 535 000
328i	4/5	Б-4 245	3	M6	R17 250	61	67	-/+	6	KK	CD									1 885 000
328i AT	4/5	Б-4 245	3	A8	R17 250	61	64	-/+	6	KK	CD									1 985 000

### 3-series Convertible

Тип — купе-кабриолет • снаряженная масса, кг — 1655 • габариты, мм — 4580/1780/1385 • база, мм — 2760 • объем багажника, л — 350/210 • объем топливного бака, л — 63 • гарантия, лет/тыс. км — 2/- • начало продаж — 2006 • рестайлинг — 2010.

320i	2/4	Б-4 156	3	M6	R17 216	101	82	-/+	4	K	CD									1 853 000
325i	2/4	Б-6 218	3	M6	R17 242	78	89	-/+	4	K	CD									2 119 000
330i	2/4	Б-6 272	3	M6	R17 250	67	92	-/+	4	K	CD									2 452 000
335i	2/4	Б-6 306	3	M6	R17 250	58	99	-/+	4	K	CD									2 652 000
M3	2/4	Б-V8 420	3	M6	R18 250	5,3	12,7	-/+	4	KK	CD									3 588 000

### 4-series Coupe

Тип — купе • снаряженная масса, кг — 1465 • габариты, мм — 4638/1825/1362 • база, мм — 2810 • объем багажника, л — 445 • объем бака, л — 60 • клиренс, мм — 130 • гарантия, лет/тыс. км — 2/- • начало продаж — 2013 • рестайлинг — н.д.

420d AT	2/4	Д-4 184	3	A8	R17 232	73	46	-/+	6	KK	CD									1 780 000
428i AT xDrive	2/4	Б-4 245	4x4	A8	R17 250	5,8	6,7	-/+	6	KK	CD									2 160 000
435i AT xDrive	2/4	Б-6 306	4x4	A8	R17 250	4,9	7,6	-/+	6	KK	CD									2 475 000

### 5-series

Тип — седан • снаряженная масса, кг — 1625 • габариты, мм — 4889/1860/1464 • база, мм — 2970 • объем багажника, л — 520 • объем бака, л — 70 • клиренс, мм — 141 • гарантия, лет/тыс. км — 2/- • начало продаж — 2009 • рестайлинг — н.д.

520i AT	4/5	Б-4 184	3	A8	R17 226	8,0	6,4	-/+	6	KK	CD									1 790 000
528i AT	4/5	Б-6 258	3	A8	R17 250	6,7	7,6	-/+	6	KK	CD									2 190 000
525d	4/5	Д-6 204	3	M6	R17 236	7,2	6,2	-/+	6	KK	CD									1 970 000
530d	4/5	Д-6 245	3	M6	R17 250	6,3	6,3	-/+	6	KK	CD									2 150 000
535i	4/5	Б-6 306	3	M6	R17 250	6,0	8,5	-/+	6	KK	CD									2 250 000
550i AT	4/5	Б-V8 407	3	A8	R18 250	5,0	10,4	-/+	6	KK	CD									3 100 000

### 5-series Gran Turismo

Тип — хэтчбек • снаряженная масса, кг — 2015 • габариты, мм — 4998/1901/1559 • база, мм — 3070 • объем багажника, л — 440/1700 • объем бака, л — 70 • клиренс, мм — 150 • гарантия, лет/тыс. км — 2/- • начало продаж — 2009 • рестайлинг — н.д.

530d AT	5/5	Д-6 245	3	A8	R18 240	6,9	6,5	-/+	6	KK	CD									2 570 000
535d AT	5/5	Д-6 300	3	A8	R18 250	6,1	6,7	-/+	6	KK	CD									2 890 000
535i AT	5/5	Б-6 306	3	A8	R18 250	6,3	8,9	-/+	6	KK	CD									2 700 000
550i AT	5/5	Б-V8 407	3	A8	R19 250	5,5	11,2	-/+	6	KK	CD									3 400 000

### 6-series Coupe

Тип — купе • снаряженная масса, кг — 1735 • габариты, мм — 4894/1894/1369 • база, мм — 2855 • объем багажника, л — 460 • объем бака, л — 70 • клиренс, мм — 124 • гарантия, лет/тыс. км — 2/- • начало продаж — 2011 • рестайлинг — н.д.

640i AT	2/2+2	Б-6 320	3	A8	R17 250	5,4	7,4	-/+	6	KK	CD									3 400 000
640d AT	2/2+2Д-V6	318	3	A8	R17 250	5,5	5,4	-/+	6	KK	CD									4 400 000
650i AT	2/2+2	Б-V8 407	3	A8	R18 250	4,9	10,5	-/+	6	KK	CD									3 100 000

### 6-series Cabriolet

Тип — кабриолет • снаряженная масса, кг — 1915 • габариты, мм — 4820/1855/1375 • база, мм — 2780 • объем багажника, л — 300 • объем бака, л — 70 • клиренс, мм — 124 • гарантия, лет/тыс. км — 2/- • начало продаж — 2011 • рестайлинг — н.д.

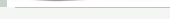

Модель, модификация, исполнение	Количество дверей/мест	Тип мотора — число цилиндров	Мощность, л.с.	Привод	Коробка передач	Размер шин, дюймы*	Максимальная скорость, км/ч	Разгон 0-100 км/ч, с	Средний расход топлива, л	ABS / ESP	Подушки безопасности, шт.	Климатическая система	Ксенон	Противотуманные фары	Аудиосистема	Литые диски	Кожаный салон	Электростеклоподъемники	Подогрев сидений	Рекомендованная цена, руб.
---------------------------------	------------------------	------------------------------	----------------	--------	-----------------	--------------------	-----------------------------	----------------------	---------------------------	-----------	---------------------------	-----------------------	--------	----------------------	--------------	-------------	---------------	-------------------------	------------------	----------------------------

640i AT 2/2+2 Б-6 320 3 A8 R17 250 5,7 7,9 -/+ 6 KK \* \* CD \* \* \* \* 3 860 000  
 640d AT 2/2+2Д-V6 318 3 A8 R17 250 5,7 5,6 -/+ 6 KK \* \* CD \* \* \* \* 3 860 000  
 650i AT 2/2+2 Б-V8 407 3 A8 R18 250 5,0 10,7 -/+ 6 KK \* \* CD \* \* \* \* 4 560 000

### 6-series Gran Coupe

Тип — седан • снаряженная масса, кг — 1825 • габариты, мм — 5007/1894/1392 • база, мм — 2968 • объем багажника, л — 460 • объем бака, л — 70 • клиренс, мм — 126 • гарантия, лет/тыс. км — 2/- • начало продаж — 2013 • рестайлинг — н.д.

640i AT	4/5	Б-6 320	3	A8	R17 250	5,4	7,9	-/+	6	KK	CD									3 950 000
640i xDrive AT	4/5	Б-6 320	4x4	A8	R17 250	5,3	8,1	-/+	6	KK	CD									4 150 000
640d AT	4/5	Д-V6 318	3	A8	R17 250	5,4	5,7	-/+	6	KK	CD									3 950 000
640d xDrive AT	4/5	Д-V6 318	4x4	A8	R17 250	5,3	5,8	-/+	6	KK	CD									4 150 000
650i AT	4/5	Б-V8 407	3	A8	R18 250	4,6	8,9	-/+	6	KK	CD									4 750 000
650i xDrive AT	4/5	Б-V8 407	4x4	A8	R18 250	4,5	9,4	-/+	6	KK	CD									4 750 000

### 7-series

Тип — седан • снаряженная масса, кг — 1865 • габариты, мм — 5072 (5212)/1902/1479 • база, мм — 3070 (3210) • объем багажника, л — 500 • объем бака, л — 82 • клиренс, мм — 144 • гарантия, лет/тыс. км — 2/- • начало продаж — 2008 • рестайлинг — н.д.

730i AT	4/5	Б-6 258	3	A8	R17 245	7,4	8,6	-/+	6	KK	CD									3 400 000
730Li AT	4/5	Б-6 258	3	A8	R17 245	7,5	8,6	-/+	6	KK	CD									3 500 000
730d AT	4/5	Д-6 258	3	A8	R17 245	6,1	5,6	-/+	6	KK	CD									3 700 000
730d AT	4/5	Д-6 258	3	A8	R17 245	6,2	5,6	-/+	6	KK	CD									3 900 000
740Li xDrive AT	4/5	Б-6 320	4x4	A8	R18 250	5,6	8,3	-/+	6	KK	CD									4 150 000
750d xDrive AT	4/5	Д-6 381	4x4	A8	R18 250	4,9	6,4	-/+	6	KK	CD									4 700 000
750Li xDrive AT	4/5	Д-6 381	4x4	A8	R18 250	4,9	6,4	-/+	6	KK	CD									4 700 000
750i xDrive AT	4/5	Б-V8 449	4x4	A8	R18 250	4,6	9,3	-/+	6	KK	CD									4 700 000
750Li xDrive AT	4/5	Б-V8 449	4x4	A8	R18 250	4,6	9,4	-/+	6	KK	CD									4 900 000
760i AT	4/5	Б-V12 544	3	A8	R18 250	4,6	12,8	-/+	6	KK	CD									6 000 000
760Li AT	4/5	Б-V12 544	3	A8	R18 250	4,6	12,9	-/+	6	KK	CD									6 600 000

### X1

Тип — кроссовер • снаряженная масса, кг — 1650 • габариты, мм — 4477/1798/1545 • база, мм — 2760 • объем багажника, л — 550/1600 • объем бака, л — 61 • клиренс, мм — 179 • гарантия, лет/тыс. км — 2/- • начало продаж — 2009 • рестайлинг — 2012.

sDrive18i	5/5	Б-4 150	3	A6	R17 200	10,4	7,9	-/+	6	KK	CD									1 290 000
xDrive20i	5/5	Б-4 184	4x4	A8	R17 215	7,9	7,1	-/+	6	KK	CD									





КАТАЛОГ АВТОМОБИЛИ 2014 ГОДА

Модель, модификация, исполнение	Количество дверей/мест	Тип мотора — число цилиндров	Мощность, л.с.	Привод	Коробка передач	Размер шин, дюймов*	Максимальная скорость, км/ч	Разгон 0-100 км/ч, с	Средний расход топлива, л	ABS / ESP	Подушки безопасности, шт.	Климатическая система	Ксенон	Противотуманные фары	Аудиосистема	Литые диски	Кожаный салон	Электростеклоподъемники	Подогрев сидений	Рекомендованная цена, руб.
---------------------------------	------------------------	------------------------------	----------------	--------	-----------------	---------------------	-----------------------------	----------------------	---------------------------	-----------	---------------------------	-----------------------	--------	----------------------	--------------	-------------	---------------	-------------------------	------------------	----------------------------

**Z4**  
**Тип** — купе-кабриолет • **снаряженная масса**, кг — 1405 • **габариты**, мм — 4239/1790/1291 • **база**, мм — 2495 • **объем багажника**, л — 180/310 • **объем бака**, л — 55 • **клиренс**, мм — 130 • **гарантия**, лет/тыс. км — 2/- • **начало продаж** — 2009 • **рестайлинг** — н.д.

sDrive23i	2/2	Б-6 204	3	M6	R17 242	6,6	8,5	-/+	4	К	•	•	•	•	•	•	•	•	•	•	1 961 300
sDrive30i	2/2	Б-6 258	3	M6	R17 250	5,8	8,5	-/+	4	К	•	•	•	•	•	•	•	•	•	•	2 279 300
sDrive35i	2/2	Б-6 306	3	M6	R17 250	5,2	9,4	-/+	4	К	•	•	•	•	•	•	•	•	•	•	2 580 800
sDrive35is AT	2/2	Б-6 306	3	AM7	R18 250	4,8	9,0	-/+	4	К	•	•	•	•	•	•	•	•	•	•	2 999 000

**M3**  
**Тип** — купе-кабриолет • **снаряженная масса**, кг — 1520 • **габариты**, мм — 4671/1877/1430 • **база**, мм — 2812 • **объем багажника**, л — 480 • **объем бака**, л — 60 • **клиренс**, мм — 120 • **гарантия**, лет/тыс. км — 2/- • **начало продаж** — 2014 • **рестайлинг** — н.д.

3.0 Base	4/4	Б-6 431	3	M6	R18 250	4,3	8,8	-/+	6	KK	•	•	•	•	•	•	•	•	•	•	3 222 000
3.0 Base AT	4/4	Б-6 431	3	AM7	R18 250	4,1	8,3	-/+	6	KK	•	•	•	•	•	•	•	•	•	•	3 465 000

**M4**  
**Тип** — купе • **снаряженная масса**, кг — 1537 • **габариты**, мм — 4671/1870/1383 • **база**, мм — 2812 • **объем багажника**, л — 445 • **объем бака**, л — 60 • **клиренс**, мм — 120 • **гарантия**, лет/тыс. км — 2/- • **начало продаж** — 2014 • **рестайлинг** — н.д.

3.0 Base	2/4	Б-6 431	3	M6	R18 250	4,3	8,8	-/+	6	KK	•	•	•	•	•	•	•	•	•	•	3 350 000
3.0 Base AT	2/4	Б-6 431	3	AM7	R18 250	4,1	8,3	-/+	6	KK	•	•	•	•	•	•	•	•	•	•	3 593 000

**BRILLIANCE** WWW.BRILLIANCE-MOTOR.RU

**V5**  
**Тип** — кроссовер • **снаряженная масса**, кг — 1415 • **габариты**, мм — 4405/1800/1627 • **база**, мм — 2630 • **объем багажника**, л — 430/1254 • **объем бака**, л — 55 • **клиренс**, мм — 175 • **гарантия**, лет/тыс. км — 3/100 • **начало продаж** — 2014 • **рестайлинг** — н.д.

1.6 Comfort	5/5	Б-4 110	П	M5	R17 170	11,9	6,9	-/+	2	К	•	•	•	•	•	•	•	•	•	•	629 990
1.6 Deluxe	5/5	Б-4 110	П	M5	R17 170	11,9	6,9	-/+	2	К	•	•	•	•	•	•	•	•	•	•	658 990
1.6 Comfort AT	5/5	Б-4 110	П	A5	R17 165	13,9	7,2	-/+	2	К	•	•	•	•	•	•	•	•	•	•	689 990
1.6 Deluxe AT	5/5	Б-4 110	П	A5	R17 165	13,9	7,2	-/+	2	К	•	•	•	•	•	•	•	•	•	•	719 990

**CADILLAC** WWW.CADILLAC.RU

**ATS**  
**Тип** — седан • **снаряженная масса**, кг — 1559 • **габариты**, мм — 4644/1805/1427 • **база**, мм — 2775 • **объем багажника**, л — 381 • **объем бака**, л — 62,5 • **клиренс**, мм — 150 • **гарантия**, лет/тыс. км — 2/- • **начало продаж** — 2013 • **рестайлинг** — н.д.

2.0 Standart	4/5	Б-4 276	3	M6	R17 240	6,0	8,6	-/+	8	KK	•	•	•	•	•	•	•	•	•	•	1 700 000
2.0 AT Standart	4/5	Б-4 276	3	A6	R17 240	5,9	8,2	-/+	8	KK	•	•	•	•	•	•	•	•	•	•	1 800 000
2.0 AT Luxury	4/5	Б-4 276	3	A6	R17 240	5,9	8,2	-/+	8	KK	•	•	•	•	•	•	•	•	•	•	1 940 000
2.0 AT AWD Luxury	4/5	Б-4 276	4x4	A6	R17 230	6,1	8,4	-/+	8	KK	•	•	•	•	•	•	•	•	•	•	2 190 000

**CTS**  
**Тип** — седан • **снаряженная масса**, кг — 1640 • **габариты**, мм — 4966/1833/1454 • **база**, мм — 2910 • **объем багажника**, л — н.д. • **объем бака**, л — 72 • **клиренс**, мм — н.д. • **гарантия**, лет/тыс. км — 3/100 • **начало продаж** — 2014 • **рестайлинг** — н.д.

2.0 Standart	4/5	Б4 276	3	A6	R18 250	6,2	11,8	-/+	10	KK	•	•	•	•	•	•	•	•	•	•	1 995 000
2.0 Luxury	4/5	Б4 276	3	A6	R18 250	6,2	11,8	-/+	10	KK	•	•	•	•	•	•	•	•	•	•	2 380 000
2.0 Performance	4/5	Б4 276	3	A6	R18 250	6,2	11,8	-/+	10	KK	•	•	•	•	•	•	•	•	•	•	2 590 000
2.0 Premium	4/5	Б4 276	3	A6	R18 250	6,2	11,8	-/+	10	KK	•	•	•	•	•	•	•	•	•	•	2 770 000

**CTS Coupe**  
**Тип** — купе • **снаряженная масса**, кг — 1773 • **габариты**, мм — 4788/1882/1422 • **база**, мм — 2880 • **объем багажника**, л — 298 • **объем бака**, л — 68 • **клиренс**, мм — 150 • **гарантия**, лет/тыс. км — 2/- • **начало продаж** — 2009 • **рестайлинг** — н.д.

3.6 AT	2/4	Б-В6 304	3	A6	R19 241	6,3	10,9	-/+	6	KK	•	•	•	•	•	•	•	•	•	•	1 900 000
3.6 AWD AT	2/4	Б-В6 304	4x4	A6	R19 225	6,7	10,9	-/+	6	KK	•	•	•	•	•	•	•	•	•	•	2 000 000

**SRX**  
**Тип** — кроссовер • **снаряженная масса**, кг — 1855 • **габариты**, мм — 4835/1910/1670 • **база**, мм — 2805 • **объем багажника**, л — 820/1730 • **объем бака**, л — 80 • **клиренс**, мм — 180 • **гарантия**, лет/тыс. км — 2/- • **начало продаж** — 2009 • **рестайлинг** — н.д.

3.0 AT	5/5	Б-В6 269	4x4	A6	R18 200	8,5	13,1	-/+	6	KK	•	•	•	•	•	•	•	•	•	•	1 909 000
--------	-----	----------	-----	----	---------	-----	------	-----	---	----	---	---	---	---	---	---	---	---	---	---	-----------

**Escalade**  
**Тип** — SUV • **снаряженная масса**, кг — 2592 • **габариты**, мм — 5145/2005/1885 • **база**, мм — 2945 • **объем багажника**, л — 480/3085 • **объем бака**, л — 98 • **клиренс**, мм — 229 • **гарантия**, лет/тыс. км — 2/- • **начало продаж** — 2005 • **рестайлинг** — н.д.

6.2 AT	5/8	Б-В8 403	4x4	A6	R18 170	6,7	14,5	-/+	6	KK	•	•	•	•	•	•	•	•	•	•	2 800 000
6.0 Hybrid AT	5/8	Б-В8 332	4x4	A6	R22 170	8,4	11,1	-/+	6	KK	•	•	•	•	•	•	•	•	•	•	3 400 000

Где купить Cadillac  
**Трейдинвест** (495) 7777-555  
**Тринити-Моторс** (495) 741-7771

Модель, модификация, исполнение	Количество дверей/мест	Тип мотора — число цилиндров	Мощность, л.с.	Привод	Коробка передач	Размер шин, дюймов*	Максимальная скорость, км/ч	Разгон 0-100 км/ч, с	Средний расход топлива, л	ABS / ESP	Подушки безопасности, шт.	Климатическая система	Ксенон	Противотуманные фары	Аудиосистема	Литые диски	Кожаный салон	Электростеклоподъемники	Подогрев сидений	Рекомендованная цена, руб.
---------------------------------	------------------------	------------------------------	----------------	--------	-----------------	---------------------	-----------------------------	----------------------	---------------------------	-----------	---------------------------	-----------------------	--------	----------------------	--------------	-------------	---------------	-------------------------	------------------	----------------------------

**CHANGAN** WWW.CHANGAN-MOTORS.RU

**Eado**  
**Тип** — седан • **снаряженная масса**, кг — 1350 • **габариты**, мм — 4620/1820/1490 • **база**, мм — 2660 • **объем багажника**, л — 510 • **объем бака**, л — 52 • **клиренс**, мм — 160 • **гарантия**, лет/тыс. км — 3/100 • **начало продаж** — 2013 • **рестайлинг** — н.д.

1.6 Standart	4/5	Б-4 113	П	M5	R16 185	12,6	6,4	-/+	2	К	•	•	•	•	•	•	•	•	•	•	539 000
1.6 Comfort	4/5	Б-4 113	П	M5	R16 185	12,6	6,4	-/+	2	К	•	•	•	•	•	•	•	•	•	•	599 000
1.6 Luxe	4/5	Б-4 113	П	M5	R16 185	12,6	6,4	-/+	2	К	•	•	•	•	•	•	•	•	•	•	629 000
1.6 Comfort AT	4/5	Б-4 113	П	A4	R16 175	13,5	7,2	-/+	2	К	•	•	•	•	•	•	•	•	•	•	639 000
1.6 Luxe AT	4/5	Б-4 113	П	A4	R16 175	13,5	7,2	-/+	2	К	•	•	•	•	•	•	•	•	•	•	669 000
1.6 Elite AT	4/5	Б-4 113	П	A4	R16 175	13,5	7,2	-/+	4	К	•	•	•	•	•	•	•	•	•	•	709 000

**Raeton**  
**Тип** — седан • **снаряженная масса**, кг — 1610 • **габариты**, мм — 4900/1860/1500 • **база**, мм — 2810 • **объем багажника**, л — 510 • **объем бака**, л — 52 • **клиренс**, мм — 130 • **гарантия**, лет/тыс. км — 3/100 • **начало продаж** — 2013 • **рестайлинг** — н.д.

1.8 Standart	4/5	Б-4 163	П	M5	R16 н.д.	н.д.	н.д.	-/+	2	К	•	•	•	•	•	•	•	•	•	•	879 000
1.8 Standart AT	4/5	Б-4 163	П	A6	R16 210	11,5	8,4	-/+	2	К	•	•	•	•	•	•	•	•	•	•	929 000
1.8 Comfort AT	4/5	Б-4 163	П	A6	R16 210	11,5	8,4	-/+	2	К	•	•	•	•	•	•	•	•	•	•	999 000
1.8 Luxe AT	4/5	Б-4 163	П	A6	R17 210	11,5	8,4	-/+	2	К	•	•	•	•	•	•	•	•	•	•	1 099 000
1.8 Elite AT	4/5	Б-4 163	П	A6	R17 210	11,5	8,4	-/+	2	К	•	•	•	•	•	•	•	•	•	•	1 159 000

**CS35**  
**Тип** — кроссовер • **снаряженная масса**, кг — 1345 • **габариты**, мм — 4160/1810/1670 • **база**, мм — 2560 • **объем багажника**, л — 337/1251 • **объем бака**, л — 52 • **клиренс**, мм — 180 • **гарантия**, лет/тыс. км — 3/100 • **начало продаж** — 2013 • **рестайлинг** — н.д.

1.6 Standart	5/5	Б-4 113	П	M5	R16 180	14,0	6,8	-/+	1	К	•	•	•	•	•	•	•	•	•	•	549 000
1.6 Comfort	5/5	Б-4 113	П	M5	R16 180	14,0	6,8	-/+	2	К	•	•	•	•	•	•	•	•	•	•	639 000
1.6 Luxe	5/5	Б-4 113	П	M5	R17 180	14,0	6,8	-/+	6	К	•	•	•	•	•	•	•	•	•	•	669 000
1.6 Luxe AT	5/5	Б-4 113	П	A4	R17 180	15,0	7,2	-/+	6	К	•	•	•	•	•	•	•	•	•	•	699 000

**CHEVY** WWW.CHEVY.RU

**Kimono**  
**Тип** — хэтчбек • **снаряженная масса**, кг — 1050 • **габариты**, мм — 3700/1578/1525 • **база**, мм — 2390 • **объем багажника**, л — 190/845 • **объем бака**, л — 43 • **клиренс**, мм — 124 • **гарантия**, лет/тыс. км — 3/100 • **начало продаж** — 2009 • **рестайлинг** — н.д.

1.3 Comfort	5/5	Б-4 83	П	M5	R14 156	18,0	6,0	-/+	2	К	•	•	•	•	•	•	•	•	•	•	329 999
-------------	-----	--------	---	----	---------	------	-----	-----	---	---	---	---	---	---	---	---	---	---	---	---	---------

**Indis**  
**Тип** — хэтчбек • **снаряженная масса**, кг — 1175 • **га**



<b>Условные обозначения:</b>	
Б	бензиновый двигатель
Д	дизельный двигатель
V	V-образное расположение цилиндров
W	W-образное расположение цилиндров

H	оппозитное расположение цилиндров
П	передний привод
З	задний привод
4x4	полный привод
M	механическая трансмиссия

A	автоматическая трансмиссия
AM	автоматизированная механическая трансмиссия
В	трансмиссия с клиноремным вариатором
K	кондиционер
KK	климат-контроль

АП	аудиоподготовка
CD/CD+	CD-ресивер/с чейнджером
DVD/DVD+	DVD-проигрыватель/с чейнджером
H/N	жесткий диск/навигация
*	посадочный диаметр шины радиального типа

## АВТОМОБИЛИ 2014 ГОДА КАТАЛОГ

Модель, модификация, исполнение	Количество дверей/мест	Тип мотора — число цилиндров	Мощность, л.с.	Привод	Коробка передач	Размер шин, дюймы*	Максимальная скорость, км/ч	Разгон 0-100 км/ч, с	Средний расход топлива, л	ABS / ESP	Подушки безопасности, шт.	Климатическая система	Ксенон	Противотуманные фары	Аудиосистема	Литые диски	Кожаный салон	Электростеклоподъемники	Подогрев сидений	Рекомендованная цена, руб.
---------------------------------	------------------------	------------------------------	----------------	--------	-----------------	--------------------	-----------------------------	----------------------	---------------------------	-----------	---------------------------	-----------------------	--------	----------------------	--------------	-------------	---------------	-------------------------	------------------	----------------------------

Модель, модификация, исполнение	Количество дверей/мест	Тип мотора — число цилиндров	Мощность, л.с.	Привод	Коробка передач	Размер шин, дюймы*	Максимальная скорость, км/ч	Разгон 0-100 км/ч, с	Средний расход топлива, л	ABS / ESP	Подушки безопасности, шт.	Климатическая система	Ксенон	Противотуманные фары	Аудиосистема	Литые диски	Кожаный салон	Электростеклоподъемники	Подогрев сидений	Рекомендованная цена, руб.
---------------------------------	------------------------	------------------------------	----------------	--------	-----------------	--------------------	-----------------------------	----------------------	---------------------------	-----------	---------------------------	-----------------------	--------	----------------------	--------------	-------------	---------------	-------------------------	------------------	----------------------------

**CrossEstar**



Тип - мини-вэн • снаряженная масса, кг - 1505 • габариты, мм - 4662/1820/1590 • база, мм - 2800 • объем багажника, л - н. д. • объем топливного бака, л - 62 • гарантия, лет/тыс. км - 3/100 • начало продаж - 2008 • рестайлинг - н.д.

**Cruze SW**



Тип - универсал • снаряженная масса, кг - 1435 • габариты, мм - 4675/1797/1484 • база, мм - 2685 • объем багажника, л - 500/1478 • объем бака, л - 60 • клиренс, мм - 156 • гарантия, лет/тыс. км - 3/100 • начало продаж - 2013 • рестайлинг - н.д.

2.0	5/7	Б-4	136	П	M5	R16	170	н.д.	75	/	2	KK	•	CD+	•	•	•	•	•	629 000
-----	-----	-----	-----	---	----	-----	-----	------	----	---	---	----	---	-----	---	---	---	---	---	---------

**Tiggo FL**



Тип - кроссовер • снаряженная масса, кг - 1418 • габариты, мм - 4390/1765/1705 • база, мм - 2510 • объем багажника, л - 210/560 • объем бака, л - 57 • клиренс, мм - 190 • гарантия, лет/тыс. км - 3/100 • начало продаж - 2004 • рестайлинг - 2013.

1.6	5/5	Б-4	126	П	M5	R16	175	14,0	6,7	•	2	K	•	CD	•	•	•	•	•	555 900
2.0	5/5	Б-4	136	4x4	M5	R16	170	15,0	9,1	•	2	K	•	CD	•	•	•	•	•	639 900

1.6 LS	5/5	Б-4	124	П	M5	R16	191	12,6	6,4	/	6	K	•	CD	•	•	•	•	•	665 000
1.8 LS	5/5	Б-4	141	П	M5	R16	200	11,0	6,7	/	6	K	•	CD	•	•	•	•	•	700 000
1.8 LT	5/5	Б-4	141	П	M5	R17	200	11,0	6,7	/	6	KK	•	CD	•	•	•	•	•	735 000
1.8 LT AT	5/5	Б-4	141	П	A6	R17	200	11,0	7,2	/	6	KK	•	CD	•	•	•	•	•	770 000

**Где купить Chery**  
Авто-Престус Восток (495) 601-9988

**Orlando**



Тип - мини-вэн • снаряженная масса, кг - 1528 • габариты, мм - 4652/1836/1636 • база, мм - 2760 • объем багажника, л - 89/1487 • объем бака, л - 64 • клиренс, мм - 140 • гарантия, лет/тыс. км - 3/100 • начало продаж - 2011 • рестайлинг - н.д.

1.8 LS	5/7	Б-4	141	П	M5	R16	185	11,6	7,3	/	6	K	•	CD	•	•	•	•	•	760 000
1.8 LT AT	5/7	Б-4	141	П	A6	R16	185	11,8	7,9	/	6	KK	•	CD	•	•	•	•	•	845 000
2.0 D LTZ AT	5/7	Д-4	163	П	A6	R17	195	11,0	7,0	/	6	KK	•	CD	•	•	•	•	•	998 000

**CHEVROLET** WWW.CHEVROLET.RU

**Niva**



Тип - внедорожник • снаряженная масса, кг - 1410 • габариты, мм - 4050/1770/1650 • база, мм - 2450 • объем багажника, л - 320/650 • объем бака, л - 58 • клиренс, мм - 200 • гарантия, лет/тыс. км - 3/100 • начало продаж - 2002 • рестайлинг - 2009.

**Malibu**



Тип - седан • снаряженная масса, кг - 1539 • габариты, мм - 4865/1855/1465 • база, мм - 2737 • объем багажника, л - 545 • объем бака, л - 73 • клиренс, мм - н.д. • гарантия, лет/тыс. км - 3/100 • начало продаж - 2012 • рестайлинг - н.д.

1.7 L	5/5	Б-4	80	4x4	M5	R15	140	19,0	10,8	•	•	•	•	АП	•	•	•	•	•	447 000
1.7 LC	5/5	Б-4	80	4x4	M5	R15	140	19,0	10,8	•	•	•	•	АП	•	•	•	•	•	476 000
1.7 GLS	5/5	Б-4	80	4x4	M5	R15	140	19,0	10,8	/	2	•	•	АП	•	•	•	•	•	518 000
1.7 GLC	5/5	Б-4	80	4x4	M5	R15	140	19,0	10,8	/	2	•	•	АП	•	•	•	•	•	545 000

**Captiva**



Тип - кроссовер • снаряженная масса, кг - 1843 • габариты, мм - 4673/1850/1727 • база, мм - 2707 • объем багажника, л - 769/1577 • объем бака, л - 65 • клиренс, мм - 200 • гарантия, лет/тыс. км - 3/100 • начало продаж - 2006 • рестайлинг - 2011.

**Spark**



Тип - хэтчбек • снаряженная масса, кг - 940 • габариты, мм - 3640/1597/1552 • база, мм - 2375 • объем багажника, л - 170/570 • объем бака, л - 35 • клиренс, мм - 135 • гарантия, лет/тыс. км - 3/100 • начало продаж - 2008 • рестайлинг - н.д.

1.2 Base	5/5	Б-4	82	П	M5	R13	162	12,9	5,1	•	2	K	•	CD	•	•	•	•	•	416 600
1.0 Base AT	5/5	Б-4	68	П	A4	R13	143	17,5	6,3	•	2	K	•	CD	•	•	•	•	•	446 000
1.0 LS AT	5/5	Б-4	68	П	A4	R14	143	17,5	6,3	•	4	K	•	CD	•	•	•	•	•	494 000

**Trailblazer**



Тип - внедорожник • снаряженная масса, кг - н.д. • габариты, мм - 4878/1902/1848 • база, мм - 2845 • объем багажника, л - н.д. • объем бака, л - 70 • клиренс, мм - 255 • гарантия, лет/тыс. км - 3/100 • начало продаж - 2013 • рестайлинг - н.д.

2.4 LTZ AT	4/5	Б-4	167	П	A6	R18	206	10,2	8,0	/	6	KK	•	CD+	•	•	•	•	•	1 285 000
------------	-----	-----	-----	---	----	-----	-----	------	-----	---	---	----	---	-----	---	---	---	---	---	-----------

**Cobalt**



Тип - седан • снаряженная масса, кг - 1080 • габариты, мм - 4479/1735/1514 • база, мм - 2620 • объем багажника, л - 563 • объем бака, л - 47 • клиренс, мм - н.д. • гарантия, лет/тыс. км - 3/100 • начало продаж - 2012 • рестайлинг - н.д.

**Tahoe**



Тип - SUV • снаряженная масса, кг - 2510 • габариты, мм - 5131/2007/1953 • база, мм - 2946 • объем багажника, л - 478/1707/3083 • объем бака, л - 98 • клиренс, мм - 231 • гарантия, лет/тыс. км - 3/100 • начало продаж - 2007 • рестайлинг - н.д.

2.8 D LT	5/7	Д-4	180	4x4	M5	R16	н.д.	н.д.	н.д.	/	2	K	•	CD	•	•	•	•	•	1 444 000
2.8 D LT AT	5/7	Д-4	180	4x4	A6	R16	н.д.	н.д.	н.д.	/	2	K	•	CD	•	•	•	•	•	1 510 000
3.6 LTZ AT	5/7	Б-6	239	4x4	A6	R18	н.д.	н.д.	н.д.	/	2	KK	•	CD	•	•	•	•	•	1 777 000

1.5 LT	4/5	Б-4	105	П	M5	R14	170	11,7	6,2	•	1	•	•	АП	•	•	•	•	•	444 000
1.5 LT AT	4/5	Б-4	105	П	M5	R14	187	12,6	6,7	•	1	K	•	АП	•	•	•	•	•	503 000
1.5 LTZ AT	4/5	Б-4	105	П	A4	R15	187	12,6	6,7	/	2	K	•	CD	•	•	•	•	•	530 000

**Aveo**



Тип - седан • снаряженная масса, кг - 1162 • габариты, мм - 4399/1735/1517 • база, мм - 2520 • объем багажника, л - 502 • объем бака, л - 46 • клиренс, мм - 150 • гарантия, лет/тыс. км - 3/100 • начало продаж - 2012 • рестайлинг - н.д.

**Camaro**



Тип - купе • снаряженная масса, кг - 1687 • габариты, мм - 4837/1917/1360 • база, мм - 2852 • объем багажника, л - 364 • объем бака, л - 72 • клиренс, мм - н.д. • гарантия, лет/тыс. км - 3/100 • начало продаж - 2008 • рестайлинг - н.д.

1.6 LS	4/5	Б-4	115	П	M5	R15	189	11,3	6,6	/	2	•	•	CD	•	•	•	•	•	454 000
1.6 LT	4/5	Б-4	115	П	M5	R15	189	11,3	6,6	/	2	K	•	CD	•	•	•	•	•	497 000
1.6 LT AT	4/5	Б-4	115	П	A6	R15	186	11,7	7,2	/	2	K	•	CD	•	•	•	•	•	530 000
1.6 LTZ	4/5	Б-4	115	П	M5	R16	189	11,3	6,6	/	6	K	•	CD	•	•	•	•	•	533 000
1.6 LTZ AT	4/5	Б-4	115	П	A6	R16	186	11,7	7,2	/	6	K	•	CD	•	•	•	•	•	566 000

5.3 LTZ AT	5/7	Б-8	325	4x4	A4	R17	192	9,0	13,0	/	6	KK	•	DVD	•	•	•	•	•	2 280 000
------------	-----	-----	-----	-----	----	-----	-----	-----	------	---	---	----	---	-----	---	---	---	---	---	-----------

**Aveo**



Тип - хэтчбек • снаряженная масса, кг - 1168 • габариты, мм - 4039/1735/1517 • база, мм - 2525 • объем багажника, л - 290/663 • объем бака, л - 46 • клиренс, мм - 150 • гарантия, лет/тыс. км - 3/100 • начало продаж - 2012 • рестайлинг - н.д.

3.6 AT	2/4	Б-6	328	З	A6	R20	250	6,2	10,9	/	6	KK	•	CD	•	•	•	•	•	2 055 000
6.2 AT	2/4	Б-8	405	З	A6	R20	250	4,7	14,1	/	6	KK	•	CD	•	•	•	•	•	2 635 000

1.6 LT AT	5/5	Б-4	115	П	A6	R15	186	11,7	7,1	/	2	K	•	CD	•	•	•	•	•	537 000
1.6 LTZ AT	5/5	Б-4	115	П	A6	R16	186	11,7	7,2	/	6	K	•	CD	•	•	•	•	•	573 000

**Corvette Stingray**



Тип - купе • снаряженная масса, кг - 1614 • габариты, мм - 4493/1877/1235 • база, мм - 2710 • объем багажника, л - н.д. • объем бака, л - 70 • клиренс, мм - н.д. • гарантия, лет/тыс. км - 3/100 • начало продаж - 2014 • рестайлинг - н.д.

**Cruze**



Тип - хэтчбек • снаряженная масса, кг - 1305 • габариты, мм - 4510/1797/1477 • база, мм - 2685 • объем багажника, л - 413/883 • объем бака, л - 60 • клиренс, мм - 156 • гарантия, лет/тыс. км - 3/100 • начало продаж - 2012 • рестайлинг - 2013.

6.2 2LT	2/2	Б-8	466	З	M7	R18	300	4,0	11,2	/	4	KK	•	CD	•	•	•	•	•	4 100 000
6.2 3LT	2/2	Б-8	466	З	M7	R18	300	4,0	11,2	/	4	KK	•	CD/N	•	•	•	•	•	4 200 000

1.6 LS	5/5	Б-4	109	П	M5	R16	185	12,5	6,8	/	6	K	•	CD	•	•	•	•	•	599 000
1.6 LS AT	5/5	Б-4	109	П	A6	R16	177	13,5	7,4	/	6	K	•	CD	•	•	•	•	•	668 000
1.8 LS	5/5	Б-4	141	П	M5	R16	200	10,1	6,6	/	6	K	•	CD	•	•	•	•	•	667 000
1.8 LT	5/5	Б-4	141	П	M5	R17	200	10,1	6,6	/	6	KK	•	CD	•	•	•	•	•	700 000
1.8 LT AT	5/5	Б-4	141	П	A6	R17	190	10,4	7,4	/	6	KK	•	CD	•	•	•	•	•	735 000

**Где купить Chevrolet**  
Автомир (495) 97-000-97  
Трейдинвест (495) 777-555  
Тринити-Моторс (495) 741-7771

**Cruze**



Тип - седан • снаряженная масса, кг - 1285 • габариты, мм - 4597/1797/1477 • база, мм - 2685 • объем багажника, л - 450 • объем бака, л - 60 • клиренс, мм - 156 • гарантия, лет/тыс. км - 3/100 • начало продаж - 2009 • рестайлинг - 2013.

1.6 LS	4/5	Б-4	109	П	M5	R16	185	12,5	7,3	/	6	K	•	CD	•	•	•	•	•	609 000
1.6 LS AT	4/5	Б-4	109	П	A6	R16	177	13,5	8,3	/	6	K	•	CD	•	•	•	•	•	678 000
1.8 LS	4/5	Б-4	141	П	M5	R16	200	10,0	6,8	/	6	K	•	CD	•	•	•	•	•	677 700
1.8 LT	4/5	Б-4	141	П	M5	R17	200	10,0	6,8	/	6	KK	•	CD	•	•	•	•	•	710 000
1.8 LT AT	4/5	Б-4	141	П	A6	R17	190	11,5	7,8	/	6	KK	•	CD						





КАТАЛОГ АВТОМОБИЛИ 2014 ГОДА

Модель, модификация, исполнение	Количество дверей/мест	Тип мотора – число цилиндров	Мощность, л.с.	Привод	Коробка передач	Размер шин, дюймов*	Максимальная скорость, км/ч	Расход 0-100 км/ч, с	Средний расход топлива, л	ABS / ESP	Подушки безопасности, шт.	Климатическая система	Ксенон	Противотуманные фары	Аудиосистема	Литые диски	Кожаный салон	Электростеклоподъемники	Подогрев сидений	Рекомендованная цена, руб.
---------------------------------	------------------------	------------------------------	----------------	--------	-----------------	---------------------	-----------------------------	----------------------	---------------------------	-----------	---------------------------	-----------------------	--------	----------------------	--------------	-------------	---------------	-------------------------	------------------	----------------------------

Модель, модификация, исполнение	Количество дверей/мест	Тип мотора – число цилиндров	Мощность, л.с.	Привод	Коробка передач	Размер шин, дюймов*	Максимальная скорость, км/ч	Расход 0-100 км/ч, с	Средний расход топлива, л	ABS / ESP	Подушки безопасности, шт.	Климатическая система	Ксенон	Противотуманные фары	Аудиосистема	Литые диски	Кожаный салон	Электростеклоподъемники	Подогрев сидений	Рекомендованная цена, руб.
---------------------------------	------------------------	------------------------------	----------------	--------	-----------------	---------------------	-----------------------------	----------------------	---------------------------	-----------	---------------------------	-----------------------	--------	----------------------	--------------	-------------	---------------	-------------------------	------------------	----------------------------

**CHRYSLER** WWW.CHRYSLER.RU

**300C**  

**Тип** – седан • **снаряженная масса**, кг – 1795 • **габариты**, мм – 5066/1902/1462 • **база**, мм – 3052 • **объем багажника**, л – 462 • **объем бака**, л – 72 • **клиренс**, мм – 140 • **гарантия**, лет/тыс. км – 2/- • **начало продаж** – 2011 • **рестайлинг** – н.д.

3.6 Limited AT	4/5	B-V6	286	3	A8	R20	240	70	9.7	-/+	7	KK	•	DVD	•	•	•	•	•	•	1 982 500
----------------	-----	------	-----	---	----	-----	-----	----	-----	-----	---	----	---	-----	---	---	---	---	---	---	-----------

**Grand Voyager**  

**Тип** – минивэн • **снаряженная масса**, кг – 2016 • **габариты**, мм – 5175/1998/1750 • **база**, мм – 3078 • **объем багажника**, л – 640/3295 • **объем бака**, л – 76 • **клиренс**, мм – 140 • **гарантия**, лет/тыс. км – 2/- • **начало продаж** – 2007 • **рестайлинг** – н.д.

3.6 Limited AT	5/7	B-V6	283	1	A6	R17	н.д.	н.д.	11.6	-/+	6	KK	•	DVD	•	•	•	•	•	•	2 177 000
----------------	-----	------	-----	---	----	-----	------	------	------	-----	---	----	---	-----	---	---	---	---	---	---	-----------

**Где купить Chrysler**  
**Fortis** (812) 329-1188

**CITROEN** WWW.CITROEN.RU

**С1**  

**Тип** – хэтчбек • **снаряженная масса**, кг – 790 • **габариты**, мм – 3435/1635/1465 • **база**, мм – 2340 • **объем багажника**, л – 199/751 • **объем бака**, л – 35 • **клиренс**, мм – 150 • **гарантия**, лет/тыс. км – 3/100 • **начало продаж** – 2005 • **рестайлинг** – 2012.

1.0 Dynamique	3/4	B-3	68	П	M5	R14	157	13.7	4.5	-/+	2	K	•	АП	•	•	•	•	•	•	454 000
1.0 Tendance AMT	3/4	B-3	68	П	AM5	R14	157	14.0	4.6	-/+	2	K	•	АП	•	•	•	•	•	•	521 000
1.0 Tendance	5/4	B-3	68	П	M5	R14	157	13.7	4.5	-/+	2	K	•	АП	•	•	•	•	•	•	506 000
1.0 Tendance AMT	5/4	B-3	68	П	AM5	R14	157	14.0	4.6	-/+	2	K	•	АП	•	•	•	•	•	•	529 000

**C-Elysee**  

**Тип** – седан • **снаряженная масса**, кг – 1055 • **габариты**, мм – 4427/1748/1466 • **база**, мм – 2652 • **объем багажника**, л – 506 • **объем бака**, л – 50 • **клиренс**, мм – 142 • **гарантия**, лет/тыс. км – 3/100 • **начало продаж** – 2013 • **рестайлинг** – н.д.

1.2 Dynamique	4/5	B-3	72	П	M5	R15	160	14.2	5.3	-/+	1	•	•	АП	•	•	•	•	•	•	489 900
1.2 Dynamique AMT	4/5	B-3	72	П	AM5	R15	160	16.3	5.1	-/+	1	•	•	АП	•	•	•	•	•	•	536 900
1.2 Tendance	4/5	B-3	72	П	M5	R15	160	14.2	5.3	-/+	2	K	•	•	•	•	•	•	•	•	566 400
1.2 Tendance AMT	4/5	B-3	72	П	AM5	R15	160	16.3	5.1	-/+	2	K	•	•	•	•	•	•	•	•	591 400
1.6 Tendance	4/5	B-4	115	П	M5	R15	188	9.4	6.5	-/+	2	K	•	•	•	•	•	•	•	•	621 400
1.6 Tendance AT	4/5	B-4	115	П	A4	R15	188	10.8	5.3	-/+	2	K	•	•	•	•	•	•	•	•	654 400

**DS3**  

**Тип** – хэтчбек • **снаряженная масса**, кг – 1075 • **габариты**, мм – 3950/1715/1460 • **база**, мм – 2465 • **объем багажника**, л – 285/980 • **объем бака**, л – 50 • **клиренс**, мм – 130 • **гарантия**, лет/тыс. км – 3/100 • **начало продаж** – 2010 • **рестайлинг** – н.д.

1.6 VTI So Chic	3/5	B-4	120	П	M5	R16	190	8.9	5.9	-/+	6	K	•	•	•	•	•	•	•	•	791 000
1.6 VTI So Chic AT	3/5	B-4	120	П	A4	R16	190	10.9	6.9	-/+	6	K	•	•	•	•	•	•	•	•	821 000
1.6 THP Sport Chic	3/5	B-4	156	П	M6	R17	214	7.3	6.7	-/+	6	KK	•	•	•	•	•	•	•	•	882 000

**C3 Picasso**  

**Тип** – минивэн • **снаряженная масса**, кг – 1260 • **габариты**, мм – 4080/1730/1625 • **база**, мм – 2540 • **объем багажника**, л – 385/1505 • **объем бака**, л – 50 • **клиренс**, мм – 174 • **гарантия**, лет/тыс. км – 3/100 • **начало продаж** – 2009 • **рестайлинг** – 2012.

1.4 Dynamique	5/5	B-4	95	П	M5	R15	178	12.2	6.8	-/+	2	•	•	АП	•	•	•	•	•	•	600 000
1.4 Tendance	5/5	B-4	95	П	M5	R16	178	12.2	6.8	-/+	6	K	•	•	•	•	•	•	•	•	666 000
1.6 Tendance	5/5	B-4	115	П	M5	R16	188	10.9	6.9	-/+	6	K	•	•	•	•	•	•	•	•	687 500
1.6 Tendance AMT	5/5	B-4	115	П	AM6	R16	188	н.д.	н.д.	-/+	6	K	•	•	•	•	•	•	•	•	732 500
1.6 Exclusive	5/5	B-4	115	П	M5	R16	188	10.9	6.9	-/+	6	KK	•	•	•	•	•	•	•	•	747 500
1.6 Exclusive AMT	5/5	B-4	115	П	AM6	R16	188	н.д.	н.д.	-/+	6	KK	•	•	•	•	•	•	•	•	787 500

**C4**  

**Тип** – хэтчбек • **снаряженная масса**, кг – 1280 • **габариты**, мм – 4329/1789/1498 • **база**, мм – 2608 • **объем багажника**, л – 408/1185 • **объем бака**, л – 60 • **клиренс**, мм – 150 • **гарантия**, лет/тыс. км – 3/100 • **начало продаж** – 2011 • **рестайлинг** – н.д.

1.6 VTI Dynamique	5/5	B-4	120	П	M5	R16	193	10.8	6.2	-/+	2	K	•	АП	•	•	•	•	•	•	713 900
1.6 VTI Tendance	5/5	B-4	120	П	M5	R16	195	10.0	6.7	-/+	6	K	•	•	•	•	•	•	•	•	753 900
1.6 VTI Tendance AT	5/5	B-4	120	П	A4	R16	187	11.9	6.9	-/+	6	K	•	•	•	•	•	•	•	•	793 900
1.6 e-Hdi Tendance AMT	5/5	D-4	110	П	AM6	R16	190	11.2	4.2	-/+	6	K	•	•	•	•	•	•	•	•	959 900

**C4 Sedan**  

**Тип** – седан • **снаряженная масса**, кг – 1330 • **габариты**, мм – 4621/1789/1496 • **база**, мм – 2708 • **объем багажника**, л – 440 • **объем бака**, л – 60 • **клиренс**, мм – 176 • **гарантия**, лет/тыс. км – 3/100 • **начало продаж** – 2013 • **рестайлинг** – н.д.

1.6 VTI Dynamique	4/5	B-4	116	П	M5	R16	189	10.9	7.1	-/+	2	•	•	АП	•	•	•	•	•	•	609 000
1.6 VTI Dynamique AT	4/5	B-4	120	П	A4	R16	181	12.8	7.1	-/+	2	K	•	•	•	•	•	•	•	•	623 000
1.6 VTI Tendance	4/5	B-4	116	П	M5	R16	189	10.9	7.1	-/+	4	K	•	•	•	•	•	•	•	•	689 000
1.6 VTI Tendance AT	4/5	B-4	120	П	A4	R16	181	12.8	7.1	-/+	4	K	•	•	•	•	•	•	•	•	724 000
1.6 THP Tendance AT	4/5	B-4	150	П	A4	R16	200	9.6	7.9	-/+	4	K	•	•	•	•	•	•	•	•	804 000

**DS4**  

**Тип** – хэтчбек • **снаряженная масса**, кг – 1280 • **габариты**, мм – 4275/1810/1523 • **база**, мм – 2612 • **объем багажника**, л – 408/1185 • **объем бака**, л – 60 • **клиренс**, мм – 150 • **гарантия**, лет/тыс. км – 3/100 • **начало продаж** – 2012 • **рестайлинг** – н.д.

1.6 VTI Chic	5/5	B-4	120	П	M5	R16	193	10.8	6.2	-/+	6	K	•	•	•	•	•	•	•	•	842 000
--------------	-----	-----	-----	---	----	-----	-----	------	-----	-----	---	---	---	---	---	---	---	---	---	---	---------

1.6 THP Chic AT	5/5	B-4	150	П	A6	R16	212	9.0	7.7	-/+	6	K	•	•	•	•	•	•	•	•	951 000
1.6 VTI So Chic	5/5	B-4	120	П	M5	R16	193	10.8	6.2	-/+	6	KK	•	•	•	•	•	•	•	•	931 000
1.6 THP So Chic AT	5/5	B-4	150	П	A6	R16	212	9.0	7.7	-/+	6	KK	•	•	•	•	•	•	•	•	1 035 000
1.6 THP Sport Chic	5/5	B-4	200	П	M6	R18	235	7.9	6.4	-/+	6	KK	•	•	•	•	•	•	•	•	1 197 000
2.0 HDi Sport Chic AT	5/5	D-4	160	П	A6	R18	193	9.3	5.7	-/+	6	KK	•	•	•	•	•	•	•	•	1 267 000

**C4 Picasso**  

**Тип** – минивэн • **снаряженная масса**, кг – 1327 • **габариты**, мм – 4428/1826/1610 • **база**, мм – 2785 • **объем багажника**, л – 537/1851 • **объем бака**, л – 60 • **клиренс**, мм – 130 • **гарантия**, лет/тыс. км – 3/100 • **начало продаж** – 2014 • **рестайлинг** – н.д.

1.6 Dynamique	5/5	B-4	120	П	M5	R16	187	12.3	6.3	-/+	6	K	•	•	•	•	•	•	•	•	909 900
1.6 Tendance	5/5	B-4	120	П	M5	R16	187	12.3	6.2	-/+	6	KK	•	•	•	•	•	•	•	•	944 900
1.6 e-Hdi Tendance AMT	5/5	D-4	115	П	AM6	R16	189	12.3	4.0	-/+	6	KK	•	•	•	•	•	•	•	•	1 054 900
1.6 THP Tendance AT	5/5	B-4	150	П	A6	R16	н.д.	н.д.	н.д.	-/+	6	KK	•	•	•	•	•	•	•	•	1 079 900

**C4 Grand Picasso**  

**Тип** – минивэн • **снаряженная масса**, кг – 1353 • **габариты**, мм – 4597/1826/1638 • **база**, мм – 2830 • **объем багажника**, л – 645/2181 • **объем бака**, л – 60 • **клиренс**, мм – 130 • **гарантия**, лет/тыс. км – 3/100 • **начало продаж** – 2014 • **рестайлинг** – н.д.

1.6 Tendance	5/7	B-4	120	П	M5	R16	187	12.6	6.4	-/+	6	KK	•	•	•	•	•	•	•	•	989 900
1.6 e-Hdi Tendance AMT	5/7	D-4	115	П	AM6	R16	189	12.6	4.0	-/+	6	KK	•	•	•	•	•	•	•	•	1 099 900
1.6 THP Tendance AT	5/7	B-4	150	П	A6	R16	н.д.	н.д.	н.д.	-/+	6	KK	•	•	•	•	•	•	•	•	1 124 900

**C5**  

**Тип** – седан • **снаряженная масса**, кг – 1425 • **габариты**, мм – 4779/1860/1458 • **база**, мм – 2815 • **объем багажника**, л – 439 • **объем бака**



**Условные обозначения:**

Б	бензиновый двигатель
Д	дизельный двигатель
V	V-образное расположение цилиндров
W	W-образное расположение цилиндров

Н	оппозитное расположение цилиндров
П	передний привод
З	задний привод
4x4	полный привод
M	механическая трансмиссия

A	автоматическая трансмиссия
AM	автоматизированная механическая трансмиссия
Вар	трансмиссия с клиноремным вариатором
K	кондиционер
KK	климат-контроль

АП	аудиоподготовка
CD/CD+	CD-ресивер/с чейнджером
DVD/DVD+	DVD-проигрыватель/с чейнджером
H/N	жесткий диск/навигация
*	посадочный диаметр шины радиального типа

## АВТОМОБИЛИ 2014 ГОДА КАТАЛОГ

Модель, модификация, исполнение	Количество дверей/мест	Тип мотора – число цилиндров	Мощность, л.с.	Привод	Коробка передач	Размер шин, дюймы*	Максимальная скорость, км/ч	Расход 0-100 км/ч, с	Средний расход топлива, л	ABS / ESP	Подушки безопасности, шт.	Климатическая система	Ксенон	Противотуманные фары	Аудиосистема	Литые диски	Кожаный салон	Электростеклоподъемники	Подогрев сидений	Рекомендованная цена, руб.
---------------------------------	------------------------	------------------------------	----------------	--------	-----------------	--------------------	-----------------------------	----------------------	---------------------------	-----------	---------------------------	-----------------------	--------	----------------------	--------------	-------------	---------------	-------------------------	------------------	----------------------------

1.6 Dynamique	4/5	Б-4	90	П	M5	R15 160	15.3	8.2	-/ 2	-	2	-	-	АП	-	-	-	-	-	695 000
1.6 Tendance	5/5	Б-4	90	П	M5	R16 160	15.3	8.2	-/ 2	-	-	-	-	АП	-	-	-	-	-	742 000
1.6 VTI Tendance	5/5	Б-4	120	П	M5	R16 177	12.0	7.3	-/ 2	-	-	-	-	АП	-	-	-	-	-	771 000
1.6 VTI Tendance Trek	5/5	Б-4	120	П	M5	R16 177	12.0	7.3	-/ 2	-	-	-	-	CD	-	-	-	-	-	885 500

### DAEWOO WWW.UZDAEWOOAUTO.RU

**Matiz** Тип – хэтчбек • снаряженная масса, кг – 770 • габариты, мм – 3495/1495/1480 • база, мм – 2340 • объем багажника, л – 155/480 • объем бака, л – 35 • клиренс, мм – 150 • гарантия, лет/тыс. км – 3/100 • начало продаж – 1998 • рестайлинг – н.д.

0.8 Low cost	5/5	Б-3	51	П	M5	R13 144	17.0	6.8	-	-	-	-	-	АП	-	-	-	-	-	247 000
0.8 STD	5/5	Б-3	51	П	M5	R13 144	17.0	6.8	-	-	-	-	-	CD	-	-	-	-	-	264 000
0.8 DX	5/5	Б-3	51	П	M5	R13 144	17.0	6.8	-	-	-	K	-	CD	-	-	-	-	-	311 000
1.0 Best	5/5	Б-4	63	П	M5	R14 145	15.3	6.5	-	-	-	K	-	CD	-	-	-	-	-	342 000

**Nexia** Тип – седан • снаряженная масса, кг – 969 • габариты, мм – 4482/1662/1393 • база, мм – 2530 • объем багажника, л – 530 • объем бака, л – 50 • клиренс, мм – 158 • гарантия, лет/тыс. км – 3/100 • начало продаж – 1996 • рестайлинг – 2010.

1.5 SOHC Low cost	4/5	Б-4	80	П	M5	R13 175	12.5	8.5	-	-	-	-	-	АП	-	-	-	-	-	282 000
1.5 SOHC GLE	4/5	Б-4	80	П	M5	R13 175	12.5	8.5	-	-	-	K	-	CD	-	-	-	-	-	379 000
1.6 DOHC GL	4/5	Б-4	109	П	M5	R14 185	11.0	8.9	-	-	-	-	-	CD	-	-	-	-	-	366 000
1.6 DOHC GLE	4/5	Б-4	109	П	M5	R14 185	11.0	8.9	-	-	-	K	-	CD	-	-	-	-	-	385 000

**Genra** Тип – седан • снаряженная масса, кг – 1245/1300 • габариты, мм – 4515/1725/1445 • база, мм – 2600 • объем багажника, л – 405 • объем бака, л – 60 • клиренс, мм – 145 • гарантия, лет/тыс. км – 3/100 • начало продаж – 2010 • рестайлинг – н.д.

1.5 Comfort	4/5	Б-4	107	П	M5	R15 180	11.9	7.6	-	-	2	K	-	АП	-	-	-	-	-	414 000
1.5 Comfort AT	4/5	Б-4	107	П	A6	R15 180	11.9	8.0	-	-	2	K	-	АП	-	-	-	-	-	464 000
1.5 Optimum	4/5	Б-4	107	П	M5	R15 180	11.9	7.6	-/ 2	-	2	K	-	АП	-	-	-	-	-	431 000
1.5 Optimum AT	4/5	Б-4	107	П	A6	R15 180	11.9	8.0	-/ 2	-	2	K	-	АП	-	-	-	-	-	469 000
1.5 Optimum Plus	4/5	Б-4	107	П	M5	R15 180	11.9	7.6	-/ 2	-	2	K	-	CD	-	-	-	-	-	443 000
1.5 Optimum Plus AT	4/5	Б-4	107	П	A6	R15 180	11.9	8.0	-/ 2	-	2	K	-	CD	-	-	-	-	-	480 000
1.5 Elegant	4/5	Б-4	107	П	M5	R15 180	11.9	7.6	-/ 2	-	2	K	-	CD	-	-	-	-	-	490 000
1.5 Elegant AT	4/5	Б-4	107	П	A6	R15 180	11.9	8.0	-/ 2	-	2	K	-	CD	-	-	-	-	-	542 000

### DODGE WWW.DODGE.RU

**Caliber** Тип – кроссовер • снаряженная масса, кг – 1405 • габариты, мм – 4415/1800/1535 • база, мм – 2635 • объем багажника, л – 352/1013 • объем бака, л – 51 • клиренс, мм – 195 • гарантия, лет/тыс. км – 2/- • начало продаж – 2006 • рестайлинг – н.д.

2.0 SXT CVT	5/5	Б-4	156	П	Вар	R17 186	11.3	8.0	-/ 4	K	-	-	-	CD	-	-	-	-	-	1 010 000
-------------	-----	-----	-----	---	-----	---------	------	-----	------	---	---	---	---	----	---	---	---	---	---	-----------

**Journey** Тип – кроссовер • снаряженная масса, кг – 1987 • габариты, мм – 4888/1878/1691 • база, мм – 2890 • объем багажника, л – 483/1562 • объем бака, л – 78 • клиренс, мм – 197 • гарантия, лет/тыс. км – 2/- • начало продаж – 2007 • рестайлинг – н.д.

3.6 R/T AT	5/7	Б-4	280	4x4	A6	R19 206	8.6	11.3	-/ 4	KK	-	-	-	DVD	-	-	-	-	-	1 599 525
------------	-----	-----	-----	-----	----	---------	-----	------	------	----	---	---	---	-----	---	---	---	---	---	-----------

### DONGFENG WWW.DONGFENG.RU

**S30** Тип – седан • снаряженная масса, кг – 1210/1220 • габариты, мм – 4526/1740/1465 • база, мм – 2610 • объем багажника, л – 487 • объем бака, л – 51 • клиренс, мм – 150 • гарантия, лет/тыс. км – 3/100 • начало продаж – 2014 • рестайлинг – н.д.

1.6 Comfort	4/5	Б-4	117	П	M5	R15 183	н.д.	6.5	-/ 4	K	-	-	-	CD/DVD	-	-	-	-	-	469 000
1.6 Luxury AT	4/5	Б-4	117	П	A4	R15 180	н.д.	6.8	-/ 4	KK	-	-	-	CD/DVD	-	-	-	-	-	519 000

**H30 Cross** Тип – хэтчбек • снаряженная масса, кг – 1220/1240 • габариты, мм – 4351/1760/1528 • база, мм – 2610 • объем багажника, л – 417/1137 • объем бака, л – 51 • клиренс, мм – 175 • гарантия, лет/тыс. км – 3/100 • начало продаж – 2014 • рестайлинг – н.д.

1.6 Comfort	5/5	Б-4	117	П	M5	R16 183	н.д.	6.5	-/ 4	K	-	-	-	CD/DVD	-	-	-	-	-	520 000
1.6 Luxury AT	5/5	Б-4	117	П	A4	R16 180	н.д.	6.8	-/ 4	KK	-	-	-	CD/DVD	-	-	-	-	-	569 000

### FAW WWW.FAW.RU

**V2** Тип – хэтчбек • снаряженная масса, кг – 981 • габариты, мм – 3760/1680/1530 • база, мм – 2450 • объем багажника, л – 320 • объем бака, л – 37 • клиренс, мм – 143 • гарантия, лет/тыс. км – 4/100 • начало продаж – 2012 • рестайлинг – н.д.

1.3 Deluxe	5/5	Б-4	91	П	M5	R14 166	н.д.	4.7	-/ 2	K	-	-	-	CD	-	-	-	-	-	387 500
------------	-----	-----	----	---	----	---------	------	-----	------	---	---	---	---	----	---	---	---	---	---	---------

**V5** Тип – седан • снаряженная масса, кг – 995 • габариты, мм – 4290/1680/1500 • база, мм – 2425 • объем багажника, л – 420 • объем топливного бака, л – 45 • гарантия, лет/тыс. км – 4/100 • начало продаж – 2012 • рестайлинг – н.д.

1.5 Comfortable+	4/5	Б-4	102	П	M5	R14 180	н.д.	5.6	-/ 2	K	-	-	-	CD	-	-	-	-	-	379 000
1.5 Deluxe	4/5	Б-4	102	П	M5	R14 180	н.д.	5.6	-/ 2	K	-	-	-	CD	-	-	-	-	-	399 000

Модель, модификация, исполнение	Количество дверей/мест	Тип мотора – число цилиндров	Мощность, л.с.	Привод	Коробка передач	Размер шин, дюймы*	Максимальная скорость, км/ч	Расход 0-100 км/ч, с	Средний расход топлива, л	ABS / ESP	Подушки безопасности, шт.	Климатическая система	Ксенон	Противотуманные фары	Аудиосистема	Литые диски	Кожаный салон	Электростеклоподъемники	Подогрев сидений	Рекомендованная цена, руб.
---------------------------------	------------------------	------------------------------	----------------	--------	-----------------	--------------------	-----------------------------	----------------------	---------------------------	-----------	---------------------------	-----------------------	--------	----------------------	--------------	-------------	---------------	-------------------------	------------------	----------------------------

### Besturn B50

Тип – седан • снаряженная масса, кг – 1285 • габариты, мм – 4600/1785/1435 • база, мм – 2675 • объем багажника, л – 450 • объем топливного бака, л – 58 • гарантия, лет/тыс. км – 4/100 • начало продаж – 2011 • рестайлинг – н.д.

1.6 Modern	4/5	Б-4	103	П	M5	R15 190	12.8	7.8	-/ 2	KK	-	-	-	CD	-	-	-	-	-	499 000
1.6 Modern AT	4/5	Б-4	103	П	A6	R15 185	13.8	8.5	-/ 2	KK	-	-	-	CD	-	-	-	-	-	579 000
1.6 Premium	4/5	Б-4	103	П	M5	R15 190	12.8	7.8	-/ 4	KK	-	-	-	CD	-	-	-	-	-	529 000
1.6 Premium AT	4/5	Б-4	103	П	A6	R15 185	13.8	8.5	-/ 4	KK	-	-	-	CD	-	-	-	-	-	619 000

### Besturn B70

Тип – седан • снаряженная масса, кг – 1403 • габариты, мм – 4729/1782/1465 • база, мм – 2675 • объем багажника, л – 480 • объем топливного бака, л – 64 • гарантия, лет/тыс. км – 4/100 • начало продаж – 2013 • рестайлинг – н.д.

2.0 Comfort	4/5	Б-4	147	П	M6	R16 200	11.0	8.2	-/ 2	KK	-	-	-	CD	-	-	-	-	-	820 000
2.0 Comfort AT	4/5	Б-4	147	П	A6	R16 199	12.0	8.3	-/ 2	KK	-	-	-	CD	-	-	-	-	-	860 000

### FERRARI WWW.FERRARI.RU

**458 Italia** Тип – купе • снаряженная масса, кг – 1380 • габариты, мм – 4527/1937/1213 • база, мм – 2650 • объем багажника, л – 230 • объем топливного бака, л – 86 • гарантия, лет/тыс. км – 2/- • начало продаж – 2010 • рестайлинг – н.д.

4.5	2/2	Б-В8	570	3	AM7	R20 325	3.4	13.3	-/ 4	KK	-	-	-	DVD	-	-	-	-	-	12 090 000
-----	-----	------	-----	---	-----	---------	-----	------	------	----	---	---	---	-----	---	---	---	---	---	------------

### FIAT WWW.FIAT.RU

**500** Тип – хэтчбек • снаряженная масса, кг – 865 • габариты, мм – 3546/1627/1488 • база, мм – 2300 • объем багажника, л – 185/550 • объем бака, л – 35 • клиренс, мм – 165 • гарантия, лет/тыс. км – 2/- • начало продаж – 2007 • рестайлинг – н.д.

1.2 Pop	3/4	Б-4	69	П	M5	R14 160	12.9	5.1	-/ 7	K	-	-	-	CD	-	-	-	-	-	562 000
1.2 Pop AMT	3/4	Б-4	69	П	AM5	R14 160	13.0	4.7	-/ 7	K	-	-	-	CD	-	-	-	-	-	602 000
1.4 Lounge	3/4	Б-4	100	П	M6	R15 182	10.7	6.3	-/ 7	K	-	-	-	CD	-	-	-	-	-	675 000
1.4 Lounge AMT	3/4	Б-4	100	П	AM6	R15 182	13.0	5.6	-/ 7	K	-	-	-	CD	-	-	-	-	-	715 000

### Punto

Тип – хэтчбек • снаряженная масса, кг – 1015 • габариты, мм – 4030/1687/1490 • база, мм – 2510 • объем багажника, л – 275/1030 • объем бака, л – 45 • клиренс, мм – 150 • гарантия, лет/тыс. км – 2/- • начало продаж – 2009 • рестайлинг – 2011.

1.4 Easy	5/5	Б-4	77	П	M5	R15 185	10.8	5.7	-/ 4	K	-	-	-	CD	-	-	-	-	-	569 000
1.4 Easy AMT	5/5	Б-4	77	П	AM5	R15 165	13.2	5.4	-/ 4	K	-	-	-	CD	-	-	-	-	-	599 000
1.4 Lounge AMT	5/5	Б-4	77	П	AM5	R15 165	13.2	5.4	-/ 4	K	-	-	-	CD	-	-	-	-	-	639 000
1.4 Lounge	5/5	Б-4	105	П	M5	R16 185	10.8	5.7	-/ 4	K	-	-	-	CD	-	-	-	-	-	679 000
1.4T Lounge	3/5	Б-4	135	П	M5	R17 205	8.5	5.6	-/ 4	K	-	-	-	CD	-	-	-	-	-	685 000

### Freemont

Тип – кроссовер • снаряженная масса, кг – 1778 • габариты, мм – 4888/1878/1691 • база, мм – 2890 • объем багажника, л – 1121 • объем бака, л – 77 • клиренс, мм – 197 • гарантия, лет/тыс. км – 2/- • начало продаж – 2012 • рестайлинг – н.д.

2.4 Urban AT	5/5	Б-4	170	П	A6	R17 182	н.д.	9.9	-/ 4	KK	-	-	-	DVD	-	-	-	-	-	1 199 000
2.4 Lounge AT	5/7	Б-4	170	П	A6	R17 182	н.д.	9.9	-/ 4	KK	-	-	-	DVD	-	-	-	-	-	1 349 000

Где купить Fiat  
ABC-мотор (495) 363-0000

### FORD WWW.FORD.RU

**Focus** Тип – хэтчбек • снаряженная масса, кг – 1270 • габариты, мм – 4358/1823/1484 • база, мм – 2648 • объем багажника, л – 277/1062 • объем бака, л – 55 • клиренс, мм – 150 • гарантия, лет/тыс. км – 3/100 • начало продаж – 2011 • рестайлинг – н.д.

1.6 Ambiente	5/5	Б-4	85	П	M5	R16 н.д.	н.д.	н.д.	-/ 2	KK	-	-	-	АП	-	-	-	-	-	570 000
1.6 Trend	5/5	Б-4	105	П	M5	R16 187	12.3	5.9	-/											







КАТАЛОГ АВТОМОБИЛИ 2014 ГОДА

Модель, модификация, исполнение	Количество дверей/мест	Тип мотора — число цилиндров	Мощность, л.с.	Привод	Коробка передач	Размер шин, дюймов*	Максимальная скорость, км/ч	Расход 0-100 км/ч, с	Средний расход топлива, л	ABS / ESP	Подушки безопасности, шт.	Климатическая система	Ксенон	Противотуманные фары	Аудиосистема	Литые диски	Кожаный салон	Электростеклоподъемники	Подогрев сидений	Рекомендованная цена, руб.
---------------------------------	------------------------	------------------------------	----------------	--------	-----------------	---------------------	-----------------------------	----------------------	---------------------------	-----------	---------------------------	-----------------------	--------	----------------------	--------------	-------------	---------------	-------------------------	------------------	----------------------------

**2.0 TDCi Trend Sport Powershift 4/5 Д-4 140 П АМ6 R16 200 96 5.3 -/+ 2 К CD . . . 887 500**

**Focus**  

**Тип - универсал • снаряженная масса, кг - 1270 • габариты, мм - 4556/1823/1505 • база, мм - 2648 • объем багажника, л - 476/1502 • объем бака, л - 55 • клиренс, мм - 150 • гарантия, лет/тыс. км - 3/100 • начало продаж - 2012 • рестайлинг - н.д.**

1.6 Trend	5/5	Б-4	105	П	M5	R16 187	12.5	6.0	-/+	2	К		CD							696 000
1.6 Trend Powershift	5/5	Б-4	105	П	M5	R16 184	н.д.	н.д.	-/+	2	К		CD							731 000
1.6 Trend	5/5	Б-4	125	П	M5	R16 196	11.1	5.9	-/+	2	К		CD							720 000
1.6 Trend Powershift	5/5	Б-4	125	П	АМ6	R16 193	н.д.	н.д.	-/+	2	К		CD							755 000
2.0 Trend	5/5	Б-4	150	П	M5	R16 204	9.4	6.7	-/+	2	К		CD							773 000
2.0 Trend Powershift	5/5	Б-4	150	П	АМ6	R16 200	9.5	6.4	-/+	2	К		CD							798 000
2.0 TDCi Trend Sport Powershift 5/5 Д-4 140 П АМ6 R16 205 97 5.3 -/+ 2 К CD . . . 887 500																				

**Mondeo**  

**Тип - седан • снаряженная масса, кг - 1435 • габариты, мм - 4844/1886/1500 • база, мм - 2850 • объем багажника, л - 493 • объем бака, л - 70 • клиренс, мм - 130 • гарантия, лет/тыс. км - 3/100 • начало продаж - 2007 • рестайлинг - 2010.**

1.6 Ambiente	4/5	Б-4	120	П	M5	R16 195	12.3	6.8	-/+	7	К		CD							727 500
2.0 Trend	4/5	Б-4	145	П	M5	R16 210	9.9	7.9	-/+	7	К		CD							904 000
2.3 Trend AT	4/5	Б-4	161	П	А6	R16 207	10.5	9.3	-/+	7	К		CD							994 000
2.0T Titanium Powershift	4/5	Б-4	200	П	АМ7	R16 232	7.9	7.7	-/+	7	К		CD							1144 500
2.0T Titanium Powershift	4/5	Б-4	240	П	АМ7	R16 246	7.5	7.7	-/+	7	К		CD							1192 500
2.0 TDCi Titanium AT	4/5	Д-4	140	П	А6	R16 205	10.2	5.6	-/+	7	К		CD							1080 500

**S-Max**  

**Тип - минивэн • снаряженная масса, кг - 1530 • габариты, мм - 4768/1854/1658 • база, мм - 2850 • объем багажника, л - 854/2100 • объем бака, л - 70 • клиренс, мм - 140 • гарантия, лет/тыс. км - 3/100 • начало продаж - 2006 • рестайлинг - 2010.**

2.0 Trend	5/5	Б-4	145	П	M5	R16 197	10.9	8.1	-/+	7	К		CD							1 022 000
2.0 Titanium	5/5	Б-4	145	П	M5	R17 197	10.9	8.1	-/+	7	К		CD							1 084 000
2.3 Trend AT	5/5	Б-4	161	П	А6	R16 194	11.2	9.7	-/+	7	К		CD							1 137 000
2.3 Titanium AT	5/5	Б-4	161	П	А6	R17 194	11.2	9.7	-/+	7	К		CD							1 199 000
2.3 Sport AT	5/5	Б-4	161	П	А6	R18 194	11.2	9.7	-/+	7	К		CD							1 326 000
2.0T Titanium Powershift	5/5	Б-4	203	П	АМ6	R17 221	8.5	8.1	-/+	7	К		CD							1 298 000
2.0T Sport Powershift	5/5	Б-4	203	П	АМ6	R18 221	8.5	8.1	-/+	7	К		CD							1 473 000
2.0 TDCi Trend	5/5	Д-4	140	П	M6	R16 196	10.2	6.4	-/+	7	К		CD							1 162 000
2.0 TDCi Trend AT	5/5	Д-4	140	П	А6	R16 191	10.9	6.5	-/+	7	К		CD							1 240 000
2.0 TDCi Titanium	5/5	Д-4	140	П	M6	R17 196	10.2	6.4	-/+	7	К		CD							1 224 000
2.0 TDCi Titanium AT	5/5	Д-4	140	П	А6	R17 191	10.9	6.5	-/+	7	К		CD							1 302 000

**Galaxy**  

**Тип - минивэн • снаряженная масса, кг - 1620 • габариты, мм - 4820/1854/1723 • база, мм - 2850 • объем багажника, л - 308/2325 • объем бака, л - 70 • клиренс, мм - 140 • гарантия, лет/тыс. км - 3/100 • начало продаж - 2006 • рестайлинг - 2010.**

2.0 Trend	5/7	Б-4	145	П	M5	R16 194	11.2	8.2	-/+	7	К		АП							1 056 000
2.0 Ghia	5/7	Б-4	145	П	M5	R17 194	11.2	8.2	-/+	7	К		АП							1 122 000
2.3 Trend AT	5/7	Б-4	161	П	А6	R16 194	11.2	9.7	-/+	7	К		АП							1 171 000
2.3 Ghia AT	5/7	Б-4	161	П	А6	R17 194	11.2	9.7	-/+	7	К		АП							1 237 000
2.0T Ghia Powershift	5/7	Б-4	203	П	АМ6	R17 217	8.8	8.1	-/+	7	К		АП							1 336 000
2.0 TDCi Trend	5/7	Д-4	140	П	M6	R16 193	10.5	6.5	-/+	7	К		АП							1 196 000
2.0 TDCi Trend AT	5/7	Д-4	140	П	А6	R16 191	10.9	6.5	-/+	7	К		АП							1 274 000
2.0 TDCi Ghia	5/7	Д-4	140	П	M6	R17 193	10.5	6.5	-/+	7	К		АП							1 262 000
2.0 TDCi Ghia AT	5/7	Д-4	140	П	А6	R17 191	10.9	6.5	-/+	7	К		АП							1 344 000

**Kuga**  

**Тип - кроссовер • снаряженная масса, кг - 1580 • габариты, мм - 4524/1838/1745 • база, мм - 2825 • объем багажника, л - 456/1653 • объем бака, л - н.д. • клиренс, мм - 197 • гарантия, лет/тыс. км - 3/100 • начало продаж - 2013 • рестайлинг - н.д.**

1.6 EcoBoost Trend	5/5	Б-4	150	П	M6	R17 195	9.7	6.6	-/+	7	К		CD							899 000
1.6 EcoBoost Trend Plus	5/5	Б-4	150	П	M6	R17 195	9.7	6.6	-/+	7	К		CD							993 000
1.6 EcoBoost Trend Plus AT	5/5	Б-4	150	А	А6	R17 192	10.7	7.7	-/+	7	К		CD							1 099 000
1.6 EcoBoost Titanium AT	5/5	Б-4	182	А	А6	R17 200	9.7	7.7	-/+	7	К		CD							1 258 000
2.0 TDCi Titanium AT	5/5	Д-4	140	А	А6	R17 187	11.2	6.2	-/+	7	К		CD							1 308 000

**Edge**  

**Тип - кроссовер • снаряженная масса, кг - 2050 • габариты, мм - 4679/1930/1702 • база, мм - 2825 • объем багажника, л - 911/1951 • объем бака, л - 72 • клиренс, мм - 205 • гарантия, лет/тыс. км - 3/100 • начало продаж - 2010 • рестайлинг - н.д.**

3.5 AT	5/5	Б-В6	288	А	А6	R18 178	7.7	13.1	-/+	6	К		CD							1 699 000
--------	-----	------	-----	---	----	---------	-----	------	-----	---	---	--	----	--	--	--	--	--	--	-----------

**Explorer**  

**Тип - SUV • снаряженная масса, кг - 2045 • габариты, мм - 5006/2004/1803 • база, мм - 2860 • объем багажника, л - 495/2285 • объем бака, л - 70 • клиренс, мм - 211 • гарантия, лет/тыс. км - 3/100 • начало продаж - 2011 • рестайлинг - н.д.**

3.5 XLT AT	5/7	Б-В6	294	А	А6	R18 200	9.0	12.4	-/+	6	К		CD							1 798 000
3.5 Limited AT	5/7	Б-В6	294	А	А6	R18 200	9.0	12.4	-/+	6	К		DVD							1 977 000
3.5 Sport AT	5/7	Б-В6	360	А	А6	R20 200	6.4	12.3	-/+	6	К		DVD							2 158 000

Модель, модификация, исполнение	Количество дверей/мест	Тип мотора — число цилиндров	Мощность, л.с.	Привод	Коробка передач	Размер шин, дюймов*	Максимальная скорость, км/ч	Расход 0-100 км/ч, с	Средний расход топлива, л	ABS / ESP	Подушки безопасности, шт.	Климатическая система	Ксенон	Противотуманные фары	Аудиосистема	Литые диски	Кожаный салон	Электростеклоподъемники	Подогрев сидений	Рекомендованная цена, руб.
---------------------------------	------------------------	------------------------------	----------------	--------	-----------------	---------------------	-----------------------------	----------------------	---------------------------	-----------	---------------------------	-----------------------	--------	----------------------	--------------	-------------	---------------	-------------------------	------------------	----------------------------

**Ranger**  

**Тип - пикап • снаряженная масса, кг - 2048 • габариты, мм - 5359/1850/1815 • база, мм - 3220 • объем багажника, л - н.д. • объем бака, л - 80 • клиренс, мм - 229 • гарантия, лет/тыс. км - 3/100 • начало продаж - 2012 • рестайлинг - н.д.**

2.2 TDCi XL	4/5	Д-4	150	А	А6	R16 175	н.д.	8.6	-/+	7	К		CD								1 137 000
2.2 TDCi XLT	4/5	Д-4	150	А	А6	R16 175	н.д.	8.6	-/+	7	К		CD								1 209 000
2.2 TDCi XLT AT	4/5	Д-4	150	А	А6	R16 175	н.д.	10.0	-/+	7	К		CD								1 279 000
2.5 XLT	4/5	Б-4	166	А	А6	R16 175	н.д.	н.д.	-/+	7	К		CD								1 148 000
2.2 TDCi Limited	4/5	Д-4	150	А	А6	R17 175	н.д.	8.6	-/+	7	К		CD								1 281 000
2.2 TDCi Limited AT	4/5	Д-4	150	А	А6	R17 175	н.д.	10.0	-/+	7	К		CD								1 351 000
3.2 TDCi Limited	4/5	Д-5	200	А	А6	R17 175	н.д.	10.0	-/+	7	К		CD								1 349 000
3.2 TDCi Wildtrack AT	4/5	Д-5	200	А	А6	R18 175	н.д.	10.6	-/+	7	К		CD								1 463 000

**GEELY** [WWW.GEELYCARS.RU](http://WWW.GEELYCARS.RU)

**МК**  

**Тип - седан • снаряженная масса, кг - 1040 • габариты, мм - 4342/1692/1435 • база, мм - 2502 • объем багажника, л - н.д. • объем бака, л - 45 • клиренс, мм - 150 • гарантия, лет/тыс. км - 3/100 • начало продаж - 2006 • рестайлинг - н.д.**

1.5 Base	4/5	Б-4	94	П	M5	R15 165	18.0	6.8	-/+	1	К		АП							329 000
1.5 Comfort	4/5	Б-4	94	П	M5	R15 165	18.0	6.8	-/+	2	К		АП							339 000

**МК Cross**  

**Тип - хетчбэк • снаряженная масса, кг - 1158 • габариты, мм - 4020/1692/1445 • база, мм - 2502 • объем багажника, л - н.д. • объем бака, л - 45 • клиренс, мм - 175 • гарантия, лет/тыс. км - 3/100 • начало продаж - 2011 • рестайлинг - н.д.**

1.5 Comfort	4/5	Б-4	94	П	M5	R16 165	18.0	6.8	-/+	2	К		CD							389 000
-------------	-----	-----	----	---	----	---------	------	-----	-----	---	---	--	----	--	--	--	--	--	--	---------



**Условные обозначения:**

Б	бензиновый двигатель
Д	дизельный двигатель
V	V-образное расположение цилиндров
W	W-образное расположение цилиндров

H	оппозитное расположение цилиндров
П	передний привод
З	задний привод
4x4	полный привод
M	механическая трансмиссия

A	автоматическая трансмиссия
AM	автоматизированная механическая трансмиссия
В	трансмиссия с клиноремным вариатором
K	кондиционер
KK	климат-контроль

АП	аудиоподготовка
CD/CD+	CD-ресивер/с чейнджером
DVD/DVD+	DVD-проигрыватель/с чейнджером
H/N	жесткий диск/навигация
/	посадочный диаметр шины радиального типа

## АВТОМОБИЛИ 2014 ГОДА КАТАЛОГ

Модель, модификация, исполнение	Количество дверей/мест	Тип мотора — число цилиндров	Мощность, л.с.	Привод	Коробка передач	Размер шин, дюймы*	Максимальная скорость, км/ч	Разгон 0-100 км/ч, с	Средний расход топлива, л	ABS / ESP	Подушки безопасности, шт.	Климатическая система	Ксенон	Противотуманные фары	Аудиосистема	Литые диски	Кожаный салон	Электроотопительники	Подогрев сидений	Рекомендованная цена, руб.
---------------------------------	------------------------	------------------------------	----------------	--------	-----------------	--------------------	-----------------------------	----------------------	---------------------------	-----------	---------------------------	-----------------------	--------	----------------------	--------------	-------------	---------------	----------------------	------------------	----------------------------

**2.0 D Standard** 5/5 Д-4 140 4x4 M6 R17 R180 н.д. 78 -/ 2 K CD • • • 1 035 000

**Wingle 5**  Тип - пикап • снаряженная масса, кг - 1780 • габариты, мм - 5060/1800/1730 • база, мм - 3050 • объем багажника, л - н.д. • объем бака, л - 73 • клиренс, мм - 194 • гарантия, лет/тыс. км - 2/50 • начало продаж - 2012 • рестайлинг - н.д.

**2.2 Standard** 4/5 Б-4 106 4x4 M5 R16 R157 н.д. 92 K CD • • • 644 000

**2.2 Luxe** 4/5 Б-4 106 4x4 M5 R16 R157 н.д. 92 K • CD • • • 670 000

**HAIMA** [WWW.HAIMA.RU](http://WWW.HAIMA.RU)

**7**  Тип - кроссовер • снаряженная масса, кг - н.д. • габариты, мм - 4441/1830/1740 • база, мм - 2619 • объем багажника, л - н.д. • объем бака, л - н.д. • клиренс, мм - 185 • гарантия, лет/тыс. км - 3/100 • начало продаж - 2013 • рестайлинг - н.д.

**2.0 Deluxe** 5/5 Б-4 150 П M5 R16 н.д. н.д. -/ 2 K • CD • • • 689 900

**2.0 AT Navigation** 5/5 Б-4 150 П A5 R16 н.д. н.д. -/ 2 KK • CD • • • 789 900

**HONDA** [WWW.HONDA.CO.RU](http://WWW.HONDA.CO.RU)

**Civic 4D**  Тип - седан • снаряженная масса, кг - 1210 • габариты, мм - 4545/1755/1435 • база, мм - 2675 • объем багажника, л - 400 • объем бака, л - 50 • клиренс, мм - 145 • гарантия, лет/тыс. км - 3/100 • начало продаж - 2012 • рестайлинг - н.д.

**1.8 Elegance** 4/5 Б-4 142 П M5 R15 200 8,7 6,7 -/+ 6 K CD • • • 749 000

**1.8 Lifestyle** 4/5 Б-4 142 П M5 R16 200 8,7 6,7 -/+ 6 KK • CD • • • 799 000

**1.8 Lifestyle AT** 4/5 Б-4 142 П A5 R16 200 10,7 6,6 -/+ 6 KK • CD • • • 829 000

**1.8 Executive AT** 4/5 Б-4 142 П A5 R16 200 10,7 6,6 -/+ 6 KK • • CD • • • 899 000

**Civic 5D**  Тип - хэтчбек • снаряженная масса, кг - 1205 • габариты, мм - 4300/1740/1440 • база, мм - 2595 • объем багажника, л - 477/1290 • объем бака, л - 50 • клиренс, мм - 150 • гарантия, лет/тыс. км - 3/100 • начало продаж - 2012 • рестайлинг - н.д.

**1.8 Lifestyle** 5/5 Б-4 142 П M6 R16 210 9,1 5,8 -/+ 6 KK • • CD • • • 849 000

**1.8 Lifestyle AT** 5/5 Б-4 142 П A5 R16 210 10,9 6,3 -/+ 6 KK • • CD • • • 879 000

**Accord**  Тип - седан • снаряженная масса, кг - 1448 • габариты, мм - 4890/1850/1465 • база, мм - 2775 • объем багажника, л - 447 • объем бака, л - 65 • клиренс, мм - н.д. • гарантия, лет/тыс. км - 3/100 • начало продаж - 2013 • рестайлинг - н.д.

**2.4 Elegance AT** 5/5 Б-4 180 П A5 R16 210 10,1 8,2 -/+ 6 KK • • CD • • • 1 149 000

**2.4 Executive AT** 5/5 Б-4 180 П A5 R17 210 10,1 8,2 -/+ 6 KK • • CD • • • 1 339 000

**3.5 Premium AT** 5/5 Б-6V 230 П A6 R18 230 7,2 9,4 -/+ 6 KK • • CD • • • 1 619 000

**Crosstour**  Тип - кроссовер • снаряженная масса, кг - 1698 • габариты, мм - 5020/1900/1560 • база, мм - 2797 • объем багажника, л - 452/757 • объем бака, л - 70 • клиренс, мм - 205 • гарантия, лет/тыс. км - 3/100 • начало продаж - 2009 • рестайлинг - 2012.

**2.4 Executive AT** 5/5 Б-4 194 П A5 R17 190 11,1 8,4 -/+ 6 KK • • CD • • • 1 599 000

**3.5 Executive AT** 5/5 Б-6V 281 4x4 A6 R18 194 8,1 9,8 -/+ 6 KK • • CD • • • 1 929 000

**CR-V**  Тип - кроссовер • снаряженная масса, кг - 1535 • габариты, мм - 4571/1820/1685 • база, мм - 2620 • объем багажника, л - 589 • объем бака, л - 58 • клиренс, мм - 170 • гарантия, лет/тыс. км - 3/100 • начало продаж - 2012 • рестайлинг - н.д.

**2.0 Elegance** 5/5 Б-4 150 4x4 M6 R18 190 10,4 7,9 -/+ 6 KK CD • • • 1 149 000

**2.0 Elegance AT** 5/5 Б-4 150 4x4 A5 R18 182 12,8 7,7 -/+ 6 KK CD • • • 1 229 000

**2.4 Elegance AT** 5/5 Б-4 190 4x4 A5 R18 184 н.д. 8,4 -/+ 6 KK CD • • • 1 299 000

**Pilot**  Тип - SUV • снаряженная масса, кг - 2062 • габариты, мм - 4875/1995/1845 • база, мм - 2775 • объем багажника, л - 504 • объем бака, л - 80 • клиренс, мм - 200 • гарантия, лет/тыс. км - 3/100 • начало продаж - 2009 • рестайлинг - 2011.

**3.5 Elegance AT** 5/8 Б-6V 249 4x4 A5 R17 180 9,9 11,8 -/+ 8 KK • • CD+ • • • 1 799 000

**3.5 Executive AT** 5/8 Б-6V 249 4x4 A5 R17 180 9,9 11,8 -/+ 8 KK • • CD+ • • • 1 952 000

**HYUNDAI** [WWW.HYUNDAI.RU](http://WWW.HYUNDAI.RU)

**Solaris**  Тип - седан • снаряженная масса, кг - 1130(1154) • габариты, мм - 4375/1700/1470 • база, мм - 2570 • объем багажника, л - 470 • объем бака, л - 43 • клиренс, мм - 160 • гарантия, лет/тыс. км - 5/150 • начало продаж - 2014 • рестайлинг - н.д.

**1.4 Active** 5/5 Б4 107 П M5 R15 190 11,5 5,9 -/ 2 K AP • • • 473 900

**1.4 Comfort** 5/5 Б4 107 П M5 R15 190 11,5 5,9 -/ 2 K CD • • • 519 400

**1.4 Elegance** 5/5 Б4 107 П M5 R15 190 11,5 5,9 -/ 2 KK CD • • • 574 900

**1.4 Active AT** 5/5 Б4 107 П A4 R15 170 13,4 6,4 -/ 2 K AP • • • 543 900

**1.4 Comfort AT** 5/5 Б4 107 П A4 R15 170 13,4 6,4 -/ 2 K CD • • • 554 400

**1.4 Elegance AT** 5/5 Б4 107 П A4 R15 170 13,4 6,4 -/ 2 KK CD • • • 609 900

**1.6 Active** 5/5 Б4 123 П M6 R15 190 10,3 6,1 -/ 2 K AP • • • 533 900

**1.6 Comfort** 5/5 Б4 123 П M6 R15 190 10,3 6,1 -/ 2 K CD • • • 544 400

**1.6 Elegance** 5/5 Б4 123 П M6 R15 190 10,3 6,1 -/ 2 KK CD • • • 599 900

**1.6 Active AT** 5/5 Б4 123 П A6 R15 185 11,2 6,5 -/ 2 K AP • • • 573 900

Модель, модификация, исполнение	Количество дверей/мест	Тип мотора — число цилиндров	Мощность, л.с.	Привод	Коробка передач	Размер шин, дюймы*	Максимальная скорость, км/ч	Разгон 0-100 км/ч, с	Средний расход топлива, л	ABS / ESP	Подушки безопасности, шт.	Климатическая система	Ксенон	Противотуманные фары	Аудиосистема	Литые диски	Кожаный салон	Электроотопительники	Подогрев сидений	Рекомендованная цена, руб.
---------------------------------	------------------------	------------------------------	----------------	--------	-----------------	--------------------	-----------------------------	----------------------	---------------------------	-----------	---------------------------	-----------------------	--------	----------------------	--------------	-------------	---------------	----------------------	------------------	----------------------------

**1.6 Comfort AT** 5/5 Б4 123 П A6 R15 185 11,2 6,5 -/ 2 K CD • • • 584 400

**1.6 Elegance AT** 5/5 Б4 123 П A6 R15 185 11,2 6,5 -/ 2 KK CD • • • 639 900

**Solaris**  Тип - хэтчбек • снаряженная масса, кг - 1130(1154) • габариты, мм - 4375/1700/1470 • база, мм - 2570 • объем багажника, л - 370/1043 • объем бака, л - 43 • клиренс, мм - 160 • гарантия, лет/тыс. км - 5/150 • начало продаж - 2014 • рестайлинг - н.д.

**1.4 Active** 5/5 Б4 107 П M5 R15 190 11,5 5,9 -/ 2 K AP • • • 463 900

**1.4 Comfort** 5/5 Б4 107 П M5 R15 190 11,5 5,9 -/ 2 K CD • • • 515 900

**1.4 Elegance** 5/5 Б4 107 П M5 R15 190 11,5 5,9 -/ 2 KK CD • • • 568 900

**1.4 Active AT** 5/5 Б4 107 П A4 R15 170 13,4 6,4 -/ 2 K AP • • • 498 900

**1.4 Comfort AT** 5/5 Б4 107 П A4 R15 170 13,4 6,4 -/ 2 K CD • • • 505 900

**1.4 Elegance AT** 5/5 Б4 107 П A4 R15 170 13,4 6,4 -/ 2 KK CD • • • 603 900

**1.6 Active** 5/5 Б4 123 П M6 R15 190 10,3 6,1 -/ 2 K AP • • • 523 900

**1.6 Comfort** 5/5 Б4 123 П M6 R15 190 10,3 6,1 -/ 2 K CD • • • 540 900

**1.6 Elegance** 5/5 Б4 123 П M6 R15 190 10,3 6,1 -/ 2 KK CD • • • 593 900

**1.6 Active AT** 5/5 Б4 123 П A6 R15 185 11,2 6,5 -/ 2 K AP • • • 563 900

**1.6 Comfort AT** 5/5 Б4 123 П A6 R15 185 11,2 6,5 -/ 2 K CD • • • 580 900

**1.6 Elegance AT** 5/5 Б4 123 П A6 R15 185 11,2 6,5 -/ 2 KK CD • • • 633 900

**I30 3d**  Тип - хэтчбек • снаряженная масса, кг - 1260 • габариты, мм - 4300/1780/1470 • база, мм - 2650 • объем багажника, л - 378/1316 • объем бака, л - 53 • клиренс, мм - 150 • гарантия, лет/тыс. км - 3/100 • начало продаж - 2012 • рестайлинг - н.д.

**1.4 Start** 3/5 Б-4 100 П M6 R15 182 13,2 6,1 -/ 2 K CD • • • 609 900

**1.4 Classic** 3/5 Б-4 100 П M6 R15 182 13,2 6,1 -/ 2 K CD • • • 629 900

**1.6 Classic** 3/5 Б-4 130 П M6 R15 192 10,9 6,8 -/ 2 K CD • • • 669 900

**1.6 Classic AT** 3/5 Б-4 130 П A6 R15 192 11,9 6,8 -/ 2 K CD • • • 709 900

**1.6 Active** 3/5 Б-4 130 П M6 R15 192 10,9 6,8 -/ 2 K CD • • • 699 000

**1.6 Active AT** 3/5 Б-4 130 П A6 R15 192 11,9 6,8 -/ 2 K CD • • • 749 900

**I30 5d**  Тип - хэтчбек • снаряженная масса, кг - 1260 • габариты, мм - 4300/1780/1470 • база, мм - 2650 • объем багажника, л - 528/1642 • объем бака, л - 53 • клиренс, мм - 150 • гарантия, лет/тыс. км - 3/100 • начало продаж - 2012 • рестайлинг - н.д.

**1.4 Classic** 5/5 Б-4 100 П M6 R15 182 13,2 6,1 -/ 2 K CD • • • 659 900

**1.6 Classic** 5/5 Б-4 130 П M6 R15 192 10,9 6,8 -/ 2 K CD • • • 689 900

**1.6 Classic AT** 5/5 Б-4 130 П A6 R15 192 11,9 6,8 -/ 2 K CD • • • 729 900

**1.6 Active** 5/5 Б-4 130 П M6 R15 192 10,9 6,8 -/ 2 K CD • • • 729 900

**1.6 Active AT** 5/5 Б-4 130 П A6 R15 192 11,9 6,8 -/ 2 K CD • • • 769 900

**I30 Wagon**  Тип - универсал • снаряженная масса, кг - 1290 • габариты, мм - 4485/1780/1500 • база, мм - 2650 • объем багажника, л - 528/1642 • объем бака, л - 53 • клиренс, мм - 150 • гарантия, лет/тыс. км - 3/100 • начало продаж - 2012 • рестайлинг - н.д.

**1.6 Classic** 5/5 Б-4 130 П M6 R15 192 н.д. 6,4 -/ 2 K CD • • • 739 900

**1.6 Classic AT** 5/5 Б-4 130 П A6 R15 190 н.д. 6,8 -/ 2 K CD • • • 779 900

**1.6 Active** 5/5 Б-4 130 П M6 R15 192 н.д. 6,4 -/ 2 K CD • • • 779 900

**1.6 Active AT** 5/5 Б-4 130 П A6 R15 190 н.д. 6,8 -/ 2 K CD • • • 819 900

**1.6 TD Active AT** 5/5 Б-4 128 П A6 R15 185 н.д. 5,8 -/ 6 KK • CD • • • 899 900

**Veloster**  Тип - хэтчбек • снаряженная масса, кг - 1255 • габариты, мм - 4220/1790/1399 • база, мм - 2650 • объем багажника, л - 320 • объем бака, л - 50 • клиренс, мм - 143 • гарантия, лет/тыс. км - 3/100 • начало продаж - 2011 • рестайлинг - н.д.

**1.6 Joy** 4/4 Б-4 132 П M6 R17 195 10,7 6,2 -/+ 6 KK • CD • • • 884 000

**1.6 Fun AT** 4/4 Б-4 132 П A6 R17 190 11,5 7,0 -/+ 6 KK • CD • • • 1 024 000

**Elantra**  Тип - седан • снаряженная масса, кг - 1236 • габариты, мм - 4530/1775/1445 • база, мм - 2700 • объем багажника, л - 485 • объем бака, л - 48 • клиренс, мм - 150 • гарантия, лет/тыс. км - 3/100 • начало продаж - 2011 • рестайлинг - н.д.

**1.6 Base** 4/5 Б-4 132 П M6 R15 200 10,7 6,1 -/ 2 K CD • • • 709 900

**1.6 Active** 4/5 Б-4 132 П M6 R16 200 10,7 6,1 -/ 6 K CD • • • 789 900

**1.6 Active AT** 4/5 Б-4 132 П A6 R16 195 11,6 6,7 -/ 6 K CD • • • 844 900

**1.6 Comfort AT** 4/5 Б-4 150 П A6 R17 202 10,2 7,1 -/+ 6 KK • CD • • • 899 900

**I40**  Тип - седан • снаряженная масса, кг - 1509 • габариты, мм - 4740/1815/1470 • база, мм - 2770 • объем багажника, л - 530 • объем бака, л - 70 • клиренс, мм - 140 • гарантия, лет/тыс. км - 3/100 • начало продаж - 2012 • рестайлинг - н.д.

**1.6 Comfort** 4/5 Б-4 135 П M6 R16 197 11,6 6,4 -/+ 7 KK • CD • • • 849 900

**2.0 Comfort** 4/5 Б-4 150 П M6 R16 202 10,3 7,6 -/+ 7 KK • CD • • • 879 900

**2.0 Comfort AT** 4/5 Б-4 150 П A6 R16 202 10,7 7,8 -/+ 7 KK • CD • • • 929 900

**I40 Wagon**  Тип - универсал • снаряженная масса, кг - 1511 • габариты, мм - 4770/1815/1470 • база, мм - 2770 • объем багажника, л - 553/1672 • объем бака, л - 70 • клиренс, мм - 140 • гарантия, лет/тыс. км - 3/100 • начало продаж - 2012 • рестайлинг - н.д.

**2.0 Comfort AT** 5/5 Б-4 150 П A6 R16 200 н.д. 7,8 -/+ 7 KK • CD • • • 979 900

**2.0 Lifestyle AT** 5/5 Б-4 150 П A6 R17 202 н.д. 7,8 -/+ 7 KK • CD • • • 1 119 900

**1.7 TD Lifestyle AT** 5/5 Д-4 136 П A6 R17 190 н.д. 6,0 -/+ 7 KK • CD • • • 1 149 900





КАТАЛОГ АВТОМОБИЛИ 2014 ГОДА

Модель, модификация, исполнение	Количество дверей/мест	Тип мотора — число цилиндров	Мощность, л.с.	Привод	Коробка передач	Размер шин, дюймов*	Максимальная скорость, км/ч	Расход 0-100 км/ч, с	Средний расход топлива, л	ABS / ESP	Подушки безопасности, шт.	Климатическая система	Ксенон	Противотуманные фары	Аудиосистема	Литые диски	Кожаный салон	Электростеклоподъемники	Подогрев сидений	Рекомендованная цена, руб.
---------------------------------	------------------------	------------------------------	----------------	--------	-----------------	---------------------	-----------------------------	----------------------	---------------------------	-----------	---------------------------	-----------------------	--------	----------------------	--------------	-------------	---------------	-------------------------	------------------	----------------------------

1.7 TD Lifestyle AT 5/5 Д-4 136 П А6 R17 190 н.д. 6.0 -/+ 7 КК • • CD • • • • 1 209 900

**Grandeur**  

**Тип** - седан • **снаряженная масса**, кг - 1662 • **габариты**, мм - 4910/1860/1480 • **база**, мм - 2845 • **объем багажника**, л - 546 • **объем бака**, л - 70 • **клиренс**, мм - 151 • **гарантия**, лет/тыс. км - 3/100 • **начало продаж** - 2011 • **рестайлинг** - н.д.

3.0 Business AT 4/5 Б-В6 250 П А6 R17 223 8,4 9,6 -/+ 6 КК • • CD • • • • 1 599 000  
 3.0 Elegance AT 4/5 Б-В6 250 П А6 R17 223 8,4 9,6 -/+ 7 КК • • CD • • • • 1 699 000  
 3.0 Premium AT 4/5 Б-В6 250 П А6 R19 223 8,4 9,6 -/+ 7 КК • • CD • • • • 1 769 000

**Equis**  

**Тип** - седан • **снаряженная масса**, кг - 1970 • **габариты**, мм - 5160/1890/1490 • **база**, мм - 3045 • **объем багажника**, л - 520 • **объем бака**, л - 77 • **клиренс**, мм - 145 • **гарантия**, лет/тыс. км - 3/100 • **начало продаж** - 2009 • **рестайлинг** - 2013.

3.8 Luxury A 4/5 Б-В6 334 3 А8 R18 240 6,9 10,9 -/+ 7 КК • • DVD+ • • • • 2 990 000  
 5.0 Royal AT 4/5 Б-В8 430 3 А8 R18 240 5,8 12,3 -/+ 7 КК • • DVD+ • • • • 3 740 000

**ix35**  

**Тип** - кроссовер • **снаряженная масса**, кг - 1380 • **габариты**, мм - 4410/1820/1660 • **база**, мм - 2640 • **объем багажника**, л - 590/1435 • **объем бака**, л - 58 • **клиренс**, мм - 170 • **гарантия**, лет/тыс. км - 3/100 • **начало продаж** - 2010 • **рестайлинг** - 2013.

2.0 Start 5/5 Б-4 150 П М5 R17 181 10,4 7,5 -/+ 6 К К • • CD • • • • 899 900  
 2.0 Start AT 5/5 Б-4 150 П А6 R17 180 10,6 7,9 -/+ 6 К К • • CD • • • • 949 900  
 2.0 Comfort AT 5/5 Б-4 150 П А6 R17 180 10,6 7,9 -/+ 6 К К • • CD • • • • 1 029 900  
 2.0 Comfort 5/5 Б-4 150 4x4 М5 R17 181 10,4 7,5 -/+ 6 К К • • CD • • • • 1 074 900  
 2.0 Comfort AT 5/5 Б-4 150 4x4 А6 R17 176 11,3 8,2 -/+ 6 К К • • CD • • • • 1 124 900  
 2.0D Comfort 5/5 Д-4 136 4x4 М6 R17 194 10,2 5,7 -/+ 6 К К • • CD • • • • 1 194 900  
 2.0D Comfort AT 5/5 Д-4 184 4x4 А6 R17 194 10,1 7,1 -/+ 6 К К • • CD • • • • 1 364 900

**Santa Fe**  

**Тип** - кроссовер • **снаряженная масса**, кг - 1766 • **габариты**, мм - 4690/1880/1675 • **база**, мм - 2700 • **объем багажника**, л - 585/1680 • **объем бака**, л - 64 • **клиренс**, мм - 185 • **гарантия**, лет/тыс. км - 3/100 • **начало продаж** - 2012 • **рестайлинг** - н.д.

2.4 Comfort 5/5 Б-4 175 4x4 М6 R17 190 11,0 8,0 -/+ 6 К К • • CD • • • • 1 379 000  
 2.4 Comfort AT 5/5 Б-4 175 4x4 А6 R17 190 11,0 8,0 -/+ 6 К К • • CD • • • • 1 439 000  
 2.2D Comfort AT 5/5 Д-4 175 П А6 R17 197 9,0 6,0 -/+ 6 К К • • CD • • • • 1 509 000  
 2.2D Comfort AT 5/5 Д-4 175 4x4 А6 R17 190 10,1 6,8 -/+ 6 К К • • CD • • • • 1 579 000  
 2.4 Dynamic AT 5/5 Б-4 175 4x4 А6 R17 190 11,0 8,0 -/+ 6 К К • • CD • • • • 1 575 000  
 2.2D Dynamic AT 5/5 Д-4 175 4x4 А6 R17 190 10,1 6,8 -/+ 6 К К • • CD • • • • 1 715 000

**Genesis**  

**Тип** - седан • **снаряженная масса**, кг - 1965(2055) • **габариты**, мм - 4990/1890/1480 • **база**, мм - 3010 • **объем багажника**, л - 493 • **объем бака**, л - 73 • **клиренс**, мм - 130(135) • **гарантия**, лет/тыс. км - 5/120 • **начало продаж** - 2014 • **рестайлинг** - н.д.

3.0 Business 4/5 V6 249 3 А8 R17 230 8,6 11,0 -/+ 9 К К • • CD/N • • • • 1 859 000  
 3.0 Business AWD 4/5 V6 249 П А8 R17 230 9,0 11,4 -/+ 9 К К • • CD/N • • • • 1 959 000  
 3.0 Elegance 4/5 V6 249 3 А8 R17 230 8,6 11,0 -/+ 9 К К • • CD/N • • • • 2 019 000  
 3.0 Elegance AWD 4/5 V6 249 П А8 R17 230 9,0 11,4 -/+ 9 К К • • CD/N • • • • 2 119 000  
 3.0 Premium AWD 4/5 V6 249 П А8 R18 230 9,0 11,4 -/+ 9 К К • • CD/N • • • • 2 409 000  
 3.8 Luxury AWD 4/5 V6 315 П А8 R18 240 6,8 11,6 -/+ 9 К К • • CD/N • • • • 2 869 000  
 3.8 Sport AWD 4/5 V6 315 П А8 R19 240 6,8 11,6 -/+ 9 К К • • CD/N • • • • 2 979 000

**Где купить Hyundai Block** (495) 730-4499

**INFINITI** WWW.INFINITI.RU

**G Sedan**  

**Тип** - седан • **снаряженная масса**, кг - 1732 • **габариты**, мм - 4785/1770/1470 • **база**, мм - 2850 • **объем багажника**, л - 430 • **объем бака**, л - 80 • **клиренс**, мм - 132 • **гарантия**, лет/тыс. км - 3/100 • **начало продаж** - 2007 • **рестайлинг** - н.д.

2.5 Sport 4/5 Б-В6 222 3 А7 R18 232 8,9 10,2 -/+ 6 К К • • CD+ • • • • 1 295 000  
 3.7 Sport AWD 4/5 Б-В6 330 4x4 А7 R18 250 6,0 12,3 -/+ 6 К К • • CD+ • • • • 1 900 000

**G Coupe**  

**Тип** - купе • **снаряженная масса**, кг - 1710 • **габариты**, мм - 4655/1820/1395 • **база**, мм - 2850 • **объем багажника**, л - 249 • **объем бака**, л - 80 • **клиренс**, мм - 135 • **гарантия**, лет/тыс. км - 3/100 • **начало продаж** - 2007 • **рестайлинг** - н.д.

3.7 Sport 2/2+2Б-В6 333 3 А7 R19 250 5,9 11,2 -/+ 6 К К • • CD+ • • • • 2 249 000

**G Cabrio**  

**Тип** - купе-кабриолет • **снаряженная масса**, кг - 1998 • **габариты**, мм - 4660/1850/1400 • **база**, мм - 2850 • **объем багажника**, л - 333/70 • **объем бака**, л - 80 • **клиренс**, мм - 135 • **гарантия**, лет/тыс. км - 3/100 • **начало продаж** - 2008 • **рестайлинг** - н.д.

3.7 Hi-Tech 2/2+2Б-В6 333 3 А7 R19 250 6,4 11,6 -/+ 6 К К • • CD+ • • • • 2 499 000

**M**  

**Тип** - седан • **снаряженная масса**, кг - 1741 • **габариты**, мм - 4945/1845/1500 • **база**, мм - 2900 • **объем багажника**, л - 500 • **объем бака**, л - 76 • **клиренс**, мм - 149 • **гарантия**, лет/тыс. км - 3/100 • **начало продаж** - 2010 • **рестайлинг** - н.д.

2.5 Premium 4/5 Б-В6 222 3 А7 R18 231 9,2 9,9 -/+ 6 К К • • CD+ • • • • 1 689 000  
 3.7 Premium AWD 4/5 Б-В6 333 4x4 А7 R18 246 6,3 10,9 -/+ 6 К К • • CD+ • • • • 1 832 000

Модель, модификация, исполнение	Количество дверей/мест	Тип мотора — число цилиндров	Мощность, л.с.	Привод	Коробка передач	Размер шин, дюймов*	Максимальная скорость, км/ч	Расход 0-100 км/ч, с	Средний расход топлива, л	ABS / ESP	Подушки безопасности, шт.	Климатическая система	Противотуманные фары	Аудиосистема	Литые диски	Кожаный салон	Электростеклоподъемники	Подогрев сидений	Рекомендованная цена, руб.
---------------------------------	------------------------	------------------------------	----------------	--------	-----------------	---------------------	-----------------------------	----------------------	---------------------------	-----------	---------------------------	-----------------------	----------------------	--------------	-------------	---------------	-------------------------	------------------	----------------------------

5.6 Sport 4/5 Б-В8 408 3 А7 R20 250 5,2 12,0 -/+ 6 К К • • CD+ • • • • 2 585 000

**QX50**  

**Тип** - кроссовер • **снаряженная масса**, кг - 1870 • **габариты**, мм - 4635/1800/1600 • **база**, мм - 2800 • **объем багажника**, л - 309 • **объем бака**, л - 80 • **клиренс**, мм - 149 • **гарантия**, лет/тыс. км - 3/100 • **начало продаж** - 2007 • **рестайлинг** - н.д.

2.5 Elite 5/5 Б-В6 222 4x4 А7 R18 210 9,4 10,6 -/+ 6 К К • • CD+ • • • • 1 569 000

**QX70**  

**Тип** - кроссовер • **снаряженная масса**, кг - 2010 • **габариты**, мм - 4865/1925/1650 • **база**, мм - 2885 • **объем багажника**, л - 376 • **объем бака**, л - 90 • **клиренс**, мм - 184 • **гарантия**, лет/тыс. км - 3/100 • **начало продаж** - 2003 • **рестайлинг** - 2010.

3.0d Elegance 5/5 Д-В6 238 4x4 А7 R18 212 8,3 9,0 -/+ 6 К К • • CD+ • • • • 2 226 900  
 3.7 Premium 5/5 Б-В6 333 4x4 А7 R20 233 6,8 12,2 -/+ 6 К К • • CD+ • • • • 2 210 700  
 5.0 Hi-Tech 5/5 Б-В8 400 4x4 А7 R21 250 5,8 12,8 -/+ 6 К К • • CD+ • • • • 3 028 400

**JK**  

**Тип** - кроссовер • **снаряженная масса**, кг - 2900 • **габариты**, мм - 4989/1960/1742 • **база**, мм - 2900 • **объем багажника**, л - 180 • **объем бака**, л - 74 • **клиренс**, мм - 180 • **гарантия**, лет/тыс. км - 3/100 • **начало продаж** - 2012 • **рестайлинг** - н.д.

3.5 Elegance 5/7 Б-В6 262 4x4 Вар R18 190 8,4 10,7 -/+ 6 К К • • CD • • • • 1 990 000

**QX80**  

**Тип** - внедорожник • **снаряженная масса**, кг - 2654 • **габариты**, мм - 5290/2030/1925 • **база**, мм - 3075 • **объем багажника**, л - 546/3171 • **объем бака**, л - 100 • **клиренс**, мм - 261 • **гарантия**, лет/тыс. км - 3/100 • **начало продаж** - 2010 • **рестайлинг** - н.д.

5.6 5/7 Б-В8 405 4x4 А7 R22 210 6,5 14,5 -/+ 6 К К • • CD+ • • • • 3 393 500

**JAC** WWW.JACCARS.RU

**J5**  

**Тип** - седан • **снаряженная масса**, кг - 1325 • **габариты**, мм - 4590/1765/1465 • **база**, мм - 2710 • **объем багажника**, л - 415 • **объем бака**, л - 55 • **клиренс**, мм - 170 • **гарантия**, лет/тыс. км - 3/100 • **начало продаж** - 2014 • **рестайлинг** - н.д.

1.5 Elegant 4/5 Б-4 112 П М5 R16 180 н.д. 6,6 -/+ 2 К К • • CD • • • • 479 000  
 1.5 Luxury 4/5 Б-4 112 П М5 R16 180 н.д. 6,6 -/+ 2 К К • • CD • • • • 509 000  
 1.8 Luxury AT 4/5 Б-4 142 П А4 R16 180 н.д. 7,6 -/+ 2 К К • • CD • • • • 549 000

**S5**  

**Тип** - кроссовер • **снаряженная масса**, кг - 1580 • **габариты**, мм - 4475/1840/1680 • **база**, мм - 2645 • **объем багажника**, л - 505/1680 • **объем бака**, л - 55 • **клиренс**, мм - 180 • **гарантия**, лет/тыс. км - 3/100 • **начало продаж** - 2014 • **рестайлинг** - н.д.

2.0 L Luxury 5/5 Б-4 136 П М5 R17 180 н.д. 7,7 -/+ 2 К К • • CD/N • • • • 649 000  
 2.0 TL Luxury 5/5 Б-4 176 П М5 R17 190 н.д. 7,1 -/+ 2 К К • • CD/N • • • • 712 000

**JAGUAR** WWW.JAGUAR.RU

**XF**  

**Тип** - седан • **снаряженная масса**, кг - 1725 • **габариты**, мм - 4961/1875/1460 • **база**, мм - 2910 • **объем багажника**, л - 500/963 • **объем бака**, л - 69 • **клиренс**, мм - 120 • **гарантия**, лет/тыс. км - 3/- • **начало продаж** - 2008 • **рестайлинг** - 2011.

2.0T Comfort 4/5 Б-4 240 3 А8 R17 209 7,9 8,9 -/+ 6 К К • • CD • • • • 1 790 000  
 3.0 D Luxury 4/5 Д-В6 275 3 А8 R18 250 6,4 6,3 -/+ 6 К К • • CD • • • • 2 435 000  
 3.0 S/C Premium Luxury 4/5 Б-В6 340 3 А8 R18 250 5,9 9,6 -/+ 6 К К • • CD • • • • 2 735 000  
 3.0 S/C Premium Luxury AWD 4/5 Б-В6 340 4x4 А8 R18 250 6,4 9,8 -/+ 6 К К • • CD • • • • 2 880 000  
 5.0 S/C AT 4/5 Б-В8 510 3 А8 R20 250 4,9 11,6 -/+ 6 К К • • CD • • • • 4 410 000

**XJ**  

**Тип** - седан • **снаряженная масса**, кг - 1796 • **габариты**, мм - 512 (5247)/1894/1448 • **база**, мм - 3035 (3157) • **объем багажника**, л - 520 • **объем бака**, л - 82 • **клиренс**, мм - 120 • **гарантия**, лет/тыс. км - 3/- • **начало продаж** - 2009 • **рестайлинг** - 2011.

2.0T Luxury 4/5 Б-4 240 3 А8 R18 н.д. н.д. -/+ 6 К К • • DVD • • • • 3 230 000  
 3.0 D Premium Luxury 4/5 Д-В6 275 3 А8 R19 250 6,4 7,0 -/+ 6 К К • • DVD • • • • 4 080 000  
 3.0 S/C Premium Luxury AWD 4/5 Б-В6 340 4x4 А8 R19 250 6,4 9,9 -/+ 6 К К • • DVD • • • • 4 320 000  
 5.0 Supersport S/C 4/5 Б-В8 510 3 А6 R20 250 4,9 11,6 -/+ 6 К К • • DVD • • • • 6 015 000  
 5.0 Supersport S/C LWB 4/5 Б-В8 510 3 А6 R20 250 4,9 12,1 -/+ 6 К К • • DVD • • • • 6 490 000  
 5.0 R S/C 4/5 Б-В8 550 3 А6 R20 250 4,6 11,6 -/+ 6 К К • • DVD • • • • 6 015 000

Любшь свою машину?  
 Напиши отзыв и получи призы!



**5КОЛЕСО** www.5koleso.ru

**Jeep**

ИНФОРМАЦИЮ  
 ОТ ФИРМЫ СМОТРИТЕ  
 НА СТР. 11



**Условные обозначения:**

Б	бензиновый двигатель
Д	дизельный двигатель
V	V-образное расположение цилиндров
W	W-образное расположение цилиндров

Н	оппозитное расположение цилиндров
П	передний привод
З	задний привод
4x4	полный привод
M	механическая трансмиссия

A	автоматическая трансмиссия
AM	автоматизированная механическая трансмиссия
В	трансмиссия с клиноремным вариатором
K	кондиционер
KK	климат-контроль

АП	аудиоподготовка
CD/CD+	CD-ресивер/с чейнджером
DVD/DVD+	DVD-проигрыватель/с чейнджером
H/N	жесткий диск/навигация
/	посадочный диаметр шины радиального типа

## АВТОМОБИЛИ 2014 ГОДА КАТАЛОГ

Модель, модификация, исполнение	Количество дверей/мест	Тип мотора – число цилиндров	Мощность, л.с.	Привод	Коробка передач	Размер шин, дюймы*	Максимальная скорость, км/ч	Разгон 0-100 км/ч, с	Средний расход топлива, л	ABS / ESP	Подушки безопасности, шт.	Климатическая система	Ксенон	Противотуманные фары	Аудиосистема	Литые диски	Кожаный салон	Электроотопительники	Подогрев сидений	Рекомендованная цена, руб.
---------------------------------	------------------------	------------------------------	----------------	--------	-----------------	--------------------	-----------------------------	----------------------	---------------------------	-----------	---------------------------	-----------------------	--------	----------------------	--------------	-------------	---------------	----------------------	------------------	----------------------------

**F-Type Coupe**



Тип - купе • снаряженная масса, кг - 1577 • габариты, мм - 4470/1923/1309 • база, мм - 2622 • объем багажника, л - 300 • объем бака, л - 72 • клиренс, мм - 100 • гарантия, лет/тыс. км - 3/- • начало продаж - 2014 • рестайлинг - н.д.

3.0 S/C	2/3	B-V6 340	3	A8	R18 260	5,3	8,8	-/+	4	KK	•	•	CD	•	•	•	•	•	•	•	3 185 000
3.0 S/C	2/3	B-V6 380	3	A8	R19 275	4,9	9,1	-/+	6	KK	•	•	CD	•	•	•	•	•	•	•	3 918 500
5.0 S/C	2/3	B-V8 550	3	A8	R20 300	4,2	11,1	-/+	6	KK	•	•	CD	•	•	•	•	•	•	•	5 588 500

**F-Type Roadster**



Тип - родстер • снаряженная масса, кг - 1597 • габариты, мм - 4470/1923/1296 • база, мм - 2622 • объем багажника, л - 200 • объем бака, л - 72 • клиренс, мм - 100 • гарантия, лет/тыс. км - 3/- • начало продаж - 2013 • рестайлинг - н.д.

3.0 S/C	2/2	B-V6 340	3	A8	R18 260	5,3	9,0	-/+	4	KK	•	•	CD	•	•	•	•	•	•	•	3 830 000
3.0 S/C	2/2	B-V6 380	3	A8	R19 275	4,9	9,1	-/+	4	KK	•	•	CD	•	•	•	•	•	•	•	4 430 000
5.0 S/C	2/2	B-V8 495	3	A8	R20 300	4,3	11,1	-/+	4	KK	•	•	CD	•	•	•	•	•	•	•	5 630 000

**Где купить Jaguar Независимость (495) 795-0099**

**WWW.CHRYSLERJEEP.RU**

**Jeep Compass**



Тип - кроссовер • снаряженная масса, кг - 1530 • габариты, мм - 4448/1812/1663 • база, мм - 2635 • объем багажника, л - 458/1269 • объем бака, л - 51 • клиренс, мм - 205 • гарантия, лет/тыс. км - 2/- • начало продаж - 2006 • рестайлинг - 2011.

2.4 Limited CVT	5/5	B-4 170	4x4	Var	R18 185	11,3	8,6	-/+	4	KK	•	•	DVD	•	•	•	•	•	•	•	1 210 000
-----------------	-----	---------	-----	-----	---------	------	-----	-----	---	----	---	---	-----	---	---	---	---	---	---	---	-----------

**Liberty**



Тип - кроссовер • снаряженная масса, кг - 1570 • габариты, мм - 4408/1785/1658 • база, мм - 2635 • объем багажника, л - 436/1277 • объем бака, л - 51 • клиренс, мм - 205 • гарантия, лет/тыс. км - 2/- • начало продаж - 2006 • рестайлинг - н.д.

2.4 Limited CVT	5/5	B-4 170	4x4	Var	R17 185	11,3	9,5	-/+	4	KK	•	•	DVD	•	•	•	•	•	•	•	1 175 000
-----------------	-----	---------	-----	-----	---------	------	-----	-----	---	----	---	---	-----	---	---	---	---	---	---	---	-----------

**Cherokee**



Тип - внедорожник • снаряженная масса, кг - 1935 • габариты, мм - 4493/1839/1736 • база, мм - 2694 • объем багажника, л - 419/1404 • объем бака, л - 74 • клиренс, мм - 220 • гарантия, лет/тыс. км - 2/- • начало продаж - 2007 • рестайлинг - н.д.

2.8 TD Limited AT	5/5	D-4 177	4x4	A5	R18 179	10,5	9,0	-/+	4	KK	•	•	DVD	•	•	•	•	•	•	•	1 635 000	
3.7 Limited AT	5/5	B-V6 205	4x4	A4	R18 193	10,7	11,7	-/+	4	KK	•	•	DVD	•	•	•	•	•	•	•	•	1 686 500

**Wrangler**



Тип - внедорожник • снаряженная масса, кг - 1730 • габариты, мм - 4223/1873/1800 • база, мм - 2424 • объем багажника, л - 460/1600 • объем бака, л - 72 • клиренс, мм - 220 • гарантия, лет/тыс. км - 2/- • начало продаж - 2006 • рестайлинг - 2011.

2.8 TD Rubicon 3d	3/4	D-4 200	4x4	M6	R17 171	13,1	8,0	-/+	2	K	•	•	DVD	•	•	•	•	•	•	•	1 835 000	
3.8 Rubicon 3d AT	3/4	B-V6 199	4x4	A4	R17 174	9,6	11,6	-/+	2	K	•	•	DVD	•	•	•	•	•	•	•	•	1 640 000
2.8 TD Rubicon 5d AT	5/5	D-4 200	4x4	A5	R17 169	11,7	8,8	-/+	2	K	•	•	DVD	•	•	•	•	•	•	•	•	1 895 000
3.8 Rubicon 5d AT	5/5	B-V6 199	4x4	A4	R17 174	11,2	11,9	-/+	2	K	•	•	DVD	•	•	•	•	•	•	•	•	1 785 000

**Grand Cherokee**



Тип - внедорожник • снаряженная масса, кг - 2191 • габариты, мм - 4822/1943/1781 • база, мм - 2915 • объем багажника, л - 782/1554 • объем бака, л - 93,5 • клиренс, мм - 218 • гарантия, лет/тыс. км - 2/- • начало продаж - 2010 • рестайлинг - н.д.

3.0 TD Limited AT	5/5	D-V6 241	4x4	A5	R18 202	8,2	8,3	-/+	7	KK	•	•	DVD	•	•	•	•	•	•	•	2 190 000	
3.6 Limited AT	5/5	B-V6 285	4x4	A5	R18 206	9,1	11,4	-/+	7	KK	•	•	DVD	•	•	•	•	•	•	•	•	2 070 000
5.7 Overland AT	5/5	B-V8 352	4x4	A5	R20 224	8,7	14,1	-/+	7	KK	•	•	DVD	•	•	•	•	•	•	•	•	2 725 000

**Где купить Jeep Foris (812) 329-1188**

**WWW.KIA.RU**

**KIA Picanto**



Тип - хэтчбек • снаряженная масса, кг - 920 • габариты, мм - 3595/1595/1480 • база, мм - 2380 • объем багажника, л - 200/605 • объем бака, л - 35 • клиренс, мм - 152 • гарантия, лет/тыс. км - 5/150 • начало продаж - 2011 • рестайлинг - н.д.

1.0 Classic	5/4	B-3 69	П	M5	R13 153	14,4	4,2	•	2	•	•	•	АП	•	•	•	•	•	•	•	379 900	
1.0 Comfort	5/4	B-3 69	П	M5	R14 153	14,4	4,2	•	2	•	•	•	•	•	•	•	•	•	•	•	•	459 900
1.2 Comfort AT	5/4	B-4 85	П	A4	R14 163	13,4	5,3	•	6	•	•	•	•	•	•	•	•	•	•	•	•	499 900
1.2 Luxe AT	5/4	B-4 85	П	A4	R14 163	13,4	5,3	•	6	KK	•	•	•	•	•	•	•	•	•	•	•	549 900
1.2 Prestige AT	5/4	B-4 85	П	A4	R15 163	13,4	5,3	•	6	KK	•	•	•	•	•	•	•	•	•	•	•	589 900
1.2 Comfort AT	3/4	B-4 85	П	A4	R14 163	13,4	5,3	•	6	•	•	•	•	•	•	•	•	•	•	•	•	489 900
1.2 Prestige AT	3/4	B-4 85	П	A4	R15 163	13,4	5,3	•	6	KK	•	•	•	•	•	•	•	•	•	•	•	579 900

**Rio**



Тип - седан • снаряженная масса, кг - 1115 • габариты, мм - 4370/1700/1470 • база, мм - 2570 • объем багажника, л - 500 • объем бака, л - 43 • клиренс, мм - 160 • гарантия, лет/тыс. км - 5/150 • начало продаж - 2011 • рестайлинг - н.д.

1.4 Comfort	4/5	B-4 107	П	M5	R15 190	11,5	5,9	•	2	K	•	•	АП	•	•	•	•	•	•	•	479 900	
1.4 Comfort AT	4/5	B-4 107	П	A4	R15 175	13,5	6,4	•	2	K	•	•	•	•	•	•	•	•	•	•	•	519 900
1.6 Luxe	4/5	B-4 123	П	M5	R15 190	10,3	6,0	•	2	K	•	•	•	•	•	•	•	•	•	•	•	539 900

Модель, модификация, исполнение	Количество дверей/мест	Тип мотора – число цилиндров	Мощность, л.с.	Привод	Коробка передач	Размер шин, дюймы*	Максимальная скорость, км/ч	Разгон 0-100 км/ч, с	Средний расход топлива, л	ABS / ESP	Подушки безопасности, шт.	Климатическая система	Ксенон	Противотуманные фары	Аудиосистема	Литые диски	Кожаный салон	Электроотопительники	Подогрев сидений	Рекомендованная цена, руб.
---------------------------------	------------------------	------------------------------	----------------	--------	-----------------	--------------------	-----------------------------	----------------------	---------------------------	-----------	---------------------------	-----------------------	--------	----------------------	--------------	-------------	---------------	----------------------	------------------	----------------------------

**Luxe AT**

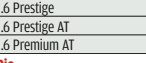

Тип - хэтчбек • снаряженная масса, кг - 1120 • габариты, мм - 4120/1700/1470 • база, мм - 2570 • объем багажника, л - 389 • объем бака, л - 43 • клиренс, мм - 160 • гарантия, лет/тыс. км - 5/150 • начало продаж - 2012 • рестайлинг - н.д.

1.6 Prestige	4/5	B-4 123	П	M5	R15 190	10,3	6,0	•	6	KK	•	•	•	•	•	•	•	•	•	•	•	579 900
1.6 Prestige AT	4/5	B-4 123	П	A4	R15 180	11,2	6,5	•	6	KK	•	•	•	•	•	•	•	•	•	•	•	619 900
1.6 Premium AT	4/5	B-4 123	П	A4	R16 180	11,2	6,5	•	6	KK	•	•	•	•	•	•	•	•	•	•	•	659 900

**Comfort**



Тип - хэтчбек • снаряженная масса, кг - 1120 • габариты, мм - 4120/1700/1470 • база, мм - 2570 • объем багажника, л - 389 • объем бака, л - 43 • клиренс, мм - 160 • гарантия, лет/тыс. км - 5/150 • начало продаж - 2012 • рестайлинг - н.д.

1.4 Comfort	5/5	B-4 107	П	M5	R15 185	11,6	5,9	•	2	K	•	•	•	•	•	•	•	•	•	•	•	489 900
1.4 Comfort AT	5/5	B-4 107	П	A4	R15 168	13,6	6,4	•	2	K	•	•	•	•	•	•	•	•	•	•	•	529 900
1.6 Luxe	5/5	B-4 123	П	M5	R15 188	10,4	6,0	•	6	KK	•	•	•	•	•	•	•	•	•	•	•	549 900
1.6 Luxe AT	5/5	B-4 123	П	A4	R15 178	11,3	6,5	•	2	K	•	•	•	•	•	•	•	•	•	•	•	589 900
1.6 Prestige	5/5	B-4 123	П	M5	R15 188	10,4	6,0	•	6	KK	•	•	•	•	•	•	•	•	•	•	•	599 900
1.6 Prestige AT	5/5	B-4 123	П	A4	R15 178	11,3	6,5	•	6	KK	•	•	•	•	•	•	•	•	•	•	•	629 900
1.6 Premium AT	5/5	B-4 123	П	A4	R16 178	11,3	6,5	•	6	KK	•	•	•	•	•	•	•	•	•	•	•	669 900

**Soul**

**Classic**



Тип - хэтчбек • снаряженная масса, кг - 1282 • габариты, мм - 4140/1800/1593(1606) • база, мм - 2570 • объем багажника, л - 354/686 • объем бака, л - 54 • клиренс, мм - 150 • гарантия, лет/тыс. км - 5/150 • начало продаж - 2014 • рестайлинг - н.д.

1.6 Classic	5/5	B-4 124	П	M6	R16 182	11,3	7,3	•	2	K	•	•	•	•	•	•	•	•	•	•	•	689 900
1.6 Comfort	5/5	B-4 124	П	M6	R16 182	11,3	7,3	•	6	K	•	•	•	•	•	•	•	•	•	•	•	739 900
1.6 Comfort AT	5/5	B-4 124	П	A6	R16 177	12,5	7,9	•	6	K	•	•	•	•	•	•	•	•	•	•	•	789 900
1.6 Luxe AT	5/5	B-4 124	П	A6	R17 177	12,5	7,9	•	6	K	•	•	•	•	•	•	•	•	•	•	•	819 900
1.6 Prestige AT	5/5	B-4 124	П	A6	R18 177	12,5	7,9	•	6	KK	•	•	•	•	•	•	•	•	•	•	•	909 900
1.6 Premium AT	5/5	B-4 124	П	A6	R18 177	12,5	7,9	•	6	KK	•	•	•	•	•	•	•	•	•	•	•	989 900
1.6D Luxe AT	5/5	D-4 128	П	A6	R17 177	12,2	6,0	•	6	K	•	•	•	•	•	•	•	•	•	•	•	879 900
1.6D Premium AT	5/5	D-4 128	П	A6	R18 177	12,2	6,0	•	6	KK	•	•	•	•	•	•	•	•	•	•	•	1 049 900

**Venga**

**Classic**

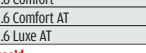

Тип - мини-вэн • снаряженная масса, кг - 1180 • габариты, мм - 4068/1765/1600 • база, мм - 2615 • объем багажника, л - 440/1390 • объем бака, л - 48 • клиренс, мм - 156 • гарантия, лет/тыс. км - 5/150 • начало продаж - 2009 • рестайлинг - 2011.

1.4 Classic	5/5	B-4 90	П	M5	R15 168	12
-------------	-----	--------	---	----	---------	----







КАТАЛОГ АВТОМОБИЛИ 2014 ГОДА

Модель, модификация, исполнение	Количество дверей/мест	Тип мотора — число цилиндров	Мощность, л.с.	Привод	Коробка передач	Размер шин, дюймов*	Максимальная скорость, км/ч	Расход 0-100 км/ч, с	Средний расход топлива, л	ABS / ESP	Подушки безопасности, шт.	Климатическая система	Ксенон	Противотуманные фары	Аудиосистема	Литые диски	Кожаный салон	Электростеклоподъемники	Подогрев сидений	Рекомендованная цена, руб.
---------------------------------	------------------------	------------------------------	----------------	--------	-----------------	---------------------	-----------------------------	----------------------	---------------------------	-----------	---------------------------	-----------------------	--------	----------------------	--------------	-------------	---------------	-------------------------	------------------	----------------------------

1.6 Comfort	2/5	Б-4 126	П M5	R16 190	10.3	6.7	-/+	6	KK	CD	.	.	.	.	.	.	.	.	.	719 900
1.6 Comfort AT	2/5	Б-4 126	П A6	R16 200	11.5	7.0	-/+	6	KK	CD	.	.	.	.	.	.	.	.	759 900	
2.0 Luxe	2/5	Б-4 150	П M5	R17 190	9.1	7.8	-/+	6	KK	CD	.	.	.	.	.	.	.	.	789 900	
2.0 Luxe AT	2/5	Б-4 150	П A6	R17 190	9.8	7.9	-/+	6	KK	CD	.	.	.	.	.	.	.	.	829 900	
2.0 Prestige AT	2/5	Б-4 150	П A6	R17 190	9.8	7.9	-/+	6	KK	CD	.	.	.	.	.	.	.	.	899 900	

**Optima**  

**Тип - седан • снаряженная масса, кг - 1588 • габариты, мм - 4845/1830/1455 • база, мм - 2650 • объем багажника, л - 415 • объем бака, л - 52 • клиренс, мм - 165 • гарантия, лет/тыс. км - 5/150 • начало продаж - 2012 • рестайлинг - н.д.**

2.0 Comfort	4/5	Б-4 150	П M6	R16 210	9.8	7.9	-/+	6	KK	CD	.	.	.	.	.	.	.	.	939 900
2.0 Comfort AT	4/5	Б-4 150	П A6	R16 202	10.9	7.6	-/+	6	KK	CD	.	.	.	.	.	.	.	.	989 900
2.0 Luxe AT	4/5	Б-4 150	П A6	R17 202	10.9	7.6	-/+	6	KK	CD	.	.	.	.	.	.	.	.	1 059 900
2.4 Prestige AT	4/5	Б-4 180	П A6	R17 202	9.5	8.1	-/+	6	KK	CD	.	.	.	.	.	.	.	.	1 239 900

**Quoris**  

**Тип - седан • снаряженная масса, кг - 1910 • габариты, мм - 5090/1900/1490 • база, мм - 3045 • объем багажника, л - 455 • объем бака, л - 75 • клиренс, мм - 150 • гарантия, лет/тыс. км - 5/150 • начало продаж - 2013 • рестайлинг - н.д.**

3.8 AT	4/5	Б-6V 290	3 A8	R18 240	7.3	9.3	-/+	7	KK	CD	.	.	.	.	.	.	.	.	1 999 900
3.8 AT	4/5	Б-6V 290	3 A8	R18 240	7.3	9.3	-/+	7	KK	CD	.	.	.	.	.	.	.	.	2 129 900
3.8 AT	4/5	Б-6V 290	3 A8	R18 240	7.3	9.3	-/+	7	KK	CD	.	.	.	.	.	.	.	.	2 599 900

**Sportage**  

**Тип - кроссовер • снаряженная масса, кг - 1380/1600 • габариты, мм - 4440/1855/1630 • база, мм - 2640 • объем багажника, л - 565/1353 • объем бака, л - 58 • клиренс, мм - 167 • гарантия, лет/тыс. км - 5/150 • начало продаж - 2010 • рестайлинг - 2014.**

2.0 Classic	5/5	Б-4 150	П M6	R16 185	10.7	8.5	-/+	2	K	CD	.	.	.	.	.	.	.	.	909 900
2.0 Classic	5/5	Б-4 150	П M6	R16 185	10.7	8.5	-/+	2	K	CD	.	.	.	.	.	.	.	.	929 900
2.0 Comfort	5/5	Б-4 150	П M6	R17 185	10.7	8.5	-/+	6	KK	CD	.	.	.	.	.	.	.	.	979 900
2.0 Luxe	5/5	Б-4 150	П M6	R17 185	10.7	8.5	-/+	6	KK	CD	.	.	.	.	.	.	.	.	1 039 900
2.0 Classic AT	5/5	Б-4 150	П A6	R16 176	11.5	8.4	-/+	2	K	CD	.	.	.	.	.	.	.	.	979 900
2.0 Comfort AT	5/5	Б-4 150	П A6	R17 176	11.5	8.4	-/+	6	KK	CD	.	.	.	.	.	.	.	.	1 029 900
2.0 Luxe AT	5/5	Б-4 150	П A6	R17 176	11.5	8.4	-/+	6	KK	CD	.	.	.	.	.	.	.	.	1 089 900
2.0 Luxe	5/5	Б-4 150	4x4 M6	R17 184	11.3	8.5	-/+	6	KK	CD	.	.	.	.	.	.	.	.	1 109 900
2.0 Luxe AT	5/5	Б-4 150	4x4 A6	R17 174	11.7	8.4	-/+	6	KK	CD	.	.	.	.	.	.	.	.	1 159 900
2.0 Prestige AT	5/5	Б-4 150	4x4 A6	R17 174	11.7	8.4	-/+	6	KK	CD/N	.	.	.	.	.	.	.	1 239 900	
2.0 Premium AT	5/5	Б-4 150	4x4 A6	R18 174	11.7	8.4	-/+	6	KK	CD/N	.	.	.	.	.	.	.	1 359 900	
2.0CRDI Comfort AT	5/5	Д-4 136	4x4 A6	R17 182	12.1	6.8	-/+	6	K	CD	.	.	.	.	.	.	.	1 159 900	
2.0CRDI Luxe AT	5/5	Д-4 184	4x4 A6	R17 195	9.8	6.9	-/+	6	KK	CD	.	.	.	.	.	.	.	1 259 900	
2.0CRDI Prestige AT	5/5	Д-4 184	4x4 A6	R17 195	9.8	6.9	-/+	6	KK	CD/N	.	.	.	.	.	.	.	1 339 900	
2.0CRDI Premium AT	5/5	Д-4 184	4x4 A6	R18 195	9.8	6.9	-/+	6	KK	CD/N	.	.	.	.	.	.	.	1 459 900	

**Sorento**  

**Тип - кроссовер • снаряженная масса, кг - 1590 • габариты, мм - 4685/1885/1710 • база, мм - 2700 • объем багажника, л - 258/1047/2052 • объем бака, л - 70 • клиренс, мм - 184 • гарантия, лет/тыс. км - 5/150 • начало продаж - 2009 • рестайлинг - н.д.**

2.4 Classic	5/5	Б-4 174	П M6	R17 190	10.5	8.5	-/+	6	KK	CD	.	.	.	.	.	.	.	.	1 039 000
2.4 Comfort	5/5	Б-4 174	4x4 M6	R17 190	11.1	8.7	-/+	6	KK	CD	.	.	.	.	.	.	.	.	1 209 900
2.4 Comfort AT	5/5	Б-4 174	4x4 A6	R17 186	11.1	8.7	-/+	6	KK	CD	.	.	.	.	.	.	.	1 279 900	
2.4 Luxe AT	5/5	Б-4 174	4x4 A6	R17 186	11.1	8.7	-/+	6	KK	CD	.	.	.	.	.	.	.	1 349 900	
2.4 Premium AT	5/7	Б-4 174	4x4 A6	R18 186	11.1	8.7	-/+	6	KK	CD	.	.	.	.	.	.	.	1 589 900	
2.2D Comfort	5/5	Д-4 197	4x4 M6	R17 190	9.6	6.6	-/+	6	KK	CD	.	.	.	.	.	.	.	1 329 900	
2.2D Luxe AT	5/5	Д-4 197	4x4 A6	R17 190	10.0	7.4	-/+	6	KK	CD	.	.	.	.	.	.	.	1 499 900	
2.2D Premium AT	5/7	Д-4 197	4x4 A6	R17 190	10.0	7.4	-/+	6	KK	CD	.	.	.	.	.	.	.	1 709 900	

**Mohave**  

**Тип - SUV • снаряженная масса, кг - 2167 • габариты, мм - 4880/1915/1765 • база, мм - 2895 • объем багажника, л - 350 • объем бака, л - 78 • клиренс, мм - 217 • гарантия, лет/тыс. км - 5/150 • начало продаж - 2008 • рестайлинг - н.д.**

3.0D Prestige AT	5/7	Д-6V 250	4x4 A8	R17 190	9.0	9.3	-/+	6	KK	CD	.	.	.	.	.	.	.	.	1 879 000
3.0D Premium AT	5/7	Д-6V 250	4x4 A8	R18 190	9.0	9.3	-/+	6	KK	DVD	.	.	.	.	.	.	.	1 999 000	
3.8 Premium AT	5/7	Б-6V 275	4x4 A5	R18 190	8.5	11.6	-/+	6	KK	CD	.	.	.	.	.	.	.	1 919 000	

**Где купить KIA**  
**ABC-моторс (495) 363-0000**



**ИНФОРМАЦИЮ ОТ ФИРМЫ СМОТРИТЕ НА СТР. 5**



**5 КОЛОЕСО**  
 Любишь свою машину?  
 Напиши отзыв и получишь призы!  
[www.5koleso.ru](http://www.5koleso.ru)

Модель, модификация, исполнение	Количество дверей/мест	Тип мотора — число цилиндров	Мощность, л.с.	Привод	Коробка передач	Размер шин, дюймов*	Максимальная скорость, км/ч	Расход 0-100 км/ч, с	Средний расход топлива, л	ABS / ESP	Подушки безопасности, шт.	Климатическая система	Ксенон	Противотуманные фары	Аудиосистема	Литые диски	Кожаный салон	Электростеклоподъемники	Подогрев сидений	Рекомендованная цена, руб.
---------------------------------	------------------------	------------------------------	----------------	--------	-----------------	---------------------	-----------------------------	----------------------	---------------------------	-----------	---------------------------	-----------------------	--------	----------------------	--------------	-------------	---------------	-------------------------	------------------	----------------------------

**LADA** [WWW.LADA-AUTO.RU](http://WWW.LADA-AUTO.RU)

**Granta**  

**Тип - седан • снаряженная масса, кг - 1040 • габариты, мм - 4260/1700/1500 • база, мм - 2476 • объем багажника, л - 480 • объем бака, л - 50 • клиренс, мм - 160 • гарантия, лет/тыс. км - 3/50 • начало продаж - 2011 • рестайлинг - н.д.**

1.6 Norma	4/5	Б-4 87	П M5	R14 167	11.8	7.2	-/+	2	K	AP	.	.	.	.	.	.	.	.	314 600
1.6 Lux AT	4/5	Б-4 98	П A4	R14 н.д.	н.д.	н.д.	-/+	2	K	CD	.	.	.	.	.	.	.	.	419 100
1.6 Sport	4/5	Б-4 120	П M5	R16 197	9.5	7.8	-/+	2	K	CD	.	.	.	.	.	.	.	.	443 000

**Granta**  

**Тип - лифтбек • снаряженная масса, кг - 1160 • габариты, мм - 4246/1700/1500 • база, мм - 2476 • объем багажника, л - 440/760 • объем бака, л - 50 • клиренс, мм - 160 • гарантия, лет/тыс. км - 3/100 • начало продаж - 2014 • рестайлинг - н.д.**

1.6 Standart	5/5	Б4 87	П M5	R14 166	12.5	7.0	-/+	1		AP	.	.	.	.	.	.	.	.	314 000
1.6 Norma	5/5	Б4 87	П M5	R14 166	12.5	7.0	-/+	1		AP	.	.	.	.	.	.	.	.	346 100
1.6 Norma	5/5	Б4 106	П M5	R14 177	11.0	6.7	-/+	1		AP	.	.	.	.	.	.	.	.	367 600
1.6 Lux AT	5/5	Б4 98	П A4	R15 167	13.7	7.6	-/+	2	K	CD	.	.	.	.	.	.	.	.	477 500
1.6 Lux	5/5	Б4 106	П M5	R15 177	11.0	6.7	-/+	2	K	CD	.	.	.	.	.	.	.	.	419 500

**Kalina**  

**Тип - хэтчбек • снаряженная масса, кг - 1000 • габариты, мм - 3893/1700/1500 • база, мм - 2476 • объем багажника, л - 260 • объем бака, л - 50 • клиренс, мм - 145 • гарантия, лет/тыс. км - 3/50 • начало продаж - 2007 • рестайлинг - 2012.**

1.6 Standart	5/5	Б-4 87	П M5	R14 169	12.4	7.1	-/+	1		AP	.	.	.	.	.	.	.	.	324 000
1.6 Lux	5/5	Б-4 106	П M5	R14 179	11.6	7.0	-/+	2	K	CD	.	.	.	.	.	.	.	.	408 000
1.6 Lux AT	5/5	Б-4 98	П M5	R14 171	13.8	8.0	-/+	2	K	CD	.	.	.	.	.	.	.	.	445 000

**Kalina**  

**Тип - универсал • снаряженная масса, кг - 1075 • габариты, мм - 4084/1700/1504 • база, мм - 2476 • объем багажника, л - 361 • объем бака, л - 50 • клиренс, мм - 145 • гарантия, лет/тыс. км - 3/50 • начало продаж - 2008 • рестайлинг - 2012.**

1.6 Lux AT	5/5	Б-4 98	П M5	R14 175	14.0	8.0	-/+	2	K	CD	.	.	.	.	.	.	.	.	452 600
------------	-----	--------	------	---------	------	-----	-----	---	---	----	---	---	---	---	---	---	---	---	---------

**Priora**  

**Тип - седан • снаряженная масса, кг - 1088 • габариты, мм - 4350/1680/1420 • база, мм - 2490 • объем багажника, л - 430 • объем бака, л - 43 • клиренс, мм - 165 • гарантия, лет/тыс. км - 3/50 • начало продаж - 2007 • рестайлинг - н.д.**

1.6 Standart	4/5	Б-4 90	П M5	R14 176	13.0	7.1	-/+	1		AP	.	.	.	.	.	.	.	.	318 800
1.6 Norma	4/5	Б-4 98	П M5	R14 183	11.2	7.2	-/+	1		AP	.	.	.	.	.	.	.	.	338 500
1.6 Lux	4/5	Б-4 98	П M5	R14 183	11.2	7.2	-/+	2	K	AP	.	.	.	.	.	.	.	.	388 100

**Priora**  

**Тип - хэтчбек • снаряженная масса, кг - 1088 • габариты, мм - 4350/1680/1420 • база, мм - 2490 • объем багажника, л - 430 • объем бака, л - 43 • клиренс, мм - 165 • гарантия, лет/тыс. км - 3/50 • начало продаж - 2008 • рестайлинг - н.д.**



**Условные обозначения:**

Б	бензиновый двигатель
Д	дизельный двигатель
V	V-образное расположение цилиндров
W	W-образное расположение цилиндров

Н	оппозитное расположение цилиндров
П	передний привод
З	задний привод
4x4	полный привод
M	механическая трансмиссия

A	автоматическая трансмиссия
AM	автоматизированная механическая трансмиссия
Вар	трансмиссия с клиноремным вариатором
K	кондиционер
KK	климат-контроль

АП	аудиоподготовка
CD/CD+	CD-ресивер/с чейнджером
DVD/DVD+	DVD-проигрыватель/с чейнджером
H/N	жесткий диск/навигация
*	посадочный диаметр шины радиального типа

## АВТОМОБИЛИ 2014 ГОДА КАТАЛОГ

Модель, модификация, исполнение	Количество дверей/мест	Тип мотора — число цилиндров	Мощность, л.с.	Привод	Коробка передач	Размер шин, дюймы*	Максимальная скорость, км/ч	Разгон 0-100 км/ч, с	Средний расход топлива, л	ABS / ESP	Подушки безопасности, шт.	Климатическая система	Ксенон	Противотуманные фары	Аудиосистема	Литые диски	Кожаный салон	Электростеклоподъемники	Подогрев сидений	Рекомендованная цена, руб.
---------------------------------	------------------------	------------------------------	----------------	--------	-----------------	--------------------	-----------------------------	----------------------	---------------------------	-----------	---------------------------	-----------------------	--------	----------------------	--------------	-------------	---------------	-------------------------	------------------	----------------------------

### LAMBORGHINI WWW.LAMBORGHINI.COM

**Gallardo** Тип - купе • снаряженная масса, кг - 1410 • габариты, мм - 4345/1900/1165 • база, мм - 2560 • объем багажника, л - 110 • объем бака, л - 90 • клиренс, мм - н.д. • гарантия, лет/тыс. км - 3/- • начало продаж - 2003 • рестайлинг - 2008.

LP560-4 2/2 Б-V10 560 4x4 AM 6 R19 325 3,7 13,7 -/+ 6 KK • • CD • • • • 11 280 000

**Aventador** Тип - купе • снаряженная масса, кг - 1575 • габариты, мм - 4780/2030/1136 • база, мм - 2700 • объем багажника, л - н.д. • объем бака, л - 90 • клиренс, мм - н.д. • гарантия, лет/тыс. км - 3/- • начало продаж - 2011 • рестайлинг - н.д.

LP700-4 2/2 Б-V10 700 4x4 AM 7 R20 350 2,9 16,0 -/+ 6 KK • • CD • • • • 17 615 000

**Aventador Roadster** Тип - родстер • снаряженная масса, кг - 1625 • габариты, мм - 4780/2030/1136 • база, мм - 2700 • объем багажника, л - н.д. • объем бака, л - 90 • клиренс, мм - н.д. • гарантия, лет/тыс. км - 3/- • начало продаж - 2012 • рестайлинг - н.д.

LP700-4 2/2 Б-V10 700 4x4 AM 7 R20 350 3,0 16,0 -/+ 6 KK • • CD • • • • 19 450 000

### LAND ROVER WWW.LANDROVER.RU

**Defender** Тип - внедорожник • снаряженная масса, кг - 1795 • габариты, мм - 3883/1790/1933 • база, мм - 2360 • объем багажника, л - н.д. • объем бака, л - 60 • клиренс, мм - 315 • гарантия, лет/тыс. км - 3/100 • начало продаж - 1983 • рестайлинг - 2007.

2.5 TD SE 3/6 Д-5 122 4x4 M5 R16 130 17,5 10,0 -/ 1 K CD • • • • 1 575 000

2.5 TD SE 5/9 Д-5 122 4x4 M5 R16 130 17,5 10,0 -/ 1 K CD • • • • 1 674 000

**Freelander 2** Тип - внедорожник • снаряженная масса, кг - 1785 • габариты, мм - 4500/1910/1740 • база, мм - 2660 • объем багажника, л - 755/1670 • объем бака, л - 68 • клиренс, мм - 210 • гарантия, лет/тыс. км - 3/100 • начало продаж - 2006 • рестайлинг - 2010.

2.2 TD E 5/5 Д-4 150 4x4 M6 R16 181 10,9 6,6 -/+ 6 K CD • • • • 1 233 000

2.2 TD S 5/5 Д-4 150 4x4 M6 R16 181 10,5 7,0 -/+ 6 KK • CD • • • • 1 500 000

2.2 TD S 5/5 Д-4 150 4x4 A6 R16 181 10,5 7,0 -/+ 6 KK • CD • • • • 1 566 500

2.2 TD S 5/5 Д-4 190 4x4 A6 R16 181 8,7 7,0 -/+ 6 KK • CD • • • • 1 622 000

2.2 TD SE 5/5 Д-4 190 4x4 A6 R17 181 8,7 7,0 -/+ 6 KK • CD • • • • 1 753 000

2.2 TD HSE 5/5 Д-4 190 4x4 A6 R18 181 8,7 7,0 -/+ 6 KK • • CD+ • • • • 1 907 000

3.2 HSE 5/5 Б-6 233 4x4 A6 R16 200 8,9 11,2 -/+ 6 KK • • CD+ • • • • 2 101 000

**Discovery 4** Тип - внедорожник • снаряженная масса, кг - 2708 • габариты, мм - 4835/1915/1885 • база, мм - 2885 • объем багажника, л - 280/2560 • объем бака, л - 90 • клиренс, мм - 185 • гарантия, лет/тыс. км - 3/100 • начало продаж - 2004 • рестайлинг - 2009.

2.7 TD S 5/5 Д-Ч6 190 4x4 M6 R17 180 11,7 9,2 -/+ 6 • • CD • • • • 1 895 000

2.7 TD SE 5/5 Д-6 190 4x4 M6 R18 180 11,7 9,2 -/+ 6 KK • • CD • • • • 2 185 000

2.7 TD HSE 5/5 Д-Ч6 190 4x4 M6 R18 180 11,7 9,2 -/+ 6 KK • • CD+ • • • • 2 363 000

3.0 TD SE 5/5 Д-Ч6 245 4x4 M6 R18 180 9,6 9,3 -/+ 6 KK • • CD • • • • 2 349 000

3.0 TD HSE 5/5 Д-Ч6 245 4x4 M6 R18 180 9,6 9,3 -/+ 6 KK • • CD+ • • • • 2 519 000

5.0 HSE 5/5 Б-Ч8 375 4x4 A6 R19 195 7,9 13,9 -/+ 6 KK • • CD+ • • • • 2 652 000

**Range Rover Evoque** Тип - внедорожник • снаряженная масса, кг - н.д. • габариты, мм - 4365/1965/1635 • база, мм - 2660 • объем багажника, л - 575/1445 • объем бака, л - 70 • клиренс, мм - 215 • гарантия, лет/тыс. км - 3/100 • начало продаж - 2011 • рестайлинг - н.д.

2.2 TD Pure 5/5 Д-4 150 4x4 M6 R18 185 9,6 5,7 -/+ 7 KK • • CD • • • • 1 600 000

2.2 TD Pure AT 5/5 Д-4 150 4x4 A6 R18 182 10,8 6,5 -/+ 7 KK • • CD • • • • 1 665 000

2.2 TD Pure 5/5 Д-4 190 4x4 M6 R18 200 8,5 6,4 -/+ 7 KK • • CD • • • • 1 675 000

2.2 SD4 Pure AT 5/5 Д-4 190 4x4 A6 R18 195 10,0 6,4 -/+ 7 KK • • CD • • • • 1 740 000

2.0 Si4 Pure AT 5/5 Б-4 240 4x4 A6 R18 217 7,6 8,7 -/+ 7 KK • • CD • • • • 1 830 000

2.2 TD4 Pure 3/5 Д-4 150 4x4 M6 R18 185 9,6 5,7 -/+ 7 KK • • CD • • • • 1 650 000

2.2 TD4 Pure AT 3/5 Д-4 150 4x4 A6 R18 182 10,8 6,5 -/+ 7 KK • • CD • • • • 1 715 000

2.2 SD4 Pure 3/5 Д-4 190 4x4 M6 R18 200 8,5 6,4 -/+ 7 KK • • CD • • • • 1 725 000

2.2 SD4 Pure AT 3/5 Д-4 190 4x4 A6 R18 195 10,0 6,4 -/+ 7 KK • • CD • • • • 1 790 000

2.0 Si4 Pure AT 3/5 Б-4 240 4x4 A6 R18 217 7,6 8,7 -/+ 7 KK • • CD • • • • 1 880 000

**Range Rover Sport** Тип - внедорожник • снаряженная масса, кг - 2144 • габариты, мм - 4850/1983/1780 • база, мм - 2923 • объем багажника, л - 784 • объем бака, л - 105 • клиренс, мм - 200 • гарантия, лет/тыс. км - 3/100 • начало продаж - 2013 • рестайлинг - н.д.

3.0 S/C S 5/5 Б-Ч6 340 4x4 A6 R19 210 7,2 н.д. -/+ 8 KK • • CD • • • • 2 999 000

3.0 TD SE 5/5 Д-Ч6 248 4x4 A6 R19 210 7,6 7,3 -/+ 8 KK • • CD+ • • • • 3 230 000

3.0 TD SE 5/5 Д-Ч6 292 4x4 A6 R19 210 7,2 7,5 -/+ 8 KK • • CD+ • • • • 3 500 000

5.0 S/C HSE 5/5 Б-Ч8 510 4x4 A6 R20 225 5,3 12,8 -/+ 8 KK • • CD+ • • • • 4 460 000

**Range Rover** Тип - внедорожник • снаряженная масса, кг - 2160 • габариты, мм - 4999/1983/1835 • база, мм - 2922 • объем багажника, л - 550/2030 • объем бака, л - 85 • клиренс, мм - 220 • гарантия, лет/тыс. км - 3/100 • начало продаж - 2012 • рестайлинг - н.д.

3.0 S/C HSE 5/5 Б-Ч6 340 4x4 A8 R19 209 7,3 н.д. -/+ 8 KK • • CD+ • • • • 4 001 000

3.0 TD HSE 5/5 Д-Ч6 248 4x4 A8 R19 209 7,9 7,5 -/+ 8 KK • • CD+ • • • • 4 405 000

Модель, модификация, исполнение	Количество дверей/мест	Тип мотора — число цилиндров	Мощность, л.с.	Привод	Коробка передач	Размер шин, дюймы*	Максимальная скорость, км/ч	Разгон 0-100 км/ч, с	Средний расход топлива, л	ABS / ESP	Подушки безопасности, шт.	Климатическая система	Ксенон	Противотуманные фары	Аудиосистема	Литые диски	Кожаный салон	Электростеклоподъемники	Подогрев сидений	Рекомендованная цена, руб.
---------------------------------	------------------------	------------------------------	----------------	--------	-----------------	--------------------	-----------------------------	----------------------	---------------------------	-----------	---------------------------	-----------------------	--------	----------------------	--------------	-------------	---------------	-------------------------	------------------	----------------------------

4.4 TD Vogue 5/5 Д-Ч8 339 4x4 A8 R19 212 6,9 8,7 -/+ 8 KK • • • CD+ • • • • 4 765 000

5.0 S/C Vogue 5/5 Б-Ч8 510 4x4 A8 R20 225 5,4 13,8 -/+ 8 KK • • • CD+ • • • • 5 305 000

### Где купить Land Rover Автопассаж Независимость (495) 363-9779 (495) 795-0099

### LEXUS WWW.LEXUS.RU

**CT** Тип - хэтчбек • снаряженная масса, кг - 1370 • габариты, мм - 4320/1765/1430 • база, мм - 2600 • объем багажника, л - 375/985 • объем бака, л - 45 • клиренс, мм - 130 • гарантия, лет/тыс. км - 3/- • начало продаж - 2011 • рестайлинг - н.д.

200h Eco 5/5 Б-4 136 П Вар R15 180 10,3 3,8 -/+ 8 KK CD • • • • 1 318 000

200h Comfort 5/5 Б-4 136 П Вар R15 180 10,3 3,8 -/+ 8 KK • CD • • • • 1 370 000

200h Executive 5/5 Б-4 136 П Вар R15 180 10,3 3,8 -/+ 8 KK • CD • • • • 1 495 000

200h Luxury 5/5 Б-4 136 П Вар R15 180 10,3 3,8 -/+ 8 KK • DVD • • • • 1 871 000

**IS** Тип - седан • снаряженная масса, кг - 1630 • габариты, мм - 4665/1810/1430 • база, мм - 2800 • объем багажника, л - 480 • объем бака, л - 66 • клиренс, мм - 150 • гарантия, лет/тыс. км - 3/- • начало продаж - 2013 • рестайлинг - н.д.

250 Comfort 4/5 Б-Ч6 208 3 A6 R17 225 8,1 8,6 -/+ 8 KK • • • CD • • • • 1 377 000

250 Executive 4/5 Б-Ч6 208 3 A6 R17 225 8,1 8,6 -/+ 8 KK • • • CD • • • • 1 538 000

250 Premium 4/5 Б-Ч6 208 3 A6 R18 225 8,1 8,6 -/+ 8 KK • • • DVD • • • • 1 756 000

250 F Sport Executive 4/5 Б-Ч6 208 3 A6 R18 225 8,1 8,6 -/+ 8 KK • • • CD • • • • 1 538 000

300h Executive 4/5 Б-4 223 3 Вар R17 200 8,4 4,4 -/+ 8 KK • • • CD • • • • 1 617 000

300h Executive Luxury 4/5 Б-4 223 3 Вар R17 200 8,4 4,4 -/+ 8 KK • • • DVD • • • • 1 976 000

**ES** Тип - седан • снаряженная масса, кг - 1575 • габариты, мм - 4900/1820/1450 • база, мм - 2820 • объем багажника, л - 460 • объем бака, л - 65 • клиренс, мм - 151 • гарантия, лет/тыс. км - 3/- • начало продаж - 2012 • рестайлинг - н.д.

250 Comfort 4/5 Б-4 184 П A6 R17 207 9,8 7,9 -/+ 8 KK • • • CD+ • • • • 1 597 000

300h Premium Hybrid 4/5 Б-4 161 П Вар R17 180 8,5 5,4 -/+ 8 KK • • • DVD • • • • 2 100 000

350 Premium 4/5 Б-Ч6 277 П A6 R17 210 7,4 9,5 -/+ 8 KK • • • DVD • • • • 2 100 000

**GS** Тип - седан • снаряженная масса, кг - 1620 • габариты, мм - 4850/1840/1455 • база, мм - 2850 • объем багажника, л - 500 • объем бака, л - 71 • клиренс, мм - 150 • гарантия, лет/тыс. км - 3/- • начало продаж - 2012 • рестайлинг - н.д.

250 Executive 4/5 Б-Ч6 209 3 A6 R17 228 8,6 7,4 -/+ 8 KK • • • CD+ • • • • 1 744 000

350 Premium AWD 4/5 Б-Ч6 317 4x4 A6 R18 190 6,3 10,2 -/+ 8 KK • • • DVD • • • • 2 224 000

450h Premium 4/5 Б-Ч6 345 3 Вар R18 250 5,9 6,3 -/+ 8 KK • • • DVD • • • • 2 310 000

**LS** Тип - седан • снаряженная масса, кг - 2015 • габариты, мм - 5090/1875/1465 • база, мм - 2970 • объем багажника, л - 510 (410) • объем бака, л - 84 • клиренс, мм - 150 • гарантия, лет/тыс. км - 3/- • начало продаж - 2006 • рестайлинг - 2012.

460 Executive 4/5 Б-Ч8 386 3 A8 R18 250 5,7 10,7 -/+ 8 KK • • • CD+ • • • • 4 275 000

460 F Sport Luxury 4/5 Б-Ч8 386 3 A8 R18 250 5,7 10,7 -/+ 8 KK • • • CD+ • • • • 4 698 000

460 Executive AWD 4/5 Б-Ч8 370 4x4 A8 R18 250 6,3 11,6 -/+ 8 KK • • • CD+ • • • • 4 499 000

460 Executive AWD Long 4/5 Б-Ч8 370 4x4 A8 R18 250 6,3 11,6 -/+ 8 KK • • • CD+ • • • • 5 220 000

600h Premium AWD 4/5 Б-Ч8 394 4x4 Вар R18 250 6,3 9,3 -/+ 8 KK • • • CD+ • • • • 6 073 000

**RX** Тип - кроссовер • снаряженная масса, кг - 1915 • габариты, мм - 4770/1885/1725 • база, мм - 2740 • объем багажника, л - 496 • объем бака, л - 72 • клиренс, мм - 175 • гарантия, лет/тыс. км - 3/- • начало продаж - 2009 • рестайлинг - 2012.

270 Prestige 5/5 Б-4 188 П A6 R18 200 11,0 9,8 -/+ 8 KK • • • CD+ • • • • 1 936 500

270 Comfort 5/5 Б-4 188 П A6 R18 200 11,0 9,8 -/+ 8 KK • • • CD+ • • • • 2 066 500

350 Executive 5/5 Б-Ч6 277 4x4 A6 R19 200 8,0 10,6 -/+ 8 KK • • • DVD • • • • 2 625 000

450h Executive 5/5 Б-Ч6 249 4x4 Вар R19 200 7,8 6,1 -/+ 8 KK • • • CD+ • • • • 2 995 000

**GX** Тип - внедорожник • снаряженная масса, кг - 2450 • габариты, мм - 4805/1885/1845 • база, мм - 2790 • объем багажника, л - 621/1935 • объем бака, л - 87 • клиренс, мм - 215 • гарантия, лет/тыс. км - 3/- • начало продаж - 2010 • рестайлинг - н.д.

460 Comfort 5/7 Б-Ч8 296 4x4 A6 R18 175 8,3 н.д. -/+ 10 KK • • • DVD+ • • • • 3 151 000



**ИНФОРМАЦИЮ ОТ ФИРМЫ СМОТРИТЕ НА II ОБЛОЖКЕ И СТР. 1**





КАТАЛОГ АВТОМОБИЛИ 2014 ГОДА

Модель, модификация, исполнение	Количество дверей/мест	Тип мотора — число цилиндров	Мощность, л.с.	Привод	Коробка передач	Размер шин, дюймов*	Максимальная скорость, км/ч	Расход 0-100 км/ч, с	Средний расход топлива, л	ABS / ESP	Подушки безопасности, шт.	Климатическая система	Ксенон	Противотуманные фары	Аудиосистема	Литые диски	Кожаный салон	Электростеклоподъемники	Подогрев сидений	Рекомендованная цена, руб.
---------------------------------	------------------------	------------------------------	----------------	--------	-----------------	---------------------	-----------------------------	----------------------	---------------------------	-----------	---------------------------	-----------------------	--------	----------------------	--------------	-------------	---------------	-------------------------	------------------	----------------------------

**LX**

Тип - внедорожник • снаряженная масса, кг - 2660 • габариты, мм - 4990/1970/1920 • база, мм - 2850 • объем багажника, л - 440/2350 • объем бака, л - 93 • клиренс, мм - 225 • гарантия, лет/тыс. км - 3/- • начало продаж - 2008 • рестайлинг - 2012.

570 Premium	5/8	B-V8	367	4x4	A6	R18	220	7,5	н.д.	•/•	10	KK	•	DVD+	•	•	•	•	•	•	4 343 000
570 Luxury Sport	5/8	B-V8	367	4x4	A6	R20	220	7,5	н.д.	•/•	10	KK	•	DVD+	•	•	•	•	•	•	4 502 000

**Где купить Lexus**  
**Лексус Левобережный (495) 221-0099**  
**Лексус Лосиный Остров (495) 729-3344**

**LIFAN WWW.LIFAN-CAR.RU**

**Smily**

Тип - хэтчбек • снаряженная масса, кг - 900 • габариты, мм - 3745/1620/1430 • база, мм - 2340 • объем багажника, л - 300 • объем бака, л - 37 • клиренс, мм - 170 • гарантия, лет/тыс. км - 5/150 • начало продаж - 2008 • рестайлинг - н.д.

1.3 CX	5/5	B-4	86	П	M5	R14	155	н.д.	4,8	•	2	•	•	•	•	•	•	•	•	•	279 990
1.3 DX	5/5	B-4	86	П	M5	R14	155	н.д.	5,7	•/•	2	•	K	•	•	•	•	•	•	•	309 900

**Solano**

Тип - седан • снаряженная масса, кг - 1150 • габариты, мм - 4559/1705/1495 • база, мм - 2605 • объем багажника, л - 386 • объем бака, л - 60 • клиренс, мм - 150 • гарантия, лет/тыс. км - 5/150 • начало продаж - 2007 • рестайлинг - н.д.

1.6 CX	4/5	B-4	106	П	M5	R15	170	14,5	5,7	•/•	2	•	K	•	•	•	•	•	•	•	394 000
1.6 DX	4/5	B-4	106	П	M5	R15	170	10,5	7,8	•/•	2	•	K	•	•	•	•	•	•	•	419 000

**Cebrium**

Тип - седан • снаряженная масса, кг - н.д. • габариты, мм - 4700/1765/1490 • база, мм - 2700 • объем багажника, л - 620 • объем бака, л - 55 • клиренс, мм - 170 • гарантия, лет/тыс. км - 5/150 • начало продаж - 2014 • рестайлинг - н.д.

1.8 Comfort	4/5	B-4	133	П	M5	R16	180	17,0	7,9	•/•	2	•	K	•	•	•	•	•	•	•	554 900
1.8 Luxury	4/5	B-4	133	П	M5	R16	180	17,0	7,9	•/•	6	•	KK	•	DVD/N	•	•	•	•	•	594 900

**X60**

Тип - кроссовер • снаряженная масса, кг - 1330 • габариты, мм - 4325/1790/1690 • база, мм - 2600 • объем багажника, л - 405/1794 • объем бака, л - 55 • клиренс, мм - 179 • гарантия, лет/тыс. км - 5/150 • начало продаж - 2010 • рестайлинг - н.д.

1.8 Base	5/5	B-4	128	П	M5	R16	170	н.д.	8,2	•/•	2	•	•	•	•	•	•	•	•	•	499 900
1.8 LX	5/5	B-4	128	П	M5	R16	170	н.д.	8,2	•/•	2	•	K	•	•	•	•	•	•	•	599 900

**LUXGEN WWW.LUXGEN-MOTOR.RU**

**7 SUV**

Тип - кроссовер • снаряженная масса, кг - 1800 • габариты, мм - 4800/1930/1720 • база, мм - 2910 • объем багажника, л - 1204 • объем бака, л - 75 • клиренс, мм - 229 • гарантия, лет/тыс. км - 3/100 • начало продаж - 2010 • рестайлинг - 2013.

2.2 Comfort	5/5	B-4	175	П	A5	R18	190	н.д.	н.д.	•/•	2	•	KK	•	DVD	•	•	•	•	•	1 320 000
2.2 Comfort+	5/5	B-4	175	4x4	A5	R18	190	10,3	н.д.	•/•	6	•	KK	•	DVD	•	•	•	•	•	1 520 000
2.2 Prestige	5/5	B-4	175	4x4	A5	R18	190	10,3	н.д.	•/•	6	•	KK	•	DVD	•	•	•	•	•	1 610 000

**MASERATI WWW.MASERATI.COM**

**GranTurismo**

Тип - купе • снаряженная масса, кг - 1880 • габариты, мм - 4881/1915/1353 • база, мм - 2942 • объем багажника, л - 260 • объем бака, л - 86 • клиренс, мм - н.д. • гарантия, лет/тыс. км - 2/- • начало продаж - 2007 • рестайлинг - н.д.

4.2	2/4	B-V8	405	3	A6	R19	285	5,2	14,3	•/•	6	•	KK	•	•	•	•	•	•	•	5 889 000
4.7	2/4	B-V8	450	3	A6	R20	295	4,9	15,5	•/•	6	•	KK	•	•	•	•	•	•	•	6 270 000

**GranCabrio**

Тип - кабриолет • снаряженная масса, кг - 1980 • габариты, мм - 4881/1915/1353 • база, мм - 2942 • объем багажника, л - 173 • объем бака, л - 86 • клиренс, мм - н.д. • гарантия, лет/тыс. км - 2/- • начало продаж - 2009 • рестайлинг - н.д.

4.7	2/4	B-V8	440	3	A6	R20	283	5,3	14,5	•/•	4	•	KK	•	•	•	•	•	•	•	7 059 000
-----	-----	------	-----	---	----	-----	-----	-----	------	-----	---	---	----	---	---	---	---	---	---	---	-----------

**Quattroporte**

Тип - седан • снаряженная масса, кг - 1860 • габариты, мм - 5262/1948/1481 • база, мм - 3171 • объем багажника, л - 530 • объем бака, л - 80 • клиренс, мм - н.д. • гарантия, лет/тыс. км - 2/- • начало продаж - 2012 • рестайлинг - н.д.

3.0	4/5	B-V6	404	3	A8	R20	285	5,1	н.д.	•/•	6	•	KK	•	•	•	•	•	•	•	н.д.
3.8	4/5	B-V8	530	3	A8	R20	307	4,7	н.д.	•/•	6	•	KK	•	•	•	•	•	•	•	н.д.

**MAZDA WWW.MAZDA.RU**

**2**

Тип - хэтчбек • снаряженная масса, кг - 955 • габариты, мм - 3885/1695/1475 • база, мм - 2490 • объем багажника, л - 250 • объем бака, л - 43 • клиренс, мм - 155 • гарантия, лет/тыс. км - 3/100 • начало продаж - 2007 • рестайлинг - 2011.

1.3 Direct	5/5	B-4	75	П	M5	R14	168	14,0	5,4	•/•	2	•	•	•	•	•	•	•	•	•	535 000
1.5 Energy	5/5	B-4	103	П	M5	R15	188	10,4	5,9	•/•	6	•	K	•	•	•	•	•	•	•	626 000

**3**

Тип - седан • снаряженная масса, кг - н.д. • габариты, мм - 4585/1795/1450 • база, мм - 2700 • объем багажника, л - 408 • объем бака, л - 51 • клиренс, мм - 160 • гарантия, лет/тыс. км - 3/100 • начало продаж - 2013 • рестайлинг - н.д.

1.6 Drive	4/5	B-4	104	П	M5	R16	187	12,8	5,7	•/•	6	•	•	•	•	•	•	•	•	•	645 000
1.6 Active	4/5	B-4	104	П	M5	R16	187	12,8	5,7	•/•	6	•	K	•	•	•	•	•	•	•	690 000
1.6 Active AT	4/5	B-4	104	П	A4	R16	177	13,5	6,3	•/•	6	•	K	•	•	•	•	•	•	•	725 000
1.6 Active+ AT	4/5	B-4	104	П	A4	R16	177	13,5	6,3	•/•	6	•	KK	•	•	•	•	•	•	•	780 000
1.5 Active AT	4/5	B-4	120	П	A6	R16	191	11,6	5,8	•/•	6	•	K	•	•	•	•	•	•	•	780 000
1.5 Active+ AT	4/5	B-4	120	П	A6	R16	191	11,6	5,8	•/•	6	•	KK	•	•	•	•	•	•	•	835 000
1.5 Supreme AT	4/5	B-4	120	П	A6	R16	191	11,6	5,8	•/•	6	•	KK	•	•	•	•	•	•	•	895 000
2.0 Supreme AT	4/5	B-4	150	П	A6	R16	210	8,9	6,2	•/•	6	•	KK	•	•	•	•	•	•	•	950 000

**5**

Тип - мини-вэн • снаряженная масса, кг - 1395 • габариты, мм - 4585/1750/1615 • база, мм - 2750 • объем багажника, л - 158/426/780 • объем бака, л - 60 • клиренс, мм - 130 • гарантия, лет/тыс. км - 3/100 • начало продаж - 2010 • рестайлинг - н.д.

2.0 Touring AT	5/7	B-4	144	П	A5	R16	186	13,1	8,3	•/•	6	•	KK	•	•	•	•	•	•	•	985 000
2.0 Active AT	5/7	B-4	144	П	A5	R17	186	13,1	8,3	•/•	6	•	KK	•	•	•	•	•	•	•	1 072 000

**6**

Тип - седан • снаряженная масса, кг - 1340 • габариты, мм - 4870/1840/1450 • база, мм - 2725 • объем багажника, л - 483 • объем бака, л - 62 • клиренс, мм - 165 • гарантия, лет/тыс. км - 3/100 • начало продаж - 2012 • рестайлинг - н.д.

2.0 Drive	4/5	B-4	150	П	M6	R17	208	9,7	6,0	•/•	6	•	K	•	•	•	•	•	•	•	925 000
2.0 Drive AT	4/5	B-4	150	П	A6	R17	207	10,6	6,1	•/•	6	•	K	•	•	•	•	•	•	•	975 000
2.0 Active AT	4/5	B-4	150	П	A6	R17	207	10,6	6,1	•/•	6	•	KK	•	•	•	•	•	•	•	1 025 000
2.0 Supreme AT	4/5	B-4	150	П	A6	R19	207	10,6	6,1	•/•	6	•	KK	•	•	•	•	•	•	•	1 149 000

**MX-5**

Тип - родстер • снаряженная масса, кг - 1075 • габариты, мм - 4020/1720/1245 • база, мм - 2330 • объем багажника, л - 150 • объем бака, л - 50 • клиренс, мм - 136 • гарантия, лет/тыс. км - 3/100 • начало продаж - 2006 • рестайлинг - 2009.

1.8 Energy	2/2	B-4	126	3	M5	R16	194	9,9	7,0	•/•	4	•	K	•	•	•	•	•	•	•	1 126 000
2.0 Sport	2/2	B-4	160	3	M6	R17	218	7,9	7,6	•/•	4	•	KK	•	•	•	•	•	•	•	1 301 000
2.0 Comfort AT	2/2	B-4	160	3	A6	R17	192	8,5	7,9	•/•	4	•	KK	•	•	•	•	•	•	•	1 308 000

**CX-5**

Тип - кроссовер • снаряженная масса, кг - н.д. • габариты, мм - 4540/1840/1670 • база, мм - 2700 • объем багажника, л - 463 • объем бака, л - 56 • клиренс, мм - 215 • гарантия, лет/тыс. км - 3/100 • начало продаж - 2012 • рестайлинг - н.д.

2.0 Direct	5/5	B-4	150	П	M6	R17	197	9,3	6,2	•/•	6	•	K	•	•	•	•	•	•	•	929 000
2.0 Touring AT	5/5	B-4	150	П	A6	R17	191	9,3	6,3	•/•	6	•	KK	•	•	•	•	•	•	•	1 120 000
2.0 Touring AT	5/5	B-4	150	4x4	A6	R17	187	9,8	5,9	•/•	6	•	KK	•	•	•	•	•	•	•	1 210 000
2.0 Sport AT	5/5	B-4	150	4x4	A6	R19	187	9,8	5,9	•/•	6	•	KK	•	•	•	•	•	•	•	1 304 000

**CX-9**

Тип - кроссовер • снаряженная масса, кг - 1965 • габариты, мм - 5096/1936/1728 • база, мм - 2875 • объем багажника, л - 265/1885 • объем бака, л - 76 • клиренс, мм - 205 • гарантия, лет/тыс. км - 3/100 • начало продаж - 2007 • рестайлинг - 2010.

3.7 Sport AT	5/7	B-V6	277	П	A6	R20	192	10,1	11,3	•/•	6	•	KK	•	•	•	•	•	•	•	1 919 000
--------------	-----	------	-----	---	----	-----	-----	------	------	-----	---	---	----	---	---	---	---	---	---	---	-----------

**Где купить Mazda Ю.С. Импекс (495) 980-6924**

Модель, модификация, исполнение	Количество дверей/мест	Тип мотора — число цилиндров	Мощность, л.с.	Привод	Коробка передач	Размер шин, дюймов*	Максимальная скорость, км/ч	Расход 0-100 км/ч, с	Средний расход топлива, л	ABS / ESP	Подушки безопасности, шт.	Климатическая система	Ксенон	Противотуманные фары	Аудиосистема	Литые диски	Кожаный салон	Электростеклоподъемники	Подогрев сидений	Рекомендованная цена, руб.
---------------------------------	------------------------	------------------------------	----------------	--------	-----------------	---------------------	-----------------------------	----------------------	---------------------------	-----------	---------------------------	-----------------------	--------	----------------------	--------------	-------------	---------------	-------------------------	------------------	----------------------------

**1.5 Energy AT** 5/5 B-4 103 П A4 R16 168 12,1 6,8 -/• 6 K CD • • 646 000

**1.5 Sport AT** 5/5 B-4 103 П A4 R16 168 12,1 6,8 -/• 6 KK • CD • • 719 000

**3**

Тип - седан • снаряженная масса, кг - н.д. • габариты, мм - 4585/1795/1450 • база, мм - 2700 • объем багажника, л - 408 • объем бака, л - 51 • клиренс, мм - 160 • гарантия, лет/тыс. км - 3/100 • начало продаж - 2013 • рестайлинг - н.д.

**1.6 Drive** 4/5 B-4 104 П M5 R16 187 12,8 5,7 -/• 6 • AP • • 645 000

**1.6 Active** 4/5 B-4 104 П M5 R16 187 12,8 5,7 -/• 6 K AP • • 690 000

**1.6 Active AT** 4/5 B-4 104 П A4 R16 177 13,5 6,3 -/• 6 K AP • • 725 000

**1.6 Active+ AT** 4/5 B-4 104 П A4 R16 177 13,5 6,3 -/• 6 KK • AP • • 780 000



**Условные обозначения:**

Б	бензиновый двигатель
Д	дизельный двигатель
V	V-образное расположение цилиндров
W	W-образное расположение цилиндров

Н	оппозитное расположение цилиндров
П	передний привод
З	задний привод
4x4	полный привод
M	механическая трансмиссия

A	автоматическая трансмиссия
AM	автоматизированная механическая трансмиссия
Вар	трансмиссия с клиноремным вариатором
K	кондиционер
KK	климат-контроль

АП	аудиоподготовка
CD/CD+	CD-ресивер/с чейнджером
DVD/DVD+	DVD-проектор/с чейнджером
H/N	жесткий диск/навигация
*	посадочный диаметр шины радиального типа

**АВТОМОБИЛИ 2014 ГОДА КАТАЛОГ**



**CLA-class**



Тип - седан • снаряженная масса, кг - 1430 • габариты, мм - 4630/1777/1432 • база, мм - 2699 • объем багажника, л - 470 • объем бака, л - 50 • клиренс, мм - н.д. • гарантия, лет/тыс. км - 2/- • начало продаж - 2013 • рестайлинг - н.д.

200 «Особая серия»	4/5	Б-4	156	П	A7	R16	230	8,5	5,9	-/+	7	K	•	•	CD	•	•	•	•	•	1 270 000
250 4Matic «Особая серия»	4/5	Б-4	156	4x4	A7	R16	240	6,7	6,2	-/+	7	K	•	•	CD	•	•	•	•	•	1 580 000
45 AMG «Особая серия»	4/5	Б-4	360	4x4	A7	R18	250	4,6	6,9	-/+	7	K	•	•	CD	•	•	•	•	•	2 290 000

**B-class**



Тип - мини-вэн • снаряженная масса, кг - 1425 • габариты, мм - 4359/1786/1557 • база, мм - 2699 • объем багажника, л - 486/1545 • объем бака, л - 50 • клиренс, мм - н.д. • гарантия, лет/тыс. км - 2/- • начало продаж - 2012 • рестайлинг - н.д.

180	5/5	Б-4	122	П	M6	R16	190	10,4	6,2	-/+	7	K	•	•	CD	•	•	•	•	•	950 000
180	5/5	Б-4	122	П	A7	R16	190	10,2	6,2	-/+	7	K	•	•	CD	•	•	•	•	•	1 040 000
180 CDI «Особая серия»	5/5	Д-4	109	П	A7	R16	190	10,7	4,7	-/+	7	K	•	•	CD	•	•	•	•	•	1 100 000
200 «Особая серия»	5/5	Б-4	156	П	A7	R16	220	8,4	6,2	-/+	7	K	•	•	CD	•	•	•	•	•	1 170 000

**C-class**



Тип - седан • снаряженная масса, кг - 1425 • габариты, мм - 4686/1810/1442 • база, мм - 2840 • объем багажника, л - 480 • объем бака, л - 41 • клиренс, мм - н.д. • гарантия, лет/тыс. км - 2/- • начало продаж - 2014 • рестайлинг - н.д.

180 «Особая серия»	4/5	Б-4	156	З	A7	R16	156	8,5	5,8	-/+	7	KK	•	•	CD	•	•	•	•	•	1 520 000
--------------------	-----	-----	-----	---	----	-----	-----	-----	-----	-----	---	----	---	---	----	---	---	---	---	---	-----------

**C-class Coupe**



Тип - купе • снаряженная масса, кг - 1505 • габариты, мм - 4590/1770/1406 • база, мм - 2760 • объем багажника, л - 450 • объем бака, л - 59 • клиренс, мм - 140 • гарантия, лет/тыс. км - 2/- • начало продаж - 2008 • рестайлинг - 2011.

180 «Особая серия»	2/4	Б-4	156	З	A7	R16	223	8,5	6,3	-/+	7	KK	•	•	CD	•	•	•	•	•	1 550 000
250 «Особая серия»	2/4	Б-4	204	З	A7	R17	240	7,2	6,7	-/+	7	KK	•	•	CD	•	•	•	•	•	1 750 000
63 AMG «Особая серия»	4/5	Б-V8	457	З	A7	R18	250	4,5	12,0	-/+	7	KK	•	•	CD	•	•	•	•	•	3 550 000

**E-class**



Тип - седан • снаряженная масса, кг - 1655 • габариты, мм - 4879/1854/1474 • база, мм - 2874 • объем багажника, л - 540 • объем бака, л - 59 • клиренс, мм - 140 • гарантия, лет/тыс. км - 2/- • начало продаж - 2009 • рестайлинг - 2013.

200 «Особая серия»	4/5	Б-4	184	З	A7	R16	233	7,9	6,1	-/+	7	KK	•	•	CD	•	•	•	•	•	1 850 000
250 «Особая серия»	4/5	Б-4	211	З	A7	R16	243	7,4	6,1	-/+	7	KK	•	•	CD	•	•	•	•	•	1 990 000
220 CDI «Особая серия»	4/5	Д-4	170	З	A7	R16	227	8,4	5,1	-/+	7	KK	•	•	CD	•	•	•	•	•	1 900 000
250 CDI «Особая серия»	4/5	Д-4	204	З	A7	R17	238	7,9	5,7	-/+	7	KK	•	•	CD	•	•	•	•	•	2 280 000
300 «Особая серия»	4/5	Б-V6	252	З	A7	R17	250	7,1	7,0	-/+	7	KK	•	•	CD	•	•	•	•	•	2 320 000
300 4Matic «Особая серия»	4/5	Б-V6	252	4x4	A7	R17	245	7,4	7,5	-/+	7	KK	•	•	CD	•	•	•	•	•	2 550 000
400 «Особая серия»	4/5	Б-V6	333	З	A7	R17	250	5,4	8,5	-/+	7	KK	•	•	CD	•	•	•	•	•	2 700 000
500 4Matic	4/5	Б-V8	408	4x4	A7	R18	250	5,2	9,4	-/+	7	KK	•	•	CD	•	•	•	•	•	3 520 000
63 AMG «Особая серия»	4/5	Б-V8	558	4x4	A7	R19	250	3,7	10,3	-/+	7	KK	•	•	CD	•	•	•	•	•	4 530 000

**E-class Coupe**



Тип - купе • снаряженная масса, кг - 1580 • габариты, мм - 4703/1786/1397 • база, мм - 2760 • объем багажника, л - 450 • объем бака, л - 66 • клиренс, мм - 140 • гарантия, лет/тыс. км - 2/- • начало продаж - 2009 • рестайлинг - 2011.

200 «Особая серия»	2/4	Б-4	184	З	A7	R17	240	7,8	6,0	-/+	7	KK	•	•	CD	•	•	•	•	•	1 960 000
250 «Особая серия»	2/4	Б-4	211	З	A7	R17	242	7,1	6,1	-/+	7	KK	•	•	CD	•	•	•	•	•	2 100 000
300 «Особая серия»	2/4	Б-V6	250	З	A7	R17	250	6,9	7,3	-/+	7	KK	•	•	CD	•	•	•	•	•	2 390 000
350 4Matic «Особая серия»	2/4	Б-V6	306	4x4	A7	R17	250	6,9	7,3	-/+	7	KK	•	•	CD	•	•	•	•	•	2 700 000

**E-class Cabrio**



Тип - кабриолет • снаряженная масса, кг - 1580 • габариты, мм - 4698/1786/1397 • база, мм - 2760 • объем багажника, л - 300/390 • объем бака, л - 66 • клиренс, мм - 140 • гарантия, лет/тыс. км - 2/- • начало продаж - 2010 • рестайлинг - 2011.

250 «Особая серия»	2/4	Б-4	211	З	A7	R17	245	7,5	6,5	-/+	5	KK	•	•	CD	•	•	•	•	•	2 710 000
300 «Особая серия»	2/4	Б-V6	250	З	A7	R17	250	7,2	7,5	-/+	5	KK	•	•	CD	•	•	•	•	•	2 960 000

**CLS-class**



Тип - седан • снаряженная масса, кг - 1625 • габариты, мм - 4913/1873/1390 • база, мм - 2854 • объем багажника, л - 505 • объем бака, л - 80 • клиренс, мм - 140 • гарантия, лет/тыс. км - 2/- • начало продаж - 2011 • рестайлинг - н.д.

350	4/4	Б-V6	306	З	A7	R17	250	6,1	8,9	-/+	7	KK	•	•	CD	•	•	•	•	•	2 850 000
350 CDI 4Matic	4/4	Д-V6	265	4x4	A7	R17	250	6,4	6,9	-/+	7	KK	•	•	CD	•	•	•	•	•	2 950 000
500 4Matic	4/4	Б-V8	408	4x4	A7	R18	250	5,2	9,7	-/+	7	KK	•	•	CD	•	•	•	•	•	4 000 000
63 AMG 4Matic	4/4	Б-V8	558	4x4	A7	R19	250	3,7	10,4	-/+	7	KK	•	•	CD	•	•	•	•	•	5 000 000

**SLK-class**



Тип - родстер • снаряженная масса, кг - 1470 • габариты, мм - 4134/1810/1301 • база, мм - 2430 • объем багажника, л - 225/335 • объем топливного бака, л - 70 • гарантия, лет/тыс. км - 2/- • начало продаж - 2012 • рестайлинг - н.д.

250 «Особая серия»	2/2	Б-4	204	З	A7	R17	243	6,6	6,6	-/+	6	KK	•	•	CD	•	•	•	•	•	2 290 000
350	2/2	Б-V6	306	З	A7	R17	250	5,6	7,1	-/+	6	KK	•	•	CD	•	•	•	•	•	2 570 000
55 AMG	2/2	Б-V8	421	З	A7	R18	250	4,6	8,4	-/+	6	KK	•	•	CD	•	•	•	•	•	3 250 000



**SL-class**



Тип - купе-кабриолет • снаряженная масса, кг - 1685 • габариты, мм - 4617/1877/1315 • база, мм - 2585 • объем багажника, л - 364/504 • объем бака, л - 65 • клиренс, мм - 140 • гарантия, лет/тыс. км - 2/- • начало продаж - 2012 • рестайлинг - н.д.

350	2/2	Б-V6	306	З	A7	R17	250	5,9	7,5	-/+	6	KK	•	•	DVD	•	•	•	•	•	4 400 000
500	2/2	Б-V8	435	З	A7	R17	250	4,6	9,2	-/+	6	KK	•	•	DVD	•	•	•	•	•	5 600 000
63 AMG	2/2	Б-V8	537	З	A7	R19	250	4,3	9,9	-/+	6	KK	•	•	DVD	•	•	•	•	•	7 800 000
65 AMG	2/2	Б-V8	630	З	A7	R19	250	4,0	11,6	-/+	6	KK	•	•	DVD	•	•	•	•	•	11 800 000

**S-class**



Тип - седан • снаряженная масса, кг - 1945 • габариты, мм - 5246/1899/1496 • база, мм - 3165 • объем багажника, л - 510 • объем бака, л - 70 • клиренс, мм - 140 • гарантия, лет/тыс. км - 2/- • начало продаж - 2013 • рестайлинг - н.д.

400 Hybrid	4/5	Б-V6	306	З	A7	R17	250	6,8	6,8	-/+	8	KK	•	•	DVD	•	•	•	•	•	4 200 000
500	4/5	Б-V6	455	З	A7	R18	250	4,8	9,1	-/+	8	KK	•	•	DVD	•	•	•	•	•	4 990 000
63 AMG	4/5	Б-V6	455	4x4	A7	R19	250	4,0	10,3	-/+	8	KK	•	•	DVD	•	•	•	•	•	6 990 000

**CL-class**



Тип - купе • снаряженная масса, кг - 1995 • габариты, мм - 5065/1871/1418 • база, мм - 2955 • объем багажника, л - 490 • объем бака, л - 90 • клиренс, мм - 150 • гарантия, лет/тыс. км - 2/- • начало продаж - 2006 • рестайлинг - 2010.

500	2/4	Б-V8	388	З	A7	R17	250	5,4	12,1	-/+	8	K	•	•	DVD	•	•	•	•	•	6 200 000
500 4Matic	2/4	Б-V8	388	4x4	A7	R17	250	5,4	12,8	-/+	8	K	•	•	DVD	•	•	•	•	•	6 500 000
600	2/4	Б-V12	517	З	A5	R18	250	4,6	14,3	-/+	8	K	•	•	DVD+	•	•	•	•	•	8 800 000
63 AMG	2/4	Б-V8	525	З	A7	R19	250	4,6	14,9	-/+	8	K	•	•	DVD	•	•	•	•	•	8 800 000
65 AMG	2/4	Б-V12	612	З	A5	R20	250	4,4	14,8	-/+	8	K	•	•	DVD	•	•	•	•	•	13 000 000

**SLS AMG**



Тип - купе/родстер • снаряженная масса, кг - 1695 • габариты, мм - 4638/1939/1262 • база, мм - 2680 • объем багажника, л - 176 • объем бака, л - 85 • клиренс, мм - н.д. • гарантия, лет/тыс. км - 2/- • начало продаж - 2010 • рестайлинг - н.д.

6.2 Coupe	2/4	Б-V8	571	З	AM7	R20	317	3,8	13,2	-/+	8	KK	•	•	DVD	•	•	•	•	•	9 500 000
6.2 Roadster	2/4	Б-V8	571	З	AM7	R17	317	3,8	13,2	-/+	8	KK	•	•	DVD	•	•	•	•	•	9 900 000

**R-class**



Тип - мини-вэн • снаряженная масса, кг - 2230 • габариты, мм - 5157/1922/1674 • база, мм - 3215 • объем багажника, л - 414/2436 • объем бака, л - 80 • клиренс, мм - 147 • гарантия, лет/тыс. км - 2/- • начало продаж - 2005 • рестайлинг - 2011.





КАТАЛОГ АВТОМОБИЛИ 2014 ГОДА

Модель, модификация, исполнение	Количество дверей/мест	Тип мотора – число цилиндров	Мощность, л.с.	Привод	Коробка передач	Размер шин, дюймов*	Максимальная скорость, км/ч	Расход 0-100 км/ч, с	Средний расход топлива, л	ABS / ESP	Подушки безопасности, шт.	Климатическая система	Ксенон	Противотуманные фары	Аудиосистема	Литые диски	Кожаный салон	Электростеклоподъемники	Подогрев сидений	Рекомендованная цена, руб.
---------------------------------	------------------------	------------------------------	----------------	--------	-----------------	---------------------	-----------------------------	----------------------	---------------------------	-----------	---------------------------	-----------------------	--------	----------------------	--------------	-------------	---------------	-------------------------	------------------	----------------------------

63 AMG 5/7 Б-В8 557 4x4 AT R21 250 4.9 12.3 -/+ 7 КК • • DVD+ • • • • 6 800 000

**Где купить Mercedes-Benz**  
Автофорум (812) 329-1000

**MINI WWW.MINI.RU**

**Mini**  
Тип - хэтчбек • снаряженная масса, кг - 1135 • габариты, мм - 3700/1685/1410 • база, мм - 2465 • объем багажника, л - 125/680 • объем бака, л - 40 • клиренс, мм - 140 • гарантия, лет/тыс. км - 2/- • начало продаж - 2006 • рестайлинг - 2010.

1.4 One	3/4	Б-4	95	П	M6	R15 186	10.5	5.4	-/+	6	CD	•	•	•	•	•	•	•	•	730 000
1.4 One AT	3/4	Б-4	95	П	A6	R15 186	10.5	5.4	-/+	6	CD	•	•	•	•	•	•	•	•	874 500
1.6 Cooper	3/4	Б-4	120	П	M6	R15 203	9.1	5.4	-/+	6	CD	•	•	•	•	•	•	•	•	800 000
1.6 Cooper AT	3/4	Б-4	120	П	A6	R15 203	9.1	5.4	-/+	6	CD	•	•	•	•	•	•	•	•	874 500
1.6 Cooper S	3/4	Б-4	184	П	M6	R16 228	7.0	5.8	-/+	6	К	CD	•	•	•	•	•	•	•	1 075 000
1.6 Cooper S AT	3/4	Б-4	184	П	A6	R16 223	7.2	6.4	-/+	6	К	CD	•	•	•	•	•	•	•	1 149 500

**Mini Cabrio**  
Тип - кабриолет • снаряженная масса, кг - 1240 • габариты, мм - 3700/1685/1414 • база, мм - 2465 • объем багажника, л - 125/660 • объем бака, л - 40 • клиренс, мм - 140 • гарантия, лет/тыс. км - 2/- • начало продаж - 2009 • рестайлинг - 2010.

1.6 Cooper	2/4	Б-4	120	П	M6	R15 198	10.5	5.7	-/+	4	CD	•	•	•	•	•	•	•	•	1 000 000
1.6 Cooper AT	2/4	Б-4	120	П	A6	R15 191	13.3	6.7	-/+	4	CD	•	•	•	•	•	•	•	•	1 074 500
1.6 Cooper S	2/4	Б-4	184	П	M6	R16 225	7.3	6.0	-/+	4	К	CD	•	•	•	•	•	•	•	1 275 000
1.6 Cooper S AT	2/4	Б-4	184	П	A6	R16 220	7.6	6.6	-/+	4	К	CD	•	•	•	•	•	•	•	1 349 500

**Clubman**  
Тип - универсал • снаряженная масса, кг - 1215 • габариты, мм - 3935/1685/1425 • база, мм - 2545 • объем багажника, л - 260/930 • объем бака, л - 40 • клиренс, мм - 140 • гарантия, лет/тыс. км - 2/- • начало продаж - 2007 • рестайлинг - 2010.

1.6 One	4/4	Б-4	98	П	M6	R15 185	11.1	5.5	-/+	6	CD	•	•	•	•	•	•	•	•	820 000
1.6 One AT	4/4	Б-4	98	П	A6	R15 179	12.8	6.5	-/+	6	CD	•	•	•	•	•	•	•	•	890 400
1.6 Cooper	4/4	Б-4	122	П	M6	R15 201	9.8	5.5	-/+	6	CD	•	•	•	•	•	•	•	•	880 000
1.6 Cooper AT	4/4	Б-4	122	П	A6	R15 195	10.9	6.6	-/+	6	CD	•	•	•	•	•	•	•	•	955 400
1.6 Cooper S	4/4	Б-4	184	П	M6	R16 227	7.5	5.9	-/+	6	К	CD	•	•	•	•	•	•	•	1 165 000
1.6 Cooper S AT	4/4	Б-4	184	П	A6	R16 222	7.7	6.4	-/+	6	К	CD	•	•	•	•	•	•	•	1 239 500

**Countryman**  
Тип - кроссовер • снаряженная масса, кг - 1265 • габариты, мм - 4110/1789/1561 • база, мм - 2595 • объем багажника, л - 350/1170 • объем бака, л - 47 • клиренс, мм - 150 • гарантия, лет/тыс. км - 2/- • начало продаж - 2010 • рестайлинг - н.д.

1.6 Cooper	5/5	Б-4	122	П	M6	R16 190	10.5	6.1	-/+	6	К	CD	•	•	•	•	•	•	•	940 000
1.6 Cooper AT	5/5	Б-4	122	П	A6	R16 182	11.6	6.2	-/+	6	К	CD	•	•	•	•	•	•	•	1 014 500
1.6 Cooper S	5/5	Б-4	184	4x4	M6	R17 210	7.9	6.7	-/+	6	К	CD	•	•	•	•	•	•	•	1 280 000
1.6 Cooper S AT	5/5	Б-4	184	4x4	A6	R17 205	8.3	7.7	-/+	6	К	CD	•	•	•	•	•	•	•	1 354 500

**Расеан**  
Тип - кроссовер • снаряженная масса, кг - 1255 • габариты, мм - 4109/1786/1518 • база, мм - 2596 • объем багажника, л - 300/1080 • объем бака, л - 47 • клиренс, мм - 135 • гарантия, лет/тыс. км - 2/- • начало продаж - 2012 • рестайлинг - н.д.

1.6 Cooper	3/4	Б-4	122	П	M6	R16 192	10.4	6.0	-/+	6	К	CD	•	•	•	•	•	•	•	995 000
1.6 Cooper S	3/4	Б-4	184	4x4	M6	R17 212	7.8	6.7	-/+	6	К	CD	•	•	•	•	•	•	•	1 350 000

**MITSUBISHI WWW.MITSUBISHI-MOTORS.RU**

**i-MiEV**  
Тип - хэтчбек • снаряженная масса, кг - 1110 • габариты, мм - 3475/1475/1610 • база, мм - 2550 • объем багажника, л - 227/860 • запас хода, км - 150 • клиренс, мм - 150 • гарантия, лет/тыс. км - 3/100 • начало продаж - 2011 • рестайлинг - н.д.

	5/4	Э	67	3	Вар	R15 130	15.9	н.д.	-/+	6	К	•	•	•	•	•	•	•	•	999 000
--	-----	---	----	---	-----	---------	------	------	-----	---	---	---	---	---	---	---	---	---	---	---------

**Lancer X**  
Тип - седан • снаряженная масса, кг - 1290 • габариты, мм - 4570/1760/1505 • база, мм - 2635 • объем багажника, л - 315 • объем бака, л - 59 • клиренс, мм - 150/165 • гарантия, лет/тыс. км - 3/100 • начало продаж - 2007 • рестайлинг - 2011.

1.5 Invite AT	4/5	Б-4	109	П	A4	R16 178	14.3	7.0	-/+	2	К	CD	•	•	•	•	•	•	•	659 000
1.5 Invite+	4/5	Б-4	109	П	M5	R16 191	11.6	6.4	-/+	2	К	CD	•	•	•	•	•	•	•	659 000
1.5 Invite+ AT	4/5	Б-4	109	П	A4	R16 178	14.3	7.0	-/+	2	К	CD	•	•	•	•	•	•	•	689 000
1.8 Invite+	4/5	Б-4	143	П	M5	R16 204	9.8	7.7	-/+	7	К	CD	•	•	•	•	•	•	•	749 000
1.8 Invite+ CVT	4/5	Б-4	143	П	Вар	R16 192	11.2	7.9	-/+	7	К	CD	•	•	•	•	•	•	•	789 000
2.0T Evo Intense	4/5	Б-4	295	4x4	M5	R18 240	5.4	10.2	-/+	7	КК	•	•	•	•	•	•	•	•	1 939 000
2.0T Evo Intense SST	4/5	Б-4	295	4x4	M6	R18 242	6.3	10.5	-/+	7	КК	•	•	•	•	•	•	•	•	2 139 000
2.0T Evo Ultimate	4/5	Б-4	295	4x4	M5	R18 240	5.4	10.2	-/+	7	КК	•	•	•	•	•	•	•	•	2 039 000
2.0T Evo Ultimate SST	4/5	Б-4	295	4x4	M6	R18 242	6.3	10.5	-/+	7	КК	•	•	•	•	•	•	•	•	2 239 000

**ASX**  
Тип - кроссовер • снаряженная масса, кг - 1300 • габариты, мм - 4295/1770/1625 • база, мм - 2670 • объем багажника, л - 415 • объем бака, л - 60 • клиренс, мм - 195 • гарантия, лет/тыс. км - 3/100 • начало продаж - 2010 • рестайлинг - н.д.

1.6 Invite	5/5	Б-4	117	П	M5	R16 183	11.4	6.1	-/+	2	КК	CD	•	•	•	•	•	•	•	749 000
1.6 Intense	5/5	Б-4	117	П	M5	R16 183	11.4	6.1	-/+	7	КК	CD	•	•	•	•	•	•	•	799 000

Модель, модификация, исполнение	Количество дверей/мест	Тип мотора – число цилиндров	Мощность, л.с.	Привод	Коробка передач	Размер шин, дюймов*	Максимальная скорость, км/ч	Расход 0-100 км/ч, с	Средний расход топлива, л	ABS / ESP	Подушки безопасности, шт.	Климатическая система	Ксенон	Противотуманные фары	Аудиосистема	Литые диски	Кожаный салон	Электростеклоподъемники	Подогрев сидений	Рекомендованная цена, руб.
---------------------------------	------------------------	------------------------------	----------------	--------	-----------------	---------------------	-----------------------------	----------------------	---------------------------	-----------	---------------------------	-----------------------	--------	----------------------	--------------	-------------	---------------	-------------------------	------------------	----------------------------

1.8 Invite CVT	5/5	Б-4	140	П	Вар	R16 186	13.1	7.6	-/+	2	КК	CD	•	•	•	•	•	•	•	•	879 000
1.8 Intense CVT	5/5	Б-4	140	П	Вар	R16 186	13.1	7.6	-/+	7	КК	CD	•	•	•	•	•	•	•	•	929 000
1.8 Instyle CVT	5/5	Б-4	140	П	Вар	R16 186	13.1	7.6	-/+	7	КК	CD	•	•	•	•	•	•	•	•	999 000
2.0 Intense CVT	5/5	Б-4	150	4x4	Вар	R17 188	11.9	8.1	-/+	2	КК	CD	•	•	•	•	•	•	•	•	1 039 000
2.0 Instyle CVT	5/5	Б-4	150	4x4	Вар	R17 188	11.9	8.1	-/+	7	КК	CD	•	•	•	•	•	•	•	•	1 129 000
2.0 Ultimate CVT	5/5	Б-4	150	4x4	Вар	R17 188	11.9	8.1	-/+	7	КК	•	•	•	•	•	•	•	•	•	1 229 000
2.0 Exclusive CVT	5/5	Б-4	150	4x4	Вар	R17 188	11.9	8.1	-/+	7	КК	•	•	•	•	•	•	•	•	•	1 279 000

**Outlander**  
Тип - кроссовер • снаряженная масса, кг - 1480 • габариты, мм - 4643/1801/1679 • база, мм - 2670 • объем багажника, л - н.д. • объем бака, л - 63 • клиренс, мм - 215 • гарантия, лет/тыс. км - 3/100 • начало продаж - 2012 • рестайлинг - н.д.

2.0 Inform CVT	5/5	Б-4	147	П	Вар	R16 180	12.1	8.0	-/+	2	КК	АП	•	•	•	•	•	•	•	•	969 000
2.0 Invite CVT	5/5	Б-4	147	П	Вар	R16 180	12.1	8.0	-/+	2	КК	CD	•	•	•	•	•	•	•	•	1 049 000
2.0 Invite CVT	5/5	Б-4	147	4x4	Вар	R16 180	12.0	8.0	-/+	2	КК	CD	•	•	•	•	•	•	•	•	1 099 000
2.0 Intense CVT	5/5	Б-4	147	4x4	Вар	R16 180	12.0	8.0	-/+	7	КК	CD	•	•	•	•	•	•	•	•	1 169 000
2.0 Instyle CVT	5/5	Б-4	147	4x4	Вар	R18 180	12.0	8.0	-/+	7	КК	CD	•	•	•	•	•	•	•	•	1 249 000
2.4 Intense CVT	5/5	Б-4	170	4x4	Вар	R18 195	10.5	9.3	-/+	7	КК	CD	•	•	•	•	•	•	•	•	1 309 000
2.4 Ultimate CVT	5/5	Б-4	170	4x4	Вар	R18 195	10.5	9.3	-/+	7	КК	•	•	•	•	•	•	•	•	•	1 419 000

**L200**  
Тип - пикап • снаряженная масса, кг - 1935 • габариты, мм - 5115/1750/1775 • база, мм - 3000 • объем багажника, л - н.д. • объем бака, л - 75 • клиренс, мм - 200 • гарантия, лет/тыс. км - 3/100 • начало продаж - 2008 • рестайлинг - 2010.

2.5 Di-D Invite	4/4	Д-4	136	4x4	M5	R16 167	14.6	8.6	-/+	2	К	АП	•	•	•	•	•	•	•	•	909 000
2.5 Di-D Invite+	4/5	Д-4	136	4x4	M5	R16 167	14.6	8.6	-/+	2	К	АП	•								



**Условные обозначения:**

Б	бензиновый двигатель
Д	дизельный двигатель
V	V-образное расположение цилиндров
W	W-образное расположение цилиндров

Н	оппозитное расположение цилиндров
П	передний привод
З	задний привод
4x4	полный привод
M	механическая трансмиссия

A	автоматическая трансмиссия
AM	автоматизированная механическая трансмиссия
Вар	трансмиссия с клиноременным вариатором
K	кондиционер
KK	климат-контроль

АП	аудиоподготовка
CD/CD+	CD-ресивер/с чейнджером
DVD/DVD+	DVD-проигрыватель/с чейнджером
H/N	жесткий диск/навигация
*	посадочный диаметр шины радиального типа

## АВТОМОБИЛИ 2014 ГОДА КАТАЛОГ



### Тiida



Тип - седан • снаряженная масса, кг - 1203 • габариты, мм - 4303/1695/1525 • база, мм - 2603 • объем багажника, л - н.д. • объем бака, л - 52 • клиренс, мм - 150 • гарантия, лет/тыс. км - 3/100 • начало продаж - 2007 • рестайлинг - н.д.

Модель, модификация, исполнение	Тип мотора - число цилиндров	Мощность, л.с.	Привод	Коробка передач	Размер шин, дюймы*	Максимальная скорость, км/ч	Разгон 0-100 км/ч, с	Средний расход топлива, л	ABS / ESP	Подушки безопасности, шт.	Климатическая система	Ксенон	Противотуманные фары	Аудиосистема	Литые диски	Кожаный салон	Электростеклоподъемники	Подогрев сидений	Рекомендованная цена, руб.
1.6 Comfort	4/5 B-5 110	П M5	R15 186	11.1	6.9	-/ 4	K	CD											580 000
1.6 Comfort AT	4/5 B-5 110	П A4	R15 170	12.6	7.4	-/ 4	K	CD											610 000
1.6 Elegance	4/5 B-5 110	П M5	R15 186	11.1	6.9	-/ 6	KK	CD											635 000
1.6 Elegance AT	4/5 B-5 110	П A4	R15 170	12.6	7.4	-/ 6	KK	CD											665 000
1.6 Tekna AT	4/5 B-5 110	П A4	R15 170	12.6	7.4	-/ 6	KK	CD+											712 000
1.8 Tekna	4/5 B-5 126	П M6	R15 195	10.4	7.8	-/ 6	KK	CD+											710 000

### Тiida



Тип - хэтчбек • снаряженная масса, кг - 1203 • габариты, мм - 4303/1695/1525 • база, мм - 2603 • объем багажника, л - н.д. • объем бака, л - 52 • клиренс, мм - 150 • гарантия, лет/тыс. км - 3/100 • начало продаж - 2007 • рестайлинг - н.д.

1.6 Comfort	5/5 B-5 110	П M5	R15 186	11.1	6.9	-/ 4	K	CD											590 000
1.6 Comfort AT	5/5 B-5 110	П A4	R15 170	12.6	7.4	-/ 4	K	CD											620 000
1.6 Elegance	5/5 B-5 110	П M5	R15 186	11.1	6.9	-/ 6	KK	CD											645 000
1.6 Elegance AT	5/5 B-5 110	П A4	R15 170	12.6	7.4	-/ 6	KK	CD											675 000
1.6 Tekna AT	5/5 B-5 110	П A4	R15 170	12.6	7.4	-/ 6	KK	CD+											722 000
1.8 Tekna	5/5 B-5 126	П M6	R15 195	10.4	7.8	-/ 6	KK	CD+											720 000

### Тerrano



Тип - кроссовер • снаряженная масса, кг - 1226(1377) • габариты, мм - 4342/1822/1668 • база, мм - 2674 • объем багажника, л - 479/1636 • объем бака, л - 50 • клиренс, мм - 205 • гарантия, лет/тыс. км - 3/100 • начало продаж - 2014 • рестайлинг - н.д.

1.6 Comfort 2WD	5/5 B-4 102	П M5	R16 163	11.8	7.6	-/ 2	K	CD											677 000
1.6 Comfort 4WD	5/5 B-4 102	4x4 M6	R16 158	13.5	8.2	-/ 2	K	CD											735 000
1.6 Elegance 4WD	5/5 B-4 102	4x4 M6	R16 158	13.5	8.2	-/ 4	K	CD											775 000
1.6 Elegance Plus 4WD	5/5 B-4 102	4x4 M6	R16 158	13.5	8.2	-/ 4	K	CD											809 000
2.0 Comfort 2WD AT	5/5 B-4 135	П A4	R16 168	11.2	8.3	-/ 2	K	CD											762 700
2.0 Elegance Plus 2WD AT	5/5 B-4 135	П A4	R16 168	11.2	8.3	-/ 4	K	CD											836 700
2.0 Tekna 2WD AT	5/5 B-4 135	П A4	R16 168	11.2	8.3	-/ 4	K	CD/N											872 700
2.0 Elegance 4WD	5/5 B-4 135	4x4 M6	R16 177	10.4	7.8	-/ 4	K	CD											815 000
2.0 Elegance Plus 4WD	5/5 B-4 135	4x4 M6	R16 177	10.4	7.8	-/ 4	K	CD											849 000
2.0 Tekna 4WD	5/5 B-4 135	4x4 M6	R16 177	10.4	7.8	-/ 4	K	CD/N											885 000

### Teana



Тип - седан • снаряженная масса, кг - 1455 • габариты, мм - 4845/1765/1475 • база, мм - 2775 • объем багажника, л - 476 • объем бака, л - 70 • клиренс, мм - 135/150 • гарантия, лет/тыс. км - 3/100 • начало продаж - 2008 • рестайлинг - н.д.

2.5 Elegance CVT	4/5 B-V6 182	П Вар	R16 200	9.6	9.5	-/ 4	KK	CD+											999 000
2.5 Elegance+ CVT	4/5 B-V6 182	П Вар	R16 200	9.6	9.5	-/ 4	KK	CD+											1109 000
2.5 Luxury CVT	4/5 B-V6 182	П Вар	R17 200	9.6	9.5	-/ 4	KK	CD+											1155 000
2.5 Luxury+ CVT	4/5 B-V6 182	П Вар	R17 200	9.6	9.5	-/ 6	KK	DVD											1188 000
2.5 Elegance+ CVT	4/5 B-4 167	4x4 Вар	R16 180	9.8	9.4	-/ 4	KK	CD+											1189 000
2.5 Luxury CVT	4/5 B-4 167	4x4 Вар	R17 180	9.8	9.4	-/ 4	KK	CD+											1235 000
2.5 Luxury+ CVT	4/5 B-4 167	4x4 Вар	R17 180	9.8	9.4	-/ 6	KK	DVD											1268 000
3.5 Luxury CVT	4/5 B-V6 249	П Вар	R17 210	7.2	10.2	-/ 4	KK	CD+											1327 000
3.5 Luxury+ CVT	4/5 B-V6 249	П Вар	R17 210	7.2	10.2	-/ 4	KK	DVD											1411 000

### GT-R



Тип - купе • снаряженная масса, кг - 1740 • габариты, мм - 4670/1895/1370 • база, мм - 2780 • объем багажника, л - 315 • объем бака, л - 74 • клиренс, мм - 110 • гарантия, лет/тыс. км - 3/100 • начало продаж - 2008 • рестайлинг - н.д.

3.8 Premium Edition	2/2 B-V6 550	4x4 AM6	R20 315	2.8	11.6	-/ 8	KK	DVD											4 620 000
---------------------	--------------	---------	---------	-----	------	------	----	-----	--	--	--	--	--	--	--	--	--	--	-----------

### Juke



Тип - кроссовер • снаряженная масса, кг - 1170 • габариты, мм - 4135/1765/1565 • база, мм - 2530 • объем багажника, л - 251/550 • объем бака, л - 46 • клиренс, мм - 180 • гарантия, лет/тыс. км - 3/100 • начало продаж - 2010 • рестайлинг - н.д.

1.6 XE	5/5 B-4 117	П M5	R16 178	11.0	6.3	-/ 4	K	CD											679 000
1.6 SE	5/5 B-4 117	П M5	R17 178	11.0	6.3	-/ 6	KK	CD											735 000
1.6 SE CVT	5/5 B-4 117	П Вар	R17 170	11.5	6.3	-/ 6	KK	CD											795 000
1.6 LE CVT	5/5 B-4 117	П Вар	R17 170	11.5	6.3	-/ 6	KK	CD											898 000
1.6T SE Sport	5/5 B-4 190	П M6	R17 215	8.0	6.9	-/ 6	KK	CD											845 000
1.6T LE	5/5 B-4 190	П M6	R17 215	8.0	6.9	-/ 6	KK	CD											930 000
1.6T SE Sport CVT	5/5 B-4 190	4x4 Вар	R17 200	8.4	7.6	-/ 6	KK	CD											964 000
1.6T LE CVT	5/5 B-4 190	4x4 Вар	R17 200	8.4	7.6	-/ 6	KK	CD											1 049 000

### Qashqai/Qashqai+2



Тип - кроссовер • снаряженная масса, кг - 1300 • габариты, мм - 4315/1785/1605 • база, мм - 2630 • объем багажника, л - 350/1510 • объем бака, л - 65 • клиренс, мм - 200 • гарантия, лет/тыс. км - 3/100 • начало продаж - 2007 • рестайлинг - 2010.

1.6 XE	5/5 B-4 115	П M5	R16 175	12.0	6.7	-/ 6	K	CD											795 000
1.6 SE	5/5 B-4 115	П M5	R16 175	12.0	6.7	-/ 6	KK	CD											855 000
2.0 XE	5/5 B-4 141	П M6	R16 192	10.1	8.2	-/ 6	K	CD											895 000
2.0 XE	5/5 B-4 141	4x4 M6	R16 190	10.6	8.4	-/ 6	K	CD											975 000
2.0 SE CVT	5/5 B-4 141	4x4 Вар	R16 178	11.3	8.3	-/ 6	K	CD											1 030 000
2.0 SE CVT	5/5 B-4 141	П Вар	R16 180	10.7	8.0	-/ 6	KK	CD											1 010 000
2.0 SE CVT	5/5 B-4 141	4x4 Вар	R16 178	11.3	8.3	-/ 6	KK	CD											1 090 000

Модель, модификация, исполнение	Тип мотора - число цилиндров	Мощность, л.с.	Привод	Коробка передач	Размер шин, дюймы*	Максимальная скорость, км/ч	Разгон 0-100 км/ч, с	Средний расход топлива, л	ABS / ESP	Подушки безопасности, шт.	Климатическая система	Ксенон	Противотуманные фары	Аудиосистема	Литые диски	Кожаный салон	Электростеклоподъемники	Подогрев сидений	Рекомендованная цена, руб.
---------------------------------	------------------------------	----------------	--------	-----------------	--------------------	-----------------------------	----------------------	---------------------------	-----------	---------------------------	-----------------------	--------	----------------------	--------------	-------------	---------------	-------------------------	------------------	----------------------------

2.0 LE+ CVT	5/5 B-4 141	П Вар	R17 180	10.7	8.0	-/ 6	KK	CD+											1 146 000
2.0 LE+ CVT	5/5 B-4 141	4x4 Вар	R17 178	11.3	8.3	-/ 6	KK	CD+											1 226 000
1.6 XE	5/7 B-4 115	П M5	R16 175	12.0	6.7	-/ 6	K	CD											850 000
2.0 XE	5/7 B-4 141	П M6	R16 192	10.1	8.2	-/ 6	K	CD											950 000
2.0 SE CVT	5/7 B-4 141	4x4 Вар	R16 178	11.3	8.3	-/ 6	KK	CD											1 167 500
2.0 LE+ CVT	5/7 B-4 141	4x4 Вар	R17 178	11.3	8.3	-/ 6	KK	CD+											1 271 500

### X-Trail



Тип - кроссовер • снаряженная масса, кг - 1482 • габариты, мм - 4630/1785/1680 • база, мм - 2625 • объем багажника, л - 479/1773 • объем бака, л - 65 • клиренс, мм - 200 • гарантия, лет/тыс. км - 3/100 • начало продаж - 2007 • рестайлинг - 2011.

2.0 XE	5/5 B-4 141	4x4 M6	R17 184	11.1	8.7	-/ 6	KK	CD											1 032 000
2.0 XE CVT	5/5 B-4 141	4x4 Вар	R17 172	11.9	8.5	-/ 6	KK	CD											1 081 000
2.0 SE	5/5 B-4 141	4x4 M6	R17 184	11.1	8.7	-/ 6	KK	CD											1 157 000
2.0 SE CVT	5/5 B-4 141	4x4 Вар	R17 172	11.9	8.5	-/ 6	KK	CD											1 207 000
2.0 LE CVT	5/5 B-4 141	4x4 Вар	R18 172	11.9	8.5	-/ 6	KK	CD											1 393 500
2.5 SE CVT	5/5 B-4 169	4x4 Вар	R17 194	9.8	9.6	-/ 6	KK	CD											1 251 500
2.5 LE CVT	5/5 B-4 169	4x4 Вар	R18 194	9.8	9.6	-/ 6	KK	CD											1 403 500
2.0 dCi SE	5/5 D-4 150	4x4 M6	R17 188	11.2	7.1	-/ 6	KK	CD											1 211 500
2.0 dCi LE	5/5 D-4 150	4x4 A6	R18 181	12.5	8.1	-/ 6	KK	DVD											1 428 500

### Murano





КАТАЛОГ АВТОМОБИЛИ 2014 ГОДА

Модель, модификация, исполнение	Количество дверей/мест	Тип мотора – число цилиндров	Мощность, л.с.	Привод	Коробка передач	Размер шин, дюймов*	Максимальная скорость, км/ч	Расход 0-100 км/ч, с	Средний расход топлива, л	ABS / ESP	Подушки безопасности, шт.	Климатическая система	Ксенон	Противотуманные фары	Аудиосистема	Литые диски	Кожаный салон	Электростеклоподъемники	Подогрев сидений	Рекомендованная цена, руб.
---------------------------------	------------------------	------------------------------	----------------	--------	-----------------	---------------------	-----------------------------	----------------------	---------------------------	-----------	---------------------------	-----------------------	--------	----------------------	--------------	-------------	---------------	-------------------------	------------------	----------------------------

Модель, модификация, исполнение	Количество дверей/мест	Тип мотора – число цилиндров	Мощность, л.с.	Привод	Коробка передач	Размер шин, дюймов*	Максимальная скорость, км/ч	Расход 0-100 км/ч, с	Средний расход топлива, л	ABS / ESP	Подушки безопасности, шт.	Климатическая система	Ксенон	Противотуманные фары	Аудиосистема	Литые диски	Кожаный салон	Электростеклоподъемники	Подогрев сидений	Рекомендованная цена, руб.
---------------------------------	------------------------	------------------------------	----------------	--------	-----------------	---------------------	-----------------------------	----------------------	---------------------------	-----------	---------------------------	-----------------------	--------	----------------------	--------------	-------------	---------------	-------------------------	------------------	----------------------------

**OPEL** [WWW.OPEL.RU](http://WWW.OPEL.RU)

**Corsa**  
 Тип – хетчбэк • снаряженная масса, кг – 1100 • габариты, мм – 3999/1744/1488 • база, мм – 2511 • объем багажника, л – 285/1050 • объем бака, л – 44 • клиренс, мм – 140 • гарантия, лет/тыс. км – 3/100 • начало продаж – 2007 • рестайлинг – 2011.



1.0 Essentia	3/5	Б-3	65	П	M5	R14 155	18,2	5,0	-/ 2					АП						470 000
1.2 Enjoy	3/5	Б-4	85	П	M5	R15 172	13,6	5,3	-/ 2					АП						528 000
1.2 Enjoy AMT	3/5	Б-4	85	П	AM5	R15 172	15,2	5,2	-/ 2					АП						548 000
1.4 Enjoy	3/5	Б-4	100	П	M5	R16 180	11,9	5,5	-/ 2					АП						543 000
1.4 Enjoy AT	3/5	Б-4	100	П	A4	R16 172	13,9	5,9	-/ 2					АП						568 000
1.6T OPC	3/5	Б-4	192	П	M6	R17 225	7,2	7,9	-/ 6	К				АП						915 000
1.0 Essentia	5/5	Б-3	65	П	M5	R14 155	18,2	5,0	-/ 2					АП						480 000
1.2 Enjoy	5/5	Б-4	85	П	M5	R15 172	13,6	5,3	-/ 2					АП						538 000
1.2 Enjoy AMT	5/5	Б-4	85	П	AM5	R15 172	15,2	5,2	-/ 2					АП						558 000
1.4 Enjoy	5/5	Б-4	100	П	M5	R16 180	11,9	5,5	-/ 2					АП						553 000
1.4 Enjoy AT	5/5	Б-4	100	П	A4	R16 172	13,9	5,9	-/ 2					АП						578 000

**Meriva**  
 Тип – мини-вэн • снаряженная масса, кг – 1360 • габариты, мм – 4288/1812/1615 • база, мм – 2644 • объем багажника, л – 400/1500 • объем бака, л – 54 • клиренс, мм – 130 • гарантия, лет/тыс. км – 3/100 • начало продаж – 2010 • рестайлинг – н.д.



1.4 Essentia	5/5	Б-4	100	П	M5	R15 177	13,9	6,1	-/ 2					АП						589 000
1.4 Enjoy	5/5	Б-4	100	П	M5	R16 177	13,9	6,1	-/ 6	К				АП						638 000
1.4T Enjoy	5/5	Б-4	140	П	M6	R16 196	10,3	6,7	-/ 6	К				АП						685 000
1.4T Cosmo	5/5	Б-4	140	П	M6	R16 196	10,3	6,7	-/ 6	К				АП						731 000
1.7D Enjoy	5/5	Б-4	110	П	M6	R16 182	11,8	5,2	-/ 6	К				АП						758 500
1.7D Enjoy AT	5/5	Б-4	110	П	A6	R16 172	13,9	6,4	-/ 6	К				АП						780 500
1.7D Cosmo	5/5	Б-4	110	П	M6	R16 182	11,8	5,2	-/ 6	К				АП						799 500
1.7D Cosmo AT	5/5	Б-4	110	П	A6	R16 172	13,9	6,4	-/ 6	К				АП						821 500

**Astra Family**  
 Тип – хетчбэк • снаряженная масса, кг – 1240 • габариты, мм – 4250/1753/1460 • база, мм – 2614 • объем багажника, л – 375/1295 • объем бака, л – 52 • клиренс, мм – 160 • гарантия, лет/тыс. км – 3/100 • начало продаж – 2004 • рестайлинг – н.д.



1.6 Essentia	5/5	Б-4	115	П	M5	R15 191	11,6	6,5	-/ 4	К				АП						599 650
1.6 Essentia AMT	5/5	Б-4	115	П	AM5	R15 191	12,6	6,3	-/ 4	К				АП						638 900
1.8 Enjoy	5/5	Б-4	140	П	M5	R16 210	10,1	7,3	-/ 4	К				АП						655 900
1.8 Enjoy AT	5/5	Б-4	140	П	A4	R16 188	11,4	7,8	-/ 4	К				АП						695 900

**Astra Family Sedan**  
 Тип – седан • снаряженная масса, кг – 1306 • габариты, мм – 4587/1753/1447 • база, мм – 2703 • объем багажника, л – 490/870 • объем бака, л – 52 • клиренс, мм – 165 • гарантия, лет/тыс. км – 3/100 • начало продаж – 2008 • рестайлинг – н.д.



1.6 Essentia	4/5	Б-4	115	П	M5	R15 191	11,7	6,8	-/ 4	К				АП						609 650
1.6 Enjoy AMT	4/5	Б-4	115	П	AM5	R16 192	12,7	6,6	-/ 4	К				АП						635 900
1.8 Enjoy	4/5	Б-4	140	П	M5	R16 208	10,2	7,6	-/ 4	К				АП						665 900
1.8 Enjoy AT	4/5	Б-4	140	П	A4	R16 188	11,4	7,8	-/ 4	К				АП						705 900

**Astra Family Caravan**  
 Тип – универсал • снаряженная масса, кг – 1278 • габариты, мм – 4515/1753/1500 • база, мм – 2703 • объем багажника, л – 490/1590 • объем бака, л – 52 • клиренс, мм – 174 • гарантия, лет/тыс. км – 3/100 • начало продаж – 2004 • рестайлинг – н.д.



1.6 Essentia	5/5	Б-4	115	П	M5	R15 191	12,0	6,7	-/ 4	К				АП						624 650
1.6 Enjoy AMT	5/5	Б-4	115	П	AM5	R16 192	13,0	6,5	-/ 4	К				АП						670 900
1.8 Enjoy	5/5	Б-4	140	П	M5	R16 207	10,5	7,3	-/ 4	К				АП						680 900
1.8 Enjoy AT	5/5	Б-4	140	П	A4	R16 188	11,7	7,9	-/ 4	К				АП						720 900

**Astra**  
 Тип – хетчбэк • снаряженная масса, кг – 1373 • габариты, мм – 4419/1814/1510 • база, мм – 2658 • объем багажника, л – 370/1235 • объем бака, л – 56 • клиренс, мм – 160 • гарантия, лет/тыс. км – 3/100 • начало продаж – 2010 • рестайлинг – н.д.



1.4 Essentia	5/5	Б-4	100	П	M5	R16 178	14,2	5,5	-/ 4					АП						599 999
1.6 Essentia	5/5	Б-4	115	П	M5	R16 188	11,7	6,3	-/ 4					АП						659 900
1.6 Enjoy	5/5	Б-4	115	П	M5	R17 188	11,7	6,3	-/ 4	К				АП						685 900
1.6 Cosmo	5/5	Б-4	115	П	M5	R17 188	11,7	6,3	-/ 4	КК				АП						745 900
1.6 Essentia AT	5/5	Б-4	115	П	A6	R16 182	13,3	7,1	-/ 4					АП						699 900
1.6 Enjoy AT	5/5	Б-4	115	П	A6	R17 182	13,3	7,1	-/ 4	К				АП						720 900
1.6 Cosmo AT	5/5	Б-4	115	П	A6	R17 182	13,3	7,1	-/ 4	КК				АП						773 900
1.4T Enjoy AT	5/5	Б-4	140	П	A6	R17 201	9,8	7,0	-/ 4	К				АП						763 900
1.4T Cosmo AT	5/5	Б-4	140	П	A6	R17 201	9,8	7,0	-/ 4	КК				АП						823 900
1.6T Cosmo AT	5/5	Б-4	180	П	A6	R17 210	9,0	7,5	-/ 4	КК				АП						878 900

**Astra GTC**  
 Тип – хетчбэк • снаряженная масса, кг – 1395 • габариты, мм – 4466/1840/1482 • база, мм – 2695 • объем багажника, л – 380/1165 • объем бака, л – 56 • клиренс, мм – 145 • гарантия, лет/тыс. км – 3/100 • начало продаж – 2011 • рестайлинг – н.д.



1.8 Enjoy	3/5	Б-4	140	П	M5	R17 200	10,7	6,8	-/ 4	К				АП						696 900
1.8 Sport	3/5	Б-4	140	П	M5	R18 200	10,7	6,8	-/ 4	КК				АП						766 900
1.4T Enjoy	3/5	Б-4	140	П	M6	R17 200	9,9	6,0	-/ 4	К				АП						716 000
1.4T Sport	3/5	Б-4	140	П	M6	R18 200	9,9	6,0	-/ 4	КК				АП						785 000
1.4T Enjoy AT	3/5	Б-4	140	П	A6	R17 200	9,9	6,0	-/ 4	К				АП						751 000

1.4T Sport AT	3/5	Б-4	140	П	A6	R18 200	9,9	6,0	-/ 4	КК				АП						821 000
1.6T Enjoy	3/5	Б-4	180	П	M6	R17 220	8,3	7,2	-/ 4	К				АП						771 000
1.6T Sport	3/5	Б-4	180	П	M6	R18 220	8,3	7,2	-/ 4	КК				АП						841 000
2.0T OPC	3/5	Б-4	280	П	M6	R19 250	6,0	8,1	-/ 4	КК				АП						1150 000
2.0D Sport	3/5	Б-4	130	П	M6	R18 200	9,9	5,3	-/ 4	КК				АП						826 900
2.0D Sport AT	3/5	Б-4	130	П	A6	R18 200	10,5	6,0	-/ 4	КК				АП						861 900

**Astra Sports Tourer**  
 Тип – универсал • снаряженная масса, кг – 1393 • габариты, мм – 4689/1814/1535 • база, мм – 2685 • объем багажника, л – 500/1540 • объем бака, л – 56 • клиренс, мм – 160 • гарантия, лет/тыс. км – 3/100 • начало продаж – 2010 • рестайлинг – н.д.



1.6 Essentia	5/5	Б-4	115	П	M5	R16 185	12,3	6,6	-/ 4					АП						709 500
1.6 Enjoy	5/5	Б-4	115	П	M5	R17 185	12,3	6,6	-/ 4	К				АП						735 500
1.6 Cosmo	5/5	Б-4	115	П	M5	R17 185	12,3	6,6	-/ 4	КК				АП						795 500
1.6 Essentia AT	5/5	Б-4	115	П	A6	R16 180	13,9	7,2	-/ 4					АП						749 500
1.6 Enjoy AT	5/5	Б-4	115	П	A6	R17 180	13,9	7,2	-/ 4	К				АП						770 500
1.6 Cosmo AT	5/5	Б-4	115	П	A6	R17 180	13,9	7,2	-/ 4	КК				АП						830 500
1.4T Enjoy AT	5/5	Б-4	140	П	A6	R17 198	10,8	6,8	-/ 4	К				АП						813 500
1.4T Cosmo AT	5/5	Б-4	140	П	A6	R17 198	10,8	6,8	-/ 4	КК				АП						873 500
1.6T Cosmo AT	5/5	Б-4	180	П	A6	R17 210	9,5	7,4	-/ 4	КК				АП						928 500

**Zafira Tourer**  
 Тип – мини-вэн • снаряженная масса, кг – 1496 • габариты, мм – 4658/1884/1685 • база, мм – 2760 • объем багажника, л – 710/1860 • объем бака, л – 58 • клиренс, мм – 150 • гарантия, лет/тыс. км – 3/100 • начало продаж – 2011 • рестайлинг – н.д.



1.8 Essentia	5/5	Б-4	115	П	M5	R16 185	12,9	7,2	-/ 4	К				АП						799 000
1.8 Essentia	5/5	Б-4	140	П	M5	R16 195	11,7	7,2	-/ 4	К				АП						899 000
1.8 Cosmo	5/7	Б-4	140	П	M5	R16 195	11,7	7,2	-/ 4	КК				АП						985 000
1.4T Cosmo	5/7	Б-4	140																	



**Условные обозначения:**

Б	бензиновый двигатель
Д	дизельный двигатель
V	V-образное расположение цилиндров
W	W-образное расположение цилиндров

Н	оппозитное расположение цилиндров
П	передний привод
З	задний привод
4x4	полный привод
M	механическая трансмиссия

A	автоматическая трансмиссия
AM	автоматизированная механическая трансмиссия
В	трансмиссия с клиноремным вариатором
K	кондиционер
KK	климат-контроль

АП	аудиоподготовка
CD/CD+	CD-ресивер/с чейнджером
DVD/DVD+	DVD-проигрыватель/с чейнджером
H/N	жесткий диск/навигация
*	посадочный диаметр шины радиального типа

## АВТОМОБИЛИ 2014 ГОДА КАТАЛОГ

Модель, модификация, исполнение	Тип двигателя - число цилиндров	Мощность, л.с.	Привод	Размер шин, дюймы*	Максимальная скорость, км/ч	Разгон 0-100 км/ч, с	Средний расход топлива, л	ABS / ESP	Подушки безопасности, шт.	Климатическая система	Ксенон	Противотуманные фары	Аудиосистема	Литые диски	Кожаный салон	Электроотопительники	Подогрев сидений	Рекомендованная цена, руб.
2.2D Cosmo AT	5/5 Д-4 184 4x4 A6	118	П	181 191	7.8	7.8	-/•	6	KK	•	•	CD	•	•	•	•	•	1 215 000

### PEUGEOT [WWW.PEUGEOT.RU](http://WWW.PEUGEOT.RU)

**107** Тип - хэтчбек • снаряженная масса, кг - 790 • габариты, мм - 3435/1635/1465 • база, мм - 2340 • объем багажника, л - 140/750 • объем бака, л - 35 • клиренс, мм - 120 • гарантия, лет/тыс. км - 2/- • начало продаж - 2005 • рестайлинг - 2012.

1.0 Access	3/4 Б-3 68	П M5	R14 157	13.5	4.3	-/•	2	АП	•	•	•	•	•	•	•	•	•	380 000
1.0 Active	3/4 Б-3 68	П M5	R14 157	13.5	4.3	-/•	2	K	CD	•	•	•	•	•	•	•	•	434 000
1.0 Active AMT	3/4 Б-3 68	П AM5	R14 157	13.5	4.3	-/•	2	K	CD	•	•	•	•	•	•	•	•	457 000
1.0 Access	5/4 Б-3 68	П M5	R14 157	13.5	4.3	-/•	2	АП	•	•	•	•	•	•	•	•	•	388 000
1.0 Active	5/4 Б-3 68	П M5	R14 157	13.5	4.3	-/•	2	K	CD	•	•	•	•	•	•	•	•	442 000
1.0 Active AMT	5/4 Б-3 68	П AM5	R14 157	13.5	4.3	-/•	2	K	CD	•	•	•	•	•	•	•	•	465 000

**208** Тип - хэтчбек • снаряженная масса, кг - 1110 • габариты, мм - 3965/1739/1460 • база, мм - 2538 • объем багажника, л - 285/1076 • объем бака, л - 50 • клиренс, мм - 120 • гарантия, лет/тыс. км - 2/- • начало продаж - 2012 • рестайлинг - н.д.

1.0 Access	3/5 Б-3 68	П M5	R15 163	14.0	4.3	-/•	2	АП	•	•	•	•	•	•	•	•	•	499 000
1.2 Active	3/5 Б-3 82	П M5	R15 175	12.2	4.5	-/•	2	K	CD	•	•	•	•	•	•	•	•	576 000
1.6 Allure AT	3/5 Б-4 120	П A4	R15 190	10.7	6.7	-/•	4	KK	•	CD	•	•	•	•	•	•	•	673 000
1.0 Access	5/5 Б-3 68	П M5	R15 163	14.0	4.3	-/•	2	АП	•	•	•	•	•	•	•	•	•	410 000
1.2 Active	5/5 Б-3 82	П M5	R15 175	12.2	4.5	-/•	2	K	CD	•	•	•	•	•	•	•	•	587 000
1.6 Allure AT	5/5 Б-4 120	П A4	R15 190	10.7	6.7	-/•	4	KK	•	CD	•	•	•	•	•	•	•	684 000
1.6 HDi Allure	5/5 Д-4 92	П M5	R15 185	10.9	3.8	-/•	4	KK	•	CD	•	•	•	•	•	•	•	715 000
1.6 GTI Sport	3/5 Б-4 200	П M6	R17 230	6.8	5.9	-/•	6	KK	•	CD	•	•	•	•	•	•	•	1 119 000

**301** Тип - седан • снаряженная масса, кг - 980 • габариты, мм - 4442/1748/1466 • база, мм - 2652 • объем багажника, л - 506 • объем бака, л - 50 • клиренс, мм - 142 • гарантия, лет/тыс. км - 2/- • начало продаж - 2013 • рестайлинг - н.д.

1.2 Access	4/5 Б-3 72	П M5	R15 160	14.2	5.3	-/•	1	АП	•	•	•	•	•	•	•	•	•	455 900
1.2 Active	4/5 Б-3 72	П M5	R15 160	14.2	5.3	-/•	2	K	АП	•	•	•	•	•	•	•	•	505 900
1.6 Active	4/5 Б-4 115	П M5	R15 188	9.4	6.5	-/•	2	K	АП	•	•	•	•	•	•	•	•	560 900
1.6 Active AT	4/5 Б-4 115	П A4	R15 188	11.8	7.3	-/•	2	K	АП	•	•	•	•	•	•	•	•	595 900
1.6 Allure	4/5 Б-4 115	П M5	R16 188	9.4	6.5	-/•	2	KK	•	CD	•	•	•	•	•	•	•	620 900
1.6 Allure AT	4/5 Б-4 115	П A4	R16 188	11.8	7.3	-/•	2	KK	•	CD	•	•	•	•	•	•	•	655 900
1.6 HDi Allure	4/5 Д-4 92	П M5	R16 188	9.4	6.5	-/•	2	KK	•	CD	•	•	•	•	•	•	•	681 900

**308** Тип - хэтчбек • снаряженная масса, кг - 1287 • габариты, мм - 4276/1815/1498 • база, мм - 2608 • объем багажника, л - 348/1201 • объем бака, л - 60 • клиренс, мм - 130 • гарантия, лет/тыс. км - 2/- • начало продаж - 2008 • рестайлинг - 2011.

1.6 Access	5/5 Б-4 120	П M5	R15 198	10.8	6.4	-/•	2	АП	•	•	•	•	•	•	•	•	•	559 000
1.6 Access AT	5/5 Б-4 120	П A4	R15 188	13.0	7.3	-/•	2	АП	•	•	•	•	•	•	•	•	•	596 000
1.6 Active	5/5 Б-4 120	П M5	R16 198	10.8	6.4	-/•	4	KK	•	CD	•	•	•	•	•	•	•	638 000
1.6 Active AT	5/5 Б-4 120	П A4	R16 188	13.0	7.3	-/•	4	KK	•	CD	•	•	•	•	•	•	•	675 000

**308 CC** Тип - купе-кабриолет • снаряженная масса, кг - 1530 • габариты, мм - 4400/1815/1425 • база, мм - 2615 • объем багажника, л - 225/405 • объем бака, л - 60 • клиренс, мм - 120 • гарантия, лет/тыс. км - 2/- • начало продаж - 2009 • рестайлинг - 2011.

1.6 THP Felina AT	2/4 Б-4 150	П A6	R17 212	9.8	7.7	-/•	6	KK	•	CD	•	•	•	•	•	•	•	1 153 000
-------------------	-------------	------	---------	-----	-----	-----	---	----	---	----	---	---	---	---	---	---	---	-----------

**408** Тип - седан • снаряженная масса, кг - 1375 • габариты, мм - 4703/1815/1505 • база, мм - 2717 • объем багажника, л - 560 • объем бака, л - 60 • клиренс, мм - 173 • гарантия, лет/тыс. км - 2/- • начало продаж - 2012 • рестайлинг - н.д.

1.6 Access	4/5 Б-4 110	П M5	R16 183	13.3	7.5	-/•	2	АП	•	•	•	•	•	•	•	•	•	549 000
1.6 Active AT	4/5 Б-4 120	П A4	R16 185	13.8	7.4	-/•	2	K	•	CD	•	•	•	•	•	•	•	644 000
1.6 THP Active	4/5 Б-4 150	П A6	R16 207	9.6	8.2	-/•	2	K	•	CD	•	•	•	•	•	•	•	746 000
1.6 HDi Access	4/5 Д-4 112	П M6	R16 185	11.0	5.0	-/•	2	K	АП	•	•	•	•	•	•	•	•	637 000

**RCZ** Тип - купе • снаряженная масса, кг - 1320 • габариты, мм - 4285/1845/1360 • база, мм - 2610 • объем багажника, л - 320 • объем бака, л - 55 • клиренс, мм - 110 • гарантия, лет/тыс. км - 2/- • начало продаж - 2010 • рестайлинг - н.д.

1.6 THP Sport	2/4 Б-4 156	П M6	R18 214	8.2	6.7	-/•	6	KK	•	CD	•	•	•	•	•	•	•	1 199 000
1.6 THP Sport AT	2/4 Б-4 156	П A6	R18 212	9.0	7.5	-/•	6	KK	•	CD	•	•	•	•	•	•	•	1 249 000
1.6 THP Sport AT	2/4 Б-4 200	П M6	R18 231	7.6	7.0	-/•	6	KK	•	CD	•	•	•	•	•	•	•	1 299 000

**508** Тип - седан • снаряженная масса, кг - 1465 • габариты, мм - 4792/1853/1456 • база, мм - 2817 • объем багажника, л - 545 • объем бака, л - 72 • клиренс, мм - 140 • гарантия, лет/тыс. км - 2/- • начало продаж - 2012 • рестайлинг - н.д.

1.6 Access AMT	4/5 Б-4 120	П AM6	R16 198	11.0	7.9	-/•	6	KK	•	CD	•	•	•	•	•	•	•	839 000
1.6 Active AMT	4/5 Б-4 120	П AM6	R16 198	10.8	7.9	-/•	6	KK	•	CD	•	•	•	•	•	•	•	999 000
1.6 THP Active AT	4/5 Б-4 150	П A6	R16 220	9.2	7.1	-/•	6	KK	•	CD	•	•	•	•	•	•	•	994 000
1.6 THP Allure AT	4/5 Б-4 150	П A6	R17 220	9.2	7.1	-/•	6	KK	•	CD	•	•	•	•	•	•	•	1 164 000
2.0 HDi Active AT	4/5 Д-4 140	П A6	R16 210	9.2	5.7	-/•	6	KK	•	CD	•	•	•	•	•	•	•	1 089 000
2.0 HDi Allure AT	4/5 Д-4 140	П A6	R17 210	9.2	5.7	-/•	6	KK	•	CD	•	•	•	•	•	•	•	1 259 000

Модель, модификация, исполнение	Тип двигателя - число цилиндров	Мощность, л.с.	Привод	Размер шин, дюймы*	Максимальная скорость, км/ч	Разгон 0-100 км/ч, с	Средний расход топлива, л	ABS / ESP	Подушки безопасности, шт.	Климатическая система	Ксенон	Противотуманные фары	Аудиосистема	Литые диски	Кожаный салон	Электроотопительники	Подогрев сидений	Рекомендованная цена, руб.
2.2 HDi GT AT	4/5 Д-4 204	П A6	R18 234	8.2	5.7	-/•	6	KK	•	•	•	•	•	•	•	•	•	1 479 000

**208i** Тип - кроссовер • снаряженная масса, кг - 1045/1140 • габариты, мм - 4159/1829/1556 • база, мм - 2538 • объем багажника, л - 360 • объем бака, л - 50 • клиренс, мм - 165 • гарантия, лет/тыс. км - 2/- • начало продаж - 2014 • рестайлинг - н.д.

1.2 Access	5/5 Б-3 82	П M5	R15 169	13.5	4.9	-/•	2	K	CD	•	•	•	•	•	•	•	•	649 000
1.2 Access AT	5/5 Б-3 82	П AM5	R15 170	15.4	4.9	-/•	2	K	CD	•	•	•	•	•	•	•	•	719 000
1.2 Active AT	5/5 Б-3 82	П AM5	R16 170	15.4	4.9	-/•	4	K	•	CD	•	•	•	•	•	•	•	759 000
1.2 Allure AT	5/5 Б-3 82	П AM5	R16 170	15.4	4.9	-/•	6	KK	•	CD	•	•	•	•	•	•	•	809 000
1.6 Active	5/5 Б-4 115	П M5	R16 196	9.5	5.9	-/•	4	K	•	CD	•	•	•	•	•	•	•	779 000
1.6 Allure	5/5 Б-4 115	П M5	R16 196	9.5	5.9	-/•	6	KK	•	CD	•	•	•	•	•	•	•	829 000
1.6 Allure AT	5/5 Б-4 120	П A4	R16 189	11.2	6.5	-/•	4	K	•	CD	•	•	•	•	•	•	•	814 000
1.6 Allure AT	5/5 Б-4 120	П A4	R16 189	11.2	6.5	-/•	6	KK	•	CD	•	•	•	•	•	•	•	864 000

**3008** Тип - кроссовер • снаряженная масса, кг - 1470 • габариты, мм - 4365/1837/1639 • база, мм - 2613 • объем багажника, л - 360 • объем бака, л - 60 • клиренс, мм - 170 • гарантия, лет/тыс. км - 2/- • начало продаж - 2014 • рестайлинг - н.д.

1.6 Access	5/5 Б-4 120	П M5	R17 185	11.8	6.7	-/•	6	K	CD	•	•	•	•	•	•	•	•	869 000
1.6 Active	5/5 Б-4 120	П M5	R17 185	11.8	6.7	-/•	6	KK	•	CD	•	•	•	•	•	•	•	922 000
1.6 Active	5/5 Б-4 150	П M6	R17 202	8.9	6.9	-/•	6	KK	•	CD	•	•	•	•	•	•	•	1 012 000
1.6 Allure	5/5 Б-4 150	П M6	R17 202	8.9	6.9	-/•	6	KK	•	•	•	•	•	•	•	•	•	1 132 000
1.6 Active AT	5/5 Б-4 150	П A6	R17 202	9.5	7.6	-/•	6	KK	•	CD	•	•	•	•	•	•	•	1 059 000
1.6 Allure AT	5/5 Б-4 150	П A6	R17 202	9.5	7.6	-/•	6	KK	•	•	•	•	•	•	•	•	•	1 179 000
1.6 e-Hdi Access	5/5 Д-4 115	П AM6	R17 183	12.6	4.2	-/•	6	K	CD	•	•	•	•	•	•	•	•	1 017 000
1.6 e-Hdi Active	5/5 Д-4 115	П AM6	R17 183	12.6	4.2	-/•	6	KK	•	CD	•	•	•	•	•	•	•	1 052 000
1.6 e-Hdi Allure	5/5 Д-4 115	П AM6	R17 183	12.6	4.2	-/•	6	KK	•	•	•	•	•	•	•	•	•	1 172 000

**4008** Тип - кроссовер • снаряженная масса, кг - 1425 • габариты, мм - 4340/1768/1625 • база, мм - 2670 • объем багажника, л - 384 • объем бака, л - 60 • клиренс, мм - 195 • гарантия, лет/тыс. км -





КАТАЛОГ АВТОМОБИЛИ 2014 ГОДА

Модель, модификация, исполнение	Количество дверей/мест	Тип мотора — число цилиндров	Мощность, л.с.	Привод	Коробка передач	Размер шин, дюймов*	Максимальная скорость, км/ч	Разгон 0-100 км/ч, с	Средний расход топлива, л	ABS / ESP	Подушки безопасности, шт.	Климатическая система	Ксенон	Противотуманные фары	Аудиосистема	Литые диски	Кожаный салон	Электростеклоподъемники	Подогрев сидений	Рекомендованная цена, руб.
---------------------------------	------------------------	------------------------------	----------------	--------	-----------------	---------------------	-----------------------------	----------------------	---------------------------	-----------	---------------------------	-----------------------	--------	----------------------	--------------	-------------	---------------	-------------------------	------------------	----------------------------

911 Cabriolet



Тип - кабриолет • снаряженная масса, кг - 1450 • габариты, мм - 4491/1808/1299 • база, мм - 2450 • объем багажника, л - 135 • объем бака, л - 64 • клиренс, мм - 122 • гарантия, лет/тыс. км - 2/- • начало продаж - 2012 • рестайлинг - н.д.

3.5 Carrera	2/4	Б-Н6 350	3	M7	R19 286	5.0	92	-/+	6	KK	•	CD	•	•	•	•	•	•	•	4 991 000
3.8 Carrera S	2/4	Б-Н6 400	3	A8	R20 301	4.7	97	-/+	6	KK	•	CD	•	•	•	•	•	•	•	5 669 000
3.8 Turbo	2/4	Б-Н6 500	4x4	M6	R20 312	3.8	117	-/+	6	KK	•	DVD	•	•	•	•	•	•	•	8 277 000

Panamera



Тип - хетчбэк • снаряженная масса, кг - 1730 • габариты, мм - 4970/1931/1418 • база, мм - 2920 • объем багажника, л - 445/1263 • объем бака, л - 80 • клиренс, мм - 145 • гарантия, лет/тыс. км - 2/- • начало продаж - 2009 • рестайлинг - н.д.

3.0 D AT	5/4	Д-V6 250	3	A8	R18 242	6.8	65	-/+	8	KK	•	CD	•	•	•	•	•	•	•	4 102 000
3.6	5/4	Б-V6 300	3	M6	R18 261	6.8	113	-/+	8	KK	•	CD	•	•	•	•	•	•	•	3 932 000
3.6 PDK	5/4	Б-V6 300	3	A7	R18 259	6.1	93	-/+	8	KK	•	CD	•	•	•	•	•	•	•	4 100 000
3.6 PDK	5/4	Б-V6 300	4x4	A7	R18 257	6.1	96	-/+	8	KK	•	CD	•	•	•	•	•	•	•	4 392 000
3.0 Hybrid AT	5/4	Б-V6 300	3	A8	R18 270	6.0	71	-/+	8	KK	•	DVD+	•	•	•	•	•	•	•	5 339 000
4.8 S	5/4	Б-V8 400	3	M6	R18 285	5.6	125	-/+	8	KK	•	CD	•	•	•	•	•	•	•	4 764 000
4.8 S PDK	5/4	Б-V8 400	3	A7	R18 282	5.4	108	-/+	8	KK	•	CD	•	•	•	•	•	•	•	4 932 370
4.8 4S PDK	5/4	Б-V8 400	4x4	A7	R18 282	5.0	111	-/+	8	KK	•	CD	•	•	•	•	•	•	•	5 212 000
4.8 GTS PDK	5/4	Б-V8 430	4x4	A7	R19 288	4.5	109	-/+	8	KK	•	CD	•	•	•	•	•	•	•	5 823 000
4.8 Turbo PDK	5/4	Б-V8 500	4x4	A7	R19 303	4.2	122	-/+	8	KK	•	DVD+	•	•	•	•	•	•	•	8 423 000
4.8 Turbo S PDK	5/4	Б-V8 550	4x4	A7	R20 308	3.8	115	-/+	8	KK	•	DVD+	•	•	•	•	•	•	•	10 038 000

Macan



Тип - кроссовер • снаряженная масса, кг - 1425 • габариты, мм - 4681/1810/1624 • база, мм - 2807 • объем багажника, л - 500/1500 • объем бака, л - 65 • клиренс, мм - 200 • гарантия, лет/тыс. км - 2/- • начало продаж - 2014 • рестайлинг - н.д.

3.0 S AT	5/5	Б-V6 340	4x4	A7	R18 254	5.4	90	-/+	6	KK	•	CD	•	•	•	•	•	•	•	2 550 000
3.6 Turbo AT	5/5	Б-V6 400	4x4	A7	R19 266	4.8	92	-/+	6	KK	•	DVD	•	•	•	•	•	•	•	3 690 000

Cayenne



Тип - кроссовер • снаряженная масса, кг - 2170 • габариты, мм - 4846/1939/1705 • база, мм - 2895 • объем багажника, л - 510/1770 • объем бака, л - 85 • клиренс, мм - 215 • гарантия, лет/тыс. км - 2/- • начало продаж - 2010 • рестайлинг - н.д.

3.0 D AT	5/5	Д-V6 240	4x4	A8	R18 218	7.8	74	-/+	6	KK	•	CD	•	•	•	•	•	•	•	3 184 000
3.6 AT	5/5	Б-V6 300	4x4	A8	R18 230	7.8	99	-/+	6	KK	•	CD	•	•	•	•	•	•	•	3 150 000
4.8 S AT	5/5	Б-V8 400	4x4	A8	R18 258	5.9	105	-/+	6	KK	•	CD	•	•	•	•	•	•	•	4 114 000
3.0 S Hybrid AT	5/5	Б-V6 380	4x4	A8	R18 242	6.5	82	-/+	6	KK	•	CD	•	•	•	•	•	•	•	4 501 000
4.8 Turbo AT	5/5	Б-V8 500	4x4	A8	R19 278	4.7	115	-/+	6	KK	•	CD	•	•	•	•	•	•	•	4 823 000

RENAULT

Logan



Тип - седан • снаряженная масса, кг - 975 • габариты, мм - 4288/1740/1534 • база, мм - 2634 • объем багажника, л - 510 • объем бака, л - 50 • клиренс, мм - 155 • гарантия, лет/тыс. км - 3/100 • начало продаж - 2004 • рестайлинг - 2009.

1.4 Authentique	4/5	Б-4	75	П	M5	R14 162	13.0	6.9	1		АП									361 000
1.4 Expression	4/5	Б-4	75	П	M5	R14 162	13.0	6.9	1		АП									399 000
1.6 Expression	4/5	Б-4	84	П	M5	R14 175	11.5	7.3	1		АП									414 000
1.6 Expression	4/5	Б-4	102	П	M5	R14 180	10.5	7.1	1		АП									436 000
1.6 Prestige	4/5	Б-4	84	П	M5	R15 175	11.5	7.3	1		К	•	АП							456 000
1.6 Prestige	4/5	Б-4	102	П	M5	R15 180	10.5	7.1	1		К	•	АП							478 000

Logan new



Тип - седан • снаряженная масса, кг - 1106(1127) • габариты, мм - 4346/1733/1517 • база, мм - 2634 • объем багажника, л - 510 • объем бака, л - 50 • клиренс, мм - 155 • гарантия, лет/тыс. км - 3/100 • начало продаж - 2014 • рестайлинг - н.д.

1.6 Access	4/5	Б4	82	П	M5	R15 172	11.9	7.2	1											355 000
1.6 Confort	4/5	Б4	82	П	M5	R15 172	11.9	7.2	-/1											408 000
1.6 Confort	4/5	Б4	102	П	M5	R15 180	10.5	7.1	-/1											428 000
1.6 Privilege	4/5	Б4	82	П	M5	R15 172	11.9	7.2	-/2		К	•	CD							456 000
1.6 Privilege	4/5	Б4	102	П	M5	R15 180	10.5	7.1	-/2		К	•	CD							476 000
1.6 Luxe Privilege	4/5	Б4	82	П	M5	R15 172	11.9	7.2	-/4		К	•	CD							495 000
1.6 Luxe Privilege	4/5	Б4	102	П	M5	R15 180	10.5	7.1	-/4		К	•	CD							515 000

Sandero



Тип - хетчбэк • снаряженная масса, кг - 975 • габариты, мм - 4020/1745/1535 • база, мм - 2590 • объем багажника, л - 320/1200 • объем бака, л - 50 • клиренс, мм - 155 • гарантия, лет/тыс. км - 3/100 • начало продаж - 2007 • рестайлинг - 2009.

1.4 Authentique	5/5	Б-4	75	П	M5	R14 162	13.0	6.9	1		АП									374 000
1.4 Expression	5/5	Б-4	75	П	M5	R14 162	13.0	6.9	1		АП									415 000
1.6 Expression	5/5	Б-4	84	П	M5	R14 175	11.5	7.3	1		АП									430 000
1.6 Expression	5/5	Б-4	102	П	M5	R14 180	10.5	7.1	1		АП									452 000
1.6 Limited Edition	5/5	Б-4	84	П	M5	R15 175	11.5	7.3	1		К	•	CD							463 000
1.6 Limited Edition	5/5	Б-4	102	П	M5	R15 180	10.5	7.1	1		К	•	CD							485 000
1.6 Prestige	5/5	Б-4	84	П	M5	R15 175	11.5	7.3	1		К	•	АП							474 000
1.6 Prestige	5/5	Б-4	102	П	M5	R15 180	10.5	7.1	1		К	•	АП							494 000

Модель, модификация, исполнение	Количество дверей/мест	Тип мотора — число цилиндров	Мощность, л.с.	Привод	Коробка передач	Размер шин, дюймов*	Максимальная скорость, км/ч	Разгон 0-100 км/ч, с	Средний расход топлива, л	ABS / ESP	Подушки безопасности, шт.	Климатическая система	Ксенон	Противотуманные фары	Аудиосистема	Литые диски	Кожаный салон	Электростеклоподъемники	Подогрев сидений	Рекомендованная цена, руб.
---------------------------------	------------------------	------------------------------	----------------	--------	-----------------	---------------------	-----------------------------	----------------------	---------------------------	-----------	---------------------------	-----------------------	--------	----------------------	--------------	-------------	---------------	-------------------------	------------------	----------------------------

Sandero Stepway



Тип - хетчбэк • снаряженная масса, кг - 1090 • габариты, мм - 4020/1745/1555 • база, мм - 2590 • объем багажника, л - 320/1200 • объем бака, л - 50 • клиренс, мм - 175 • гарантия, лет/тыс. км - 3/100 • начало продаж - 2009 • рестайлинг - н.д.

1.6	5/5	Б-4	84	П	M5	R15 163	12.4	7.3	-/2		К			АП						503 000
1.6 AT	5/5	Б-4	103	П	A4	R15 171	12.4	8.6	-/2		К			АП						559 000

Duster



Тип - кроссовер • снаряженная масса, кг - 1205 • габариты, мм - 4315/1822/1625 • база, мм - 2673 • объем багажника, л - 475(408) • объем бака, л - 50 • клиренс, мм - 205(210) • гарантия, лет/тыс. км - 3/100 • начало продаж - 2012 • рестайлинг - н.д.

1.6 Authentique	5/5	Б-4	102	П	M5	R16 163	11.8	7.6	-/1					АП						492 000
1.6 Authentique	5/5	Б-4	102	4x4	M6	R16 158	13.5	8.2	-/1					АП						558 000
1.6 Expression	5/5	Б-4	102	П	M5	R16 163	11.8	7.6	-/1					CD						564 000
1.6 Expression	5/5	Б-4	102	4x4	M6	R16 158	13.5	8.2	-/1					CD						614 000
2.0 Expression AT	5/5	Б-4	135	П	A4	R16 168	11.2	8.3	-/1					CD						642 000
2.0 Expression AT	5/5	Б-4	135	4x4	A4	R16 172	10.4	7.8	-/1					CD						692 000
2.0 Expression	5/5	Б-4	135	4x4	M6	R16 177	10.4	8.7	-/1					CD						654 000
1.6 Privilege	5/5	Б-4	102	4x4	M6	R16 158	13.5	8.2	-/1					CD						668 000
2.0 Privilege AT	5/5	Б-4	135	П	A4	R16 168	11.2	8.3	-/1					К						



**Условные обозначения:**

Б	бензиновый двигатель
Д	дизельный двигатель
V	V-образное расположение цилиндров
W	W-образное расположение цилиндров

Н	оппозитное расположение цилиндров
П	передний привод
З	задний привод
4x4	полный привод
M	механическая трансмиссия

A	автоматическая трансмиссия
AM	автоматизированная механическая трансмиссия
В	трансмиссия с клиноремным вариатором
K	кондиционер
KK	климат-контроль

АП	аудиоподготовка
CD/CD+	CD-ресивер/с чейнджером
DVD/DVD+	DVD-проигрыватель/с чейнджером
H/N	жесткий диск/навигация
*	посадочный диаметр шины радиального типа

## АВТОМОБИЛИ 2014 ГОДА КАТАЛОГ

Модель, модификация, исполнение	Количество дверей/мест	Тип мотора — число цилиндров	Мощность, л.с.	Привод	Коробка передач	Размер шин, дюймы*	Максимальная скорость, км/ч	Разгон 0-100 км/ч, с	Средний расход топлива, л	ABS / ESP	Подушки безопасности, шт.	Климатическая система	Ксенон	Противотуманные фары	Аудиосистема	Литые диски	Кожаный салон	Электростеклоподъемники	Подогрев сидений	Рекомендованная цена, руб.
---------------------------------	------------------------	------------------------------	----------------	--------	-----------------	--------------------	-----------------------------	----------------------	---------------------------	-----------	---------------------------	-----------------------	--------	----------------------	--------------	-------------	---------------	-------------------------	------------------	----------------------------

### Scenic



Тип - мини-вэн • снаряженная масса, кг - 1395 • габариты, мм - 4345/1845/1635 • база, мм - 2705 • объем багажника, л - 437/1835 • объем бака, л - 60 • клиренс, мм - 120 • гарантия, лет/тыс. км - 3/100 • начало продаж - 2009 • рестайлинг - 2012.

1.6 Authentique	5/5	Б-4	110	П	M6	R16	185	12,6	7,4	-/	2	K								871 000
1.6 Expression	5/5	Б-4	110	П	M6	R16	185	12,6	7,4	-/	6	K								910 000
2.0 Expression CVT	5/5	Б-4	138	П	Var	R16	190	10,6	7,9	-/	6	K								1 020 000

### Koleos



Тип - кроссовер • снаряженная масса, кг - 1622 • габариты, мм - 4520/1855/1695 • база, мм - 2690 • объем багажника, л - 2690 • объем бака, л - 65 • клиренс, мм - 205 • гарантия, лет/тыс. км - 3/100 • начало продаж - 2008 • рестайлинг - 2011.

2.5 Expression	5/5	Б-4	171	4x4	M6	R17	193	9,3	9,6	-/	2	K								999 000
2.5 Dynamique	5/5	Б-4	171	4x4	M6	R17	193	9,3	9,6	-/	6	KK								1 155 000
2.5 Dynamique Confort CVT	5/5	Б-4	171	4x4	Var	R17	188	10,3	9,6	-/	6	KK								1 235 000
2.5 Luxe Privilege CVT	5/5	Б-4	171	4x4	Var	R17	188	10,3	9,6	-/	6	KK								1 334 000
2.0 dCi Dynamique Confort AT	5/5	Д-4	173	4x4	A6	R17	181	12,3	7,9	-/	6	KK								1 287 000

### Kangoo



Тип - универсал • снаряженная масса, кг - 1368 • габариты, мм - 4213/1829/1803 • база, мм - 2697 • объем багажника, л - 660/2870 • объем бака, л - 60 • клиренс, мм - 158-211 • гарантия, лет/тыс. км - 3/100 • начало продаж - 2009 • рестайлинг - н.д.

1.6 Authentique	5/5	Б-4	100	П	M5	R15	170	13,0	7,9	-/	1									680 000
1.6 Expression	5/5	Б-4	100	П	M5	R15	170	13,0	7,9	-/	1	K								760 000

### Где купить Renault

ABC-моторс	(495) 363-0000
Мосрентсервис	(495) 975-7797
Автопродикс	(812) 777-0880

### ROLLS-ROYCE

WWW.ROLLS-ROYCEMOTORCARS.COM

#### Ghost



Тип - седан • снаряженная масса, кг - 2435 • габариты, мм - 5399/1948/1550 • база, мм - 3295 • объем багажника, л - 490 • объем топливного бака, л - 82,5 • гарантия, лет/тыс. км - 4/- • начало продаж - 2010 • рестайлинг - н.д.

6.6	4/5	Б-V12	563	З	A8	R19	250	4,9	13,6	-/	8	KK								13 500 000
-----	-----	-------	-----	---	----	-----	-----	-----	------	----	---	----	--	--	--	--	--	--	--	------------

#### Wraith



Тип - купе • снаряженная масса, кг - 2360 • габариты, мм - 5840/1990/1638 • база, мм - 3112 • объем багажника, л - 470 • объем топливного бака, л - 82,5 • гарантия, лет/тыс. км - 4/- • начало продаж - 2013 • рестайлинг - н.д.

6.6	2/4	Б-V12	624	З	A8	R21	250	4,6	14,0	-/	8	KK								19 500 000
-----	-----	-------	-----	---	----	-----	-----	-----	------	----	---	----	--	--	--	--	--	--	--	------------

#### Phantom



Тип - седан • снаряженная масса, кг - 2625 • габариты, мм - 5840/1990/1638 • база, мм - 3570 • объем багажника, л - 460 • объем топливного бака, л - 100 • гарантия, лет/тыс. км - 4/- • начало продаж - 2003 • рестайлинг - 2012.

6.7	4/5	Б-V12	460	З	A6	R21	240	5,9	15,7	-/	8	KK								24 000 000
-----	-----	-------	-----	---	----	-----	-----	-----	------	----	---	----	--	--	--	--	--	--	--	------------

### SEAT

WWW.SEATRUS.RU

#### Ibiza



Тип - хэтчбек • снаряженная масса, кг - 1075 • габариты, мм - 4034/1693/1428 • база, мм - 2469 • объем багажника, л - 284 • объем бака, л - 45 • клиренс, мм - 150 • гарантия, лет/тыс. км - 2/- • начало продаж - 2008 • рестайлинг - 2012.

1.2 Reference	3/5	Б-3	70	П	M5	R14	163	13,9	5,4	-/	2	K								499 990
1.4 Reference	3/5	Б-4	85	П	M5	R14	177	11,8	6,2	-/	2	K								559 990
1.6 Reference	3/5	Б-4	105	П	M5	R14	189	10,4	6,2	-/	2	K								589 990
1.4 Reference	5/5	Б-4	85	П	M5	R14	175	12,2	6,2	-/	2	K								569 990
1.6 Reference	5/5	Б-4	105	П	M5	R14	187	10,5	6,3	-/	2	K								599 990
1.4 TSI FR	5/5	Б-4	150	П	AM7	R16	212	7,6	5,9	-/	6	KK								919 990

#### Leon SC



Тип - хэтчбек • снаряженная масса, кг - 1168 • габариты, мм - 4228/1810/1461 • база, мм - 2601 • объем багажника, л - 380 • объем бака, л - 50 • клиренс, мм - 150 • гарантия, лет/тыс. км - 2/- • начало продаж - 2013 • рестайлинг - н.д.

1.2 TSI Classic	3/5	Б-4	86	П	M5	R15	178	11,9	5,2	-/	6									575 000
1.2 TSI Reference	3/5	Б-4	105	П	M6	R16	191	10,1	5,2	-/	6	K								688 590
1.2 TSI Style DSG	3/5	Б-4	105	П	AM7	R16	191	10,0	4,9	-/	6	K								790 590
1.4 TSI Style	3/5	Б-4	122	П	M6	R16	202	9,3	5,2	-/	6	K								769 789
1.4 TSI Style	3/5	Б-4	140	П	M6	R16	211	8,2	5,2	-/	6	K								820 789
1.8 TSI FR DSG	3/5	Б-4	180	П	AM7	R17	226	7,5	6,0	-/	6	K								967 693

#### Leon



Тип - хэтчбек • снаряженная масса, кг - 1188 • габариты, мм - 4263/1816/1459 • база, мм - 2636 • объем багажника, л - 380 • объем бака, л - 50 • клиренс, мм - 150 • гарантия, лет/тыс. км - 2/- • начало продаж - 2012 • рестайлинг - н.д.

1.2 TSI Leone	5/5	Б-4	86	П	M5	R15	178	11,9	5,2	-/	6									639 990
1.2 TSI Reference	5/5	Б-4	105	П	M6	R16	191	10,2	4,9	-/	6	K								694 990
1.2 TSI Style DSG	5/5	Б-4	105	П	AM7	R16	191	10,2	4,8	-/	6	K								796 990

Модель, модификация, исполнение	Количество дверей/мест	Тип мотора — число цилиндров	Мощность, л.с.	Привод	Коробка передач	Размер шин, дюймы*	Максимальная скорость, км/ч	Разгон 0-100 км/ч, с	Средний расход топлива, л	ABS / ESP	Подушки безопасности, шт.	Климатическая система	Ксенон	Противотуманные фары	Аудиосистема	Литые диски	Кожаный салон	Электростеклоподъемники	Подогрев сидений	Рекомендованная цена, руб.
---------------------------------	------------------------	------------------------------	----------------	--------	-----------------	--------------------	-----------------------------	----------------------	---------------------------	-----------	---------------------------	-----------------------	--------	----------------------	--------------	-------------	---------------	-------------------------	------------------	----------------------------

1.4 TSI Style	5/5	Б-4	122	П	M6	R16	202	9,3	5,2	-/	6	K									776 990
1.4 TSI Style	5/5	Б-4	140	П	M6	R16	211	8,2	5,2	-/	6	K									827 190
1.8 TSI FR DSG	5/5	Б-4	180	П	AM7	R17	224	7,2	5,7	-/	6	K									973 190

### Altea FreeTrack



Тип - кроссовер • снаряженная масса, кг - 1606 • габариты, мм - 4493/1788/1622 • база, мм - 2576 • объем багажника, л - 532 • объем бака, л - 55 • клиренс, мм - 185 • гарантия, лет/тыс. км - 2/- • начало продаж - 2007 • рестайлинг - 2009.

2.0 TFSI Style DSG	5/5	Б-4	211	П	AM6	R17	216	7,7	8,2	-/	6	KK								1 089 990	
2.0 TFSI Style DSG	5/5	Б-4	211	4x4	AM6	R17	218	7,6	8,4	-/	6	KK									1 189 990

### Alhambra



Тип - мини-вэн • снаряженная масса, кг - 1790 • габариты, мм - 4854/1904/1740 • база, мм - 2919 • объем багажника, л - 809 • объем бака, л - 70 • клиренс, мм - 171 • гарантия, лет/тыс. км - 2/- • начало продаж - 2013 • рестайлинг - н.д.

2.0 TSI Style DSG	5/5	Б-4	200	П	A6	R17	221	8,3	8,4	-/	6	K/K								1 391 000
-------------------	-----	-----	-----	---	----	-----	-----	-----	-----	----	---	-----	--	--	--	--	--	--	--	-----------

### SKODA

WWW.SKODA-AVTO.RU

#### Fabia



Тип - хэтчбек • снаряженная масса, кг - 1040 • габариты, мм - 3999/1640/1500 • база, мм - 2460 • объем багажника, л - 300/1160 • объем бака, л - 45 • клиренс, мм - 149 • гарантия, лет/тыс. км - 3/100 • начало продаж - 2007 • рестайлинг - 2010.

1.2 Active	5/5	Б-3	70	П	M5	R14	163	14,9	5,9	-/	2									409 000
1.2 Ambition	5/5	Б-3	70	П	M5	R14	163	14,9	5,9	-/	2									434 000
1.4 Ambition	5/5	Б-4	86	П	M5	R14	174	12,3	6,5	-/	2									474 000
1.6 Ambition	5/5	Б-4	105	П	M5	R14	190	10,9	6,9	-/	2									519 000
1.6 Ambition AT	5/5	Б-4	105	П	A6	R15	185	11,5	7,6	-/	2									549 000
1.4 Elegance	5/5	Б-4	86	П	M5	R15	174	12,3	6,5	-/	2	KK								554 000
1.6 Elegance	5/5	Б-4	105	П	M5	R15	190	10,9	6,9	-/	2	KK								599 000
1.6 Elegance AT	5/5	Б-4	105	П	A6	R15	185	11,5	7,6	-/	2	KK								629 000
1.4 TSI RS	5/5	Б-4	180	П	AM7	R16	224	7,3	6,2	-/	2	KK								820 000

#### Fabia



Тип - универсал • снаряженная масса, кг - 1115 • габариты, мм - 4247/1640/1500 • база, мм - 2460 • объем багажника, л - 426/1225 • объем бака, л - 45 • клиренс, мм - 149 • гарантия, лет/тыс. км - 3/100 • начало продаж - 2009 • рестайлинг - 2010.

1.2 Ambition	5/5	Б-3	70	П	M5	R14	163	14,9	5,9	-/	2									514 000
1.4 Ambition	5/5	Б-4	86	П	M5	R14	174	12,3	6,5	-/	2									554 000
1.6 Ambition	5/5	Б-4	105	П	M5	R14	190	10,9	6,9	-/	2									599 000
1.4 Elegance	5/5	Б-4	86	П	M5	R15	174	12,3	6,5	-/	2	KK								599 000
1.6 Elegance	5/5	Б-4	105	П	M5	R15	190	10,9	6,9	-/	2	KK								644 000
1.6 Elegance AT	5/5	Б-4	105	П	A6	R15	185	11,5	7,6	-/	2	KK								674 000

#### Fabia Scout





КАТАЛОГ АВТОМОБИЛИ 2014 ГОДА

Модель, модификация, исполнение	Количество дверей/мест	Тип мотора — число цилиндров	Мощность, л.с.	Привод	Коробка передач	Размер шин, дюймов*	Максимальная скорость, км/ч	Расход 0-100 км/ч, с	Средний расход топлива, л	ABS / ESP	Подушки безопасности, шт.	Климатическая система	Ксенон	Противотуманные фары	Аудиосистема	Литые диски	Кожаный салон	Электростеклоподъемники	Подогрев сидений	Рекомендованная цена, руб.
---------------------------------	------------------------	------------------------------	----------------	--------	-----------------	---------------------	-----------------------------	----------------------	---------------------------	-----------	---------------------------	-----------------------	--------	----------------------	--------------	-------------	---------------	-------------------------	------------------	----------------------------

1.4 TSI Ambition	5/5	Б-4	140	П	M6	R16 215	8,4	5,5	-/4	4	K	CD								764 900
1.4 TSI Ambition DSG	5/5	Б-4	140	П	AM7	R16 215	8,5	5,3	-/4	4	K	CD								804 900
1.4 TSI Elegance	5/5	Б-4	140	П	M6	R16 215	8,4	5,5	-/6	6	KK	CD								824 900
1.4 TSI Elegance DSG	5/5	Б-4	140	П	AM7	R16 215	8,5	5,3	-/6	6	KK	CD								864 900
1.8 TSI Ambition	5/5	Б-4	180	П	M6	R16 233	7,3	6,4	-/4	4	K	CD								839 900
1.8 TSI Ambition DSG	5/5	Б-4	180	П	AM7	R16 232	7,4	6,1	-/4	4	K	CD								879 900
1.8 TSI Elegance	5/5	Б-4	180	П	M6	R16 233	7,3	6,4	-/6	6	KK	CD								899 900
1.8 TSI Elegance DSG	5/5	Б-4	180	П	AM7	R16 232	7,4	6,1	-/6	6	KK	CD								939 900
2.0 TDI Ambition DSG	5/5	Д-4	143	П	AM6	R16 212	8,9	5,1	-/4	4	K	CD								924 900
2.0 TDI Elegance DSG	5/5	Д-4	143	П	AM6	R16 212	8,9	5,1	-/6	6	KK	CD								984 900

**Octavia**  
 Тип - универсал • снаряженная масса, кг - 1250 • габариты, мм - 4569/1769/1462 • база, мм - 2578 • объем багажника, л - 580/1620 • объем бака, л - 55 • клиренс, мм - 164 • гарантия, лет/тыс. км - 3/100 • начало продаж - 2006 • рестайлинг - 2008.

1.6 Ambition	5/5	Б-4	102	П	M5	R15 188	12,4	7,2	-/4	2	K	CD								759 000
1.6 Ambition AT	5/5	Б-4	102	П	A6	R15 184	14,2	7,9	-/2	2	K	CD								799 000
1.4 TSI Elegance	5/5	Б-4	122	П	M6	R15 202	9,8	6,6	-/4	4	KK	CD+								879 000
1.4 TSI Elegance DSG	5/5	Б-4	122	П	AM7	R15 201	9,8	6,3	-/4	4	KK	CD								939 000
1.8 TSI Elegance	5/5	Б-4	152	П	M6	R15 222	8,2	7,7	-/4	4	KK	CD								909 000
1.8 TSI Elegance DSG	5/5	Б-4	152	П	AM7	R15 222	8,9	6,6	-/4	4	KK	CD+								969 000

**Superb**  
 Тип - седан • снаряженная масса, кг - 1405 • габариты, мм - 4840/1815/1460 • база, мм - 2760 • объем багажника, л - 565/1670 • объем бака, л - 60 • клиренс, мм - 140 • гарантия, лет/тыс. км - 3/100 • начало продаж - 2008 • рестайлинг - 2013

1.8 TSI Active	4/5	Б-4	152	П	M6	R16 220	8,6	7,6	-/4	4	K	АП								912 000
1.8 TSI Active DSG	4/5	Б-4	152	П	AM7	R16 220	8,5	7,5	-/4	4	K	АП								977 000
1.8 TSI Ambition	4/5	Б-4	152	П	M6	R16 220	8,6	7,6	-/4	4	KK	CD								962 000
1.8 TSI Ambition DSG	4/5	Б-4	152	П	AM7	R16 220	8,5	7,5	-/4	4	KK	CD								1 047 000
1.8 TSI Elegance	4/5	Б-4	152	П	M6	R17 220	8,6	7,6	-/4	4	KK	CD								1 062 000
1.8 TSI Elegance DSG	4/5	Б-4	152	П	AM7	R17 220	8,5	7,5	-/4	4	KK	CD+								1 127 000
2.0 TDI Elegance DSG	4/5	Д-4	140	П	AM7	R17 205	10,3	5,5	-/4	4	KK	CD								1 167 000

**Superb**  
 Тип - универсал • снаряженная масса, кг - 1430 • габариты, мм - 4840/1815/1510 • база, мм - 2760 • объем багажника, л - 603/1865 • объем бака, л - 60 • клиренс, мм - 140 • гарантия, лет/тыс. км - 3/100 • начало продаж - 2009 • рестайлинг - 2013

2.0 TSI Elegance+ DSG	5/5	Б-4	200	П	AM7	R17 237	7,3	7,7	-/4	4	KK	CD+								1 372 000
-----------------------	-----	-----	-----	---	-----	---------	-----	-----	-----	---	----	-----	--	--	--	--	--	--	--	-----------

**Yeti**  
 Тип - кроссовер • снаряженная масса, кг - 1334/1560 • габариты, мм - 4222/1793/1691 • база, мм - 2578 • объем багажника, л - 322/1665 • объем бака, л - 55/60 • клиренс, мм - 180 • гарантия, лет/тыс. км - 3/100 • начало продаж - 2009 • рестайлинг - 2014.

1.2 Active	5/5	Б-4	105	П	M6	R16 177	11,4	6,0	-/2	2	K	АП								729 000
1.2 Active DSG	5/5	Б-4	105	П	AM7	R16 176	11,7	6,1	-/2	2	K	АП								789 000
1.2 Ambition	5/5	Б-4	105	П	M6	R16 177	11,4	6,0	-/4	4	K	CD								789 000
1.2 Ambition DSG	5/5	Б-4	105	П	AM7	R16 176	11,7	6,1	-/4	4	K	CD								849 000
1.2 Elegance DSG	5/5	Б-4	105	П	AM7	R17 176	11,7	6,1	-/6	6	KK	CD+								912 000
1.4 Ambition DSG	5/5	Б-4	122	П	AM7	R16 182	10,6	6,6	-/4	4	K	CD								879 000
1.4 Elegance DSG	5/5	Б-4	122	П	AM7	R17 182	10,6	6,6	-/6	6	KK	CD+								942 000
1.8 Ambition DSG	5/5	Б-4	152	П	4x4AM6	R16 192	9,0	8,0	-/4	4	K	CD								1 029 000
1.8 Elegance DSG	5/5	Б-4	152	П	4x4AM6	R17 192	9,0	8,0	-/6	6	KK	CD+								1 092 000
2.0 TDI Ambition DSG	5/5	Д-4	140	П	4x4AM6	R16 187	10,2	6,3	-/4	4	K	CD								1 089 000
2.0 TDI Elegance DSG	5/5	Д-4	140	П	4x4AM6	R17 187	10,2	6,3	-/6	6	KK	CD								1 152 000
1.2 Active Outdoor	5/5	Б-4	105	П	M6	R16 175	11,8	6,0	-/2	2	K	АП								739 000
1.2 Active Outdoor DSG	5/5	Б-4	105	П	AM7	R16 173	12,0	6,1	-/2	2	K	АП								799 000
1.2 Ambition Outdoor	5/5	Б-4	105	П	M6	R16 175	11,8	6,0	-/4	4	K	CD								797 000
1.2 Ambition Outdoor DSG	5/5	Б-4	105	П	AM7	R16 173	12,0	6,1	-/4	4	K	CD								857 000
1.2 Elegance Outdoor DSG	5/5	Б-4	105	П	AM7	R17 173	12,0	6,1	-/6	6	KK	CD								920 000
1.4 Ambition Outdoor DSG	5/5	Б-4	122	П	AM7	R16 182	10,6	6,6	-/4	4	K	CD								887 000
1.4 Elegance Outdoor DSG	5/5	Б-4	122	П	AM7	R17 182	10,6	6,6	-/6	6	KK	CD+								950 000
1.8 Ambition Outdoor DSG	5/5	Б-4	152	П	4x4AM6	R16 192	9,0	8,0	-/4	4	K	CD								1 037 000
1.8 Elegance Outdoor DSG	5/5	Б-4	152	П	4x4AM6	R17 192	9,0	8,0	-/6	6	KK	CD+								1 100 000
2.0 TDI Ambition Outdoor DSG	5/5	Д-4	140	П	4x4AM6	R16 187	10,2	6,3	-/4	4	K	CD								1 097 000
2.0 TDI Elegance Outdoor DSG	5/5	Д-4	140	П	4x4AM6	R17 187	10,2	6,3	-/6	6	KK	CD+								1 160 000

**Где купить Skoda**  
 Атлант-М Тушино (495) 780-9-780  
 Пеликан Авто (495) 787-0707  
 Гриффин-Авто (812) 441-39-39

**SMART** WWW.SMART.COM

**fortwo**  
 Тип - хэтчбек • снаряженная масса, кг - 750 • габариты, мм - 2695/1559/1565 • база, мм - 1867 • объем багажника, л - 220/340 • объем бака, л - 33 • клиренс, мм - н.д. • гарантия, лет/тыс. км - 2/- • начало продаж - 2006 • рестайлинг - 2012.

1.0 Pure	3/2	Б-3	71	3	AM5	R15 145	13,7	4,2	-/4	2	K	CD								640 000
1.0T Passion	3/2	Б-3	84	3	AM5	R15 145	10,7	4,9	-/4	2	K	CD								740 000

Модель, модификация, исполнение	Количество дверей/мест	Тип мотора — число цилиндров	Мощность, л.с.	Привод	Коробка передач	Размер шин, дюймов*	Максимальная скорость, км/ч	Расход 0-100 км/ч, с	Средний расход топлива, л	ABS / ESP	Подушки безопасности, шт.	Климатическая система	Ксенон	Противотуманные фары	Аудиосистема	Литые диски	Кожаный салон	Электростеклоподъемники	Подогрев сидений	Рекомендованная цена, руб.
---------------------------------	------------------------	------------------------------	----------------	--------	-----------------	---------------------	-----------------------------	----------------------	---------------------------	-----------	---------------------------	-----------------------	--------	----------------------	--------------	-------------	---------------	-------------------------	------------------	----------------------------

**SSANGYONG** WWW.SYMMOTOR.RU

**Actyon**  
 Тип - кроссовер • снаряженная масса, кг - 1537 • габариты, мм - 4410/1830/1675 • база, мм - 2650 • объем багажника, л - 486 • объем бака, л - 57 • клиренс, мм - 180 • гарантия, лет/тыс. км - 3/100 • начало продаж - 2011 • рестайлинг - н.д.

2.0 Welcome	5/5	Б-4	149	П	M6	R16 н.д.	н.д.	8,0	-/2	2	K	АП								699 000
2.0 Original	5/5	Б-4	149	П	M6	R16 н.д.	н.д.	8,0	-/2	2	K	АП								745 000
2.0 Original AT	5/5	Б-4	149	П	A6	R16 н.д.	н.д.	8,0	-/2	2	K	АП								805 000
2.0 Original	5/5	Б-4	149	П	M6	R16 н.д.	н.д.	8,2	-/2	2	K	АП								829 000
2.0 Original AT	5/5	Б-4	149	П	A6	R16 н.д.	н.д.	8,2	-/2	2	K	АП								889 000
2.0 Elegance+ AT	5/5	Б-4	149	П	M6	R16 н.д.	н.д.	8,2	-/6	6	KK	CD								1 029 000
2.0D Original	5/5	Д-4	149	П	M6	R16 н.д.	н.д.	6,0	-/2	2	K	АП								799 000
2.0D Original AT	5/5	Д-4	149	П	A6	R16 н.д.	н.д.	7,3	-/2	2	K	АП								859 000
2.0D Original	5/5	Д-4	149	П	M6	R16 н.д.	н.д.	6,4	-/2	2	K	АП								879 000
2.0D Original AT	5/5	Д-4	149	П	A6	R16 н.д.	н.д.	7,5	-/2	2	K	АП								939 000
2.0D Elegance+ AT	5/5	Д-4	149	П	A6	R16 н.д.	н.д.	7,5	-/6	6	KK	CD								1 069 000

**Actyon Sports**  
 Тип - пикап • снаряженная масса, кг - 1982 • габариты, мм - 4990/1910/1790 • база, мм - 3060 • объем багажника, л - н.д. • объем бака, л - 75 • клиренс, мм - 188 • гарантия, лет/тыс. км - 3/100 • начало продаж - 2006 • рестайлинг - 2012.

2.0 Xdi Original	4/5	Д-4	149	П	M6	R16 163	н.д.	7,4	-/2	2	K	АП								789 000
2.0 Xdi Comfort	4/5	Д-4	149	П	M6	R16 163	н.д.	7,4	-/2	2	K	АП								849 000
2.0 Xdi Elegance	4/5	Д-4	149	П	M6	R16 163	н.д.	7,4	-/2	2	KK	CD								919 000
2.0 Xdi Elegance AT	4/5	Д-4	149	П	A6	R16 163	н.д.	7,9	-/2	2	KK	CD								969 000
2.0 Xdi Luxury AT	4/5	Д-4	149	П	A6	R16 163	н.д.	7,9	-/2	2	KK	CD								1 079 000

**Kyron**  
 Тип - внедорожник • снаряженная масса, кг - 1929 • габариты, мм - 4660/1880/1755 • база, мм - 2740 • объем багажника, л - 625/2322 • объем бака, л - 80 • клиренс, мм - 200 • гарантия, лет/тыс. км - 3/100 • начало продаж - 2005 • рестайлинг - н.д.

2.3 Original	5/5	Б-4	150	П	M5	R16 167	12,8	11,0	-/2	2	K	АП								829 000
2.3 Comfort	5/5	Б-4	150	П	M5	R16 167	12,8	11,0	-/2	2	KK	АП								



**Условные обозначения:**

Б	бензиновый двигатель
Д	дизельный двигатель
V	V-образное расположение цилиндров
W	W-образное расположение цилиндров

Н	оппозитное расположение цилиндров
П	передний привод
З	задний привод
4x4	полный привод
M	механическая трансмиссия

A	автоматическая трансмиссия
AM	автоматизированная механическая трансмиссия
Вар	трансмиссия с клиноремным вариатором
K	кондиционер
KK	климат-контроль

АП	аудиоподготовка
CD/CD+	CD-ресивер/с чейнджером
DVD/DVD+	DVD-проигрыватель/с чейнджером
H/N	жесткий диск/навигация
*	посадочный диаметр шины радиального типа

## АВТОМОБИЛИ 2014 ГОДА КАТАЛОГ

Модель, модификация, исполнение	Количество дверей/мест	Тип мотора — число цилиндров	Мощность, л.с.	Привод	Коробка передач	Размер шин, дюймы*	Максимальная скорость, км/ч	Разгон 0-100 км/ч, с	Средний расход топлива, л	ABS / ESP	Подушки безопасности, шт.	Климатическая система	Ксенон	Противотуманные фары	Аудиосистема	Литые диски	Кожаный салон	Электростеклоподъемники	Подогрев сидений	Рекомендованная цена, руб.
---------------------------------	------------------------	------------------------------	----------------	--------	-----------------	--------------------	-----------------------------	----------------------	---------------------------	-----------	---------------------------	-----------------------	--------	----------------------	--------------	-------------	---------------	-------------------------	------------------	----------------------------

2.0 CVT	4/5	Б-Н4 150	4x4	Вар	Р16 197	11.1	7.6	11.1	7.6	•/•	6	KK	•	CD	•	•	•	•	•	1 152 500
---------	-----	----------	-----	-----	---------	------	-----	------	-----	-----	---	----	---	----	---	---	---	---	---	-----------



**WRX**  
Тип - седан • снаряженная масса, кг - 1465/1528 • габариты, мм - 4595/1795/1475 • база, мм - 2650 • объем багажника, л - 460 • объем бака, л - 60 • клиренс, мм - 135 • гарантия, лет/тыс. км - 3/100 • начало продаж - 2014 • рестайлинг - н.д.

2.0 EW	4/5	БН-4 268	4x4	M6	R17 215	6.0	9.2	6.0	9.2	•/•	7	K	•	CD	•	•	•	•	•	1 599 900
2.0 WH	4/5	БН-4 268	4x4	M6	R17 215	6.0	9.2	6.0	9.2	•/•	7	K	•	CD	•	•	•	•	•	1 684 900
2.0 WH Sport CVT	4/5	БН-4 268	4x4	Вар	R17 240	6.0	9.0	6.0	9.0	•/•	7	K	•	CD	•	•	•	•	•	1 734 900



**WRX STI**  
Тип - седан • снаряженная масса, кг - 1509 • габариты, мм - 4595/1795/1475 • база, мм - 2650 • объем багажника, л - 460 • объем бака, л - 60 • клиренс, мм - 135 • гарантия, лет/тыс. км - 3/50 • начало продаж - 2014 • рестайлинг - н.д.

2.5 NV	4/5	БН-4 300	4x4	M6	R18 255	5.2	10.4	5.2	10.4	•/•	7	KK	•	CD	•	•	•	•	•	2 069 900
2.5 GH	4/5	БН-4 300	4x4	M6	R18 255	5.2	10.4	5.2	10.4	•/•	7	KK	•	CD/H/N	•	•	•	•	•	2 254 900



**BRZ**  
Тип - купе • снаряженная масса, кг - 1210 • габариты, мм - 4240/1775/1285 • база, мм - 2570 • объем багажника, л - 243 • объем бака, л - 50 • клиренс, мм - 130 • гарантия, лет/тыс. км - 3/100 • начало продаж - 2012 • рестайлинг - н.д.

2.0 NG	2/4	Б-Н4 200	3	M6	R17 230	7.6	6.9	7.6	6.9	•/•	7	KK	•	CD	•	•	•	•	•	1 436 000
--------	-----	----------	---	----	---------	-----	-----	-----	-----	-----	---	----	---	----	---	---	---	---	---	-----------



**Legacy**  
Тип - седан • снаряженная масса, кг - 1420 • габариты, мм - 4730/1780/1505 • база, мм - 2750 • объем багажника, л - 485 • объем бака, л - 64 • клиренс, мм - 150 • гарантия, лет/тыс. км - 3/100 • начало продаж - 2009 • рестайлинг - 2011.

2.0	4/5	Б-Н4 150	4x4	M6	R17 210	9.5	8.5	9.5	8.5	•/•	4	KK	•	CD+	•	•	•	•	•	1 199 200
2.0 CVT	4/5	Б-Н4 150	4x4	Вар	R17 203	11.1	8.0	11.1	8.0	•/•	4	KK	•	CD+	•	•	•	•	•	1 257 000
2.5 CVT	4/5	Б-Н4 167	4x4	Вар	R17 210	10.3	8.0	10.3	8.0	•/•	6	KK	•	CD+	•	•	•	•	•	1 362 100
2.5 Sport CVT	4/5	Б-Н4 167	4x4	Вар	R18 210	10.3	8.0	10.3	8.0	•/•	6	KK	•	CD+	•	•	•	•	•	1 390 800
2.5 GT AT	4/5	Б-Н4 265	4x4	A5	R18 245	8.4	10.6	8.4	10.6	•/•	6	KK	•	CD+	•	•	•	•	•	1 698 500



**Outback**  
Тип - универсал • снаряженная масса, кг - 1495 • габариты, мм - 4775/1820/1605 • база, мм - 2745 • объем багажника, л - 525/1725 • объем бака, л - 64 • клиренс, мм - 200 • гарантия, лет/тыс. км - 3/100 • начало продаж - 2009 • рестайлинг - 2011.

2.5i	5/5	Б-Н4 173	4x4	M6	R17 201	9.6	9.7	9.6	9.7	•/•	6	KK	•	CD+	•	•	•	•	•	1 363 500
2.5i CVT	5/5	Б-Н4 173	4x4	Вар	R17 198	10.4	9.9	10.4	9.9	•/•	6	KK	•	CD+	•	•	•	•	•	1 421 300
3.6 R AT	5/5	Б-Н6 249	4x4	A5	R18 230	7.5	10.7	7.5	10.7	•/•	6	KK	•	CD+	•	•	•	•	•	1 959 100



**Forester**  
Тип - кроссовер • снаряженная масса, кг - 1469 • габариты, мм - 4595/1795/1735 • база, мм - 2640 • объем багажника, л - 500/1548 • объем бака, л - 60 • клиренс, мм - 220 • гарантия, лет/тыс. км - 3/100 • начало продаж - 2013 • рестайлинг - н.д.

2.0	5/5	Б-Н4 150	4x4	M6	R17 190	10.6	8.0	10.6	8.0	•/•	7	KK	•	CD	•	•	•	•	•	1 148 000
2.0 CVT	5/5	Б-Н4 150	4x4	Вар	R17 192	11.8	7.9	11.8	7.9	•/•	7	KK	•	CD	•	•	•	•	•	1 188 000
2.5 CVT	5/5	Б-Н4 172	4x4	Вар	R17 196	9.9	8.2	9.9	8.2	•/•	7	KK	•	CD	•	•	•	•	•	1 419 000
2.0 T CVT	5/5	Б-Н4 241	4x4	Вар	R18 221	7.5	8.5	7.5	8.5	•/•	7	KK	•	CD	•	•	•	•	•	1 695 000



**Tribeca**  
Тип - кроссовер • снаряженная масса, кг - 1925 • габариты, мм - 4830/1880/1690 • база, мм - 2710 • объем багажника, л - 616/1219 • объем бака, л - 64 • клиренс, мм - 210 • гарантия, лет/тыс. км - 3/100 • начало продаж - 2005 • рестайлинг - 2007.

3.6 R Auto	5/5	Б-Н6 258	4x4	A5	R18 207	8.9	11.6	8.9	11.6	•/•	6	KK	•	CD+	•	•	•	•	•	2 219 500
------------	-----	----------	-----	----	---------	-----	------	-----	------	-----	---	----	---	-----	---	---	---	---	---	-----------

### SUZUKI WWW.SUZUKI-MOTOR.RU



**Splash**  
Тип - хэтчбек • снаряженная масса, кг - 1050 • габариты, мм - 3715/1680/1590 • база, мм - 2360 • объем багажника, л - 178/573 • объем бака, л - 45 • клиренс, мм - 140 • гарантия, лет/тыс. км - 3/100 • начало продаж - 2008 • рестайлинг - 2012

1.2 GLS	5/5	Б-4 94	П	M5	R15 175	12.8	5.5	12.8	5.5	•/	6	K	•	CD	•	•	•	•	•	539 000
1.2 GLS AT	5/5	Б-4 94	П	A4	R15 170	14.9	5.9	14.9	5.9	•/	6	K	•	CD	•	•	•	•	•	5759 000



**Swift**  
Тип - хэтчбек • снаряженная масса, кг - 975 • габариты, мм - 3850/1695/1535 • база, мм - 2430 • объем багажника, л - 211/528 • объем бака, л - 42 • клиренс, мм - 140 • гарантия, лет/тыс. км - 3/100 • начало продаж - 2011 • рестайлинг - 2013

1.2 GL AT	3/5	Б-4 94	П	A4	R15 160	13.5	5.6	13.5	5.6	•/•	7	K	•	CD	•	•	•	•	•	660 000
1.2 GL	5/5	Б-4 94	П	M6	R15 165	12.3	5.0	12.3	5.0	•/•	7	K	•	CD	•	•	•	•	•	615 000
1.2 GL AT	5/5	Б-4 94	П	A4	R15 160	13.5	5.5	13.5	5.5	•/•	7	K	•	CD	•	•	•	•	•	675 000
1.2 GLX AT	5/5	Б-4 94	П	A4	R16 160	13.5	5.5	13.5	5.5	•/•	7	KK	•	CD	•	•	•	•	•	735 000
1.2 GLX 4WD AT	5/5	Б-4 94	4x4	A4	R16 165	13.4	5.5	13.4	5.5	•/•	7	KK	•	CD	•	•	•	•	•	735 000



**SX4**  
Тип - хэтчбек • снаряженная масса, кг - 1165 • габариты, мм - 4150/1755/1620 • база, мм - 2500 • объем багажника, л - 270/1045 • объем бака, л - 50 • клиренс, мм - 175 • гарантия, лет/тыс. км - 3/100 • начало продаж - 2006 • рестайлинг - 2010

1.6 GL	5/5	Б-4 112	П	M5	R16 185	10.7	6.5	10.7	6.5	•/	2	K	•	CD	•	•	•	•	•	629 000
1.6 GLX	5/5	Б-4 112	П	M5	R16 185	10.7	6.8	10.7	6.8	•/•	6	KK	•	CD	•	•	•	•	•	705 000
1.6 GLX AT	5/5	Б-4 112	П	A4	R16 175	12.3	7.1	12.3	7.1	•/•	6	KK	•	CD	•	•	•	•	•	736 000

Модель, модификация, исполнение	Количество дверей/мест	Тип мотора — число цилиндров	Мощность, л.с.	Привод	Коробка передач	Размер шин, дюймы*	Максимальная скорость, км/ч	Разгон 0-100 км/ч, с	Средний расход топлива, л	ABS / ESP	Подушки безопасности, шт.	Климатическая система	Ксенон	Противотуманные фары	Аудиосистема	Литые диски	Кожаный салон	Электростеклоподъемники	Подогрев сидений	Рекомендованная цена, руб.
---------------------------------	------------------------	------------------------------	----------------	--------	-----------------	--------------------	-----------------------------	----------------------	---------------------------	-----------	---------------------------	-----------------------	--------	----------------------	--------------	-------------	---------------	-------------------------	------------------	----------------------------

1.6 GLX 4WD	5/5	Б-4 112	4x4	M5	R16 175	11.5	6.8	11.5	6.8	•/•	6	KK	•	CD	•	•	•	•	•	•	779 000
1.6 GLX 4WD AT	5/5	Б-4 112	4x4	A4	R16 170	13.1	7.6	13.1	7.6	•/•	6	KK	•	CD	•	•	•	•	•	•	839 000



**New SX4**  
Тип - кроссовер • снаряженная масса, кг - 1085 • габариты, мм - 4300/1765/1590 • база, мм - 2600 • объем багажника, л - 430/1269 • объем бака, л - 47 • клиренс, мм - 180 • гарантия, лет/тыс. км - 3/100 • начало продаж - 2013 • рестайлинг - н.д.

1.6 GL	5/5	Б-4 117	П	M5	R16 180	11.0	5.4	11.0	5.4	•/•	7	K	•	CD	•	•	•	•	•	•	779 000
1.6 GLX	5/5	Б-4 117	П	M5	R16 180	11.0	5.4	11.0	5.4	•/•	7	K	•	CD	•	•	•	•	•	•	869 000
1.6 GL CVT	5/5	Б-4 117	П	Вар	R16 170	12.4	5.5	12.4	5.5	•/•	7	K	•	CD	•	•	•	•	•	•	849 000
1.6 GLX CVT	5/5	Б-4 117	П	Вар	R16 170	12.4	5.5	12.4	5.5	•/•	7	K	•	CD	•	•	•	•	•	•	939 000
1.6 GL 4WD	5/5	Б-4 117	4x4	M5	R16 175	12.0	5.7	12.0	5.7	•/•	7	K	•	CD	•	•	•	•	•	•	879 000
1.6 GLX 4WD	5/5	Б-4 117	4x4	M5	R16 175	12.0	5.7	12.0	5.7	•/•	7	K	•	CD	•	•	•	•	•	•	969 000
1.6 GL 4WD CVT	5/5	Б-4 117	4x4	Вар	R16 165	13.5	5.7	13.5	5.7	•/•	7	K	•	CD	•	•	•	•	•	•	949 000
1.6 GLX 4WD CVT	5/5	Б-4 117	4x4	Вар	R16 165	13.5	5.7	13.5	5.7	•/•	7	K	•	CD	•	•	•	•	•	•	1 039 000
1.6 GLX+ 4WD CVT	5/5	Б-4 117	4x4	Вар	R17 165	13.5	5.7	13.5	5.7	•/•	7	K	•	CD	•	•	•	•	•	•	1 119 000



**Jimny**  
Тип - внедорожник • снаряженная масса, кг - 1060 • габариты, мм - 3695/1600/1705 • база, мм - 2250 • объем багажника, л - 110/816 • объем бака, л - 40 • клиренс, мм - 190 • гарантия, лет/тыс. км -





КАТАЛОГ АВТОМОБИЛИ 2014 ГОДА

Модель, модификация, исполнение	Количество дверей/мест	Тип мотора — число цилиндров	Мощность, л.с.	Привод	Коробка передач	Размер шин, дюймов*	Максимальная скорость, км/ч	Расход 0-100 км/ч, с	Средний расход топлива, л	ABS / ESP	Подушки безопасности, шт.	Климатическая система	Ксенон	Противотуманные фары	Аудиосистема	Литые диски	Кожаный салон	Электростеклоподъемники	Подогрев сидений	Рекомендованная цена, руб.
---------------------------------	------------------------	------------------------------	----------------	--------	-----------------	---------------------	-----------------------------	----------------------	---------------------------	-----------	---------------------------	-----------------------	--------	----------------------	--------------	-------------	---------------	-------------------------	------------------	----------------------------

**2.0 Lux AT** 2/4 Б-Н4 200 3 А6 R17 210 8.2 7.1 -/+ 7 КК • • CD • • • • 1 483 000

**Camry**  **Тип** - седан • **снаряженная масса**, кг - 1510 • **габариты**, мм - 4825/1825/1480 • **база**, мм - 2775 • **объем багажника**, л - 506 • **объем бака**, л - 70 • **клиренс**, мм - 160 • **гарантия**, лет/тыс. км - 3/100 • **начало продаж** - 2011 • **рестайлинг** - н.д.

2.0 Standart AT	4/5	Б-4	147	П	A4	R16	190	12.5	8.3	-/+	6	КК	•	CD	•	•	•	•	•	969 000
2.0 Classic AT	4/5	Б-4	147	П	A4	R16	190	12.5	8.3	-/+	6	КК	•	CD	•	•	•	•	•	1 067 000
2.5 Comfort AT	4/5	Б-4	181	П	A6	R16	210	9.0	7.8	-/+	6	КК	•	CD	•	•	•	•	•	1 074 000
2.5 Elegance AT	4/5	Б-4	181	П	A6	R16	210	9.0	7.8	-/+	6	КК	•	CD	•	•	•	•	•	1 170 000
2.5 Premium AT	4/5	Б-4	181	П	A6	R16	210	9.0	7.8	-/+	9	КК	•	CD	•	•	•	•	•	1 307 000
3.5 Lux AT	4/5	Б-6	277	П	A6	R17	210	7.1	9.3	-/+	9	КК	•	DVD	•	•	•	•	•	1 479 000

**RAV4**  **Тип** - кроссовер • **снаряженная масса**, кг - 1540 • **габариты**, мм - 4570/1845/1670 • **база**, мм - 2660 • **объем багажника**, л - 547 • **объем бака**, л - 60 • **клиренс**, мм - 190 • **гарантия**, лет/тыс. км - 3/100 • **начало продаж** - 2013 • **рестайлинг** - н.д.

2.0 Standart	5/5	Б-4	146	П	M6	R17	180	10.2	7.7	-/+	7	К	•	CD	•	•	•	•	•	998 000
2.0 Standart+ CVT	5/5	Б-4	146	П	Вар	R17	180	11.1	7.4	-/+	7	К	•	CD	•	•	•	•	•	998 000
2.0 Standart+	5/5	Б-4	146	4x4	M6	R17	180	10.7	8.0	-/+	7	К	•	CD	•	•	•	•	•	1 135 000
2.0 Comfort	5/5	Б-4	146	4x4	M6	R17	180	10.7	8.0	-/+	7	КК	•	CD	•	•	•	•	•	1 180 000
2.0 Comfort+ CVT	5/5	Б-4	146	4x4	Вар	R17	180	11.3	7.8	-/+	7	КК	•	CD	•	•	•	•	•	1 248 000
2.0 Elegance CVT	5/5	Б-4	146	4x4	Вар	R17	180	11.3	7.8	-/+	7	КК	•	•	•	•	•	•	•	1 355 000
2.5 Elegance AT	5/5	Б-4	180	4x4	A6	R17	180	9.4	8.5	-/+	7	КК	•	•	•	•	•	•	•	1 470 000
2.2 D Elegance AT	5/5	Д-4	150	4x4	A6	R17	185	10.1	6.5	-/+	7	КК	•	•	•	•	•	•	•	1 460 000

**Venza**  **Тип** - кроссовер • **снаряженная масса**, кг - 1860 • **габариты**, мм - 4833/1905/1610 • **база**, мм - 2775 • **объем багажника**, л - 975 • **объем бака**, л - 67 • **клиренс**, мм - 205 • **гарантия**, лет/тыс. км - 3/100 • **начало продаж** - 2012 • **рестайлинг** - н.д.

3.7 Elegance AT	5/5	Б-4	247	П	A6	R19	180	9.9	9.1	-/+	7	КК	•	CD	•	•	•	•	•	1 570 000
3.7 Elegance+ AT	5/5	Б-4	247	4x4	A6	R19	180	10.6	10.0	-/+	7	КК	•	CD	•	•	•	•	•	1 671 000

**Highlander**  **Тип** - кроссовер • **снаряженная масса**, кг - 1880 • **габариты**, мм - 4865/1925/1730 • **база**, мм - 2790 • **объем багажника**, л - 269/813 • **объем бака**, л - 72 • **клиренс**, мм - 197 • **гарантия**, лет/тыс. км - 3/100 • **начало продаж** - 2014 • **рестайлинг** - н.д.

2.7 Elegance AT	5/7	Б-4	188	4x4	A6	R19	180	10.3	9.9	-/+	7	КК	•	CD	•	•	•	•	•	1 760 000
3.5 Elegance AT	5/7	Б-6	249	4x4	A6	R19	180	8.7	10.6	-/+	7	КК	•	CD	•	•	•	•	•	1 967 000

**HiLux**  **Тип** - пикап • **снаряженная масса**, кг - 1815 • **габариты**, мм - 5255/1760/1820 • **база**, мм - 3085 • **объем багажника**, л - н.д. • **объем бака**, л - 80 • **клиренс**, мм - 292 • **гарантия**, лет/тыс. км - 3/100 • **начало продаж** - 2008 • **рестайлинг** - 2011.

2.5 Standart	4/5	Д-4	144	4x4	M5	R16	170	12.5	8.3	-/+	2	К	•	АП	•	•	•	•	•	1 090 000
2.5 Comfort	4/5	Д-4	144	4x4	M5	R15	170	12.5	8.3	-/+	2	К	•	CD	•	•	•	•	•	1 196 000
3.0 Prestige AT	4/5	Д-4	171	4x4	A5	R17	175	11.6	8.9	-/+	6	КК	•	CD	•	•	•	•	•	1 456 000

**Land Cruiser Prado**  **Тип** - внедорожник • **снаряженная масса**, кг - 2125 • **габариты**, мм - 4760/1885/1845 • **база**, мм - 2790 • **объем багажника**, л - 621/1935 • **объем бака**, л - 87 • **клиренс**, мм - 220 • **гарантия**, лет/тыс. км - 3/100 • **начало продаж** - 2009 • **рестайлинг** - н.д.

2.7 Standart	5/5	Б-4	163	4x4	M5	R17	165	12.3	н.д.	-/+	7	К	•	CD	•	•	•	•	•	1 732 000
2.7 Standart AT	5/5	Б-4	163	4x4	A4	R17	165	12.5	н.д.	-/+	7	К	•	CD	•	•	•	•	•	1 779 000
3.0 D Comfort AT	5/5	Д-4	173	4x4	A5	R17	175	11.7	8.1	-/+	7	КК	•	CD	•	•	•	•	•	1 971 000
3.0 D Elegance AT	5/5	Д-4	173	4x4	A5	R18	175	11.7	8.1	-/+	7	КК	•	CD	•	•	•	•	•	2 174 000
3.0 D Prestige+ AT	5/5	Д-4	173	4x4	A5	R18	175	11.7	8.1	-/+	7	КК	•	DVD	•	•	•	•	•	2 502 500
4.0 Lux AT	5/5	Б-6	282	4x4	A5	R18	180	9.2	10.8	-/+	7	КК	•	CD	•	•	•	•	•	2 840 000

**Land Cruiser 200**  **Тип** - внедорожник • **снаряженная масса**, кг - 2555 • **габариты**, мм - 4950/1970/1950 • **база**, мм - 2850 • **объем багажника**, л - 259/701/1267 • **объем бака**, л - 93 • **клиренс**, мм - 225 • **гарантия**, лет/тыс. км - 3/100 • **начало продаж** - 2007 • **рестайлинг** - 2012.

4.6 Lux AT	5/7	Б-8	309	4x4	A6	R18	205	8.6	14.4	-/+	10	КК	•	DVD	•	•	•	•	•	3 276 000
4.5 D Lux AT	5/7	Д-8	235	4x4	A6	R18	210	8.9	10.2	-/+	10	КК	•	DVD	•	•	•	•	•	3 252 000

**Где купить Toyota**  
**Toyota Центр Битца** (495) 721-3388  
**Toyota Центр Измайлово** (495) 730-9000  
**Toyota Центр Лосиный Остров** (495) 105-0055  
**Toyota Центр Серебряный Бор** (495) 721-3370

**UAZ** [www.uaz.ru](http://www.uaz.ru)

**Hunter**  **Тип** - внедорожник • **снаряженная масса**, кг - 1770 • **габариты**, мм - 4100/2010/2025 • **база**, мм - 2380 • **объем багажника**, л - 1130/2564 • **объем бака**, л - 78 • **клиренс**, мм - 210 • **гарантия**, лет/тыс. км - 2/50 • **начало продаж** - 2003 • **рестайлинг** - н.д.

2.9 Comfort	5/7	Б-4	112	4x4	M5	R16	130	н.д.	13.2											455 000
2.2 Diesel	5/7	Д-4	114	4x4	M5	R16	135	н.д.	11.1											525 000

Модель, модификация, исполнение	Количество дверей/мест	Тип мотора — число цилиндров	Мощность, л.с.	Привод	Коробка передач	Размер шин, дюймов*	Максимальная скорость, км/ч	Расход 0-100 км/ч, с	Средний расход топлива, л	ABS / ESP	Подушки безопасности, шт.	Климатическая система	Ксенон	Противотуманные фары	Аудиосистема	Литые диски	Кожаный салон	Электростеклоподъемники	Подогрев сидений	Рекомендованная цена, руб.
---------------------------------	------------------------	------------------------------	----------------	--------	-----------------	---------------------	-----------------------------	----------------------	---------------------------	-----------	---------------------------	-----------------------	--------	----------------------	--------------	-------------	---------------	-------------------------	------------------	----------------------------

**Patriot**  **Тип** - внедорожник • **снаряженная масса**, кг - 2070 • **габариты**, мм - 4645/1890/1900 • **база**, мм - 2760 • **объем багажника**, л - 820 • **объем бака**, л - 87 • **клиренс**, мм - 210 • **гарантия**, лет/тыс. км - 2/50 • **начало продаж** - 2005 • **рестайлинг** - н.д.

2.7 Classic	5/9	Б-4	128	4x4	M5	R16	150	н.д.	13.2					АП						558 000
2.7 Comfort	5/9	Б-4	128	4x4	M5	R16	150	н.д.	13.2					К	•	CD	•	•	•	616 000
2.7 Limited	5/9	Б-4	128	4x4	M5	R16	150	н.д.	13.2	-/+				К	•	CD	•	•	•	650 000
2.3 TD Limited	5/9	Д-4	114	4x4	M5	R16	135	н.д.	11.0	-/+				К	•	CD	•	•	•	740 000

**Pickup**  **Тип** - пикап • **снаряженная масса**, кг - 2090 • **габариты**, мм - 5200/2080/2000 • **база**, мм - 3000 • **объем багажника**, л - н.д. • **объем бака**, л - 87 • **клиренс**, мм - 210 • **гарантия**, лет/тыс. км - 2/50 • **начало продаж** - 2009 • **рестайлинг** - н.д.

2.7 Classic	4/5	Б-4	128	4x4	M5	R16	140	13.3	13.2					АП						558 000
2.7 Comfort	4/5	Б-4	128	4x4	M5	R16	140	13.3	13.2					CD	•	•	•	•	•	610 000
2.3 TD Comfort	4/5	Д-4	114	4x4	M5	R16	135	н.д.	н.д.					•	CD	•	•	•	•	700 000

**VOLKSWAGEN** [www.volkswagen.ru](http://www.volkswagen.ru)

**Polo Sedan**  **Тип** - седан • **снаряженная масса**, кг - 1084 • **габариты**, мм - 4384/1699/1465 • **база**, мм - 2552 • **объем багажника**, л - 460 • **объем бака**, л - 55 • **клиренс**, мм - 170 • **гарантия**, лет/тыс. км - 2/- • **начало продаж** - 2010 • **рестайлинг** - н.д.

1.6 Trendline	4/5	Б-4	105	П	M5	R14	190	10.5	6.5	-/+	2	К	•	АП	•	•	•	•	•	441 500
1.6 Comfortline	4/5	Б-4	105	П	M5	R15	190	10.5	6.5	-/+	2	К	•	АП	•	•	•	•	•	514 500
1.6 Comfortline AT	4/5	Б-4	105	П	A6	R15	187	12.1	7.0	-/+	2	К	•	АП	•	•	•	•	•	561 000
1.6 Highline	4/5	Б-4	105	П	M5	R15	190	10.5	6.5	-/+	2	К	•	CD	•	•	•	•	•	577 200
1.6 Highline AT	4/5	Б-4	105	П	A6	R15	187	12.1	7.0	-/+	2	К	•	CD	•	•	•	•	•	623 300

**Polo**  **Тип** - хэтчбек • **снаряженная масса**, кг - 993 • **габариты**, мм - 3970/1682/1460 • **база**, мм - 2469 • **объем багажника**, л - 280/952 • **объем бака**, л - 45 • **клиренс**, мм - 153 • **гарантия**, лет/тыс. км - 2/- • **начало продаж** - 2009 • **рестайлинг** - н.д.



**Условные обозначения:**

Б	бензиновый двигатель
Д	дизельный двигатель
V	V-образное расположение цилиндров
W	W-образное расположение цилиндров

H	оппозитное расположение цилиндров
П	передний привод
З	задний привод
4x4	полный привод
M	механическая трансмиссия

A	автоматическая трансмиссия
AM	автоматизированная механическая трансмиссия
В	трансмиссия с клиноремным вариатором
K	кондиционер
KK	климат-контроль

АП	аудиоподготовка
CD/CD+	CD-ресивер/с чейнджером
DVD/DVD+	DVD-проигрыватель/с чейнджером
H/N	жесткий диск/навигация
/	посадочный диаметр шины радиального типа

## АВТОМОБИЛИ 2014 ГОДА КАТАЛОГ



Модель, модификация, исполнение	Количество дверей/мест	Тип мотора – число цилиндров	Мощность, л.с.	Привод	Размер шин, дюймы*	Коробка передач	Максимальная скорость, км/ч	Разгон 0-100 км/ч, с	Средний расход топлива, л	ABS / ESP	Подушки безопасности, шт.	Климатическая система	Ксенон	Противотуманные фары	Аудиосистема	Литые диски	Кожаный салон	Электростеклоподъемники	Подогрев сидений	Рекомендованная цена, руб.
---------------------------------	------------------------	------------------------------	----------------	--------	--------------------	-----------------	-----------------------------	----------------------	---------------------------	-----------	---------------------------	-----------------------	--------	----------------------	--------------	-------------	---------------	-------------------------	------------------	----------------------------

1.4 TSI Comfortline	4/5	Б-4	150	П	M6	R16 215	8,6	6,3	-/	6	K	•	•	•	•	•	•	•	•	•	803 000
1.4 TSI Comfortline DSG	4/5	Б-4	150	П	AM7	R16 215	8,6	6,0	-/	6	K	•	•	•	•	•	•	•	•	•	887 000

### Scirocco



Тип – хэтчбек • снаряженная масса, кг – 1244 • габариты, мм – 4255/1810/1404 • база, мм – 2578 • объем багажника, л – 312/1006 • объем бака, л – 50 • клиренс, мм – 113 • гарантия, лет/тыс. км – 2/• начало продаж – 2008 • рестайлинг – н.д.

1.4 TSI	3/4	Б-4	122	П	M6	R17 200	9,7	6,4	-/	6	KK	•	•	•	•	•	•	•	•	•	956 000
1.4 TSI	3/4	Б-4	160	П	M6	R17 218	8,0	6,6	-/	6	KK	•	•	•	•	•	•	•	•	•	1082 000
1.4 TSI DSG	3/4	Б-4	160	П	AM7	R17 218	8,0	6,3	-/	6	KK	•	•	•	•	•	•	•	•	•	1153 000
2.0 TSI DSG	3/4	Б-4	210	П	AM6	R17 238	6,9	7,5	-/	6	KK	•	•	•	•	•	•	•	•	•	1279 000

### Touran



Тип – мини-вэн • снаряженная масса, кг – 1453 • габариты, мм – 4397/1797/1674 • база, мм – 2678 • объем багажника, л – 695/1990 • объем бака, л – 60 • клиренс, мм – 150 • гарантия, лет/тыс. км – 2/• начало продаж – 2003 • рестайлинг – 2010.

1.2 TSI Trendline	5/5	Б-4	105	П	M6	R15 185	12,5	6,4	-/	6	K	•	•	•	•	•	•	•	•	•	862 000
1.4 TSI Trendline	5/5	Б-4	140	П	M6	R15 202	9,8	6,3	-/	6	K	•	•	•	•	•	•	•	•	•	952 000
1.4 TSI Trendline DSG	5/5	Б-4	140	П	AM7	R15 202	9,7	6,6	-/	6	K	•	•	•	•	•	•	•	•	•	1022 000
1.4 TSI Highline DSG	5/5	Б-4	170	П	AM7	R16 212	8,5	7,1	-/	6	KK	•	•	•	•	•	•	•	•	•	1258 000
2.0 TDI Trendline	5/5	Д-4	110	П	M6	R15 185	10,2	5,4	-/	6	KK	•	•	•	•	•	•	•	•	•	1001 000
2.0 TDI Highline DSG	5/5	Д-4	110	П	AM6	R16 185	12,1	5,7	-/	6	KK	•	•	•	•	•	•	•	•	•	1177 000

### Passat



Тип – седан • снаряженная масса, кг – 1440 • габариты, мм – 4770/1820/1472 • база, мм – 2712 • объем багажника, л – 565 • объем бака, л – 70 • клиренс, мм – 135 • гарантия, лет/тыс. км – 2/• начало продаж – 2010 • рестайлинг – н.д.

1.4 TSI Trendline	4/5	Б-4	122	П	M6	R16 203	10,3	6,3	-/	6	K	•	•	•	•	•	•	•	•	•	910 000
1.4 TSI Trendline DSG	4/5	Б-4	122	П	AM7	R16 205	10,3	6,0	-/	6	K	•	•	•	•	•	•	•	•	•	976 000
1.8 TSI Comfortline	4/5	Б-4	152	П	M6	R16 216	8,2	6,9	-/	6	KK	•	•	•	•	•	•	•	•	•	1041 000
1.8 TSI Comfortline DSG	4/5	Б-4	152	П	AM7	R16 214	8,8	7,0	-/	6	KK	•	•	•	•	•	•	•	•	•	1113 000
1.8 TSI Highline DSG	4/5	Б-4	152	П	AM7	R17 214	8,8	7,0	-/	6	KK	•	•	•	•	•	•	•	•	•	1181 000
2.0 TSI Highline DSG	4/5	Б-4	210	П	AM6	R17 236	7,6	7,7	-/	6	KK	•	•	•	•	•	•	•	•	•	1545 000
2.0 TDI Highline DSG	4/5	Д-4	170	П	AM6	R17 223	8,6	5,3	-/	6	KK	•	•	•	•	•	•	•	•	•	1555 000

### Passat



Тип – универсал • снаряженная масса, кг – 1473 • габариты, мм – 4770/1820/1516 • база, мм – 2712 • объем багажника, л – 603/1731 • объем бака, л – 70 • клиренс, мм – 135 • гарантия, лет/тыс. км – 2/• начало продаж – 2010 • рестайлинг – н.д.

1.4 TSI Trendline	5/5	Б-4	122	П	M6	R16 200	10,6	6,3	-/	6	K	•	•	•	•	•	•	•	•	•	980 000
1.4 TSI Trendline DSG	5/5	Б-4	122	П	AM7	R16 200	10,6	6,0	-/	6	K	•	•	•	•	•	•	•	•	•	1052 000
1.8 TSI Comfortline	5/5	Б-4	152	П	M6	R16 214	9,0	6,9	-/	6	KK	•	•	•	•	•	•	•	•	•	1117 000
1.8 TSI Comfortline DSG	5/5	Б-4	152	П	AM7	R16 212	9,0	7,0	-/	6	KK	•	•	•	•	•	•	•	•	•	1188 000
1.8 TSI Highline DSG	5/5	Б-4	152	П	AM7	R17 212	9,0	7,0	-/	6	KK	•	•	•	•	•	•	•	•	•	1268 000
2.0 TDI Highline DSG	5/5	Д-4	170	П	AM6	R17 220	8,8	5,3	-/	6	KK	•	•	•	•	•	•	•	•	•	1541 000

### Passat Alltrack



Тип – универсал • снаряженная масса, кг – 1707 • габариты, мм – 4771/1820/1550 • база, мм – 2710 • объем багажника, л – 588/1716 • объем бака, л – 70 • клиренс, мм – 165 • гарантия, лет/тыс. км – 2/• начало продаж – 2012 • рестайлинг – н.д.

2.0 TSI	5/5	Б-4	210	4x4AM6	R17 212	7,8	8,6	-/	6	KK	•	•	•	•	•	•	•	•	•	•	1491 000
---------	-----	-----	-----	--------	---------	-----	-----	----	---	----	---	---	---	---	---	---	---	---	---	---	----------

### Passat CC



Тип – седан • снаряженная масса, кг – 1415 • габариты, мм – 4802/1855/1417 • база, мм – 2711 • объем багажника, л – 532 • объем бака, л – 70 • клиренс, мм – 154 • гарантия, лет/тыс. км – 2/• начало продаж – 2008 • рестайлинг – 2011.

1.8 TSI	4/4	Б-4	152	П	M6	R17 222	8,6	7,4	-/	6	KK	•	•	•	•	•	•	•	•	•	1109 000
1.8 TSI DSG	4/4	Б-4	152	П	AM7	R17 220	8,5	7,3	-/	6	KK	•	•	•	•	•	•	•	•	•	1203 000
2.0 TSI AT	4/4	Б-4	210	П	A6	R17 240	7,8	7,8	-/	6	KK	•	•	•	•	•	•	•	•	•	1445 000
2.0 TDI DSG	4/4	Д-4	170	П	AM6	R17 224	8,6	5,5	-/	6	KK	•	•	•	•	•	•	•	•	•	1434 000
3.6 FSI DSG	4/4	Б-В6	300	4x4AM6	R17 250	5,5	9,3	-/	6	KK	•	•	•	•	•	•	•	•	•	•	1981 000

### Phaeton



Тип – седан • снаряженная масса, кг – 2315 • габариты, мм – 5055 (5175)/1930/1450 • база, мм – 2881 (3001) • объем багажника, л – 500 • объем бака, л – 90 • клиренс, мм – 128 • гарантия, лет/тыс. км – 2/• начало продаж – 2003 • рестайлинг – 2011.

3.6 4Motion	4/5	Б-В6	280	4x4 A6	R17 250	8,6	11,7	-/	6	KK	•	•	•	•	•	•	•	•	•	•	3 371 000
3.6 4Motion Long	4/5	Б-В6	280	4x4 A6	R17 250	9,2	11,7	-/	6	KK	•	•	•	•	•	•	•	•	•	•	3 573 000
3.0 TDI 4Motion	4/5	Д-В6	240	4x4 A6	R17 237	8,6	8,5	-/	6	KK	•	•	•	•	•	•	•	•	•	•	3 565 000

**РАСКАЖИ О СВОЕМ АВТОМОБИЛЕ**  
WWW.SKOLESO.RU

**ПОЛУЧИ ПРИЗ**

до 16+

**ИНФОРМАЦИЮ ОТ ФИРМЫ СМОТРИТЕ НА СТР. 9**



Модель, модификация, исполнение	Количество дверей/мест	Тип мотора – число цилиндров	Мощность, л.с.	Привод	Размер шин, дюймы*	Коробка передач	Максимальная скорость, км/ч	Разгон 0-100 км/ч, с	Средний расход топлива, л	ABS / ESP	Подушки безопасности, шт.	Климатическая система	Ксенон	Противотуманные фары	Аудиосистема	Литые диски	Кожаный салон	Электростеклоподъемники	Подогрев сидений	Рекомендованная цена, руб.
---------------------------------	------------------------	------------------------------	----------------	--------	--------------------	-----------------	-----------------------------	----------------------	---------------------------	-----------	---------------------------	-----------------------	--------	----------------------	--------------	-------------	---------------	-------------------------	------------------	----------------------------

3.0 TDI 4Motion Long	4/5	Д-В6	240	4x4 A6	R17 237	8,8	8,5	-/	6	KK	•	•	•	•	•	•	•	•	•	•	3 770 000
4.2 4Motion	4/5	Б-В8	335	4x4 A6	R17 250	6,9	12,9	-/	6	KK	•	•	•	•	•	•	•	•	•	•	3 451 000
4.2 4Motion Long	4/5	Б-В8	335	4x4 A6	R17 250	6,9	12,9	-/	6	KK	•	•	•	•	•	•	•	•	•	•	3 629 000

### Tiguan



Тип – кроссовер • снаряженная масса, кг – 1501 • габариты, мм – 4427/1809/1703 • база, мм – 2604 • объем багажника, л – 470/1510 • объем бака, л – 64 • клиренс, мм – 200 • гарантия, лет/тыс. км – 2/• начало продаж – 2008 • рестайлинг – 2011.

1.4 TSI	5/5	Б-4	122	П	M6	R16 185	10,9	6,5	-/	6	KK	•	•	•	•	•	•	•	•	•	899 000
1.4 TSI	5/5	Б-4	150	П	AM6	R16 192	9,6	8,0	-/	6	KK	•	•	•	•	•	•	•	•	•	1 006 000
1.4 TSI	5/5	Б-4	150	4x4 M6	R16 192	9,6	8,0	-/	6	KK	•	•	•	•	•	•	•	•	•	•	1 036 000
2.0 TSI AT	5/5	Б-4	170	4x4 A6	R16 197	9,9	9,9	-/	6	KK	•	•	•	•	•	•	•	•	•	•	1 164 000
2.0 TSI AT	5/5	Б-4	200	4x4 A6	R17 200	н.д.	10,1	-/	6	KK	•	•	•	•	•	•	•	•	•	•	1 323 000
2.0 TDI AT	5/5	Д-4	140	4x4 A6	R16 182	10,7	7,5	-/	6	KK	•	•	•	•	•	•	•	•	•	•	1 202 000

### Touareg



Тип – внедорожник • снаряженная масса, кг – 2035 • габариты, мм – 4795/1940/1709 • база, мм – 2895 • объем багажника, л – 520/1642 • объем бака, л – 85 • клиренс, мм – 201 • гарантия, лет/тыс. км – 2/• начало продаж – 2010 • рестайлинг – н.д.

3.6 FSI AT
------------





Модель, модификация, исполнение	Количество дверей/мест	Тип мотора – число цилиндров	Мощность, л.с.	Привод	Коробка передач	Размер шин, дюймов*	Максимальная скорость, км/ч	Расход 0-100 км/ч, с	Средний расход топлива, л	ABS / ESP	Подушки безопасности, шт.	Климатическая система	Ксенон	Противотуманные фары	Аудиосистема	Литые диски	Кожаный салон	Электростеклоподъемники	Подогрев сидений	Рекомендованная цена, руб.
---------------------------------	------------------------	------------------------------	----------------	--------	-----------------	---------------------	-----------------------------	----------------------	---------------------------	-----------	---------------------------	-----------------------	--------	----------------------	--------------	-------------	---------------	-------------------------	------------------	----------------------------

Модель, модификация, исполнение	Количество дверей/мест	Тип мотора – число цилиндров	Мощность, л.с.	Привод	Коробка передач	Размер шин, дюймов*	Максимальная скорость, км/ч	Расход 0-100 км/ч, с	Средний расход топлива, л	ABS / ESP	Подушки безопасности, шт.	Климатическая система	Ксенон	Противотуманные фары	Аудиосистема	Литые диски	Кожаный салон	Электростеклоподъемники	Подогрев сидений	Рекомендованная цена, руб.
---------------------------------	------------------------	------------------------------	----------------	--------	-----------------	---------------------	-----------------------------	----------------------	---------------------------	-----------	---------------------------	-----------------------	--------	----------------------	--------------	-------------	---------------	-------------------------	------------------	----------------------------



**XC60**



Тип - кроссовер • снаряженная масса, кг - 1738 • габариты, мм - 4644/1891/1713 • база, мм - 2774 • объем багажника, л - 495/1455 • объем бака, л - 70 • клиренс, мм - 230 • гарантия, лет/тыс. км - 2/100 • начало продаж - 2008 • рестайлинг - 2012.

2.0 D3 Kinetic AT	5/5	D-4	136	4x4	A6	R17	195	11,2	6,0	•/•	6	KK	•	CD	•	•	•	•	•	1 539 000
2.0 T5 Kinetic AT	5/5	B-4	245	4x4	A8	R17	210	7,2	6,7	•/•	6	KK	•	CD	•	•	•	•	•	1 579 000
2.4 D4 Kinetic AT	5/5	D-5	181	4x4	A6	R17	190	10,2	6,4	•/•	6	KK	•	CD	•	•	•	•	•	1 659 000
2.4 D5 Kinetic AT	5/5	D-5	215	4x4	A6	R17	205	8,3	6,4	•/•	6	KK	•	CD	•	•	•	•	•	1 769 000
3.0 T6 Summum AT	5/5	B-5	304	4x4	A6	R18	210	6,9	10,7	•/•	6	KK	•	CD	•	•	•	•	•	2 192 000

**XC70**



Тип - универсал • снаряженная масса, кг - 1800 • габариты, мм - 4838/1870/1604 • база, мм - 2815 • объем багажника, л - 944/1580 • объем бака, л - 70 • клиренс, мм - 210 • гарантия, лет/тыс. км - 2/100 • начало продаж - 2007 • рестайлинг - 2012.

2.4 D4 Kinetic AT	5/5	D-5	181	П	A8	R16	200	8,8	4,9	•/•	6	KK	•	CD	•	•	•	•	•	1 449 000
2.4 D4 Kinetic AT	5/5	D-5	181	4x4	A8	R16	195	9,7	6,4	•/•	6	KK	•	CD	•	•	•	•	•	1 499 000
2.4 D5 Kinetic AT	5/5	D-5	215	4x4	A6	R16	215	8,3	6,4	•/•	6	KK	•	CD	•	•	•	•	•	1 659 000
3.0 T6 Summum AT	5/5	B-6	304	4x4	A6	R18	210	6,9	10,6	•/•	6	KK	•	CD	•	•	•	•	•	2 032 000

**XC90**



Тип - кроссовер • снаряженная масса, кг - 1985 • габариты, мм - 4805/1900/1785 • база, мм - 2855 • объем багажника, л - 480/1835 • объем бака, л - 68 • клиренс, мм - 218 • гарантия, лет/тыс. км - 2/100 • начало продаж - 2003 • рестайлинг - 2011.

2.5 T Base AT	5/7	B-5	210	4x4	A5	R17	210	9,9	11,8	•/•	6	KK	•	CD	•	•	•	•	•	1 799 000
2.4 D5 Base	5/5	D-5	200	4x4	A6	R17	205	10,3	8,1	•/•	6	KK	•	CD	•	•	•	•	•	1 879 000

**Где купить Volvo**

Независимость	(495) 795-0099
Независимость	(495) 234-0099
Независимость	(495) 742-6400



**ZAZ**

WWW.ZAZAUTO.COM

**Chance**



Тип - седан • снаряженная масса, кг - 1010 • габариты, мм - 4237/1678/1432 • база, мм - 2520 • объем багажника, л - 320/958 • объем бака, л - 48 • клиренс, мм - 170 • гарантия, лет/тыс. км - 4/100 • начало продаж - 2009 • рестайлинг - н.д.

1.3 S	4/5	B-4	70	П	M5	R13	162	17,0	7,2					АП						269 000
1.3 SX	4/5	B-4	70	П	M5	R13	162	17,0	7,2			K		АП						304 000
1.5 S	4/5	B-4	86	П	M5	R14	172	12,5	6,7					АП						319 000
1.5 SX	4/5	B-4	86	П	M5	R14	172	12,5	6,7			1	K		АП					354 000
1.4 SX AT	4/5	B-4	101	П	A4	R14	170	12,3	6,4			1	K		АП					359 900

**Chance**



Тип - хэтчбек • снаряженная масса, кг - 1096 • габариты, мм - 4074/1678/1432 • база, мм - 2520 • объем багажника, л - 320/958 • объем бака, л - 48 • клиренс, мм - 170 • гарантия, лет/тыс. км - 4/100 • начало продаж - 2009 • рестайлинг - н.д.

1.3 S	5/5	B-4	70	П	M5	R13	162	17,0	7,2					АП						279 000
1.3 SX	5/5	B-4	70	П	M5	R13	162	17,0	7,2			K		АП						314 000
1.5 S	5/5	B-4	86	П	M5	R14	172	12,5	6,7					АП						329 000
1.5 SX	5/5	B-4	86	П	M5	R14	172	12,5	6,7			1	K		АП					364 000
1.4 SX AT	5/5	B-4	101	П	A4	R14	170	12,3	6,4			1	K		АП					369 900

**Vida**



Тип - седан • снаряженная масса, кг - 1200 • габариты, мм - 4310/1710/1505 • база, мм - 2480 • объем багажника, л - 320/725 • объем бака, л - 45 • клиренс, мм - 160 • гарантия, лет/тыс. км - 4/100 • начало продаж - 2012 • рестайлинг - н.д.

1.5 SX	4/5	B-4	109	П	M5	R14	160	11,0	7,2			1	K		АП					417 000
--------	-----	-----	-----	---	----	-----	-----	------	-----	--	--	---	---	--	----	--	--	--	--	---------

**Vida**



Тип - хэтчбек • снаряженная масса, кг - 1190 • габариты, мм - 3920/1680/1505 • база, мм - 2480 • объем багажника, л - 220/980 • объем бака, л - 45 • клиренс, мм - 160 • гарантия, лет/тыс. км - 4/100 • начало продаж - 2012 • рестайлинг - н.д.

1.5 SX	5/5	B-4	109	П	M5	R14	160	11,0	7,2			1	K		АП					417 000
--------	-----	-----	-----	---	----	-----	-----	------	-----	--	--	---	---	--	----	--	--	--	--	---------

**Запчасти**

<b>CHRYSLER</b>			
Foris	(812) 329-1188	ул. Орбели, 35	
<b>DAEWOO</b>			
Элекс Полус	(495) 232-0550	ул. Ермакова Роща, 7а	
<b>FORD</b>			
Нью-Йорк Моторс – Москва	(495) 737-0405	Волгоградский пр., 43/1	
<b>HYUNDAI</b>			
Block	(495) 730-4499	ул. Перовская, 1	
Элекс Полус	(495) 232-0550	ул. Ермакова Роща, 7а	
<b>JAGUAR</b>			
Независимость	(495) 795-0099	Ленинградское ш., 71	
<b>JEEP</b>			
Foris	(812) 329-1188	ул. Орбели, 35	
<b>KIA</b>			
Элекс Полус	(495) 232-0550	ул. Ермакова Роща, 7а	
<b>LAND ROVER</b>			
Независимость	(495) 795-0099	Ленинградское ш., 71	

<b>MERCEDES-BENZ</b>			
Автофорум	(812) 329-1000	ул. Орбели, 35	
<b>MINI</b>			
Block	(495) 730-0282	ул. Перовская, 1	
<b>NISSAN</b>			
Ауреге Авто	(812) 327-1000	ул. Салова, 56 (вход с Софийской)	
<b>PEUGEOT</b>			
Аларм-Моторс Петроградский	(812) 777-2-777	ПС, Левашовский пр., 21а	
<b>SSANGYONG</b>			
Ю.С. Импекс	(495) 980-7101	ул. Дубинская, 83	
Аларм-Моторс Коломяжский	(812) 777-2-777	Коломяжский пр., 18а	
<b>VOLKSWAGEN</b>			
Фольксваген Центр Север	(495) 772-7767	85 км МКАД, вл. 3	
<b>VOLVO</b>			
Независимость	(495) 795-0099	Ленинградское ш., 71	
Независимость	(495) 234-0099	пр. 60-летия Октября, 6	
Независимость	(495) 742-6400	ул. Павла Корчагина, 3а	

РЕКЛАМА

**5 КОЛЕСО**

Российский автомобильный журнал

Блог редакции

blog.5koleso.ru





**Сервис**

<b>CHRYSLER</b> Foris	(812) 329-1188	ул. Орбели, 35	Гарантийное и послегарантийное обслуживание, все виды ремонта а/м	9.00-22.00 ежедн.
<b>FORD</b> Нью-Йорк Моторс - Москва Ю.С. Имлекс	(495) 737-0405 (495) 980-6925	Волгоградский пр., 43/1 Дубинская, 83	Гарантийное и послегарантийное обслуживание, все виды ремонта а/м Гарантийное и послегарантийное обслуживание, все виды ремонта а/м	
<b>HYUNDAI</b> Block	(495) 730-0292	ул. Перовская, 1	Гарантийное и послегарантийное обслуживание, все виды ремонта а/м	
<b>JAGUAR</b> Независимость	(495) 795-0099	Ленинградское ш., 71	Гарантийное и послегарантийное обслуживание, все виды ремонта а/м	
<b>JEEP</b> Foris	(812) 329-1188	ул. Орбели, 35	Гарантийное и послегарантийное обслуживание, все виды ремонта а/м	9.00-22.00 ежедн.
<b>KIA</b> Элекс Полус на Севастопольском	(495) 232-4348	Севастопольский пр., 95б	Гарантийное и послегарантийное обслуживание, все виды работ	
<b>LAND ROVER</b> Бриткар	(495) 488-1444, 742-7972	Ильменский проезд, 9, стр. 1	Все виды ремонта и обслуживания а/м	
Независимость	(495) 795-0099	Ленинградское ш., 71	Гарантийное и послегарантийное обслуживание, все виды ремонта а/м	
<b>MAZDA</b> Ю.С. Имлекс	(495) 980-6924	Дубинская, 83	Гарантийное и послегарантийное обслуживание, все виды ремонта а/м	
<b>MERCEDES-BENZ</b> Мерседес-Бенц РУС	(495) 663-6600	85-й км МКАД, Автомобильный пр-д, вл. 5, стр. 9	Все виды ремонта и обслуживания а/м, нормо-час: л/а – 3658 руб., г/а – 1886 руб. <a href="http://www.sales.mercedes-benz.ru">www.sales.mercedes-benz.ru</a>	9.00-21.00 ежедн.
Мерседес-Бенц РУС	(495) 933-6600, 933-6622	Ленинградский пр-т., 39	Все виды ремонта и обслуживания а/м, нормо-час – 3658 руб. <a href="http://www.sales.mercedes-benz.ru">www.sales.mercedes-benz.ru</a>	8.30-21.00 ежедн.
Автофорум	(812) 329-1000	ул. Орбели, 35	Гарантийное и послегарантийное обслуживание, все виды ремонта а/м	9.00-22.00 ежедн.
<b>MITSUBISHI</b> Block	(495) 730-0282	ул. Перовская, 1	Гарантийное и послегарантийное обслуживание, все виды ремонта а/м	
<b>NISSAN</b> Автоге Авто	(812) 327-1000	ул. Салова, 56 (вход с Софийской)	Гарантийное и послегарантийное обслуживание, все виды ремонта а/м	9.00-22.00 ежедн.
<b>PEUGEOT</b> Аларм-Моторс Петроградский	(812) 777-2-777	ПС, Левашовский пр., 21а	Гарантийное и послегарантийное обслуживание. Все виды работ. Бесплатная диагностика а/м	9.00-21.00
<b>SSANGYONG</b> Ю.С. Имлекс	(495) 980-7101	ул. Дубинская, 83	Гарант. и послегарант. обслуж., ТО, кузов. рем. и окраска, доп. оборудование, агрегат, уч-к	
Аларм-Моторс Коломяжский	(812) 777-2-777	Коломяжский пр., 18а	Гарантийное и сервисное обслуживание, комплексная диагностика, доп. оборудование, кузовной ремонт	9.00-21.00
<b>VOLKSWAGEN</b> Автоцентр Атлант-М	(495) 777-6510	Бажова, 17	Гарантийное и сервисное обслуживание, комплексная диагностика, доп. оборудование	
Фольксваген Центр Север	(495) 772-7767	85 км МКАД, вл. 3	ТО, кузов. рем. и окраска, тюнинг, з/части и аксессуары, прокат, химчистка и полировка, сезон. хранение шин.	9.00-21.00
<b>VOLVO</b> Независимость	(495) 795-0099	Ленинградское ш., 71	ТО, все виды ремонта	
Независимость	(495) 742-6400	ул. Павла Корчагина, 3а	ТО, все виды ремонта	



**СРАВНЕНИЕ**  
**CHEVROLET COBALT vs RENAULT LOGAN**

ЧИТАЙТЕ НА СТР. 40-45





## ОТ И ДО

ЕСЛИ БЫ НА ПРОДУВАЕМОМ ВСЕМИ ВЕТРАМИ, ЗАНЕСЕННОМ СНЕГОМ НОРДКАПЕ МЕНЯ СПРОСИЛИ, С КАКОЙ ЦЕЛЮ Я ЗДЕСЬ ОКАЗАЛСЯ, Я ЛИШЬ БЕСПОМОЩНО РАЗВЕЛ БЫ РУКАМИ. НО ЕСЛИ БЫ НА БЕРЕГУ ГИБРАЛТАРСКОГО ПРОЛИВА, В ЗАЛИТОМ СОЛНЦЕМ ИСПАНСКОМ ГОРОДКЕ ТАРИФА МНЕ ЗАДАЛИ ПОДОБНЫЙ ВОПРОС, Я, ВЕРОЯТНЕЕ ВСЕГО, НАШЕЛ БЫ, ЧТО ОТВЕТИТЬ. ВЗГЛЯДЫ НА ПРОИСХОДЯЩЕЕ ПОМЕНЯЛИСЬ ВСЕГО ЗА ПЯТЬ ДНЕЙ

□ СТАНИСЛАВ ШУСТИЦКИЙ □ ФОТО АВТОРА

«ГОСПОДИ, КАК СКУЧНО МЫ ЖИВЕМ! В нас пропал дух авантюризма! Мы перестали лазить в окна к любимым женщинам. Мы перестали делать большие, хорошие глупости...». Помните этот замечательный монолог Ипполита из фильма «Ирония судьбы, или С легким паром!»? Это точно про нас. Во всяком случае, про меня — то ли в силу возраста, то ли благодаря приобретенному жизненному опыту я стал как можно меньше ввязываться

во всякого рода авантюры. И, скорее всего, предложение Маши Магуайр, PR-менеджера Mazda Motor Rus LLS, просто застало меня врасплох. При этом «тяготы и лишения», связанные с проектом, Мария не скрывала. Но самое удивительное, что я сразу согласился... Что касается сути проекта, то она состояла в следующем: экипажам из Германии, Великобритании и России предстояло в пятидневный срок пересечь Европу от ее самой северной





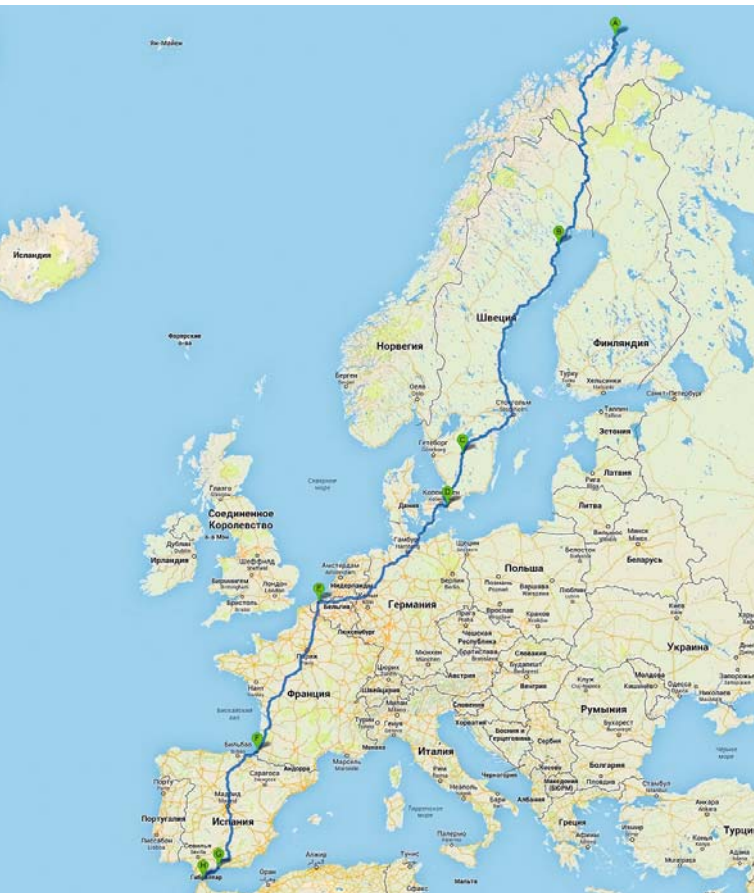

- 1 Таким был старт пробега на Северном мысе.
- 2 Наш мушкетерский экипаж. Апрель, Нордкап.
- 3 Согласитесь – почти курорт. Но говорят, что такой день в Хоннингсвоге был единственным за целый месяц.
- 4 Провинция Шампань встретила не знаменитым вином, а ливнями.



точки до самой южной. На автомобилях Mazda. Джентльмены из Великобритании выбрали Mazda 6, немцы — Mazda 3, а два российских экипажа стартовали на Mazda CX-5 в бензиновой и дизельной спецификациях. Мне достался полноприводной дизельный вариант и просто потрясающие собратья по экипажу. Наш экипаж Мария окрестила «Мушкетерами»: я (за наличие усов) был сразу определен в Д'Артаньяны, Гоша Хачатуров, представляющий радиостанцию «Бизнес-FM», был назначен, причем без вариантов, Портосом, а вот представитель «Автопилота» Игорь Комаров был волен менять свой «позывной». Так до финиша пробега он и был то Атосом, то Арамисом.

Пронизывающий ветер, высоченные сугробы, скалы, размеченная вешками дорога... Из оставшегося внизу Хоннингсвога мы в сопровождении конvoja поднимаемся к Нордкапу — месту начала нашего путе-

шествия, носящего название «Саре 2 Саре» — «От мыса до мыса», с севера на юг. И там, на Нордкапе, стоя у знаменитого глобуса и ежась от холодного северного ветра, я в очередной раз поинтересовался у философски настроенного Гоши: «Для чего мы здесь?» Поинтересовался, скорее, для проформы, понимая, что обратной дороги нет. А есть путь протяженностью 5600 км, в конце которого мы сможем искупаться в водах Гибралтарского пролива. Правда, в этот момент о воде думать не хотелось... Георгий, на удивление, ответил не раздумывая: «Посмотри на точки нашего маршрута. Практически во всех этих местах мы с тобой бывали не раз. Но сейчас появилась возможность соединить эти места одной линией, объединить их определенной целью». Что ж, успокоил. ☺

- 5 Это не Венеция, а набережная городка Байонна.
- 6 30 км на пароме — единственная «халява» из 5600 км.







**1** Памятник Яну и Хуберту ван Эйкам в бельгийском Маасейке.  
**2** Рассвет в Малаге. Жизнь окончательно наладилась.  
**3** Она все это выдержала! Mazda CX-5 была безупречна.

Когда есть цель, и вправду проще переживать «тяготы и лишения».

Наше путешествие едва не закончилось, не успев начаться. Спускаясь с Нордкапа, среди белого безмолвия и серой паутины дороги мы издалека увидели ярко-желтое пятно грейдера. Как нам показалось, он стоит на примыкающей дорожке и ожидает, пока мы проедем. Но уже в повороте поняли, греjder вовсе не стоит, а движется, причём перегородив почти всю дорогу. А его водитель даже не смотрит вокруг... Браво тормосам Mazda CX-5! Нужно отметить, что это была самая острая ситуация за все время нашего путешествия.

А дальше была только дорога. По десять-двенадцать часов каждый день. Менялись только пейзажи и страны. Финляндия и Швеция, со следами снега в лесах и на полях... Паромная переправа в Мальме, Дания в потрясающих цветах молодой зелени... Если вернуться к фильмологии, то разговор с друзьями после возвращения чем-то напоминал сюжет из фильма «Бриллиантовая рука»: «А в Копенгагене был?» — «Нет, проезжал мимо». Германия, Голландия, Бельгия,



Франция... «В Париже был?» — «Нет, но, проезжая мимо, постоял в пробке»... Зато в полной мере мы ощутили на себе силу ливней в провинции Шампань... А единственное разочарование было исключительно гастрономическим: в ресторанчиках городка Байонна наше трио мускетеров не смогло найти устриц. Пришлось довольствоваться мидиями. Я в еде не очень разборчив, но вот Портос и Атос-Арамис по этому поводу ворчали до самой Испании. А вообще, экипаж подобрался просто классный — до самого финиша не только ни одной дуэли, но даже словесной перепалки не случилось.

Как и водится, вторая половина путешествия пролетела незаметно. А посему, стоя в Тарифе у старинной крепости Гусмана и разглядывая горы Марокко, что находится по ту сторону Гибралтарского пролива, я вспоминал холодный Нордкап уже с теплым чувством. Вот тогда-то я и задумался над вопросом: что было бы, если бы мне предложили завтра отправиться из Испании в Норвегию? И чувства неприятия подобного проекта не испытал... Неужели во мне возрождается дух авантюризма? □







# ПОПУТЧИК

итоги недели

**ВСЕ, ЧЕМ ЖИЛ**  
**автомобильный мир**  
**на прошедшей неделе!**

16+

Не потеряться в многообразии автомобильного мира помогут новые ведущие Александр Добин и Роман Щукин.

**ПРЯМОЙ ЭФИР по понедельникам в 20:00 (МСК)**

- Интересные, горячие, полезные и даже смешные новости.
- Обсуждения актуальных тем с гостями в студии прямого эфира и мнения экспертов.
- Острые вопросы ведущих, звонки телезрителей и SMS-голосование.



Реклама

ТЕЛЕКАНАЛ  
**АВТО**  
**ПЛЮС**

[WWW.AUTOPLUSTV.RU](http://WWW.AUTOPLUSTV.RU)

Скачайте **НОВОЕ**  
мобильное приложение  
от телеканала «Авто Плюс»!



**Удобный и полезный сервис**  
станет для вас отличным помощником,  
а ваши авторасходы будут в надежных руках!



**Смотрите**  
**24 часа в сутки!**

телеканал «Авто Плюс» в пакетах кабельных и спутниковых операторов  
программы телеканала на видео-портале [www.redmediatv.ru](http://www.redmediatv.ru)





**ЕСЛИ ВЫ ВОДИТЕЛЬ И ВЫ ПОНИМАЕТЕ, ЧТО ПО КАКОМУ-ЛИБО ВОПРОСУ, СВЯЗАННОМУ С АВТОМОБИЛЕМ, ВАМ ТРЕБУЕТСЯ ЮРИДИЧЕСКАЯ ПОМОЩЬ, ПРИ ЭТОМ САМИ ВЫ НЕ УВЕРЕНЫ В СВОИХ СИЛАХ, – СМЕЛО ОБРАЩАЙТЕСЬ К АВТОЮРИСТАМ, ОНИ ВАМ ПОМОГУТ И ПОДСКАЖУТ В ЛЮБОЙ СИТУАЦИИ!**

**НА ВОПРОСЫ ЧИТАТЕЛЕЙ «5 КОЛЕСА» ОТВЕЧАЮТ ОЛЕГ ШИТИКОВ И АЛЕКСАНДР ГИНДИН, ЭКСПЕРТЫ КОМПАНИИ «ЮСТИЦГАРАНТ». ПРИШЛИТЕ СВОЙ ВОПРОС ПО АДРЕСУ VOPROS@5KOLESO.RU, И ОТВЕТ НА НЕГО ПОЯВИТСЯ НА СТРАНИЦАХ ЖУРНАЛА**

**ЮстицГарант**

ЮРИДИЧЕСКАЯ КОМПАНИЯ  
WWW.LEGAL-SUPPORTING.RU

**❑ ПОСТАВИЛ ВЕЧЕРОМ МАШИНУ ВО ДВОРЕ НА НЕОХРАНЯЕМОЙ СТОЯНКЕ. ИЗ ОКНА МАШИНУ БЫЛО ВИДНО ХОРОШО. ПОДНЯЛСЯ ДОМОЙ. СРАБОТАЛА СИГНАЛИЗАЦИЯ. ВЫГЛЯНУЛ В ОКНО. РЯДОМ С МОЕЙ МАШИНОЙ СТОЯЛА ДРУГАЯ, НЕДАВНО ПОДЪЕХАВШАЯ. ИЗ НЕЕ, КАК Я ПОНЯЛ, ВЫЛЕЗ РЕБЕНОК И, СКОРЕЙ ВСЕГО, ПРИ ОТКРЫВАНИИ ДВЕРИ СТУКНУЛ МОЮ МАШИНУ. ОН С МАТЕРЬЮ-ВОДИТЕЛЕМ УШЕЛ ДОМОЙ. ЧТО ДЕЛАТЬ, ЕСЛИ ОБНАРУЖАТСЯ ПОВРЕЖДЕНИЯ МОЕГО АВТОМОБИЛЯ?**

**О. Галямин, Казань**

❑ Если на вашем ТС будут обнаружены повреждения, которые были причинены в результате неосторожного открывания дверей ТС, то необходимо это зафиксировать с помощью фото/видео съемки, а дальше договориться с соседями о компенсации или написать заявление в полицию. Заявление в полицию позволит вам собрать информацию о соседях, а также зафиксировать факт повреждения ТС. Кроме того, это окажет соответствующее давление на соседей, что поможет урегулировать проблему без обращения в суд. Если выплатить вам компенсацию без суда соседи откажутся, то необходимо обратиться в суд, предварительно проведя оценку причиненного ущерба. Правда, чаще всего желаемая компенсация, если ее просто вам не выплатят, не стоит ваших временных затрат.

**❑ ХОЧУ ВПИСАТЬ В СТРАХОВКУ ОСАГО СВОЕГО ЗНАКОМОГО, НО ПРИ ЭТОМ МОЯ СТРАХОВКА ДО СЕНТЯБРЯ МЕСЯЦА, А ТЕХОСМОТР УЖЕ ПРОСРОЧЕННЫЙ. ТЕХОСМОТР ХОЧУ ДЕЛАТЬ ВМЕСТЕ СО СТРАХОВКОЙ. МОЖНО ЛИ ТАК ПОСТУПИТЬ, ИЛИ МНЕ НАДО СЕЙЧАС ТОГДА ДЕЛАТЬ ТЕХОСМОТР?**

**Л. Парамонова, Краснодар**

❑ Лучше сделайте сейчас техосмотр, поскольку могут возникнуть проблемы с получением страхового возмещения, если наступит страховой случай. Теоретически вы можете так сделать, но это будет нарушением закона и правил страхования по ОСАГО, поэтому не рекомендуем.

**❑ МАШИНА НАХОДИТСЯ В КРЕДИТЕ, ЗАСТРАХОВАНА ПО КАСКО (ПОЛНОЕ).**

**ВЧЕРА ВО ВРЕМЯ ЛИВНЯ ЗАГЛОХ В ЛУЖЕ, ПОСЛЕ ЧЕГО ЛУЖА СТАЛА НАПОЛНЯТЬСЯ И ПРЕВРАТИЛАСЬ В ОГРОМНОЕ ОЗЕРО. ВОДА ЗАЛИЛА ДВИГАТЕЛЬ И САЛОН. СО МНОЙ БЫЛИ Пассажиры. КАКИЕ ДОКУМЕНТЫ НУЖНО ПРЕДОСТАВИТЬ ДЛЯ СТРАХОВОЙ, И КАКОВЫ ШАНСЫ НА ПОЛУЧЕНИЕ ВЫПЛАТЫ ПО КАСКО В ДАННОМ СЛУЧАЕ?**

**Р. Кусков, Ижевск**

❑ Вероятность получения страхового возмещения в вашем случае зависит от текста правил страхования вашей страховой компании. Если по ОСАГО правила едины для всех, то по каско страховая сама может изменять некоторые аспекты страхования, поэтому или изучите их самостоятельно, или обратитесь для очной консультации к автоюристу.

**❑ ПОДСКАЖИТЕ, КТО ВИНОВАТ? ОДИН ВОДИТЕЛЬ ЕДЕТ ПО ГЛАВНОЙ ДОРОГЕ И СОВЕРШАЕТ ОБГОН АВТОМОБИЛЯ ПРИ ЗАПРЕЩЕННОМ ЗНАКЕ. А С ВТОРОСТЕПЕННОЙ ДОРОГИ ВЫЕЗЖАЕТ АВТОМОБИЛЬ ПРИ НАЛИЧИИ ЗНАКА УСТУПИТЬ ДОРОГУ, ПОВОРАЧИВАЕТ НАЛЕВО ПО ВСТРЕЧНОМУ НАПРАВЛЕНИЮ ТЕХ ДВИЖУЩИХСЯ ТС, И ТУТ ПРОИСХОДИТ СТОЛКНОВЕНИЕ С АВТОМОБИЛЕМ, СОВЕРШАЮЩИМ ОБГОН ПРИ ЗАПРЕЩЕННОМ ЗНАКЕ.**

**С. Морозов, Саранск**

❑ Скорее всего, будет обоюдная вина, поскольку оба водителя столкнувшихся автомобилей нарушили ПДД РФ, однако для более точного ответа необходимо изучить материалы дела, поскольку они могут существенно повлиять на оценку данной ситуации.

**❑ ПРОЕЗД РЕГУЛИРУЕМОГО ПЕРЕКРЕСТКА. Т-ОБРАЗНЫЙ ПЕРЕКРЕСТОК. ПРОСПЕКТ – ТРИ ПОЛОСЫ И ТРАМВАЙНЫЙ ПУТЬ В ОБЕ СТОРОНЫ. ПРИМЫКАЕТ УЛИЦА.**

**Я НА ПРОСПЕКТЕ, ДЕЛАЮ ЛЕВЫЙ ПОВОРОТ, СТОЮ НА ТРАМВАЙНЫХ ПУТЯХ СВОЕЙ ПОЛОСЫ. МОГУ ЛИ Я ЗАЕХАТЬ НА РЕЛЬСЫ ВСТРЕЧНОЙ ПОЛОСЫ, ЗАКРЫВАЯ ВСТРЕЧНЫЙ РЯД, ПО ТРАМВАЙНЫМ ПУТЯМ? ПОДСКАЖИТЕ ПУНКТ ПРАВИЛ.**

**В. Бирюкова, Москва**

❑ Согласно п. 9.6 ПДД РФ, выезжать на трамвайные пути

встречного направления запрещается, поэтому такой маневр лучше не совершать. В зависимости от участка, где вы выедете на них, может получиться так, что ваши действия будут квалифицированы по ч. 4 ст. 12.15 КоАП РФ («встречка»).

**❑ ЕСЛИ ЗА ШТРАФЫ УЖЕ ОТСИДЕЛ 10 СУТОК, ПОЧЕМУ НАДО ЕЩЕ И ОПЛАЧИВАТЬ ЭТИ ШТРАФЫ? ПОЛУЧАЕТСЯ ДВОЙНОЕ НАКАЗАНИЕ! В ПОСТАНОВЛЕНИИ СКАЗАНО: ЛИБО ШТРАФ, ЛИБО НАКАЗАНИЕ ДО 15 СУТОК. СУДЬЯ СКАЗАЛА – И ОТСИДИШЬ, И ШТРАФ ЗАПЛАТИШЬ. ПРАВА ЛИ ОНА?**

**И. Чалый, Химки**

❑ Штраф или арест назначается в вашем случае по ч. 1 ст. 20.25 КоАП РФ, т.е. за уклонение от исполнения административного наказания в виде штрафа. Таким образом, вам назначили наказание за другое правонарушение, и это наказание никаким образом не отменяет наказания за ваше первое нарушение.

**❑ НА ГРУЗОВОЙ МАШИНЕ ПЕРЕВОЗИЛ ГРУЗ ИЗ ЧЕЛЯБИНСКА ДО ГОРОДА СЕРОВ. В ГОРОДЕ НИЖНИЙ ТАГИЛ НА ВЕСОВОМ КОНТРОЛЕ МАССА ГРУЗА ПРЕВЫСИЛА 2 Т, МНЕ НАСЧИТАЛИ ШТРАФ В РАЗМЕРЕ 36 000 РУБЛЕЙ ЗА ПОРЧУ ДОРОГИ. Я С ЭТИМ НЕ СОГЛАСЕН. ЧТО ДЕЛАТЬ?**

**А. Полуяхтов, Челябинск**

❑ Если вы не согласны со штрафом, то можете обжаловать его или вышестоящему начальнику сотрудника, который выписал штраф, или в районный суд.

**❑ НЕСОВЕРШЕННОЛЕТНИЙ РЕБЕНОК ПОПАЛ В ДТП ПО ВИНЕ ВЗРОСЛОГО ПЬЯНОГО ВОДИТЕЛЯ. В ИТОГЕ ПЕРЕЛОМ ШЕЙНОГО ПОЗВОНКА, ПОЛНЫЙ ПАРАЛИЧ И 1 ГРУППА ИНВАЛИДНОСТИ. НА КАКУЮ МОРАЛЬНУЮ И МАТЕРИАЛЬНУЮ КОМПЕНСАЦИЮ МОЖНО РАССЧИТЫВАТЬ В СУДЕ? Я МАТЬ-ОДИНОЧКА, РЕБЕНКУ 17 ЛЕТ.**

**О. Симонова, Калуга**

❑ Скорее всего, вашему ребенку причинен тяжкий вред здоровью. В такой ситуации компенсация морального вреда может быть в пределах от 100 т. р. до 500 т. р. В суде просить лучше максимальный предел, а также необходимо указать на все нравственные и физические страдания, которые обуславливают подобный размер требования. Для взыскания компенсации материального ущерба вам необходимо подтвердить все затраты чеками/квитанциями, также необходимы рецепты или рекомендации врача. Обязательным условием является то, что указанные лекарства, процедуры, операции не могли быть предоставлены/произведены бесплатно в рамках обязательного медицинского страхования. □



**СПОРТИВНЫЕ ЧАСЫ STEINMEYER ПОЛУЧАЕТ О. СИМОНОВА ИЗ КАЛУГИ**



# 10-я международная выставка автомобильной индустрии

ИНТЕРАВТО



28-31 августа 2014 года

Крокус Экспо



Автокомпоненты и запчасти

Автохимия

Автоаксессуары



Автоэлектроника

Гаражное и сервисное  
оборудование

МВЦ «Крокус Экспо»: 65-66 км МКАД (пересечение МКАД и Волоколамского шоссе), станция метро «Мякинино»

Организатор:



Генеральные  
информационные партнёры:



Официальный  
информационный партнёр:



Информационный партнёр  
МВЦ «Крокус Экспо»:



12+





Innovation  
that excites.



## АБСОЛЮТНО НОВЫЙ NISSAN TERRANO СВОБОДА БЫТЬ ВЕЗДЕ

### ОТСУТСТВИЕ ДОРОГ – БОЛЬШЕ НЕ ПРЕПЯТСТВИЕ

Надежный, практичный и комфортный внедорожник для настоящего мужчины, ценящего свою свободу, – это новый Nissan Terrano.

Технология полного привода Nissan All Mode 4x4 позволяет с легкостью преодолевать различные природные препятствия, а многофункциональная навигационная система NissanConnect<sup>1</sup> с камерой заднего вида обеспечивает комфорт и уверенность на бездорожье. С новым Nissan Terrano просто поставьте точку на карте – и, считайте, Вы уже там.

от **677 000** руб.<sup>2</sup>

<sup>1</sup> Nissan Коннект. Наличие опций зависит от комплектации. <sup>2</sup> Рекомендованная производителем цена на автомобили Nissan Terrano с передним приводом, двигателем 1,6 л и МКПП. Подробности у официальных дилеров. \* Инновации, которые восхищают.