

**СРАВНЕНИЕ
VOLKSWAGEN PASSAT VS HYUNDAI I40
ЕВРОПА И АЗИЯ**



**ЖАРКОЕ ЛЕТО
НОВИНКИ
ГИДРО
И КВАДРО**

№6 (254) ИЮНЬ 2014 WWW.5KOLESO.RU

5 КОЛЕСО



ПЕКИНСКИЙ АВТОСАЛОН

ТЕСТЫ ■ KIA SOUL ■ CHERY TIGGO 5

MERCEDES-BENZ COUPE SUV



ДОЛОЙ МОНОПОЛИЮ!

**МАСТЕР
БАЛАНСА
ТЕСТ RENAULT LOGAN**



**НЕВИДИМКИ
СРАВНЕНИЕ OPEL MERIVA
VS CITROEN C3 PICASSO**



PREMIER SPECIAL EDITION*

ВАШЕ МЕСТО В ПЕРВОМ РЯДУ



Реклама



Обивка сидений кожей,
вентиляция передних сидений



Интеллектуальная система доступа,
запуск двигателя нажатием кнопки**



Камера заднего вида
с динамической разметкой

ES 250

 LEXUS

СОЗДАЮЩИЙ ЧУВСТВА



1 800 000 РУБ.

Lexus приглашает Вас занять лучшие места. Ощутите подлинный комфорт в просторном салоне премиум-класса, прочувствуйте возможности двигателя 2,5 литра, оцените прекрасную управляемость вместе с передним приводом. Представляем исключительное сочетание избранных опций и привлекательной цены в специальной комплектации Lexus ES Premier.



Ежегодная выставка
гибридного искусства
24 июля – 28 августа, ЦВЗ «Манеж»
Следите за новостями на сайте

LexusHybridArt.ru

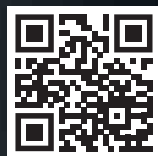

LexusHybridArt



LexusRussia

WWW.LEXUS.RU

8 800 200 38 83

 WWW.FACEBOOK.COM/LEXUSRU

Lexus Hybrid
доступно в



Лексус Гибрид Арт. * Специальная комплектация «Премьер». ** Функция доступна в основном ключе автомобиля.



ОЛЕГ БОГДАНОВ,
ГЛАВНЫЙ РЕДАКТОР

НУ, Ё-МАЁ, МАРУСЯ!

О ПОРАЗИТЕЛЬНО СИНХРОННОЙ КОНЧИНЕ ДВУХ РАЗРЕКЛАМИРОВАННЫХ ПРОЕКТОВ ЗНАЮТ ВСЕ. Ё-МОБИЛЬ И MARUSSIA СКОРОПОСТИЖНО ПОКИНУЛИ МИР ЖИВЫХ. Я НЕ СОБИРАЮСЬ УСТРАИВАТЬ ТАНЦЫ НА ТРУПАХ, НО СКАЗАТЬ ПАРУ СЛОВ СЧИТАЮ НЕОБХОДИМЫМ.

С Ё-МОБИЛЕМ ВСЕ БЫЛО ЯСНО С САМОГО НАЧАЛА. И ДЕЛО ВО ВСЕ НЕ В КЛАС- сике — как корабль назовешь, так он и поплывет! Нет, дело в подходе. Общеизвестно, что в условиях жесткой конкуренции массовый продукт сегодня должен сочетать в себе трудно сочетаемое — высокое качество и низкую цену. А времена счастливых владельцев «запорожцев» катнули в лето вместе с Советским Союзом. Невозможен даже китайский вариант: за три копейки сегодня даже гастарбайтеры работать не будут — это на сегодняш- ний день неоспоримая привилегия жителей Поднебесной. У нас, правда, существует еще один популярный прием в бизнесе — украсть. Но при массовом производстве даже он не работает. Так что Ё-маё-автомобиль был обречен по определению.

Со спорткаром Marussia дело сложилось несколько иначе, но, к сожалению, с тем же финалом. Я прекрасно понимаю, что сумму, близкую к 100 миллионам евро, в которую якобы обошелся проект Marussia (см. РБК daily, 00:05, 08.04.2014), можно объяснить лишь четырьмя вариантами ответов: шуткой, клеветой, бездарным руководством и отмывкой денег. Лично я склоняюсь к комбинации из двух последних. Обвинение серьез- ное, поэтому не хочу быть голословным.

Чуть меньше десятка лет назад мне довелось познакомиться с Кристианом фон Кёнигсеггом — создателем всемирно известных суперкаров Koenigsegg. Ему тогда было всего 33 года, 11 из которых он занимался разработкой, производством и продажей су- перкаров. До этого, с 20 до 22 лет, юный баронет, как и многие в его возрасте, пробовал себя в бизнесе. Начал, правда, с необычного — вместе с приятелем создал духи с весьма привлекательным ароматом. Продав выгодно лицензию, они пустились во все тяжкие быстрого бизнеса. Благодаря русскому знакомому (и здесь без наших не обошлось!) за- валили маленькую Эстонию куриными «ножками Буша», потом продолжили раскрутку на поставках напольных покрытий, бумажных пакетов и алкоголя.

Но к 22 годам Кристиан очнулся, вырвался из плена «золотой лихорадки» и вернулся к любимому с самого раннего возраста делу — созданию суперкаров.

Надо сказать, что Кристиан — тонкий, обаятельный человек с удивительной способностью находить оригинальные реше- ния, казалось бы, неразрешимых задач. То, что он сделал, можно смело назвать шведским феноменом. За десять лет он не только создал с нуля и запустил в производство автомобиль, конкурирующий с Pagani, Bugatti, Ferrari, Lamborghini, но и побил их по главным показателям — скоро- сти, управляемости и комфорту!

Сегодня Koenigsegg — один из самых престижных и дорогих автомобилей в мире. Максимальная скорость модели 2014 го- да Agera One — 430 км/ч; разгон до сотни — 2,5 с; мощ- ность — 1360 л. с.! Цена соответствующая — \$2 500 000.

Так что учитесь, господа хорошие, как делать автомо- били! А для грамотеев, любителей ерничать, сообщаю, что Koenigsegg переводится как «лезвие меча» — и ни к коро- лям, ни к яйцам, а тем более королевским яйцам отношения не имеет. □

Рис. Виталия Подвижного



Виталий Подвижный



KIA

Official Partner



Испытай новый KIA cee'd **GT**

Адреналин закипает в крови при одном взгляде на него. Стремительные линии корпуса. Передовые технологии. Мощный турбированный двигатель... Все это KIA cee'd!
Испытайте новый заряженный пятидверный хэтчбэк KIA cee'd GT

* KIA - официальный партнер чемпионата мира по футболу - 2014. ** Искусство удивлять. *** 5 лет. Гарантия 5 лет/150 000 км действительна на автомобили, реализуемые официальными дилерами ООО «КИА Моторс РУС» с 1 марта 2009 года на условиях, указанных на сайте www.kia.ru и в сервисной книжке производителя.

Качество заводит! Новый характер KIA Cee'd



The Power to Surprise**



Спортивные легкосплавные диски 18"



Спортивные сиденья RECARO



Приборная панель Supervision с цветным дисплеем TFT 7"



Мощный турбированный двигатель 204 л.с.



Светодиодные ходовые огни и задние фонари



20



ПОДИУМ

12 ПЕКИНСКИЙ АВТОСАЛОН



ПОЛИГОН

20 RENAULT LOGAN

В большинстве случаев появление каждого очередного представителя модельной линии подразумевает прогресс относительно предшественника. Новый Renault Logan не исключение. Однако, несмотря на ожидаемость эффекта, он приятно удивляет балансом своих качеств.

28 KIA SOUL

В Kia не скрывают своей гордости этим автомобилем, считая его шедевром современного автомобильного искусства. Не случайно в качестве места первого свидания с обновленным Soul компания выбрала столицу современной архитектуры – Копенгаген.

32 CHERY TIGGO 5

Летом в России стартуют продажи кроссовера Tiggo 5, который метит в конкуренты Ford Kuga и Toyota RAV4. Посетив завод Chery Auto в Даляне, мы протестировали эту модель на местном полигоне и составили первые впечатления о китайской новинке.

36 CITROEN C3 PICASSO VS OPEL MERIVA

Популярные в Европе компакт-вэны россияне вниманием не балуют. Взяв на тест Citroen C3 Picasso и Opel Meriva, мы решили разобраться, чем эти машины могли бы привлечь покупателей и почему до сих пор не сделали этого.

42 HYUNDAI I40 VS VOLKSWAGEN PASSAT

Один – типичный представитель европейской школы автомобилестроения. Другой – откровенный «азиат». Оба стоят примерно одинаковых денег, и о каждом из них производитель говорит как о единственно правильном представителе автомобилей бизнес-класса. Volkswagen Passat и Hyundai I40 мы решили свести в этом тесте, дабы расставить точки над «и».

48 SEAT ALHAMBRA 2.0 TSI

Считается, что мини-вэн – это автомобиль, в первую очередь, для многодетной семьи. Проведя в обществе Seat Alhambra три месяца, ответственно заявляем: это заблуждение.

52 ТЫ И ТВОЯ МАШИНА

КОМТРАНС

54 НОВОСТИ

56 «МИР АВТОБУСОВ»

В нашей стране переделка цельнометаллических фургонов в автобусы малого класса уже давно оформилась в целую отрасль – гибкую, динамичную и хорошо оснащенную. На выставке «Мир автобусов» эта продукция традиционно была представлена во всем многообразии.

НОМЕР ПОДПИСАН В ПЕЧАТЬ 19.05.2014



ПРОСТОРНЫЙ САЛОН



ЦВЕТНОЙ ПРОЕКЦИОННЫЙ
ДИСПЛЕЙ



ИНТЕЛЛЕКТУАЛЬНЫЙ
ПОЛНЫЙ ПРИВОД
HYTRAC AWD



ЗАДНИЕ ФОНАРИ
СО СВЕТОДИОДАМИ



НОВЫЙ GENESIS¹ ПОЛНЫЙ ПРИВОД ОЩУЩЕНИЙ

- /// ДВИГАТЕЛИ 3.0 GDI (249 л. с.) и 3.8 GDI (315 л. с.)³
- /// СИСТЕМА МОНИТОРИНГА СЛЕПЫХ ЗОН³
- /// ИНТЕЛЛЕКТУАЛЬНЫЙ КРУИЗ-КОНТРОЛЬ С ФУНКЦИЕЙ ЭКСТРЕННОГО ТОРМОЖЕНИЯ³
- /// ДЛИННАЯ КОЛЕСНАЯ БАЗА (3010 мм)

Восхищает дизайном. Покоряет комфортом.
Поражает точностью во всех деталях.
Впечатляет безграничным контролем над дорогой.
Это Ваш выбор, и Вы ощущаете это.

Цена: 1 859 000 руб.²



Служба клиентской поддержки:
8 800 333 0 111



¹ Джenezис. ² Максимальная рекомендуемая розничная цена в комплектации Business (Бизнес). Окончательную цену можно узнать у официальных дилеров HYUNDAI. ³ Набор опций зависит от комплектации. ⁴ Премиум Эшуранс. Подробности на сайте www.HYUNDAI.ru. Реклама.

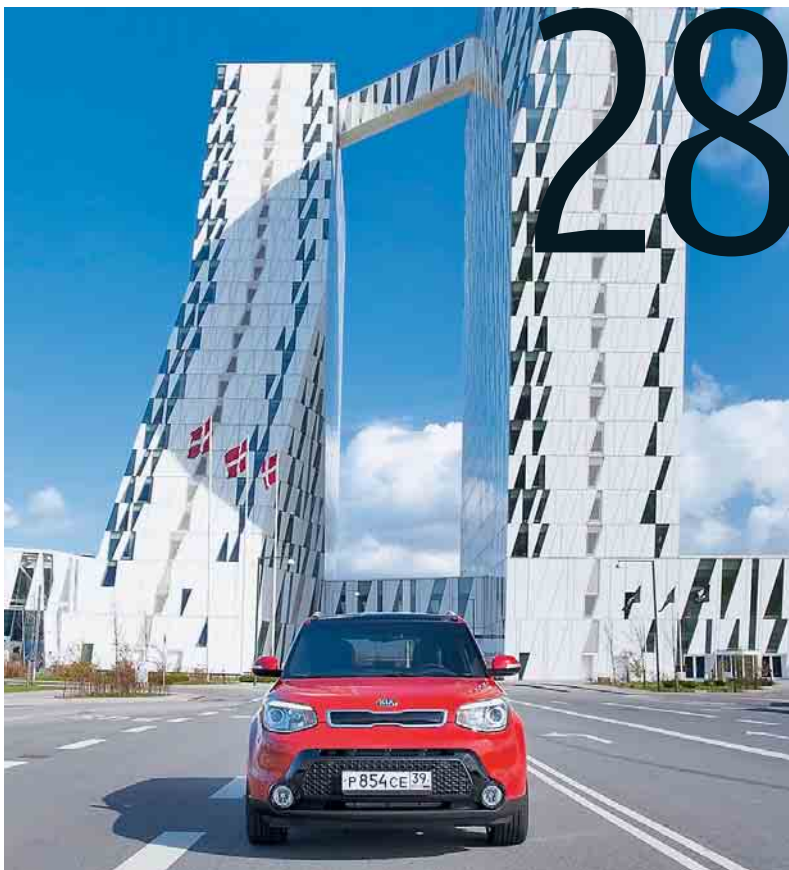

МОТО

60 ГИДРОЦИКЛЫ-2014

Гидроциклы – техника специфическая. Стоят дорого, «едят» много, налог на них какой-то безумный, инфраструктура туристической водной в России почти нет, их надо возить до воды и где-то хранить – в общем, одни хлопоты. Но все равно люди гидроциклы покупают, катаются и ловят кайф. Что же нового приготовили в этом году многочисленные фирмы-производители?

62 YAMAHA XV950 VOLT

После довольно продолжительного «молчания» Yamaha начала выдавать на гора результаты скрытого от посторонних глаз труда и радовать мотосообщество разнообразными и действительно интересными новыми моделями мотоциклов, да еще и по несколько штук за год (и обещают еще!). А мы начинаем делиться с вами впечатлениями от этих новинок.

66 POLARIS SCRAMBLER 1000 XP EPS

Первая спортивная модель Polaris Scrambler вышла в 2012 году на базе утилитарно-туристического Sportsman и была оснащена 850-кубовым мотором мощностью 77 л. с. В этом году появилась еще более «взрослая» модификация – с почти литровым (952 см³) мотором мощностью уже 89 л. с. По заявлению компании, это самый мощный аппарат в классе.

68 HARLEY-DAVIDSON VRSCF V-ROD MUSCLE

Пауэр-круизер, спорт-круизер, мускул-байк, или, по-автомобильному, хот-род – это гибрид скорости и пафоса, спортбайка и круизера, рожденный для тех, кому претит поза эмбриона и пластик, но «пульнуть» все же охота.

ГАРАЖ

70 НОВОСТИ

72 KÄRCHER

Для многих автомобилистов название компании с характерной желто-черной символикой уже давно стало нарицательным. Когда говорят, что нужно помыть автомобиль «Керхером», то могут подразумевать любую мойку с применением аппарата высокого давления. Желая понять, почему продукция немецкой фирмы снискала такую известность, мы отправились на родину марки – в Германию.

74 «ШЕЛЛ»

«Это новаторская технология, и говорить о ней можно много. Но резюмировать я могу коротко: это невероятно! И то, о чем мы хотим вам рассказать, является настоящим прорывом в области производства моторных масел», – так эмоционально начал представление нового продукта вице-президент Shell Lubricants Marketing Эндриу Хепхер. Заинтриговал Эндриу...

78 FORD GALAXY И S-MAX

Когда прошлое поколение Galaxy близилось к завершению, в компании Ford, желая убить двух зайцев, пошли нестандартным путем: на одной платформе были созданы два идентичных по конструкции, но разных по назначению мини-вэна. И надо сказать, трюк удался. Как и большинство европейских моделей «Голубого овала», Galaxy и S-Max многим пришлись по вкусу. Но так ли хороши подержанные экземпляры?

ТРАССА

82 WORLD SERIES BY RENAULT

Кто из гонщиков-«кольцевиков» не мечтает стать пилотом «Формулы-1»? Наверняка большинство мечтают. Вот только единого беспроигрышного рецепта того, как попасть в «королевские гонки», нет. Правда, есть ступени, прохождение которых мечту может существенно приблизить. Это Мировая серия Renault с ее авангардом – Formula Renault 3.5.

ПЕКИНСКИЙ АВТОСАЛОН ГЛАВНЫЕ НОВИНКИ

12-18



BMW Россия

www.bmw.ru



С удовольствием
за рулем

Реклама

ПЕРВОКЛАССНЫЙ СЕРВИС ДЛЯ ВАС И ВАШЕГО BMW.

ОФИЦИАЛЬНЫЙ СЕРВИС BMW ПРЕДЛАГАЕТ ВАМ НЕ ТОЛЬКО ВЫСОКИЙ УРОВЕНЬ ОБСЛУЖИВАНИЯ АВТОМОБИЛЯ, НО И МАКСИМАЛЬНЫЙ КОМФОРТ ВО ВРЕМЯ ОЖИДАНИЯ.

УСЛУГА ПО ЗАМЕНЕ МОТОРНОГО МАСЛА

BMW 1 серии 116i	от 6 900 руб. с НДС
BMW 3 серии 320i	от 6 900 руб. с НДС
BMW 5 серии 528i xDrive	от 6 900 руб. с НДС
BMW X1 xDrive20i	от 7 800 руб. с НДС
BMW X3 xDrive28i	от 6 900 руб. с НДС
BMW X5 xDrive35i	от 8 690 руб. с НДС
BMW X6 xDrive35i	от 8 690 руб. с НДС

СПЕЦИАЛЬНОЕ ПРЕДЛОЖЕНИЕ

При обслуживании автомобиля в официальном сервисе BMW в период с 15 апреля по 30 июня 2014 года получите в подарок карту BMW «Помощь на дорогах» (BMW ROADSIDE ASSISTANCE*) сроком действия 1 год с момента оформления. Подробнее ознакомьтесь с предложением Вы можете на официальном сайте BMW по ссылке www.bmw.ru



[Facebook.com/BMWRussia](https://www.facebook.com/BMWRussia)

Дополнительную информацию уточняйте у Вашего официального дилера BMW, а также на официальном сайте по ссылке www.bmw.ru
Служба клиентской поддержки BMW: 8 800 2003 269 (звонок по РФ бесплатный).

* Программа помощи на дорогах BMW. Уточняйте у Вашего официального дилера наличие дополнительных привилегий на сервисное обслуживание. Предложение для владельцев автомобилей BMW от 2 до 5 лет.

66

122

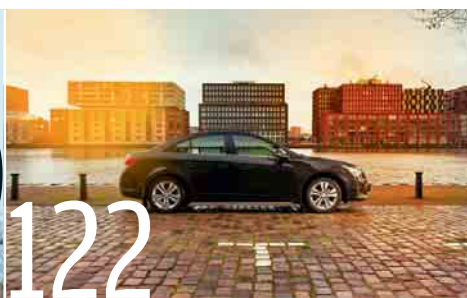

82

МАГАЗИН

84 НОВОСТИ ДИЛЕРОВ И ПРЕДСТАВИТЕЛЬСТВ

- 6 российских премьер месяца
- 6 важных событий месяца
- 5 выгодных предложений месяца

88 АВТОМОБИЛЬ ГОДА – 2014

Подведены итоги трехмесячной дистанции голосования премии «Автомобиль года в России». В ходе торжественной церемонии, состоявшейся в московском клубе Brasserie Moscow, были объявлены имена победителей всенародных автовыборов.

92 НОВИНКИ ЭЛЕКТРОНИКИ

ПАРКОВКА

122 НА CHEVROLET CRUZE ПО БЕНИЛЮКСУ

Есть желание отправиться на уик-энд в Европу? Но туристические маршруты вокруг европейских столиц вроде Парижа, Рима и Барселоны уже наскучили? Что ж, попробуем разнообразить географию, отправившись на «тур выходного дня» по Бенилюксу вместе с Chevrolet Cruze 1.4!

128 АВТОЮРИСТ



НОВИНКИ МЕСЯЦА

84



ГЛАВНЫЙ РЕДАКТОР ОЛЕГ БОГДАНОВ
ЗАМ. ГЛАВНОГО РЕДАКТОРА АНДРЕЙ МАШНИН
ДИРЕКТОР ПО РАБОТЕ С АВТОПРЕДСТАВИТЕЛЬСТВАМИ АЛЕКСАНДР ВОРОБЬЕВ
АРТ-ДИРЕКТОР ТИХОМ СИКУЛЕР
РЕДАКТОР РАЗДЕЛА НОВОСТЕЙ И КАТАЛОГА МАКСИМ ФЕДОРОВ
РАЗДЕЛ НОВОСТЕЙ ОЛЬГА МАШНИНА
РЕДАКТОР РАЗДЕЛА ИСПЫТАНИЙ ОЛЕГ КАЛАУШИН
РАЗДЕЛ ИСПЫТАНИЙ ВЛАДИМИР МАККАВБЕЕВ
НАТАЛЬЯ УМНОВА
РЕДАКТОР РАЗДЕЛА «ГАРАЖ» ИВАН СОКОЛОВ
РЕДАКТОР РАЗДЕЛА СПОРТА СТАНИСЛАВ ШУСТИЦКИЙ
ФОТОРЕДАКТОР ИГОРЬ КУЗНЕЦОВ
ДИЗАЙНЕРЫ АЛЕКСЕЙ СМРНОВ
НАТАЛИЯ МУРМЫЛО
ЦВЕТОКОРРЕКЦИЯ И ПРЕПРЕСС МАРГАРИТА ДАНИЛОВА
ОТДЕЛ РЕКЛАМЫ, МОСКВА: **РУКОВОДИТЕЛЬ** ВИТАЛИЙ АВДЕЕВ
Телефон (495) 663-9320
v.avdeev@spn.ru
АНДРЕЙ АРСЕНЕНКОВ
АЛЕНА КЕЧИНА
АНТОН ЛИСАФЬЕВ
ОКСАНА НАУМОВА
ОТДЕЛ РЕКЛАМЫ, С.-ПЕТЕРБУРГ **РУКОВОДИТЕЛЬ** ВИКТОРИЯ СОКОЛОВА
Телефон (812) 380-0008
v.sokolova@spn.ru
НИКИТА КОМАРОВ
БРЕНД-МЕНЕДЖЕР
ОТДЕЛ ДИСТРИБЬЮЦИИ И ПОДПИСКА **РУКОВОДИТЕЛЬ** АРТЕМ КАРАПЕТЯН
a.karapetyan@spn.ru
ВИТАЛИЙ АВДЕЕВ
v.avdeev@spn.ru
РУКОВОДИТЕЛЬ ОТДЕЛА ПРОДАЖ ОНЛАЙН-РЕКЛАМЫ **WWW.SKOLESO.RU**

ЖУРНАЛ «5 КОЛЕСО» Индекс по объединенному каталогу «Пресса России» – 14776
 Индекс по каталогу «Почта России» – 10934

ПЕЧАТЬ ОТ «Блиц-Принт»
Тираж – 152 000 экземпляров СВОБОДНАЯ ЦЕНА
 Свидетельство о регистрации средства массовой информации ПИ №ФС77-32478 от 18.07.2008.
 Выдано Федеральной службой по надзору в сфере связи и массовых коммуникаций

Выходит с сентября 1993 года
 000 «ЖУРНАЛ 5К»

УЧРЕДИТЕЛЬ 000 «5К»
ИЗДАТЕЛЬ www.spn.ru

АДРЕСА ИЗДАТЕЛЯ: 127473, Москва, Суворовская площадь, 1/52, корп. 2.
 197342 Санкт-Петербург, Торжковская ул., 1, корп. 2.
 220101, Минск, Беларусь, ул. Якубова, д. 6.

АДРЕС РЕДАКЦИИ: 197342 Санкт-Петербург, Торжковская ул., 1, корп. 2.
 Тел./факс (812) 380-0008.
Веб-сайт: www.skoleso.ru

Редакция не несет ответственности за содержание рекламы.

Использование любых материалов из журнала, включая дизайнерские разработки, возможно только после согласования с редакцией.

ЖУРНАЛ РАСПРОСТРАНЯЕТСЯ В ГОРОДАХ:

Архангельск • Астрахань • Великий Новгород • Владимир • Волгоград • Вологда • Воронеж • Донецк • Екатеринбург • Запорожье • Иваново • Казань • Калининград • Калуга • Киев • Кишинев • Кострома • Красноярск • Курск • Липецк • Луцк • Минск • Москва • Мурманск • Набережные Челны • Нижний Новгород • Новосибирск • Орел • Пермь • Петрозаводск • Псков • Ростов-на-Дону • Рязань • Самара • Санкт-Петербург • Саратов • Севастополь • Смоленск • Таллин • Тамбов • Тверь • Тольятти • Тула • Ульяновск • Уфа • Челябинск • Чита • Ярославль

16+



НОВЫЙ ŠKODA RAPID. ЕСТЬ О ЧЕМ РАССКАЗАТЬ!

А вы уже успели познакомиться с новым **ŠKODA Rapid**?

Его прогрессивный дизайн, надежность и современные технологии, ксеноновые фары, просторный салон, вместительный багажник и кузов лифтбек не оставят вас равнодушными. Можно долго перечислять достоинства **ŠKODA Rapid**, но нет ничего лучше личного знакомства.

Запишитесь на тест-драйв в салонах официальных дилеров **ŠKODA** и убедитесь в этом сами!



Прогрессивный дизайн



Ксеноновые фары, противотуманные фары с функцией освещения поворотов



Кузов лифтбек и вместительный багажник



6-ступенчатая АКПП



Просторный салон

www.skoda-auto.ru 8 800 555 01 01



ВТОРЖЕНИЕ

MERCEDES-BENZ COUPE SUV CONCEPT. БАВАРЦАМ ВПОРУ ТРЕБОВАТЬ ВВЕДЕНИЯ САНКЦИЙ ПРОТИВ MERCEDES-BENZ: ВЕДЬ КОНКУРЕНТ РЕШИЛ ВТОРГНУТЬСЯ НА ИХ ТЕРРИТОРИЮ.

При всем желании у дизайнеров Mercedes-Benz не получилось избавиться от ассоциаций с баварским кроссовером. Причем сильнее всего сходство Coupe SUV Консерт и BMW X6 прослеживается в профиле с характерной **НИСПАДАЮЩЕЙ ЛИНИЕЙ КРЫШИ**, плавной перетекающей в кучий «хвост» крышки багажника. Кстати, эту самую крышку мерседесовцы все же попытались индивидуализировать за счет протянувшейся от края до края цельной **ПОЛОСЫ СВЕТОДИОДНЫХ ФОНАРЕЙ**.



Облик показанного на автосалоне в Пекине Mercedes-Benz Coupe SUV недалеко от конвейерной версии: готовы биться об заклад, что серийный кроссовер позаимствует большинство элементов дизайна концепта без каких-либо существенных переделок. Однако про **НАРУЖНЫЕ ЗЕРКАЛА ЗАДНЕГО ВИДА** этого сказать не беремся. Их элегантные ножки вряд ли получат одобрение у технологов, поскольку столь замысловатая конструкция затруднит реализацию элементарной функции складывания зеркал.

Как и концепт, будущая серийная новинка получит полностью **СВЕТОДИОДНУЮ ОПТИКУ**. Причем не исключено, что светодиодные фары и фонари войдут в стандартную комплектацию модели. Ведь сейчас LED-фарамы никого не удивили: за относительно небольшие деньги ими можно оснастить даже хэтчбэк Гольф-класса, ну а здесь речь идет о недешевой модели «премиального» бренда.



305/45R22 – РАЗМЕРНОСТЬ ШИН MERCEDES-BENZ COUPE SUV CONCEPT



Показанный в Пекине прототип призван распалить интерес публики перед премьерой серийной модели, которая, как ожидается, пройдет в январе в Детройте. Пока производитель не раскрывает никаких подробностей относительно будущего кроссовера. Но кое-какую информацию об этой модели нам удалось почерпнуть из неофициальных источников. «Инсайдеры» сообщают, что **НОВИНКА БУДЕТ ПОСТРОЕНА НА ШАССИ MERCEDES-BENZ ML** и пойдет в серию в конце следующего года. Местом производства кроссовера станет завод в Тускалузе (США), где собирают «эмэлку». Серийная версия окажется крупнее своего агрегатного донора, а также BMW X6 (что не удивительно, ведь только по высоте концепт превосходит «баварца» на 6 см). При этом называться новинка будет Mercedes-Benz MLC, что буквально означает «ML Coupe».

ПРОДОЛЖЕНИЕ СЕРИАЛА

BMW VISION FUTURE LUXURY. МНЕНИЯ ЭКСПЕРТОВ О ПОКАЗАННОМ В ПЕКИНЕ КОНЦЕПТЕ BMW РАЗДЕЛИЛИСЬ: ОДНИ ПРОЧАТ ЕГО В ПРЕЕМНИКИ «СЕМЕРКИ», ДРУГИЕ СЧИТАЮТ ПРЕДВЕСТНИКОМ НОВОЙ, 9-Й СЕРИИ.



В распоряжении задних седоков имеются **ПАРА ИНДИВИДУАЛЬНЫХ ДИСПЛЕЕВ**, и еще общий – эта тройца позволяет просматривать потоковое видео и получать доступ к разным сервисам, включая консьерж-услуги.

ФАРЫ концептуального лимузина сделаны по новейшей технологии, где в качестве источника света используется лазер, а задние фонари имеют начинку из тончайших (в 400 раз тоньше человеческого волоса) органических светодиодов.

ШИРОКАЯ ПРИБОРНАЯ ПАНЕЛЬ концепта состоит из трех 3D-дисплеев. На экран по левую руку от водителя выводится различная информация об автомобиле – пробег, запас хода и т. д. Центральное табло показывает скорость и обороты двигателя на «виртуальных» шкалах спидометра и тахометра, ну а справа от него выводится картинка с мощного медиасенсора. Кстати, у переднего пассажира есть свой личный экран.



«ДИСКО» РАЗНЫХ ЖАНРОВ

LAND ROVER DISCOVERY VISION. 25-ЛЕТИЕ МОДЕЛИ DISCOVERY В LAND ROVER ОТПРАЗДНОВАЛИ ПОКАЗОМ ПРОТОТИПА «ДИСКО» НОВОГО ПОКОЛЕНИЯ, ЗАЯВИВ О ГРЯДУЩЕМ РАСШИРЕНИИ ЭТОГО СЕМЕЙСТВА.



Как и Range Rover, **DISCOVERY** становится еще одним «суббрендом» компании Land Rover. Под этим именем мы увидим как минимум две модели: обычный «Диско» и Discovery Sport. Причем первым в серию пойдет именно спортивный вариант: его мы увидим уже в следующем году.

Судя по концепту, получившему систему видеозвонков между пассажирами, лазерную проекцию подсказок навигатора на дорогу, функцию «прозрачный» капот, и даже возможность дистанционного управления машиной (!), новый **«ДИСКО» ОБЕЩАЕТ СТАТЬ САМОЙ ТЕХНИЧЕСКИ ПРОДВИНУТОЙ МОДЕЛЬЮ LAND ROVER.**



РАСПАШНЫЕ ДВЕРИ БЕЗ ЦЕНТРАЛЬНОЙ СТОЙКИ появились на концепте лишь для того, чтобы было лучше видно устройство его салона. На серийной модели такое решение использоваться не будет, поскольку в современных реалиях обеспечить достаточную жесткость кузова внедорожника при столь широком дверном проеме можно только в одном случае: установив его на прочную раму.



ПУТЕВКА В ЖИЗНЬ

AUDI TT OFFROAD CONCEPT. В AUDI УЖЕ ВТОРОЙ РАЗ ДРАЗНЯТ НАС КРОССОВЕРОМ С ИНТЕРЬЕРОМ ОТ КУПЕ TT. ЭТО ЗНАЧИТ ОДНО: ТАКАЯ МОДЕЛЬ СТАНЕТ СЕРИЙНОЙ!



ИНТЕРЬЕР КОНЦЕПТА в точности копирует таковой у серийного Audi TT нового поколения. И на сегодняшний день это один из лучших интерьеров в автомобилях данной размерности. Чего стоит полностью виртуальная панель приборов с экраном высокого разрешения или регуляторы климат-контроля, встроенные вместе с мини-дисплеями прямо в сопла воздуховодов!

В отличие от Audi TT, где пятая точка седока находится в экстремальной близости от дороги, **ПОСАДКА В КРОССОВЕРЕ БОЛЕЕ ВЫСОКАЯ И КОМФОРТНАЯ.** Ну, и самое главное, что позади передних кресел располагается не тесная лавочка, а еще один полноценный ряд сидений.



**1,9 Л/100 КМ
РАСХОДУЕТ
408-СИЛЬНЫЙ
ГИБРИДНЫЙ МОТОР AUDI
TT OFFROAD CONCEPT**

Как и Audi TT, новый кроссовер построен **НА ПЛАТФОРМЕ MQB.** Его габариты 4390/1850/1530 мм, база – 2630 мм. Получается, что эта модель немного длиннее (+5 мм) и шире (+19 мм), чем Audi Q3. Больше и ее колесная база (+27 мм), а вот высота кузова, напротив, меньше (-78 мм), что отвечает концепции новинки – ведь это же «внедорожное купе»!

НАЗВАНИЕ AUDI TT OFFROAD – ЭТО ФЕЙК. Согласно корпоративной терминологии будущая серийная новинка получит индекс Q4, а ее ближайшим (и пока единственным) конкурентом станет BMW X4. Показанный в начале года Audi Shooting Brake Concept в серию, скорее всего, не пойдет – 3-дверный кроссовер выглядит слишком экзотично.



ВОЛЬНОСТИ ПЕРЕВОДА

Volkswagen показал в Пекине седан NMC. Аббревиатура этой модели расшифровывается как New Midsize Coupe, что в вольном переводе означает «новый среднеразмерный седан с заниженной линией крыши» или «уменьшенный Passat CC». Новинка почти на 5 см короче Jetta, но при этом шире, чем Passat, ну а по высоте она идет практически вровень с Passat CC. За счет приземистого кузова коэффициент аэродинамического сопротивления этого седана всего 0,29, при этом он обладает большим багажником объемом 500 литров. В основе новинки – уже достаточно широко растражированное шасси MQB, поэтому проблем с запуском ее в серию быть не должно. Вот только будет ли это «глобальный» седан или модель только для Китая, пока не ясно.



SACHS –
торговая марка ZF

Теперь одна марка –

амортизаторы SACHS



С 2015 года покупайте амортизаторы BOGE под маркой SACHS. Качество и технологии двух марок теперь под одним именем – SACHS!



ОН ВЕРНУЛСЯ

FORD ESCORT. ПОСЛЕ МНОГОЛЕТНЕГО ЗАБВЕНИЯ FORD ESCORT ВОЗВРАЩАЕТСЯ НА РЫНОК В ОБРАZE НОВОГО СЕДАНА. ПРАВДА, ПОКА ЭТО КАСАЕТСЯ ТОЛЬКО КИТАЙСКОГО РЫНКА.



福睿斯



福睿斯

РАЗРАБОТКУ ВСЕЙ ТЕХНИЧЕСКОЙ ЧАСТИ СЕДАНА ДОВЕРИЛИ КИТАЙЦАМ. И это не случайно! Ведь Китай – приоритетный рынок сбыта для данной модели. Все прочие страны получат этот автомобиль уже после того, как его начнут собирать и продавать в Поднебесной. В данный список входит и Россия, причем у нас должен быть Escort местного производства. Но из-за локализации сборки мы получим эту модель в лучшем случае лишь к концу следующего года, а в худшем...

Ничем не примечательный **СЕДАН СОЗДАВАЛСЯ В АВСТРАЛИЙСКОМ ДИЗАЙН-ЦЕНТРЕ FORD**, но не будем заострять на этом внимания. С таким же успехом Escort могли нарисовать в Америке, Европе или даже Китае – результат был бы примерно тем же. Просто австралийские дизайнеры в тот момент были заняты меньше, чем их заокеанские коллеги.

«ЭСКОРТ» ПОСТРОЕН НА МОДИФИЦИРОВАННОМ ШАССИ «ФОКУСА», в котором ради снижения себестоимости заднюю многорычажную подвеску заменили более простой полузависимой балкой. При этом межосевое расстояние было увеличено примерно на 4 см, что должно помочь решить проблему с тесным задним рядом сидений, от которого страдают все владельцы «Фокусов».

ВЫРОС И ПОХОРОШЕЛ

Помнится, на тесте Peugeot 408 мы сетовали, что модель уже морально устарела. И не прошло и полгода, как французы представили новое поколение 408-го! Причем новичок стал не только краше, но и больше: длина седана увеличилась на 47 мм, а колесная база – на 13 мм. Правда, в нашей стране новинку выпускать пока не планируется. Вместо нее россиянам придется покупать старую модель, которая продержится на конвейере как минимум до следующего лета.



ИНТЕРЬЕР «ЭСКОРТА» также ничем особым не примечателен, если не считать отдельного коннектора/зарядки и держателя для смартфона (они расположены над центральными дефлекторами вентиляции), который должен заменить штатный навигатор и систему мультимедиа. Кстати, на фото изображен салон седана в самой дорогой комплектации, но и у него качество пластика отделки оставляет желать лучшего. Да и сиденья здесь не такие удобные, как в «Фокусе», – словом, «бюджетник».



КИТАЙ, ВЫРУЧАЙ!

CITROEN C-XR. КОМПАНИЯ CITROEN НАДЕЕТСЯ ХОРОШО ЗАРАБОТАТЬ НА ПРОДАЖАХ КОМПАКТНЫХ КРОССОВЕРОВ, А ПОМОГУТ ЕЙ В ЭТОМ КИТАЙЦЫ, ПРИЧЕМ НЕ ТОЛЬКО В КАЧЕСТВЕ ПОКУПАТЕЛЕЙ.

Показанный в Пекине Citroen C-XR носил статус концепта, хотя со стороны французов это было чистой воды лукавство. Самым концептуальным элементом этого кроссовера являлись **КРАСИВЫЕ СВЕТОДИОДНЫЕ ФАРЫ**, а в остальном это типичный предсерийный автомобиль, который уже в этом году встанет на конвейер китайского СП Citroen-Dongfeng.



ЦЕННОСТЬ БРЕНДА

Запуск линейки DS прошел успешно, и теперь автомобили под этой символикой отправятся в самостоятельное плавание, без формальной привязки к «материнской» компании Citroen. Первой моделью «премиального» бренда DS станет кроссовер 6WR. При габаритах 4550/1860/1610 мм и колесной базе 2730 мм французская новинка больше и вместительнее, чем BMW X1 или Mercedes-Benz GLA. Хотя продавать ее наверняка придется с приличным дисконтом по отношению к вышеупомянутым моделям, поскольку ценность бренда DS пока несоизмеримо ниже (не только в рейтингах, но и в глазах покупателей), чем брендов конкурентов. Так это или нет – первыми узнают китайцы, которые смогут купить 6WR уже в этом году.

В основе новинки лежит то же шасси, что и у Peugeot 2008, но при этом Citroen C-XR на 10 см длиннее, а его колесная база больше аж на 11 см! И если 2008-й относится к B-сегменту, то **C-XR – ЭТО УЖЕ ПОЛНОЦЕННЫЙ КРОССОВЕР С-СЕКМЕНТА.** Правда, и цена в этом случае будет соответствовать классу машины, т.е. Citroen будет стоить дороже соплатформенного Peugeot.

За прошлый год в Китае было продано 3 млн компактных кроссоверов – на 50% больше, чем годом ранее. И по всем признакам рост продолжится! Не удивительно, что в Citroen решили также включиться в дележ этого «пирога», причем не в одиночку, а призвав на помощь своего давнего партнера, компанию Dongfeng. **МОДЕЛЬ C-XR – ПЕРВЫЙ ПРОЕКТ СОЗДАНИЯ КРОССОВЕРА, КОТОРЫЙ CITROEN ОСУЩЕСТВИЛ СОВМЕСТНО С КИТАЙЦАМИ.** И его результаты не могут не радовать: новинка получилась не только симпатичной, но и вместительной. Сочетание этих двух качеств должно понравиться жителям как Поднебесной, так и других стран: при адекватной цене этот кроссовер в России оторвали бы с руками.





НЕИЗВЕСТНОСТЬ

HYUNDAI IX25. КОМПАНИЯ HYUNDAI ПОРАДОВАЛА СВОИХ КИТАЙСКИХ ПОКЛОННИКОВ КОМПАКТНЫМ КРОССОВЕРОМ. НО, КОГДА ЭТА МОДЕЛЬ ПОЯВИТСЯ В РОССИИ, ПОКА ТОЧНО НЕ ИЗВЕСТНО.

На подиуме ix25 выглядел крохой, но на проверку оказался не таким уж маленьким: **ПО ГАБАРИТАМ (4270/1780/1630 мм) И КОЛЕСНОЙ БАЗЕ (2599 мм) ОН ЛИШЬ ЧУТЬ-ЧУТЬ УСТУПАЕТ SUZUKI NEW SX4!** Впрочем, главные его соперники – это Ford EcoSport, Skoda Yeti, Opel Mokka и Peugeot 2008.



Производство **HYUNDAI IX25** стартует в конце года, но **ПОКА ИСКЛЮЧИТЕЛЬНО ДЛЯ РЫНКА ПОДНЕБЕСНОЙ** (выпускать его будут совместно с компанией BAIC). Но уже в следующем году возможен выход в свет «евроверсии» кроссовера, которая должна поступить и на российский рынок.

КРОССОВЕР ПОСТРОЕН НА НОВОМ ШАССИ, которое, по всей видимости, также будет использовано при создании Hyundai i20 следующего поколения. Прототип оснащался 2,0-литровым бензиновым мотором, который станет «топовым» в линейке силовых агрегатов серийной версии.



HAVAL ИДЕТ В РОССИЮ

ОГРОМНАЯ ЭКСПОЗИЦИЯ GREAT WALL MOTORS, РАЗВЕРНУТАЯ НА ПЕКИНСКОМ АВТОСАЛОНЕ ПОД ФЛАГАМИ «ХАВЕЙЛ», ВКЛЮЧАЛА ВОСЕМЬ РАЗНОКАЛИБЕРНЫХ МОДЕЛЕЙ. БРЕНД HAVAL, КОТОРЫЙ ПРЕЖДЕ ЯВЛЯЛСЯ ЧАСТЬЮ ЛИНЕЙКИ GWM, ПРЕВРАТИЛСЯ В САМОСТОЯТЕЛЬНУЮ ЕДИНИЦУ.



HAVAL H9 полностью отвечает запросам тех, кому нужно ехать не взирая на дороги и направления. Этот настоящий рамный внедорожник, по размерам превосходящий идеологически близкий Toyota Land Cruiser Prado, доступен с широкой линейкой силовых агрегатов мощностью от 218 до 313 л.с. Правда, в России H9 появится не раньше следующего года.



Самой компактной по размерам, и, возможно, самой доступной по цене моделью Haval, станет кроссовер **H2** длиной 4,33 метра. Этот автомобиль радует просторным задним рядом сидений, качественными материалами отделки, красивыми приборами и богатым мультимедиа.

HAVAL H8 – ближайший конкурент VW Touareg, сходство с которым можно уловить во внешности китайской модели. Впрочем, сходство это относительное: H8 крупнее и просторнее «Туарега». Кстати, именно с этого кроссовера «Хавейл» начнет наступление на наш рынок: в России H8 появится уже в конце лета на ММАС (Московский международный автосалон).



SPORTSMAN **ACE**[™]



Новый **УНИКАЛЬНЫЙ** гибрид **Sportsman ACE**, сочетающий в себе высокую проходимость квадроциклов Sportsman и удивительный комфорт **SIDE-BY-SIDE***



кредитная программа Polaris Finance
0% годовых** подробности у ваших дилеров
или на www.brandtpolaris.ru

* Все указанные характеристики относятся к модели мотовездехода Polaris Sportsman ACE: уникальный гибрид в линейке мототехники Polaris. Предложение ограничено наличием товара. Подробности у продавцов-консультантов и на сайте www.brandtpolaris.ru
** Условия кредитования: 0% годовых предоставляется при первоначальном взносе от 30% от стоимости техники и сроке кредитования - 12 месяцев; сумма кредита от 80 000 руб. до 550 000 руб.; валюта кредита - рубли РФ; оформление кредита по двум документам (паспорт + вод. удостоверение/загранпаспорт/военный билет) без предоставления справок о доходах; комиссия за выдачу кредита составляет 0 руб.; кредит погашается ежемесячно аннуитетными платежами; ежегодное страхование риска по КАСКО от угона, повреждения, полной гибели техники не требуется. При погашении кредита через третьих лиц возможна комиссия. Затраты Покупателя между заявленной ставкой 0% и ставкой 16%, указанной в кредитном договоре, достигаются за счет соразмерного снижения цены на технику при заключении кредитного договора на вышеуказанных условиях. При оформлении кредита на срок свыше 12 месяцев, условия кредитования устанавливаются банком, предоставляющим кредит. Дополнительную информацию об условиях кредитования по данному предложению можно получить на сайте www.raiffeisen.ru.
Не является публичной офертой. Товар сертифицирован. Цвет и комплектация могут отличаться от изображенных на фотографии. ЗАО "БРАНДТ", ОГРН 1037828005137. РЕКЛАМА

95 ДИЛЕРОВ НА ВСЕЙ ТЕРРИТОРИИ РОССИИ

МОСКВА МЫТИЩИ ХИМКИ САНКТ-ПЕТЕРБУРГ АБАКАН АРХАНГЕЛЬСК БАРНАУЛ БРАТСК ВЛАДИМИР ВОЛГОГРАД ВОЛОГДА ЕКАТЕРИНБУРГ ИЖЕВСК ИРКУТСК КАЗАНЬ
КЕМЕРОВО КИРОВ КОСТРОМА КРАСНОДАР КРАСНОЯРСК МИНСК МУРМАНСК НАБЕРЕЖНЫЕ ЧЕЛНЫ НИЖНЕВАРТОВСК НИЖНИЙ НОВГОРОД НОВОКУЗНЕЦК НОВОСИБИРСК
НОВЫЙ УРЕНГОЙ НОРИЛЬСК ОМСК ПЕРЬ ПЕТРОЗАВОДСК ПЕТРОПАВЛОВСК-КАМЧАТСКИЙ ПРИОБЬЕ РЫБИНСК РЯЗАНЬ САЛЕХАРД САМАРА САРАТОВ СМОЛЕНСК
СТАВРОПОЛЬ СУРГУТ СЫКТЫВКАР ТОЛЬЯТТИ ТОМСК ТЮМЕНЬ УЛАН-УДЭ УФА ХАБАРОВСК ЧЕБОКСАРЫ ЧЕЛЯБИНСК ЧЕРЕПОВЕЦ ЮЖНО-САХАЛИНСК ЯРОСЛАВЛЬ



МАСТЕР БАЛАНСА

RENAULT LOGAN ЦЕНА: ОТ 355 000 Р. **В ПРОДАЖЕ:** С ВЕСНЫ 2014 Г.

В БОЛЬШИНСТВЕ СЛУЧАЕВ ПОЯВЛЕНИЕ КАЖДОГО ОЧЕРЕДНОГО ПРЕДСТАВИТЕЛЯ МОДЕЛЬНОЙ ЛИНИИ ПОДРАЗУМЕВАЕТ ПРОГРЕСС ОТНОСИТЕЛЬНО ПРЕДШЕСТВЕННИКА. НОВЫЙ RENAULT LOGAN НЕ ИСКЛЮЧЕНИЕ. ОДНАКО, НЕСМОТРИ НА ОЖИДАЕМОСТЬ ЭФФЕКТА, ОН ПРИЯТНО УДИВЛЯЕТ БАЛАНСОМ СВОИХ КАЧЕСТВ **ИГОРЬ КУЗНЕЦОВ** **ФОТО АВТОРА**

НОВЫЙ LOGAN — ПЕРВЫЙ Renault, сделанный на АвтоВАЗе. Этот любопытный факт, озвученный накануне знакомства с новинкой, вместо приступа патриотизма заронил в мою душу зерно сомнения. Нет, я, конечно, патриот. Но и реалист тоже. Я научен горьким опытом, что клеймо «сделано

в России» отнюдь не гарантирует качество продукции. Даже если производственный процесс ограничен исключительно «нашей» сборкой. Что уж говорить о новом «Логане» с его «межгалактической» степенью локализации, равной 62%. Однако во время общения с машиной, когда новый Logan очень старательно



и, главное, убедительно доказывал, какой он хороший, сомнения отступили на второй план. К тому же вспомнилось, что на АвтоВАЗе параллельно с новинкой собирают «почти Renault» — Lada Largus, а также Nissan Almera. И ничего — обе бегают по российским дорогам без особых проблем. Кстати, во время предсерийных испытаний новый Logan прошел 1,9 млн км. Из них 75 тысяч — по нашим «направлениям». В любом случае лучший контролер надежности и качества — это время. А пока...

Что касается облика, он у Logan стал менее индивидуальным. По сравнению с предшественником, который бравировал (и бравирует) своей оригинальной внешностью направо и налево, этот может «растворяться» в толпе. По крайней мере, в толпе таких, как, например, Chevrolet Cobalt. Правда, отдельные характерные детали, например «мордаха», сходная с корпоративной реношной «физиономией», позволяют издали распознать «загадочный объект». В общем, Renault Logan, утратив

юношеское озорство, стал выглядеть солиднее и благороднее.

Данная тенденция наблюдается и в салоне. Причем даже в большей степени, чем снаружи. Здесь в целом не хуже, чем в ином «Гольф-классе». И просторно. И глаз радуется. И оснащенность на уровне. Здесь правит бал бюджетная респектабельность. А это значит, что качество жизни владельца машины будет сопоставимо с тем, что имеют обладатели более дорогих автомобилей. За исключением нюансов, разумеется. Впрочем, на них ☒





ТЕСТ-ДРАЙВ RENAULT LOGAN



1



2

- 1 **Салон выглядит вполне привлекательно.**
- 2 **Задняя часть седана отличается сдержанным, но привлекательным дизайном.**
- 3 **Приборный щиток пустоват, однако читается «на раз».**



3

можно закрыть глаза. Скажем, на грубоватый пластик передней панели. Или на отсутствие центрального подлокотника. Гораздо важнее, когда к твоим услугам такие «вкусности», как штатный навигатор, климат- и круиз-контроль, подогрев лобового стекла, парктроник... Речь, конечно, о высших комплектациях Privelege и Luxe Privelege. А вот две начальных — Access и Confort «от лукавого» и подходят только для бюджетных организаций. К слову, самый «упакованный» Logan стоит 515 тыс.

рублей, т.е. вполне подъемную сумму для того чтобы среднестатистический владелец был «в шоколаде». Пустой базовый седан оценен производителем в 355 тысяч.

Поначалу на водительском месте возникает ощущение «недоказанности». А точнее — недоделанности. Вроде как-то скучновато оформление и каких-то кнопок не хватает. Во многом, этот «дефицит» определяется лаконичным

приборным щитком с массой пустого пространства и активным дисплеем мультимедийного комплекса, реагирующим на тычки в экран пальцем. Спустя некоторое время понимаешь, что минимализм вполне оправдан, поскольку позволяет при полном наборе «услуг» концентрироваться на главном — на дороге. Несмотря на то, что имеется лишь угловая регулировка руля, устроиться за ним удастся ☑





GAZель Next

ЛУЧШИЙ КОММЕРЧЕСКИЙ АВТОМОБИЛЬ ГОДА¹

- Тысячи тонн перевезенных грузов
- Десятки тысяч довольных владельцев
- Сотни тысяч пройденных километров
- Миллионы заработанных рублей



Реклама

Кредитные² и лизинговые³ каникулы!



- широкий выбор специальных программ кредитования и лизинга

акция: рассрочка на 2 года⁴



- выгодные условия, индивидуальный подход к клиенту

акция: до 80 000 рублей бонус по программе⁵



- первая программа для коммерческой техники

круглосуточная техпомощь и топливные карты в подарок, скидки на запчасти и сервис

V Специальные условия для корпоративных клиентов

azgaz.ru 8-800-700-0-747

1. Автомобиль GAZель NEXT занял первое место по итогам конкурса «Лучший коммерческий автомобиль года в России», 2013 год, номинация «Фургон/малотоннажник года».

2. Кредитные каникулы - Акция с ЗАО «Кредит Европа Банк» с возможностью отложить первую выплату по кредиту на срок до 60 календарных дней с даты оформления кредитного договора. Также акция предполагает предоставление Клиенту сниженной ставки по кредиту за счет специальной цены на приобретаемый автомобиль. Акция действует до 30.06.2014г. Программа распространяется на любые автомобили марки «GAZ». Подробнее об условиях акции на сайте: <http://azgaz.ru/stock/kreditnye-kanikuly>. Решение о выдаче кредита принимает Банк-партнер, ЗАО «Кредит Европа Банк». Генеральная лицензия Банка России от 22.02.2012г. №3311.

3. Лизинговые каникулы - Акция с ООО «Элемент Лизинг» с возможностью отложить первую выплату по лизингу на срок до 90 календарных дней с даты оформления лизингового договора. Также акция предполагает предоставление Клиенту сниженной ставки удорожания по лизингу за счет специальной цены на приобретаемый автомобиль. Акция действует до 30.06.2014г. Программа распространяется на любые автомобили марки «GAZ». Подробная информация в офисах ООО «Элемент Лизинг» и на сайте: <http://azgaz.ru/stock/lizingovye-kanikuly>. Решение о предоставлении финансирования покупки автомобиля принимает лизинговая компания.

4. Субсидированная ставка по кредиту сроком 24 месяца составляет 0% годовых. Данная ставка отражает затраты клиента на покупку автомобиля в кредит при одновременном субсидировании официальным дилером «GAZ» розничной цены автомобиля, что делает затраты сопоставимыми с расходами на кредит со ставкой 0% годовых при указанном сроке кредитования. Основные условия программы: кредит в рублях, срок 24 мес., первоначальный взнос от 50% стоимости автомобиля, процентная ставка в кредитном договоре 12,4%, в сумму кредита включены страховые премии по КАСКО, страхованию жизни и здоровья за весь срок действия кредитного договора. Кредит предоставляется ООО «Русфинанс Банк» (лицензия ЦБ РФ №1792 от 15.02.2006). Требования, предъявляемые к заемщику, решение о выдаче кредита или отказе в выдаче кредита определяются банком-партнером, подробности на сайте www.rusfinancebank.ru. Не является публичной офертой, определяемой ст. 437 (1) ГК РФ. Срок действия предложения - до 30.06.2014г.

5. При приобретении нового автомобиля «GAZель NEXT» (за исключением каркасных автобусов и автомобилей с 2-рядной кабиной), в обмен на сдаваемый подержанный коммерческий автомобиль 2004-2014 года выпуска (произведенный не на предприятиях «Группы ГАЗ» и имеющий разрешенную максимальную массу (в соответствии с п. 14 ПТС) от 2400 кг до 8000 кг.), комплектный и находящийся в исправном техническом состоянии). Подержанный автомобиль должен находиться в собственности Клиента не менее 12 месяцев.





1

ски. Слегка переосмысленная в сторону повышения жесткости и с новым стабилизатором, она стала у новинки еще всеяднее. И, как ни странно, «бархатнее». При этом седан довольно цепко держит дорогу. Что мокрую, что извилистую. А на «всякий пожарный» Logan обзавелся системой стабилизации курсовой устойчивости, в зародыше гасящей заносы. Антиблокировочная система тормозов теперь дополнена ассистентом экстренного замедления, когда автоматика, распознав ЧП, сама вдавливает педаль в пол. Ну а в штатном режиме тормоза радуют своей адекватностью. Производитель упоминает о прогрессивности рулевой управляемости. Имеется в виду изменяемое в зависимости от скорости усилие. Так-то оно так, и при хо-

- 1 Руль огромного диаметра хорошо лежит в руках.
- 2 Повторители в зеркалах – «внебюджетный» атрибут.
- 3 Задний диван вполне лоялен к трем пассажирам. А его спинка теперь откидная.



2

вопне удобно, в чем существенно помогает возможность изменения высоты сиденья. Человеколюбие свойственно и заднему дивану, рассчитанному на три персоны. А еще, о чудо, его спинка складная (60:40), и огромный 510-литровый грузовой отсек теперь не станет камнем преткновения при транспортировке, например, стремянки. А вот залихватски подпружиненные петли крышки багажника по-прежнему «воруют» некоторую часть пространства.

Ездит на новом «Логане» в удовольствие. По крайней мере, на машине с 16-клапанным 102-сильным движком. Убедительная тяга «на низах», равномерно прогрессирующая до 3,2–3,5 тыс. оборотов в минуту с последующим всплеском динамики, вызывает исключительно положительные эмоции. 8-клапанный мотор мощностью 82 л. с. (оба силовых агрегата, предназначенные для нового Logan, бензиновые, оба имеют объем 1,6 литра) тоже вполне приемлем в качестве движущей силы, однако с ним седан темпераментом не блещет. Впрочем, все относительно. Более мощный автомобиль достигает сотни за 10,5 секунды. А менее мощный — на 1,4 медленнее, за 11,9. Полагаю, такой результат в повседневной жизни устроит многих.

Что неоспоримо — достоинства логановской подве-



3

ДЕТАЛЬНО

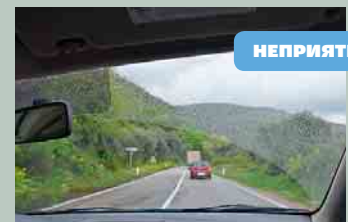

НЕПРИЯТНО

Малый сектор очистки **ДВОРНИКОВ** особенно досаждают переднему пассажиру.



ДОСАДНО

Своеобразная конструкция **ПЕТЕЛЬ БАГАЖНИКА**, как и прежде, «ворует» часть пространства.



УДОБНО

МУЛЬТИМЕДИЙНЫЙ КОМПЛЕКС отличается простым и наглядным интерфейсом.

**5
ЛЕТ**

ТОЛЬКО В КЕРХЕР ЦЕНТРЕ
ГАРАНТИЯ 5 ЛЕТ



Мойки высокого давления Kärcher: напористый характер!

Являясь лидером мирового рынка, Kärcher предлагает Вам надежные аппараты, изготавливаемые на собственных заводах в соответствии с высочайшими производственными стандартами. Делая выбор в пользу Kärcher, Вы становитесь обладателем мойки высокого давления, которая позволяет легко и быстро очищать: автомобили, террасы, дорожки, садовую мебель и многое другое. Убедитесь в этом сами. Kärcher – разница очевидна!

- 100% контроль качества. Покидая завод, каждый аппарат проходит тщательные функциональные испытания.
- Двигатель водяного охлаждения. Мощность и долговечность.
- Широкая линейка аксессуаров и чистящих средств.
- Возможность забора воды из бочки и крана.



Kärcher
Германия

Узнайте адрес ближайшего Керхер Центра или
официального дистрибьютора на сайте www.karcher.ru
Телефон горячей линии 8-800-1000-654

 **KÄRCHER®**

makes a difference*



ТЕСТ-ДРАЙВ RENAULT LOGAN

ВОЖДЕНИЕ

Машиной приятно управлять на всех этапах движения (речь о 102-сильной модификации).

9 ▢

САЛОН

Салон просторен, отделан «человеческими» материалами и неплохо оснащен.

8 ▢

КОМФОРТ

Вполне приемлемый уровень комфорта, но слегка шумновато.

9 ▢

БЕЗОПАСНОСТЬ

Вполне соответствует современным требованиям класса.

8 ▢

ЦЕНА

Осталась такой же, какой была у предшественника.

10 ▢



- 1** В арсенале «Логана» теперь имеется даже парктроник.
2 Безразмерный багажник готов поглотить уйму поклажи.

рошем темпе рулевое уместно «налито свинцом». Но на парковке, когда нужно максимально облегчить «страдания» водителя, оно все равно остается достаточно тугим. Возможно, поэтому баранка (кстати, классная по дизайну и хвату) имеет невообразимо большой диаметр. Еще один неприятный момент — скудная зона

очистки лобового стекла. Это особенно досажает переднему пассажиру. А с учетом запотевающих секторов по нижним углам того же стекла водителю порой тоже приходится несладко. А еще седан с более мощным двигателем показался шумноватым. На фоне упомянутых и не упомянутых достоинств перечисленные недостатки — ничто. Абсолютно уверен, что к двум с лишним млн седанов Renault Logan, реализованным в мире с 2005 года (в России 500 тыс.), в ближайшие годы прибавится как минимум столько же. ◻

RENAULT LOGAN

Габариты 4346x1733x1517 мм

База 2634 мм

Снаряженная масса 1127 кг

Полная масса 1545 кг

Клиренс 155 мм

Объем багажника 510 л

Объем топливного бака 50 л

Двигатель бенз., 4-цилиндр., 1598 см³, 102/5750 л.с./мин³, 145/3750 Нм/мин³

Трансмиссия мех., 5-ступ., привод передний

Динамика 180 км/ч; 10,5 с до 100 км/ч

Расход топлива (город/трасса/смешан.) 9,4/5,8/7,1 л на 100 км

Конкуренты Chevrolet Cobalt, Citroen C-Elysee, Hyundai Solaris, Kia Rio.

- ⊕ ПРОСТОРНЫЙ САЛОН, ТЯГОВИТЫЙ ДВИГАТЕЛЬ, «ВСЕЯДНАЯ» ПОДВЕСКА, НИЗКАЯ СТОИМОСТЬ
 ⊖ МАЛАЯ ЗОНА ОЧИСТКИ ЛОБОВОГО СТЕКЛА, ТУГОЙ РУЛЬ ПРИ ПАРКОВКЕ, ШУМ НА СКОРОСТИ

ВЕРДИКТ

9 ▢

НОВЫЙ «ЛОГАН» ДОСТОЙНО ПРИНЯЛ ЭСТАФЕТУ У ПРЕДШЕСТВЕННИКА. ОН ПРИУМНОЖИЛ ДОБРОДЕТЕЛИ ПРЕДЫДУЩЕЙ МОДЕЛИ, ЧЕМ ПОЗВОЛИЛ ДОСТИЧЬ НОВОГО УРОВНЯ. ПО ОЩУЩЕНИЯМ ОТ ЕЗДЫ, УПРАВЛЕНИЯ, ОТ ОСНАЩЕННОСТИ И ОТДЕЛКИ САЛОНА СЕДАН ПОДНЯЛСЯ НА СТУПЕНЬКУ ВЫШЕ И ВОСПРИНИМАЕТСЯ ТЕПЕРЬ ПОЧТИ КАК ПРЕДСТАВИТЕЛЬ «ГОЛЬФ-КЛАССА».



Mobil 1



Mobil – Товар года 2012

Ищете подходящее масло
для своего автомобиля?



Реклама.



Найдите его здесь!
www.mobil1.ru

Mobil 1



МАСТЕРА И ШЕДЕВРЫ

KIA SOUL ЦЕНА: ОТ 689 900 Р. **В ПРОДАЖЕ:** С ВЕСНЫ 2014 Г.

В KIA НЕ СКРЫВАЮТ СВОЕЙ ГОРДОСТИ ЭТИМ АВТОМОБИЛЕМ, СЧИТАЯ ЕГО ШЕДЕВРОМ СОВРЕМЕННОГО АВТОМОБИЛЬНОГО ИСКУССТВА. НЕ СЛУЧАЙНО В КАЧЕСТВЕ МЕСТА ПЕРВОГО СВИДАНИЯ С ОБНОВЛЕННЫМ SOUL КОМПАНИЯ ВЫБРАЛА СТОЛИЦУ СОВРЕМЕННОЙ АРХИТЕКТУРЫ – КОПЕНГАГЕН

◻ ВЛАДИМИР МАККАВЕЕВ ◻ ФОТО KIA

ДИТЯ СОВРЕМЕННОЙ УРБАНИЗАЦИИ в исполнении Петера Шрайера и впрямь смотрится стильно на фоне архитектуры нового Копенгагена. Модерновый облик Kia Soul столь же современен и лаконичен, как лучшие образчики архитектурного дизайна начала третьего тысячелетия. Кубические формы и концептуальные линии Soul яркие и импозантны. А мастер-классы ведущих датских дизайнеров вроде бы весьма к месту в преддверие знакомства со вторым поколением Soul. Впрочем, давайте отбросим стороннюю лирику и займемся более детальным знакомством новой «душой» (так переводится с английского soul) Kia. Ведь при всем значении формы, которую может обеспечить в глазах потенциальных покупателей яркий

современный дизайн именно потребительские качества в итоге определяют успешность модели.

Учитывая, что моторная линейка Soul изменений не претерпела, к чему мы еще вернемся, акцент в развитии второго поколения автомобиля был сделан в первую очередь на повышении жесткости шасси и косметических доработках дизайна.

Увеличение жесткости кузова, по идее, должно было благоприятно сказаться на управляемости и стабильности автомобиля. Однако условия премьерного теста так и не позволили досконально оценить этот аспект. В Kia, намеренно или случайно, сузили спектр испытаний Soul до обязательного минимума, предоставив на откуп журналистам сплошь лимитиро-

ванные скоростным ограничением в 50 км/ч, гладкие как стекло датские дороги да лишенные поворотов автобаны... Сама по себе организация теста в столь тепличных условиях выглядит достаточно странно. Особенно, если в Kia действительно уверены в заметном развитии модели. Хочется надеяться, у нас еще будет возможность оценить шасси и подвеску нового Soul в более реалистичных и требовательных дорожных условиях. Пока же ограничимся лишь теми фактами, которые стали понятны уже после первого знакомства с Soul второй генерации.

Начнем, естественно, с дизайна, которым так гордятся в Kia. Сверхсмелая и, надо сказать, полностью оправдавшая себя дизайнерская концепция, заложенная в первом поколении Soul, сохранила

свою свежесть и по прошествии шести лет после рождения корейского бестселлера. Обновления не изменили лицо второго поколения Soul кардинально, скорее сделали его еще более выразительным. Так, обновленная фальшрадиаторная решетка слегка подправила обводы «тигриного носа», придуманного Петером Шрайером. Разнесенные по нижним углам противотуманки на черном фоне смотрятся куда выразительнее. Слегка видоизменились угловые ксеноновые фары со светодиодными дневными ходовыми огнями. Похожий подход, визуально расширяющий «талию» Soul, — обрамленная черными вставками горизонтальная панель и скрадывающие границы задней двери вертикальные, похожие по геометрии световых элементов на телефонные трубки, блоки светодиодных задних фонарей — применен и в задней части автомобиля.

В салоне изменений еще больше. В Kia не скрывают, что первое поколение Soul вызывало много претензий по качеству материалов внутренней отделки. И в этом отношении корейцы сделали заметный шаг вперед. Материалы действительно стали мягче и приятнее на ощупь. Для пушшего шика руль и рычаг селектора КП даже обтянули натуральной кожей. В плане дизайна в интерьере также сделан огромный шаг вперед. На смену нарочито дешевому и морально устаревшему «прокитайскому» салону





ТЕСТ-ДРАЙВ KIA SOUL

ДЕТАЛЬНО



ЭФФЕКТНО

Оptionальный **ПАНОРАМНЫЙ ЛЮК** на потолке добавляет салону объема.



МАСШТАБНО

8-ДЮЙМОВЫЙ МОНИТОР бортового компьютера — самый большой в сегменте!

первого поколения пришли вполне современные и в меру строгие линии. Soul получил действительно индивидуальный «внутренний мир». Пожалуй, самый оригинальный ход — объединение в блоки воздушных дефлекторов и динамиков аудиосистемы. Но он же — и самый спорный. Вынесенные вверх шайбы динамиков смотрятся оригинально, но не слишком органично, словно их прилепили туда на ближайшем автосервисе. Недостает шика и приборной панели: на фоне футуристических обводов, определяющих основной стиль салона, плоская, пусть и с экраном, приборка, выглядит простовато. Зато

на центральной консоли появились самый большой в классе 8-дюймовый экран и кнопка бесключевого запуска двигателя. Особое внимание в Kia по традиции марки уделили «теплым опциям». Уже в базе Soul выглядит максимально подготовленным к русской зиме: обогрев передних и задних сидений, рулевого колеса, зоны покоя щеток стеклоочистителя, наружных зеркал, климат-контроль с функцией ионизации воздуха... Такого набора в базовой комплектации действительно нет ни у одного одноклассника.

Новое шасси позволило немного скорректировать геометрию Soul. Снаружи автомобиль стал на 2 см

длиннее, на 1,5 шире и на 1 см ниже. Колесная база также выросла на 2 см. А сама «тележка» сместилась на 5 мм вперед, пропорционально сократив передний свес и увеличив задний. При этом новый кузов позволил найти скрытые резервы во внутренней компоновке Soul: несмотря на уменьшение высоты автомобиля, расстояние от подушки кресла до потолка для передних пассажиров увеличилось на 6 мм, а зона комфорта для задних пассажиров выросла на 7 мм. Пустьчок, но приятно! Хотя сам задний диван еще требует доработки — слишком плоский, а потому не самый удобный даже по меркам сегмента.

Еще одним недостатком первого поколения Soul был скромный багажник. Революции здесь, конечно, не произошло. Но косметические улучшения все-таки есть: в высоту багажник нового Soul получил прибавку 1,2 см, в глубину — 4,5 см, а ширина проема багажной двери выросла на 6,2 см. В сумме все это дало прибавку в 14 литров полезного пространства, увеличив объем отсека до 354 л.

Единственное, чего не коснулись реновации при смене поколений Soul, — моторно-трансмиссионная группа. Уделив все внимание ново-





1 Лицо нового Soul стало куда изысканней и современнее.
2 Дизайн и качество отделки салона на порядок выше, нежели у первого поколения.

му шасси, развитие двигателя в Kia решили отложить в долгий ящик. А зря! Soul и в первом-то поколении с разгоном до сотни на автомате за 10,9 с был скорее пижомом, чем спортсменом, а теперь и вовсе стал задыхаться на низах. Виной тому — возросшая на 125 кг масса автомобиля. В плане безопасности и жесткости кузова усиление его профилей, конечно, плюс. А вот динамику Soul без развития мотора это убило напрочь.

Хотя по значению чистой мощности Soul по-прежнему немного опережает конкурентов, на практике динамические по-

казатели набравшего изрядный лишний вес и не блещущего аэродинамикой «корейца» выглядят просто катастрофически: 12,5 (!) секунды до сотни при расходе топлива в смешанном цикле 7,9 л/100 км. Для сравнения, показатели конкурентов (хотя в Kia упорно отрещиваются от каких-либо конкурентов, напирая на то, что Soul — единственный в своем роде, и конкурентов у него попросту нет!) выглядят куда как прогрессивнее. Так, Peugeot 2008 с аналогичным по объему 1,6-литровым мотором и 4-, а не 6-ступенчатым,

как у Soul, автоматом разгоняется до сотни за 11,2 секунды с «заводским расходом» в смешанном цикле от 6,5 л/100 км. А моноприводной Skoda Yeti с 1,4-литровым турбомотором и 7-ступенчатым роботом DSG разменивает первую сотню за 10,6 с, расходуя от 6,6 л/100 км в смешанном цикле. Так что при всей шедевральности нового Soul мастерам современного автомобильного дизайна Kia во главе с Петером Шрайером не грех было бы несколько сместить акценты в сторону развития и ходовых качеств модели. □

ВОЖДЕНИЕ

Подвеска неплохо сбалансирована для гладких европейских дорог. Динамика очень посредственная.



САЛОН

Качество отделки теперь близко к идеалу, в дизайне также сделан огромный шаг вперед.



КОМФОРТ

Неидеальная звукоизоляция и плоский задний диван.



БЕЗОПАСНОСТЬ

6 подушек безопасности и все основные системы активной безопасности в «базе».



ЦЕНА

Достаточно конкурентоспособна.



KIA SOUL 1.6 MPI

Габариты	4140/1800/1606* мм
База	2570 мм
Снаряженная масса	1315 кг
Полная масса	1850 кг
Клиренс	150 мм
Объем багажника	354 л
Объем топливного бака	54 л
Двигатель	бензиновый, 1591 см³, 124/6300 л.с./мин⁻¹, 152/4850 Нм/мин⁻¹
Трансмиссия	автоматическая, 6-ступенчатая, привод передний
Динамика	177 км/ч; 12,5 с до 100 км/ч
Расход топлива	7,9 л/100 км в смешанном цикле
Конкуренты	Peugeot 2008, Skoda Yeti 4x2

+ ЯРКИЙ СОВРЕМЕННЫЙ ДИЗАЙН, БОЛЬШОЕ ЧИСЛО ОПЦИЙ КОМФОРТА ДАЖЕ В НЕДОРОГИХ КОМПЛЕКТАЦИЯХ

- СЛАБЫЕ ДИНАМИЧЕСКИЕ ПОКАЗАТЕЛИ, ПЛОСКИЙ ЗАДНИЙ ДИВАН

ВЕРДИКТ

ПО ИТОГАМ ДАТСКОГО ТЕСТА МОЖНО С УВЕРЕННОСТЬЮ УТВЕРЖДАТЬ ЛИШЬ ОДНО: ЯРКАЯ ВНЕШНОСТЬ SOUL ОПТИМАЛЬНО ВПИСЫВАЕТСЯ В УРБАНИСТИЧЕСКИЕ ПЕЙЗАЖИ СУПЕРСОВРЕМЕННОГО ДИЗАЙНЕРСКОГО МЕГАПОЛИСА. ЭТО ЯВНЫЙ ПЛЮС! ОДНАКО, УМЫШЛЕННО ИЛИ НЕТ, НО В KIA НАСТОЛЬКО ИДЕАЛИЗИРОВАЛИ УСЛОВИЯ ИСПЫТАНИЙ И МИНИМИЗИРОВАЛИ НАГРУЗКУ НА АВТОМОБИЛИ, ЧТО ПОДОБНАЯ ПЕРЕСТРАХОВКА НАСТОРАЖИВАЕТ.



*на 15° дисках.



КОЗЫРИ БИТЫ

CHERY TIGGO 5 ЦЕНА: НЕ ОПРЕДЕЛЕНА В ПРОДАЖЕ: С ЛЕТА 2014 Г.

ЛЕТОМ В РОССИИ СТАРТУЮТ ПРОДАЖИ КРОССОВЕРА TIGGO 5, КОТОРЫЙ МЕТИТ В КОНКУРЕНТЫ FORD KUGA И TOYOTA RAV4. ПОСЕТИВ ЗАВОД CHERY AUTO В ДАЛЯНЕ, МЫ ПРОТЕСТИРОВАЛИ ЭТУ МОДЕЛЬ НА МЕСТНОМ ПОЛИГОНЕ И СОСТАВИЛИ ПЕРВЫЕ ВПЕЧАТЛЕНИЯ О КИТАЙСКОЙ НОВИНКЕ

◻ МАКСИМ ФЕДОРОВ ◻ ФОТО АВТОРА





CHERY TIGGO — ОДИН ИЗ САМЫХ продаваемых китайских кроссоверов в России. И хотя эта модель является «цельнотянутым» RAV4 образца 2000 года, наш народ не гнушается подделкой. Напротив, россияне находят в этом плюс! Ведь благодаря точному копированию на Tiggo подходят многие детали от тойотовского исходника, которые продаются на каждом углу, да и по качеству лучше китайских. Но с Tiggo 5 такой номер уже не пройдет: этот кроссовер построен на новой платформе, самостоятельно разработанной Chery (она также легла в основу седана Arizzo 7). Хотя и здесь нашим умельцам наверняка удастся опытным путем подобрать взаимозаменяемые расходники с не-китайскими аналогами. Тем более что двигатель остался прежним — это 2,0-литровая лицензионная «четверка» Mitsubishi мощностью 136 л. с. Позже обещают 1,6-литровый турбомотор мощностью 126 л. с., но вряд ли он пойдет в Россию: к надуву у многих россиян предвзятое отношение, а тут еще и китайская сборка...

Кстати о сборке. В планах компании Chery — наладить выпуск нового кроссовера на черкесском заводе «Дервэйс». А пока производят Tiggo 5 на современном открытом всего пять лет назад, заводе в Дальяне (в царские времена эта местность была арендована Россией, и город назывался Дальний) с чистыми, обустроенными по мировым стандартам цехами: меня бы несколько не удивило, если бы вместо Tiggo по конвейеру проехал, например, Tiguan. С каждым годом рабочие руки стоят в Поднебесной все дороже, поэтому местные компании все чаще заменяют их роботами: в сварочном цеху дальянского

завода автоматизация близка к 100%.

За линией контроля качества стоит немало автомобилей с разными дефектами, но это нормальная практика — определенный процент брака есть на любом производстве. Главное, что у прошедших китайский ОТК машин с качеством сборки полный порядок: кузов хорошо покрашен, двери захлопываются с породистым звуком, дверь багажника легко поднимается и опускается, а детали интерьера подогнаны без перекосов и пугающих зазоров. И если бы не фенольный запах сильно нагретого на солнце салона, то и поругать новый «Тигго» было бы особо не за что. Тем более что в остывшей машине никакого ☒



Завод Chery в Дальяне способен ежегодно выпускать до 100 тысяч машин (в одну смену), притом что людей на производстве задействовано не так уж много — всего 2000 человек. Для справки: на АвтоВАЗе сотрудников в 30 (!) раз больше, при этом мощность завода выше лишь в 4,5 раза. Помимо Tiggo 5, здесь также будут собирать соплатформенный седан Arizzo 5 — на машины из первых пилотных партий мы случайно наткнулись в одном из цехов.



ТЕСТ-ДРАЙВ CHERY TIGGO 5

запаха нет, и даже если учесть, что пластик отделки не самого высокого качества, для китайцев это прогресс. Вот только как будут собраны машины для российского рынка, которые планируется делать не в Даляне, а в Черкесске? Этот вопрос пока остается открытым.

По габаритам Tiggo 5 находится между такими кроссоверами, как Ford Kuga и VW Tiguan. Но хотя колесная база здесь всего на 6 мм больше тигуановской, места сзади предостаточно: при росте 186 см я спокойно сажусь «сам за собой» и не подпираю коленями переднее кресло. По паспортным данным объем багажника этой модели — 370 литров, но когда видишь грузовой отсек вживую, кажется, что китайцы явно поскромничали. Для повседневных нужд его вполне достаточно, ну а когда нужно перевезти «негабарит», объем легко увеличить втрое, поочередно откинув спинки заднего дивана.

Посадка за рулем не вызывает дискомфорта, но и восторга тоже не испытываешь, словно сел в уже привычный автомобиль. Так оно и есть: приборы в колодцах и руль напоминают Ford Focus последнего поколения, а компоновка торпеды, как и в целом внешность нового кроссовера, вызывает ассоциации сразу с несколькими популярными моделями. Так что рано пока говорить о самостоятельности дизайнера, хотя определенные подвижки уже начались. С позапрошлого года в Chery работает новый шеф-дизайнер, Джеймс Хоуп, прежде трудившийся в GM (последняя Zafira — его детище) и Ford Motor. К тому времени Tiggo 5 уже был готов, поэтому полностью продемонстрировать свои умения и навыки на нем Хоуп не успел. Зато новые модели Chery, которые выйдут на рынок через год-два, будут нарисованы уже его



- 1 Дизайн Tiggo 5 претендует на оригинальность.
- 2 Спрятанные в колодцы приборы весьма информативны.
- 3 Салон и багажник радую вместительностью.

рукой. И судя по концептам, показанным на автосалоне в Пекине, это будут очень интересные машины.

Эх... Помимо хорошего дизайнера, Chery не мешало бы также нанять хорошую команду настройщиков мотора и шасси. Несмотря на 136 «кобыл» под капотом, полторатонный кроссовер не едет! Да и как он может ехать, если максимальный крутящий момент мотор развивает лишь на 4500 оборотах? Чтобы ускориться, движок приходится постоянно «крутить», успевая подтыкать передачи не слишком избирательной 5-ступенчатой «механики». На версии с вариатором эта проблема отчасти решается тем, что не нужно орудовать рычагом КП: достаточно просто нажать газ в пол. И если смириться с истощным воем

мотора, Tiggo 5 можно заставить ехать быстро, вот только делать это совсем не хочется. И дело тут не только в шуме двигателя: машина валится в скоростных поворотах, а покрышки Giti рано теряют контакт с асфальтом, извещая об этом жалобным писком. Зато на участках полигона с имитацией дорожных неровностей «китаец» ведет себя молодцом: пробоев подвески отмечено не было.

В общем, как ни старался, явных недостатков за непродолжительное время знакомства с этим кроссовером я не обнаружил, а те, что нашлись, для большинства покупателей вряд ли станут критичными. Определенно, китайцы научились делать качественные машины. Вот только стоит это качество уже со-

CHERY TIGGO 5 2.0

Габариты	4506x1841x1741 мм
База	2610 мм
Снаряженная масса	1495 кг
Полная масса н. д.	
Клиренс	163 мм
Объем багажника	370 л
Объем топливного бака	55 л
Двигатель	бензин, 4-цил., 1971 см ³ , 136/5750 л.с./мин ⁻¹ , 182/4500 Нм/мин ⁻¹
Трансмиссия	мех., 5-ступ., привод полный
Динамика	175 км/ч
Расход топлива	8,5 л на 100 км в смешанном цикле
Конкуренты	Brilliance V5, Haima 7, Hover H6, JAC S5

⊕ ВМЕСТИТЕЛЬНЫЙ САЛОН И БАГАЖНИК, ПРИЛИЧНОЕ КАЧЕСТВО СБОРКИ, ХОРОШЕЕ ОСНАЩЕНИЕ, ЛИЦЕНЗИОННЫЙ МОТОР

⊖ ВЫСОКАЯ СТОИМОСТЬ, ПОСРЕДСТВЕННАЯ ДИНАМИКА И УПРАВЛЯЕМОСТЬ, БЫСТРАЯ ПОТЕРЯ В ЦЕНЕ И СЛОЖНОСТИ С ПОСЛЕДУЮЩЕЙ ПЕРЕПРОДАЖЕЙ

ВЕРДИКТ

TIGGO 5 ПОКАЗАЛ ЗАМЕТНЫЙ ПРОГРЕСС В ПЛАНЕ КОМФОРТА, ДИЗАЙНА И ТЕХНОЛОГИЙ, НО ДЛЯ БОЛЬШИНСТВА РОССИЯН ОН ОСТАЕТСЯ «КОТОМ В МЕШКЕ». ПРИЧЕМ ДОРОГИМ! И СБОРКА В ЧЕРКЕССКЕ ВЯД ЛИ ПОЗВОЛИТ ОЩУТИМО УДЕШЕВИТЬ ЭТОТ КРОССОВЕР, ИМЕННО ПО ЭТОМУ В ЛИНЕЙКЕ CHERY ОСТАЕТСЯ БОЛЕЕ ДОСТУПНЫЙ TIGGO, А ЧТОБЫ ПОКУПАТЕЛИ НЕ ПОТЕРЯЛИ ИНТЕРЕС, ЕМУ В ОЧЕРЕДНОЙ РАЗ ОБНОВИЛИ ВНЕШНОСТЬ.

7

CHERY TIGGO

CHERY TIGGO 5 ТЕСТ-ДРАЙВ



2



3

всем других денег. У себя на родине базовый Tiggo 5 с передним приводом обойдется в 93 900 юаней, или примерно в 535 тысяч рублей. Теперь добавим сюда стоимость доставки и растаможки: на круг выйдет больше 700 тысяч! Да за эту сумму можно купить новый Renault Duster в хорошей комплектации, Nissan Terrano, Skoda Yeti или подержанный Ford Kuga / Toyota RAV4 в отличном состоянии. И это будут не просто машины с именем, но и с известными «болячками», обилием запчастей и хорошей остаточной стоимостью, что важно при последующей перепродаже.

И здесь китайцам крыть уже нечем... □



Настоящее и будущее автомобилей Chery: на верхнем фото обновленный Tiggo 3 с измененным дизайном передка, а на нижнем – концепт компактного кроссовера работы Джеймса Хоупа.

ВОЖДЕНИЕ

Полностью независимая подвеска не склонна к пробоям, однако в поворотах кроссовер стоит неуверенно, и разгоняется вяло.

7

САЛОН

Приятный глазу и аккуратно собранный, вот только шумоизоляция слабовата, ну и запах...

7

КОМФОРТ

Пассажиры порадуется просторный задний ряд и то, что на кочках трясет не сильно.

8

БЕЗОПАСНОСТЬ

Есть ESP и подушки безопасности, но результаты краш-тестов неизвестны.

7

ЦЕНА

К сожалению, качество китайских машин растет вместе с их ценой.

6

Реклама



ELF EVOLUTION 900 SXR 5W-40

Высококачественное моторное масло для бензиновых двигателей, изготавливаемое на основе синтетической технологии ELF

МЕЖДУНАРОДНЫЕ КЛАССИФИКАЦИИ: ACEA: A3/B4; API: SN/CF

- Гарантированная защита двигателя от износа
- Исключительная чистота двигателя
- Любые режимы эксплуатации (в городе и за его пределами) независимо от погодных условий и стиля вождения
- Рекомендовано при расширенных интервалах замены*

* Интервал замены устанавливается автопроизводителем. Обращаем внимание, что при выборе моторного масла необходимо руководствоваться инструкциями производителя автомобиля (указанными в руководстве по эксплуатации).

Торговая марка TOTAL



НЕВИДИМКИ

◻ **CITROEN C3 PICASSO**

ЦЕНА: 857 000 Р. **В ПРОДАЖЕ:** С 2013 Г.

◻ **OPEL MERIVA**

ЦЕНА: 885 000 Р. **В ПРОДАЖЕ:** С 2014 Г.

ПОПУЛЯРНЫЕ В ЕВРОПЕ КОМПАКТ-ВЭНЫ РОССИЯНЕ ВНИМАНИЕМ НЕ БАЛУЮТ. ВЗЯВ НА ТЕСТ CITROEN C3 PICASSO И OPEL MERIVA, МЫ РЕШИЛИ РАЗОБРАТЬСЯ, ЧЕМ ЭТИ МАШИНЫ МОГЛИ БЫ ПРИВЛЕЧЬ ПОКУПАТЕЛЕЙ И ПОЧЕМУ ДО СИХ ПОР НЕ СДЕЛАЛИ ЭТОГО

◻ **МАКСИМ ФЕДОРОВ** ◻ **ФОТО ИГОРЯ КУЗНЕЦОВА**





КОГДА РЕЧЬ ЗАХОДИТ ОБ АВТОМОБИЛЕ В-сегмента, россияне обычно делают выбор между седаном, хэтчбэком или кроссовером, в упор не замечая компактные. При отсутствии ощутимого спроса ассортимент таких «машин-невидимок» на нашем рынке невелик, поэтому и выбирать долго не пришлось. Мы взяли самые актуальные модели: обновившийся в прошлом году Citroen C3 Picasso (его можно узнать по светодиодным ходовым огням) и Opel Meriva, рестайлинг которого случился совсем недавно: автомобили 2014 модельного года с посвежевшей внешностью и новыми опциями поступили в продажу лишь этой весной.

Если не считать непривычных распашных дверей «Меривы», обе модели имеют схожую компоновку. Посадка за рулем типично «автобусная»: высоко сиду, далеко гляжу. Сиденье водителя там и там регулируется по высоте, а руль — еще и по вылету. Центральные подлокотники есть в обеих машинах, но если у «француза» он представляет собой обычный откидной «костыль», который к тому же каждый раз задирается вверх при затягивании «ручника», то у «немца» это скользящий по алюминиевым направляющим съемный бокс. ☒



СРАВНЕНИЕ CITROEN C3 PICASSO VS OPEL MERIVA

ВОЖДЕНИЕ

«Французом» легко и приятно управлять, но нерасторопность «робота» напрягает.



САЛОН

Удаленное лобовое стекло и высокий потолок создают ощущение простора.



КОМФОРТ

Заднюю подвеску пробивает на неровностях, откидные столики «съедают» место в ногах задних седоков.



БЕЗОПАСНОСТЬ

4 звезды Euro NCAP, в «базе» нет ESP и боковых подушек.



ЦЕНА

600 тысяч за начальную комплектацию...



CITROEN C3 PICASSO 857 000 Р.



1 Откидывающаяся спинка пассажирского кресла выручает при перевозке крупногабаритных грузов.

2 Высоким пассажирам сзади неудобно: колени упрутся в откидной столик.



Смотрится оригинально, хотя явной необходимости в столь замысловатой конструкции нет. Лучше бы интерьерщики Opel предусмотрели подстаканники для задних пассажиров: как-никак машина семейная, а ребенку бутылку с водой поставить некуда.

Салон Citroen в этом плане гораздо продуманнее: подстаканник здесь есть в нижней части центрального тоннеля, а в спинках передних кресел имеются даже столики с подсветкой. Правда, рисовать или читать на них неудобно, а есть на ходу — тем более. При этом рослые задние

пассажиры подпирают столики коленями, что создает определенный дискомфорт. Благодаря распахивающимся на большой угол дверям и поручню на центральной стойке забираться на задний диван «Меривы» проще, да и сидеть здесь удобнее: колени никуда не упрутся. Последнее, впрочем, не удивительно, ведь колесная база здесь на 104 мм больше, чем в «Пикассо». По простору в плечах преимущество также на стороне «немца», хотя это ощущается уже не столь явно, как в случае с местом для ног. А вот над головой достаточно воздуха в обеих машинах.

Несмотря на то, что Opel на 210 мм длиннее, его грузовой отсек больше на символические

15 литров. И это при том, что в нем нет места под запаску! Вместо пятого колеса — стационарный компрессор и баллон с герметиком, так что в случае бокового пореза придется вызывать эвакуатор. Владелец Citroen от подобной участи будет избавлен: под двойным дном его багажника имеется докатка. О ее наличии невольно вспоминаешь каждый раз, когда задние колеса «француза» попадают в хорошую выбоину в асфальте. При этом раздается такой удар, что невольно хочется выйти и посмотреть, не погнулся ли колесный диск. К счастью, в реальности с диском ничего не происходит, но получать такие болезненные «тычки» на наших дорогах приходится часто, и это раздражает. Может, дело в низ-

копрофильных 17-дюймовых шинах? Так я думал до тех пор, пока не проехал на «Мериве», обутый в такую же резину, по тем же ямам и не ощутил даже намека на пробой.

Ехать на Opel приятней, чем на Citroen: машина не только более мягко идет, но и разгоняется быстрее, хотя преимущество в мощности его 1,4-литрового турбомотора над 1,6-литровым «атмосферником» конкурента всего 5 «лошадей»! Весь выигрыш в динамике здесь обеспечен хорошим крутящим моментом на «низах», за счет которого на газ машина буквально «вы-

3 Съемный бокс-подлокотник – оригинальная (но не более того) «фишка» Meriva.

4 Открывающиеся «наоборот» двери и поручень на центральной стойке облегчают посадку назад.



OPEL MERIVA 885 000 Р.



ВОЖДЕНИЕ

Машина отлично ускоряется и слушается руля, но последний тяжело вращать на парковке.



САЛОН

Хорошее качество материалов, современная медиасистема.



КОМФОРТ

Задним пассажирам удобнее, чем в «Ситроене», подвеска хорошо отработывает неровности.



БЕЗОПАСНОСТЬ

5 звезд Euro NCAP, ESP есть в «базе».



ЦЕНА

685 тысяч за «базу», но комплектация богаче C3 Picasso.





СРАВНЕНИЕ CITROEN C3 PICASSO VS OPEL MERIVA



Opel на 21 см длиннее, да и колесная база у него больше.

Едет «немец» ощутимо бодрее, зато «француз» экономичнее.

Наддув позволил выжать из мотора Opel больший крутящий момент при меньшем объеме.

стреливает». Повезло Opel не только с мотором, но и с коробкой: в отличие от роботизированной трансмиссии Citroen, имеющей огромный провал между 1-й и 2-й передачей (он очень напрягает, когда после остановки нужно вклинить в быстрый поток машин), его автомат совершенно не «тупит». Правда, за динамику придется платить: если французский компакт-вэн в среднем потребляет 8,5 литра бензина, то немецкий просит на пару-тройку литров больше. И повышенный расход топлива — не главная беда Opel. Основные проблемы начинаются на парковке, когда пытаешься повернуть на удивление тяжелый руль. Такое ощущение, что немцы вообще забыли поставить сюда усилитель! И если мужику подобные упражнения не в тягость, то как будет крутить руль хрупкая девушка или пожилой человек?

Чтобы расставить все точки над «и» в финале мы решили проверить, насколько обе машины

БАНК ДАННЫХ



CITROEN C3 PICASSO



OPEL MERIVA

ГАБАРИТЫ, ВЕС

Длина, мм	4078	4288
Ширина, мм	1730	1812
Высота, мм	1624	1615
Колесная база, мм	2540	2644
Клиренс, мм	174	н.д.
Снаряженная масса, кг	1290	1286
Полная масса, кг	1753	1890
Объем багажника, л	385/1506	400/1500
Объем топливного бака, л	50	54

ДИНАМИКА

Максимальная скорость, км/ч	185	185
Время разгона 0-100 км/ч, с	12,7	11,9
Расход топлива, л/100 км:		
городской цикл	8,0	9,6
загородный цикл	4,8	9,6
смешанный цикл	6,0	7,2

ТЕХНИКА

Тип двигателя	бензиновый, 4-цилиндровый	бензиновый, 4-цилиндровый
Рабочий объем, см ³	1598	1364
Мощность л.с. при мин ⁻¹	115 при 5200	120 при 4200-6000
Крутящий момент Нм при мин ⁻¹	160 при 4250	200 при 1750-4800
Трансмиссия	6-ступ., роботизир.	6-ступ., автомат.
Привод	передний	передний
Передняя подвеска	независимая	независимая
Задняя подвеска	полузависимая	полузависимая
Тормоза (передние/задние)	дисковые	дисковые
Размер шин	205/45R17	205/45R17

ЗАТРАТЫ НА ЭКСПЛУАТАЦИЮ*

Транспортный налог, р.	2875	3000
ТО-1/ТО-2, р.	7390/11 290	8300/15 550
ОСАГО, р.	4752	4752
Каско, р.	67 000	58 000

* Транспортный налог в Москве. ТО-1/ТО-2 — по данным дилера. Каско и ОСАГО — из расчета 1 водитель мужского пола, холост, возраст 30 лет, водительский стаж 10 лет.

	Citroen C3 Picasso	Opel Meriva
Вождение	7	7
Салон	8	8
Комфорт	7	8
Безопасность	7	8
Цена	7	7
ФИНАЛЬНЫЙ РЕЙТИНГ	7	7,5

НАШ ВЕРДИКТ

ТАК ПОЧЕМУ ЖЕ КОМПАКТ-ВЭНЫ НЕ ПОЛЬЗУЮТСЯ СПРОСОМ У РОССИЯН? ВИДИМО, ПРОБЛЕМА В СОЗНАНИИ ЛЮДЕЙ, СЧИТАЮЩИХ ПОДОБНЫЕ МАШИНЫ «НЕ ПРЕСТИЖНЫМИ», НУ И, САМОЕ ГЛАВНОЕ, МНОГИХ ОТПУГИВАЕТ ВЫСОКИЙ ЦЕННИК. ВЕДЬ ЗА ТЕ ДЕНЬГИ, ЧТО ПРОСЯТ ЗА C3 PICASSO И MERIVA, МОЖНО ВЗЯТЬ МОДЕЛЬ «ГОЛЬФ-КЛАССА», И ЭТО ВЕСОМЫЙ АРГУМЕНТ.

приспособлены для перевозки крупногабаритных грузов. И здесь безоговорочным лидером оказался Citroen: благодаря отвесной двери багажника и складывающейся «в горизонт» спинке кресла переднего пассажира в нем можно возить даже мебельные щиты 2,5-метровой длины! Инженеры Opel про откидную спинку переднего кресла не подумали, сосредоточившись на сложной системе трансформации задних сидений, которые способны ездить не только вперед-назад (это можно делать и в Citroen), но и по диагонали. Сделано это для того, чтобы, опустив центральную часть заднего дивана, его правую и левую половинки можно было сдвинуть вместе. По идее такая трансформация дает больше места двум задним сиденьям, но на поверку эта система оказывается бесполезной маркетинговой «приманкой». Ведь если не делать вообще никаких манипуляций с задним диваном, расположиться на нем можно с не меньшим комфортом. □

- 1 Выдвижное крепление для велосипедов – такую опцию предлагает только Opel.
- 2 Задние стекла Citroen можно прикрыть шторками.
- 3 Багажники схожи, но крупногабаритные грузы легче перевозить в Citroen Picasso.



РЕКОМЕНДУЕМ МОТОРНОЕ МАСЛО ДЛЯ

OPEL MERIVA

1.4 TURBO 2014

ELF EVOLUTION FULL TECH LSX 5W-40

Высококачественное моторное масло, изготавливаемое по синтетической технологии ELF



Реклама

ОДОБРЕНИЕ АВТОПРОИЗВОДИТЕЛЯ: DEXOS2™

- Гарантированная защита двигателя от износа
- Высокий уровень моющих и диспергирующих свойств – что обеспечивает чистоту уязвимых деталей
- Любые режимы эксплуатации, включая сложные (городское движение, трасса, сельская местность)
- Подходит при расширенных интервалах замены*

* Интервал замены устанавливается автопроизводителем. Обращаем внимание, что при выборе моторного масла необходимо руководствоваться инструкциями производителя автомобиля (указанными в руководстве по эксплуатации).



Торговая марка TOTAL

www.elf-lub.ru



СРАВНЕНИЕ HYUNDAI I40 VS VOLKSWAGEN PASSAT

ЭХ, ЕЩЕ ЛЕТ ДЕСЯТЬ НАЗАД никому бы и в голову не пришло задаться вопросом, что выбрать — «азиата» или «европейца», будь у него в кармане соответствующая сумма на приобретение автомобиля бизнес-класса. Теперь, перекладывая пахнущие маслом и типографской краской пачки, потребитель нет-нет, да и задумается, в кого же их вложить. Качество первых сейчас значительно выросло, цена вторых практически сравнялась с ценой первых. Вот и стоят на виртуальных весах с одной стороны выверенные до мелочей прижимистые «немцы», с другой — щедрые на опции и материалы «азиаты». Мечутся, ой как мечутся между ними мысли, то и дело путаясь в списке оборудования и спотыкаясь о цифры технических характеристик. А ведь не стоит сбрасывать со счетов и визуальное сопровождение этого хаоса. С него, пожалуй, и начнем.

Четкие линии, классические обводы, статность и в то же вре-

мя простота — все это выделяет VW Passat в транспортном потоке как автомобиль бизнес-класса. Конечно, Polo и Jetta, выполненные примерно в том же дизайне, немного подпортили ему имидж (как выяснилось, неискушенный народ эту тройцу теперь путает), тем не менее понимающая публика встретит вас как подобает. Hyundai i40 в этом плане выглядит несколько иначе. Струящиеся обводы его кузова, несомненно, хороши, но ощущение того, что сделано это не случайно, вас не отпускает. Сколько раз за красивой оболочкой скрывалась тривиальная посредственность... Вот и сейчас, словно боясь разочароваться, мы не решаемся подойти ближе — ведь именно тогда начинает открываться вид на интерьер. Впрочем, опасения напрасны. Начинка ничуть не хуже обертки: интерьер вторит экстерьеру дизайном. Взгляд то и дело останавливается на том или ином элементе. Вот он зацепился ◻



МНОГОТОЧИЕ

- **HYUNDAI I40** ЦЕНА: 1 269 900 Р. В ПРОДАЖЕ: С 2012 Г.
- **VOLKSWAGEN PASSAT** ЦЕНА: 1 247 000 Р. В ПРОДАЖЕ: С 2011 Г.

ОДИН – ТИПИЧНЫЙ ПРЕДСТАВИТЕЛЬ ЕВРОПЕЙСКОЙ ШКОЛЫ АВТОМОБИЛЕСТРОЕНИЯ. ДРУГОЙ – ОТКРОВЕННЫЙ «АЗИАТ». ОБА СТОЯТ ПРИМЕРНО ОДИНАКОВЫХ ДЕНЕГ, И О КАЖДОМ ИЗ НИХ ПРОИЗВОДИТЕЛЬ ГОВОРИТ КАК О ЕДИНСТВЕННО ПРАВИЛЬНОМ ПРЕДСТАВИТЕЛЕ АВТОМОБИЛЕЙ БИЗНЕС-КЛАССА. VOLKSWAGEN PASSAT И HYUNDAI I40 МЫ РЕШИЛИ СВЕСТИ В ЭТОМ ТЕСТЕ, ДАБЫ РАССТАВИТЬ ТОЧКИ НАД «И» □ ОЛЕГ КАЛАУШИН □ ФОТО ИГОРЯ КУЗНЕЦОВА





HYUNDAI I40 1 269 900 Р.

за спортивный щиток приборов, дремавший до пуска двигателя в полной темноте и озарившийся голубой подсветкой, стоило нажать кнопку «старт» на панели приборов. Приглушенно и немного тягуче забabila оставленная кем-то до нас на радиоволне аудиосистема. На центральном мониторе появилась карта с нашим местоположением. Поерзав на сиденье и погоняв электрорегулировки, легко добиваешься удобного положения, попутно отметив, что они неплохо держат тело, а плотность набивки оптимальна. Нет претензий к комфорту и на заднем ряду. Садиться и выходить, правда, несколько мешает широкий порог, но в остальном все на уровне. Добавляет шарма и стеклянный потолок. Часть его при желании может съехать в сто-

рону, образуя над головой водителя и переднего пассажира внушительный проем. Солидно, одним словом, и внешне, и тактильно. Материалы подобраны с умом, и там, где желаешь, чтобы они были приятны на ощупь, их и находишь. Разочаровал немного лишь багажник. Его петли лишь частично прикрыты пластиком. Спрятать их от взора, да и ради удобства погрузки, конструкторы почему-то не удосужились. Видимо, исчерпали финансово технологический лимит. Кстати, сам багажник достаточно вместителен — предоставляет под поклажу 505 литров.

А вот немцы экономить на багажнике не стали. Во-первых, практически при тех же габаритах в длину (Passat длиннее i40 на каких-то 29 мм), его объем



- 1 Панель приборов выглядит солидно.
- 2 Такое управление светом наглядно и удобно.
- 3 Помимо дизайна, интерьер берет и качеством материалов.



ВОЖДЕНИЕ

Несмотря на мощный двигатель, автомобиль несколько «тяжеловат на подъем».

8

САЛОН

Радует нетривиальным дизайном и качеством материалов.

10

КОМФОРТ

Несколько подкачала шумоизоляция колесных арок.

8

БЕЗОПАСНОСТЬ

ABS, ESP, 9 подушек безопасности.

10

ЦЕНА

Вполне оправдана для автомобиля, столь щедро снабженного опциями.

9

VW PASSAT 1 247 000 Р.

ВОЖДЕНИЕ

Автомобиль способен продемонстрировать довольно агрессивную езду, при этом не выходя из-под контроля.

10

САЛОН

По-немецки скуп на излишества и при этом очень удобен и функционален.

9

КОМФОРТ

Все довольно удобно, но вот подвеска все же излишне жесткая для наших условий.

8

БЕЗОПАСНОСТЬ

ABS, ESP, 8 подушек безопасности.

9

ЦЕНА

Разумна.

9



4



5



4 Интерьер без дизайнерских изысков, но глазу приятен.

5 Функцию кнопки start/stop выполняет ключ.

равен 565 литрам. Во-вторых, его форма более правильная, без лишних закоулков и колесных арок. И в-третьих, кинематика скрытых петель позволяет не беспокоиться о том, закроется ли крышка багажника, или же петля при закрывании упрется в картонку с яйцами. Плюс к этому здесь организованы крючки для пакетов, что также говорит о более детальном подходе к организации места хранения.

Перемещаемся в салон. Спору нет, после i40, он выглядит довольно пресно. В этом блюде под названием «интерьер» есть все

необходимые ингредиенты, они правильно подобраны, кушанье идеально сбалансировано по количеству белков, витаминов, жиров, углеводов. Но после i40 это рисовая каша с мясом в сравнении с восточным пловом. Эх, немного бы специй и... Но они в версиях подороже.

Впрочем, специи все же есть. Речь идет о коробке DSG, позволяющей VW Passat с меньшим по объему и мощности двигателем обладать куда лучшей динамикой, нежели у Hyundai i40. В цифрах это всего 1 секунда, в ощущениях — целая жизнь. Да, i40 со своим 2,0-литровым мотором и 178 «лошадьми» чуть ли не мгновенно срывается с места, но далее весь этот азарт как-то никнет в недрах 6-ступенчатого автомата, в то время как 7-сту-**+**





СРАВНЕНИЕ HYUNDAI I40 VS VOLKSWAGEN PASSAT

БАНК ДАННЫХ



HYUNDAI I40



VOLKSWAGEN PASSAT

По высоте автомобили абсолютно идентичны, впрочем, и другие габариты разнятся не сильно.

Объем двигателя и мощность меньше у Passat, а по динамике этого не скажешь.

Максимальный крутящий момент у i40 доступен в меньшем диапазоне оборотов.

ГАБАРИТЫ, ВЕС

Длина, мм	4740	4769
Ширина, мм	1815	1820
Высота, мм	1470	1470
Колесная база, мм	2770	2712
Клиренс, мм	140	155
Снаряженная масса, кг	1509	1514
Полная масса, кг	2030	2050
Объем багажника, л	505	565
Объем топливного бака, л	70	70

ДИНАМИКА

Максимальная скорость, км/ч	211	214
Время разгона 0-100 км/ч, с	10,0	8,8
Расход топлива, л/100 км:		
городской цикл	10,5	9,8
загородный цикл	6,1	5,6
смешанный цикл	7,7	7,1

ТЕХНИКА

Тип двигателя	бензиновый, рядный, 4-цилиндровый	бензиновый, рядный, 4-цилиндровый, с турбонад.
Рабочий объем, см ³	1999	1798
Мощность л.с. при мин ⁻¹	178 при 6500	152 при 5000
Крутящий момент Нм при мин ⁻¹	214 при 4700	250 при 1500-4200
Трансмиссия	автомат., 6-ступ.	робот., 7-ступ.
Привод	передний	передний
Передняя подвеска	независимая	независимая
Задняя подвеска	независимая	независимая
Тормоза (передние/задние)	дисковые	дисковые
Размер шин	215/50R17	235/45R17

ЗАТРАТЫ НА ЭКСПЛУАТАЦИЮ*

Транспортный налог, р.	8900	5776
ТО-1/ТО-2, р.	9179/9580	7213/13 733
ОСАГО, р.	6336	6336
Каско, р.	80 163	79 808

* Транспортный налог в Москве. ТО-1/ТО-2 – по данным дилера. Каско и ОСАГО – из расчета 1 водитель мужского пола, холост, возраст 30 лет, водительский стаж 10 лет.

пенчатый робот VW нанизывает одну передачу за другой, словно беложулька бисер на иглу. Плюс к этому передачи благодаря двойному сцеплению подхватывают одну другую совершенно незаметно. Автомат i40 тоже старается делать это незаметно, но получается у него не так хорошо. Да и шума от турбомотора Passat во время динамичного разгона меньше, чем от атмосферника Hyundai. Шумоизоляция по определению лучше в Passat, причем это касается как моторного отсека, так и колесных арок.

Но в чем i40 не откажешь, так это в комфорте подвески. Она не так требовательна к дорожному покрытию, в связи с чем по относительно неровным дорогам можно передвигаться достаточно быстро. Правда, если уж влетите в яму, то будьте готовы, что удар этот сотрясет весь автомобиль — подвеска энергоемка, но в то же время короткоходна. Passat же просто не даст ехать быстро по такому покрытию. Нет, он, конечно, сможет, но такая ез-

1 2 Багажник удобней у Passat (на фото сверху), да и объем его побольше, нежели у i40.



	Hyundai i40	VW Passat
Вождение	8	10
Салон	10	9
Комфорт	8	8
Безопасность	10	9
Цена	9	9
ФИНАЛЬНЫЙ РЕЙТИНГ	9	9

НАШ ВЕРДИКТ

СПОРИТЬ О ТОМ, ЧЬИ АВТОМОБИЛИ БИЗНЕС-КЛАССА ЛУЧШЕ, ЕВРОПЕЙСКИЕ ИЛИ АЗИАТСКИЕ, БЕССМЫСЛЕННО. НАЦИОНАЛЬНЫЕ ТРАДИЦИИ, КУЛЬТУРА ПРОИЗВОДСТВА, МЕНТАЛИТЕТ – ВСЕ ЭТО, КАК ПРАВИЛО, И ОПРЕДЕЛЯЕТ КОНЕЧНЫЙ ПРОДУКТ. И ТУТ УЖ ОСТАЕТСЯ ТОЛЬКО ПРИСЛУШАТЬСЯ К СЕБЕ. И БУДЬТЕ УВЕРЕНЫ, ВАШИ КОРНИ ПОМОГУТ СДЕЛАТЬ ПРАВИЛЬНЫЙ ВЫБОР.



АВТОМОБИЛИ ПРЕДСТАВЛЕНЫ КОМПАНИЯМИ: VW PASSAT – «БАЛТАВО ТРЕЙД Ф», HYUNDAI I40 – «ХЕНДЭ МОТОР СНГ».

- 3 На недостаток комфорта в i40 сетовать глупо.
- 4 На Passat подлокотник, и тот многофункционален.
- 5 На Hyundai панорамная крыша доступна только с комплектации Advance.

да будет схожа с едой на деревянном облучке, а не на мягком диване кареты. Зато когда он вырывается на оперативный простор, догнать i40 для него не составляет труда. Тем паче что и рулится Passat интереснее оппонента — азартно, чувствительно, даже дерзко, если нужно. У Hyundai рулевое тоже довольно отзывчивое, но реакции несколько смазаны. Кроме того, при схожей снаряженной массе (разница всего-то 5 кг) i40 кажется более

грузным и не таким поворотливым. Однако повторимся: это можно заметить, лишь пересев из одного автомобиля в другой сразу. Уверены, пройдет пара часов, и вам покажется, что машины по управляемости в принципе похожи.

В общем, ставить точку в споре, чья школа лучше, европейская или азиатская, просто нелепо. У кого-то получается лучше выглядеть, у кого-то лучше ехать. И тут уж каждый волен выбирать, что ему важнее. Так что этот вопрос, скорее всего, риторический... □





КРАСНЫЙ МСТИТЕЛЬ

SEAT ALHAMBRA 2.0 TSI ЦЕНА: 1 760 000 Р. **В ПРОДАЖЕ:** С 2013 Г.

СЧИТАЕТСЯ, ЧТО МИНИ-ВЭН — ЭТО АВТОМОБИЛЬ, В ПЕРВУЮ ОЧЕРЕДЬ, ДЛЯ МНОГОДЕТНОЙ СЕМЬИ. ПРОВЕДЯ В ОБЩЕСТВЕ SEAT ALHAMBRA ТРИ МЕСЯЦА, ОТВЕТСТВЕННО ЗАЯВЛЯЕМ: ЭТО ЗАБЛУЖДЕНИЕ ◻ ОЛЕГ КАЛАУШИН ◻ ФОТО ИГОРЯ КУЗНЕЦОВА

СОЛИДНЫЙ ДЯДЕЧКА СМОТРЕЛ на меня из своей «ешки» с явным пренебрежением. Его спутница брезгливо куксила губки и, судя по артикуляции, отвешивала в мой адрес нелестные отзывы. В их понимании я был явным препятствием на пути. Конечно, на таком «чемодане» да еще и в левом ряду. Но вот желтый сменил зеленый. Легкая пробуксовка, и мини-вэн рванул с места. Секунда, вторая, третья... Поршни мечутся в своих колодцах, клапаны бьются о свод головки блока так, что некогда почесаться, взрывы в камере сгорания превращаются в единый огненный смерч, DSG отщелкивает передачу за передачей. Еще пара секунд, и на стрелке спидометра

уже 70 км/ч. Все, больше нельзя, ПДД запрещает, да и очередной светофор сменяется с желтого на красный. Вновь останавливаюсь на перекрестке. Спустя пару секунд в хвост пристраивается та же «ешка». В салонное зеркало вижу, как пренебрежение на лице дядечки сменяется недоумением, а его спутница удивительно, по слогам, читает надпись на задней двери: Al-ham-bra...

Да, он такой. Когда нужно, Seat Alhambra может быть нежным и утихим. В его салоне без труда и с достаточным комфортом могут разместиться семеро. Причем у всех будет действительно полноценное место, а маленькие пассажиры будут окружены еще

пушей заботой. Интегрированные в основные сиденья бустеры, съемное оголовье — все это несомненно обеспечит максимально возможную защиту самых дорогих пассажиров. Немного расстраивает лишь то, что место для хранения этого самого оголовья в машине не предусмотрено. Впрочем, при желании его можно разместить за спинками второго ряда сидений. Откинуть спинку или же сдвинуть сиденье вперед труда не составляет — механизмы работают четко и практически не требует приложения силы. Вообще, если говорить о возможностях трансформации салона, то они довольно обширны, но... Уповаю на то, что спинка переднего право-



- 1 Только часть стеклянной крыши является люком. При желании потолок затягивается шторкой.
- 2 Типичный фольксвагеновский щиток приборов – просто, но рационально и читаемо.

го сиденья складывается вперед, я пообещал товарищу перевезти его трехметровый ковер. Увы, но более тщательно изучив конструкцию, вынужден был отказать. Оказывается, такая возможность есть только у машин с механическими регулировками переднего правого сиденья. В нашем случае за это отвечали сервоприводы, в связи с чем спинка не складывается. Такая вот незадача. Так что прежде чем заказывать эту опцию, прикиньте, так ли она вам нужна, или же возможность увеличить погрузочную длину вам пригодится больше. Кстати, в качестве компенсации я перевез товарищу холодильник. Будучи машиной, укомплектованной по максимуму, Alhambra предлагает своему владельцу множество электроприводов, в том числе боковых сдвижных дверей и двери багажника. Оговоримся сразу, опция эта не из дешевых, порядка 46 000 рублей, но удобная. Особенно когда речь идет о слякотной погоде. Руки пачкать не приходится, а ма-

ленькие пассажиры и вовсе приходят в восторг, когда дверь сама отъезжает в сторону — чудеса, да и только. Кстати, если на пути двери появляется препятствие, она тут же уходит в обратную сторону. Примерно столько же стоит и адаптивный ксенонный свет. Но если честно, я бы с большим удовольствием отдал такие деньги за светодиодные фары. На Seat Leon, который был у нас на длительном тесте тремя месяцами ранее, головное освещение, выполненное по светодиодной технологии, впечатлило больше. Хотя, конечно, наблюдать за тем, как в момент включения фар световой пучок начинает метаться по местности в поиске оптимального светового пятна, занятно. Будто только что проснувшийся человек трет глаза в попытке навести резкость. Резонно возникает вопрос, а не трудно ли на таком автомобиле передвигаться по городу? Габариты-то вроде не маленькие. Да, не маленькие, но если спроецировать их на пятно, которое автомобиль оставляет на асфальте, то Alhambra ненамного крупнее большинства седанов или внедорожников, которыми запужены наши улицы, так что с этой точки





- 1 Вариантов трансформации множество.
- 2 Импровизированный шкаф для крупных вещей.
- 3 Клавиша стояночного тормоза расположена низко, и пользоваться неудобно.
- 4 Емко!

зрения проблем нет. Да и система помощи при парковке, сканирующая местность датчиками, и камера заднего вида существенно облегчают как маневрирование, так и парковку. С полной ответственностью заявляю, что машину можно припарковать, если парковочное место будет превышать габариты автомобиля лишь на метр. Рулем, конечно, покрутить придется и потыкаться взад-вперед, но результат будет.

А еще очень нравится, что с места водителя в Alhambra видишь намного больше, нежели из седана. Водитель и пассажиры сидят на одном уровне с обитателями внедорожников. Но те за такое видение мира довольно сильно переплачивают. За полный привод, который в большинстве своем

на используется, за большой расход топлива, за имидж наконец. За что платит владелец мини-вэна? Только за бензин, да и то не много. Расход его у Alhambra невелик. Обнуленный в начале эксплуатации маршрутный компьютер к пробегу 4900 км показал средний расход 10,1 литра. Согласитесь, это не много для машины с мощностью двигателя в 200 «лошадей» и для довольно динамичной езды. А удержаться от нее ой как трудно. Стоит лишь раз попробовать машину в деле, как в дальнейшем от этого невозможно удержаться. Машина действительно может демонстрировать динамичную езду, и эта езда будет доставлять удовольствие водителю. Чего, конечно, не скажешь о пассажирах, впрочем

ЧТО ПОЧЕМ?

ЭКСПЛУАТАЦИОННЫЕ РАСХОДЫ

Пробег автомобиля за время теста, км	4900
Средний расход топлива, л/100 км	10,1
Периодичность техобслуживания, км/мес.	15 000/12
Стоимость ТО у официального дилера (ТО-1/ТО-2), р.	8347/13 706
Стоимость ОСАГО для данного автомобиля, р.	6336
Стоимость каско для данного автомобиля, р.	112 270
Транспортный налог р./год	10 000
Стоимость 1 км с учетом пробега 20 000 км в год, (топливо, ТО, ОСАГО, каско и транспортный налог) р./км	7,70

плюс Alhambra в том, что она может быть разной.

Так что не стоит думать о мини-вэнах как о чемоданах с колесиками, основная задача которых неспешно перевезти как можно больше как можно дальше. Не все они такие, и уж Seat Alhambra точно не из их числа. И уж если завидите ее на дороге, то не стоит смотреть в ее сторону с пренебрежением. Будьте уверены, Alhambra вам этого не простит, тем паче что на нашем рынке все Alhambra одинаковые. Комплектация всего одна — 2.0 TSi с шестиступенчатой DSG, и начинается ее стоимость с 1 391 000 рублей. Ну а дальше уже опции, пусть и не всегда дешевые, но это уже ваше дело, готовы вы на эти траты или нет. Скажем так, наша машина была укомплектована довольно щедро, но и это был не предел. ◻



Скачай в Appstore и Google Play

5 КОЛЕСО

16+



РЕКЛАМА



АВТОМОБИЛЬНЫЙ ХОЛОДИЛЬНИК CC-24WB МОРОЗИТ -2°C

РЕКОМЕНДУЕМАЯ
РОЗНИЧНАЯ
ЦЕНА:
6350 руб.

WWW.AVS-AUTO.RU

тел.: 8 (800) 555-67-86



Серия «CLASSIC STYLE»

Эти модели являются типичным представителем «среднего класса», т.е. их характеристики удовлетворяют общепринятому стандарту.

Серия «Smart Control»

Эту серию мы можем назвать своей гордостью и «изюминкой». Модели из этой линейки имеют стильный дизайн, удобное управление и повышенную мощность, которая позволяет им демонстрировать показатели работы, существенно превышающие общепринятые стандарты.

Серия «ECO TECH»

Данная модель отличается классом питания «А+++», который позволяет расходовать потребляемую энергию на 25 % эффективнее.

Сумки-холодильники

Компактная альтернатива автомобильным холодильникам.

Термосумки

В сочетании с аккумуляторами холода позволяют сохранить продукты охлажденными в течение длительного периода времени.

Аккумуляторы холода

Используя их, вы сможете добиться максимальной эффективности от: электрического холодильника, сумки-холодильника и термосумки.

CLASSIC STYLE

SMART CONTROL

ECO TECH

СУМКИ-ХОЛОДИЛЬНИКИ

ТЕРМОСУМКИ

АККУМУЛЯТОРЫ ХОЛОДА



ОБЪЕМЫ:

24л 30л 32л 45л

ЦЕНА:

ОТ 2650 руб.



ОБЪЕМЫ:

15л 19л 24л

ЦЕНА:

ОТ 4990 руб.



ОБЪЕМ:

29л

ЦЕНА:

3020 руб.



ОБЪЕМЫ:

18л 24л 32л

ЦЕНА:

ОТ 1820 руб.



ОБЪЕМЫ:

5л 10л 20л

ЦЕНА:

ОТ 350 руб.



ОБЪЕМЫ:

160мл 200мл 400мл 450мл

ЦЕНА:

ОТ 45 руб.

РЕКЛАМА



ТЫ И ТВОЯ МАШИНА

КАЖДОМУ ИЗ НАС ЕСТЬ ЧТО РАССКАЗАТЬ О СВОЕМ АВТОМОБИЛЕ. УСТРАИВАЕТ ЛИ ВНЕШНИЙ ВИД? КАКИЕ ИМЕЮТСЯ ТЕХНИЧЕСКИЕ И ЭКСПЛУАТАЦИОННЫЕ ОСОБЕННОСТИ? ОПРАВДАЛ ЛИ СЕБЯ ВООБЩЕ ВЫБОР ЭТОЙ МАШИНЫ? ПОДРОБНОСТИ НА WWW.5KOLESO.RU



SEAT LEON FR
ЕГОР БУДАРИН
36 ЛЕТ ◻ АВТОГОНЩИК ◻
СТАЖ ВОЖДЕНИЯ 16 ЛЕТ



Изначально хотел приобрести модель Leon Cupra. 240 л. с. и обязательно с механической КП. Полюбил этот автомобиль благодаря гонкам Мирового туринга, в которых болел за Тома Коронеля. А так как и сам занимаюсь автоспортом, выбирал машину под регламент соревнований XRace, в которых участвую. Рассматривал и Citroen DS4, и «118-ю» BMW, и машины других марок. Но SEAT настолько глубоко засел в сердце, что я купил, даже не проводя тест-драйв. Первое разочарование было в тот момент, когда

приехал получать машину: во-первых, не оказалось заказанной Cupra, а во-вторых, вместо механической КП оказалась DSG. Правда, расстраивался недолго. Основная «среда обитания» машины не гоночный трек, а мегаполис с дорожными пробками, в которых сложно переоценить наличие АКП. Да и к работе DSG претензий не было. Но выезжая на гоночную трассу, всегда жалею об отсутствии «механики» — я не согласен с настройкой «мозгов» АКП. Конфликт интересов у нас. А еще в этом автомобиле мне сразу не понравился скучный «внутренний мир». Да, все удобно и эргономично, но уж больно серо. Поэтому я решил «развеселить» салон, добавить в него ярких красок. Я вообще люблю яркие цвета. А во всем остальном SEAT точно не затеряется в тусклой толпе однотипных автомобилей. Его дизайн на любителя, но, без сомнения, яркий и интересный.

Продолжу тему салона. Здесь явно не хватает всякого рода ящичков и полочек. Даже солнцезащитные очки приходится бросать на приборную панель. А теперь еще о плюсах: замечательная боковая поддержка сидений, отличная обзорность «по кругу».

Что касается управляемости, то мне довелось ездить на разных автомобилях, и, в сравнении с другими, мне сразу понравилось, как SEAT Leon FR ведет себя на дороге. Но здесь я имею в виду «гражданские» скорости. Понятно, что гоночная трасса диктует иные условия. Поэтому сразу после покупки я, за счет более коротких пружин, занизил автомобиль на 30 мм. Управляемость значительно улучшилась — в поворот на треке машина входит, словно по рельсам. При этом комфорт полностью сохранился — «лежачих полицейских» проезжаю, практически не притормаживая, волны асфальта

подвеска отрабатывает даже в некоторой степени вальяжно. А вот шумоизоляция могла бы быть лучше... Понятно, что живу я не только гонками, и могу отметить, что SEAT Leon FR — отличный семейный автомобиль. Жена, двое детей и собака комфортно размещаются даже в дальних путешествиях. Часто выбираем за город, а в этом году собираемся отправиться на машине в Сочи. Багажник здесь, конечно, не самый большой в классе, но для пары сумок и провизии вполне достаточно. Теперь о спортивных регалиях. К примеру, на последнем этапе соревнований, проходивших на Санкт-Петербургском автодроме, мой SEAT Leon FR был первым. А среди соперников были и Renault Megane RS, и Renault Clio, и Ford Focus RS, и целый ряд других достойных машин. ◻

Цена: 1 200 000 р.
Год выпуска: 2011
Год приобретения: 2012
Общий пробег: 51 000 км
Личный пробег: 51 000 км
Расходы на обслуж./ремонт: 55 000 р. (ТО)
Интересный факт: удивительно, но автомобиль, который хорош на гоночной трассе, легко превращается в автомобиль семейный.



HYUNDAI ix35

МАРИНА ЧУРИКОВА

ДОМОХОЗЯЙКА □
СТАЖ ВОЖДЕНИЯ 9 ЛЕТ

Hyundai ix35 не первый мой автомобиль, но два предыдущих были легковыми. А мне хотелось и размера больше, и функциональности. А еще чтобы и в городе на нем было комфортно, и с бездорожьем справлялся бы. В результате, считаю, что Hyundai ix35 вполне достойно представляет сегмент «паркетников»: и дорожный просвет вполне приличный, и наличие подключаемого полного привода дает определенную свободу в путешествиях. Убедилась в этом при выездах за город, когда приходилось преодолевать просто непролазную грязь. Да и зимой на нем езжу уверенно. Нет никаких нареканий к управляемости – дорогу держит уверенно даже на высокой скорости, легко управляется. Отлично работает гидроусилитель руля – руль легкий, но отнюдь не «ватный». Естественно, центр тяжести у автомобиля высокий, и некоторая валкость, по сравнению с мо-

ей предыдущей машиной Honda Accord, присутствует. Но нужно понимать, что это не спортивный автомобиль, а надежная семейная машина. Но при этом достаточно шустрая. Как я уже говорила, размер самого автомобиля и его салона для меня имеет значение. В том же самом Accord салон был явно маловат, а здесь даже далеко не худенькие пассажиры размещаются с комфортом. При этом никакого дискомфорта при городской езде я не испытываю – к габаритам машины привыкла достаточно быстро, и даже считаю ее достаточно миниатюрной. В плане эргономики все на самом высоком уровне. Единственная претензия к центральному подлокотнику: если бы была возможность выдвинуть его вперед, вопросов вообще не было бы. Очень удобны сиденья, имеющие большой диапазон настроек. Специально выбирала комплектацию с комбинированной обивкой, так как «голая» кожа мне не нравится – зимой садишься на холодное сиденье, а летом оно сильно нагревается. Здесь большой багажник, весь объем которого я часто использую. Так что получается и неплохой грузовичок. Всяких ящичков и полочек для мелочек вполне хватает. А вот музыка могла бы быть лучше. Но это «лечится»: буду устанавливать качественные колонки и сабвуфер. Кстати, в дилер-

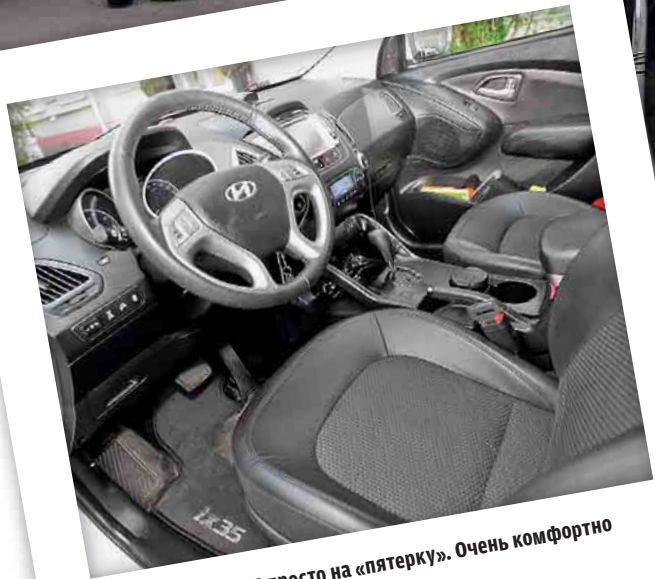

Салон Hyundai ix35 просто на «пятерку». Очень комфортно и буквально все под рукой.

ском салоне на Hyundai ix35 можно установить штатную музыку Infinity – все отлично адаптируется. При этом полезный объем багажника за счет установки сабвуфера практически не теряется – для установки хорошо подходят боковые ниши.

А вообще, этот автомобиль создан для женщины. И внешне, и внутренне. Я, во всяком случае, разделяю машины на «мужские» и «женские». Вот эта – точно «женская». Да вот еще что. Меня

очень порадовала экономичность ix35: расход 92-го бензина при городской езде в среднем составляет семь с половиной литров на 100 км. Это, если не «нажимать». Но и при активной езде расход топлива немногим превышает восемь литров. Стоимость владения меня тоже вполне устраивает: недорогое техническое обслуживание, умеренная стоимость страховки. В общем, в Hyundai я поверила. И если придет время менять машину, то следующая тоже будет Hyundai. Например, Santa Fe. □

Цена: 1 200 000 р.
Год выпуска: 2013
Год приобретения: 2013
Общий пробег: 44 000 км
Личный пробег: 47 300 км
Расходы на обслуж./ремонт: 18 000 р. (ТО)
Интересный факт: при внешне внушительных размерах автомобиль оказался удивительно удобным для использования в городе.

ПОНРАВИЛСЯ ГАЗОВЫЙ

Администрации Нижнего Новгорода презентовали газовый низкопольный автобус НефАЗ-52994-40-51. Представители КамАЗа, РаритЭКа (официального дистрибьютора компании по газобаллонной автотехнике) и Нижегородского автоцентра КамАЗ рассказали о преимуществах новой техники. «В первую очередь нас интересует вместимость автобусов, наличие площадки с приспособлением для крепления инвалидной коляски, электронное табло и «бегущая» строка для пассажиров, а также громкоговорящая связь и кондиционирование», – отметил в ходе презентации директор департамента транспорта и связи администрации Нижнего Новгорода Анатолий Гусев.

Новую модель нижегородцы оценили высоко. Автобус НефАЗ-52994-40-51 отвечает требованиям, предъявляемым современными перевозчиками: низкий пол, общая пассажироместность – 105-116 человек, двигатель Mercedes-Benz экологического класса Евро-5, работающий на компримированном природном газе, мощностью 279 л. с., гидромеханическая коробка передач Voith. Стоит отметить, что автобус на шасси КамАЗ и в базовой комплектации имеет систему принудительного наклона кузова, позволяющую обеспечить удобство при посадке-высадке пассажиров и сократить время пребывания автобуса на остановках.

Одно из главных преимуществ автобуса в том, что он работает не на дизельном топливе, а на компримированном природном газе. Это позволяет не только уменьшить затраты, но и соблюсти экологические нормы.



НА ПОДДЕРЖКУ ПРОИЗВОДИТЕЛЕЙ

Министерство промышленности и торговли РФ (Минпромторг) планирует увеличить расходы на государственную поддержку российских производителей автобусов и грузовой техники на газомоторном топливе для муниципальных нужд. Ведомство уже внесло в Правительство проект постановления, согласно которому федеральные и муниципальные органы исполнительной власти должны будут закупать автотехнику, произведенную на территории Единого экономического пространства.

«Министерство проанализировало производственные итоги 1 квартала 2014 года и пришло к выводу, что закрытие программы льготного автосубсидирования не ухудшило ситуацию в сегменте легкового автомобилестроения. Спад потребления в целом по рынку составил всего 2,8% против катастрофического спада в прошлом году на 17%, – подчеркнул Министр промышленности и торговли РФ Денис Мантуров. – В этой связи ждать возобновления программы в этом году не стоит. Производителям легкового транспорта следует активнее работать с банками, чтобы покупатели были заинтересованы в приобретении отечественных машин по корпоративным программам на выгодных условиях».

Тем не менее глава Минпромторга заверил, что государство продолжит содействовать росту спроса на российские автомобили в полном соответствии с нормами ВТО. В первую очередь поддержка будет оказана производителям грузового автотранспорта и автобусов на газомоторном топливе, используемых для муниципальных нужд. В Правительство уже направлен проект постановления, которое обяжет федеральные и муниципальные органы исполнительной власти приобретать произведенные на территории Единого экономического пространства автобусы и технику для ЖКХ. При этом субъектам Федерации на ее закупку будут выделены субсидии, объем которых может превысить прошлогодние показатели.

OMNISCMM НА «ПОЛЮСЕ ХОЛОДА»



Завершилась уникальная экспедиция «Надежные машины. Железные люди», в которой приняли участие команда ОАО «КамАЗ» и специально созданный подводно-исследовательский отряд Федерации подводного спорта России и Русского географического общества.

Маршрут экспедиции на озеро Лабанкыр и озеро Ворота прошел через Якутск и село Оймакюн, известное как самое холодное место («Полюс холода») Северного полушария, где была зафиксирована рекордная температура $-71,2^{\circ}\text{C}$. На озере Лабанкыр исследователи совершили подледное погружение, в рамках которого был установлен мировой рекорд глубины погружения, совершенного на «Полюсе холода».

Автомобили КамАЗ, на которых передвигалась команда исследователей, были оснащены бортовыми терминалами Omnicomm Profi, датчиками уровня топлива LLD и индикаторами уровня топлива LLD, установленными в кабинах, которые позволили в режиме реального времени определять местоположение экспедиции, а также точно оценивать остаток топлива и его количество, необходимое для прохождения каждого этапа маршрута.

Оборудование Omnicomm, установленное на автомобили экспедиции, с честью выдержало испытание в самых жестких климатических условиях. За все 2010 км, 250 из которых прошли по полярному бездорожью, не было зафиксировано ни одного отказа. А во время возникшей в пути нештатной ситуации, когда связь с командой была потеряна почти на сутки, система мониторинга Omnicomm позволила в кратчайший срок обнаружить местонахождение экспедиции.

«КАМАЗ-МАСТЕР» – ГАЗОДИЗЕЛЬНЫЙ ПРОЕКТ

Руководитель команды «КамАЗ-мастер», семикратный победитель ралли «Дакар» Владимир Чагин дал высокую оценку экипажу Сергея Куприянова, выступавшему на ралли-рейде «Золото Кагана» на КамАЗе с газодизельным двигателем.

По словам руководителя «КамАЗ-мастера», выводы из участия в гонке экипажа Сергея Куприянова исключительно положительные. Газомоторный КамАЗ показал себя с наилучшей стороны. Система работала безотказно, никаких технических неполадок не было. В порядке эксперимента экипаж ехал два дня на смешанном топливе, третий день на чистом дизельном топливе. «Мы смогли оценить динамические свойства автомобиля и расход, — говорит Владимир Чагин. — Расход топлива при чистом использовании (без газа) на четверть больше, а при смешанном цикле (70% — дизтопливо, 30% — газ) динамические качества автомобиля были лучше: машина быстрее разгоняется, двигатель стабильнее работает на низких оборотах, меньше дыма, лучше динамика». Расчеты показали, что в пересчете на деньги достигается экономия до 15%, есть хорошие отзывы от экологов.

«Вообще этот наш совместный проект с ВТБ и Газпром представляет мне очень цельным и красноречивым: уж если в спорте мы получили такие выводы об эффективности и экономичности

использования газодизельного двигателя, то для гражданского транспорта эти результаты еще более очевидны, — отметил семикратный победитель «Дакара». — Работа по проекту будет продолжена, у нас есть целый ряд задумок по улучшению характеристик экспериментально-го спортивного грузо-вика».



ПЕРВЫЕ КАРЬЕРНЫЕ

«Volvo Trucks Россия» осуществила поставку первых 5 карьерных самосвалов Volvo FMX 8x4 с кузовами КН Kipper объемом 23 м³ в автопарк компании «Донской камень» для работы в карьерах Ростовской области. Сделка прошла с привлечением финансирования от «Юникредит-Лизинг».

Volvo FMX представлены в комплектации с 13-литровым двигателем D13A мощностью 440 л. с. Грузоподъемность передних осей — 18 тонн, нагрузка на заднюю тележку — 32 тонны. Транспортно-информационная система Dynafleet настроена на пакет «Топливо и окружающая среда».

Самосвальный кузов КН Kipper имеет следующие габариты: длина 6200 мм, ширина 2500 мм, высота бортов 1750 мм при общем полезном объеме загрузки в 23,4 м³.

Компания «Донской камень» основана в 2006 году. Основным видом деятельности является производство и переработка полезных ископаемых (щебня, песка, бутового камня) открытым способом. За 7 лет штат сотрудников вырос с 35 до 265 человек.



ДОЛГОЖДАННАЯ ПРЕМЬЕРА

Шестое поколение бестселлера Fiat Ducato от Fiat Professional дебютировало с улучшенными показателями в трех основных направлениях: выносливость и надежность, эффективность и низкие эксплуатационные расходы, инновационность и технологичность.

Продажи модели в мире с момента появления на рынке в 1981 году превысили 2,6 млн единиц. Для российского рынка новый Ducato будет оснащаться новым двигателем 2.3 Multijet (130 л. с., 320 Нм) и 6-ступенчатой коробкой передач. Этот двигатель имеет высокую эффективность, большие межсервисные интервалы, высокую экономичность (7,3 л / 100 км), что на 6% лучше предшественника — 2.3 Multijet 120 л. с.; низкую токсичность (выбросы CO₂ — 194 г/км); низкий уровень шума и относительно небольшую массу, что очень важно для коммерческого автомобиля, для которого грузоподъемность является ключевым фактором.

У модели современный динамичный дизайн, который традиционно имеет очень высокую функциональность, безошибочно указывает на эффективность и надежность автомобиля. Имеется три варианта внутренней отделки, новые комфортабельные сиденья и многофункциональный держатель, регулируемый под любой смартфон, планшет или традиционный блокнот. У новинки лучшая полная масса (до 4,4 т) в категории малотоннажных переднеприводных грузовых автомобилей.

В комплект стандартного оборудования входит система курсовой устойчивости (ESC) вместе с системой защиты от переворачивания, системой адаптивного управления в зависимости от загрузки и центра тяжести автомобиля (LAC) и системой помощи при трогании в гору (Hill Holder). Система Traction+ с функцией контроля сцепления с поверхностью при спуске с крутых и скользких уклонов доступна в виде дополнительной опции.



НЕ МЕЛОЧЬ

В НАШЕЙ СТРАНЕ ПЕРЕДЕЛКА ЦЕЛЬНОМЕТАЛЛИЧЕСКИХ ФУРГОНОВ В АВТОБУСЫ МАЛОГО КЛАССА УЖЕ ДАВНО ОФОРМИЛАСЬ В ЦЕЛЮЮ ОТРАСЛЬ – ГИБКУЮ, ДИНАМИЧНУЮ И ХОРОШО ОСНАЩЕННУЮ. НА ВЫСТАВКЕ «МИР АВТОБУСОВ», ПРОШЕДШЕЙ НЕДАВНО В КОЛОМНЕ, ЭТА ПРОДУКЦИЯ ТРАДИЦИОННО БЫЛА ПРЕДСТАВЛЕНА ВО ВСЕМ МНОГООБРАЗИИ

□ МИХАИЛ ОЖЕРЕЛЬЕВ, ВЯЧЕСЛАВ МАМЕДОВ □ ФОТО МИХАИЛА ОЖЕРЕЛЬЕВА

НИЖЕГОРОДСКАЯ ПГ «Самотлор-НН» привезла в Коломну аж 13 образцов автобусов, изготовленных с применением новых технологических решений. Среди наиболее интересных новинок отметим социальное такси Citroen Jumpy с возможностью перевозки пассажира в инвалидной коляске, школьный автобус на базе «Соболь Бизнес 4x4», школьный автобус на базе «Газель Next» и туристический автобус на базе удлиненного шасси Ford Transit с панорамным остеклением и пассажирской дверью напротив водителя. В салонах практически всех представленных автобусов используются цельноформованные стеновые панели из ABS-пластика. Одним из преимуществ данной технологии является отсутствие лишних стыков на деталях обивки.

Другая известная нижегородская фирма — «Луидор» также представила целый ряд новинок. В частности, в арсенале «луидо-

ровцев» появились 19-местный туристический автобус на базе VW Crafter, выделяющийся анатомическими сиденьями и сравнительно большим объемом багажного отсека (1,0 м³), и городской автобус на базе Renault Master L4N3, вмещающий 17 пассажиров.

Тольяттинская фирма «Росвэн», специализирующаяся в основном на штучном изготовлении комфортабельных моделей, на этот раз изменила принципам и показала городской автобус на базе Iveco Daily вместимостью 26 пассажиров. Стоит отметить, что шасси Iveco Daily все чаще используются для постройки городских «автолайнов» повышенной вместимости. Например, на стенде компании «СТ Нижегородец» можно было увидеть Iveco Daily в варианте маршрутки вместимостью до 36 человек (категория М3). Однако главной новинкой в обширной экспози-



1 Малогабаритный автобус на шасси Iveco Daily 70С с кузовом от компании Feniks Bus изготовлен в компании «СТ Нижегородец».

2 Большой багажный отсек – особенность нового «туриста» от ПКФ «Луидор».





Специальная программа по приобретению Ford Cargo в Лизинг – оперативно, доступно, выгодно!

Горячая Линия Ford – 8 (800) 200-22-66

Москва

ПБС Тракс
тел.: (495) 660-06-20
тел.: (495) 730-89-25
www.pbs-ford.ru

РусБизнесАвто Форд
тел.: (495) 223-06-97
www.rba-trucks.ru

СовИнтерАвтоСервис,
тел.: 8-800-775-40-81
www.sias-ford.ru

Сэйф Тракс
тел.: (495) 659-14-18
www.safetrucks.ru

Санкт-Петербург

Аларм Трак
тел.: (812) 777-2-777
www.alarmtrucks.ru

Форд Тракс Центр-Нева
тел.: (812) 331-29-21
www.fordneva.ru

Воронеж

ИП Суховерхов Н.В.
тел.: (4732) 30-61-93
тел.: (910) 344-53-45

Краснодар

Трак Центр Краснодар
тел.: (800) 700-16-16
www.truck-center.ru

Пятигорск

АвтоТрейд-Кавказ
тел.: (8793) 31-84-17
www.avto.km-systems.ru

Саратов

АЛЬЯНС-АВТО
тел.: (8452) 61-87-25
www.alavtosar.ru

Самара

Трак Центр Самара
тел.: (800) 700-16-16
www.truck-center.ru

Казань

Трак Центр Казань
тел.: (800) 700-16-16
www.truck-center.ru

Елабуга

Трак Центр Елабуга
тел.: (800) 700-16-16
www.truck-center.ru

Уфа

Трак Центр Уфа
тел.: (800) 700-16-16
www.truck-center.ru

Пермь

ПермАвтоТрак
тел.: (342) 230-96-96
www.tks-perm.ru

Екатеринбург

Восточный Ветер
тел.: (343) 323-36-00

Челябинск

Автокомплекс Японец
тел.: (351) 210-56-26

Тюмень

Трак Центр Тюмень
тел.: (800) 700-16-16
www.truck-center.ru

Омск

М-Тракс
тел.: (3812) 44-67-85

Кемерово

ТПК Сибпромтранс
тел.: (3842) 31-11-12
тел.: (923) 509-88-44
www.ford.sibpromtrans.ru



1

- 1 Городской 20-местный А64R42 на базе «Газель Next».
- 2 Газомоторная версия автобуса Bravis.
- 3 Нижегородская ПГ «Самотлор-НН» привезла в Колумну аж 13 экспонатов.

ции «СТ Нижегородец» был малогабаритный автобус на шасси Ivesco Daily 70C с кузовом сербской компании Feniks Bus. Вместимость автобуса — до 45 пассажиров, количество посадочных мест — 20. Двухдверный автобус имеет пониженный уровень пола в районе задней площадки и оборудован аппаратурой для удобства людей с ограниченными физическими возможностями.

Рядом со стендом «Нижегородца» разместилась экспозиция Группы ГАЗ, где были представлены автобусы на базе «Газель Next»: 20-местный городской А64R42 и 19-местный пригородный А63R42. Каркасный кузов новинок с передней служебной и задней, запасной, дверью отличается значительной высотой салона (1900 мм)



2

и панорамной обзорностью. Одностворчатая, поворотного типа передняя дверь оснащена электро-механическим приводом и системой аварийного открывания как изнутри, так и снаружи.

На мощностях Нефтекамского завода развернуто производство российско-бразильского СП «КамАЗ-Марко». В этом году на выставке нефазовцы представили газомоторную версию автобуса Bravis. Новинка оснащена газовым двигателем YC6J190N-40 мощностью 180 л. с. (Евро-5) и имеет на борту 4 металлокомпозитных баллона вместимостью 390 л. С декабря по апрель эта машина проходила эксплуатационные испытания в Белгороде.

В рамках выставки был проведен конкурс «Лучшие в мире автобусов». По его итогам в номинации «Лучший микроавтобус» победа досталась компании «Промтех» за представленный автобус на базе «Газель Next», «Лучшим маршрутным автобусом» признан МАЗ-203965. В номинации «Лучший туристический автобус» первое место завоевал Setra 515HD. □

«САМОТЛОР-НН» ПРИВЕЗЛА В КОЛУМНУ 13 ОБРАЗЦОВ АВТОБУСОВ, ИЗГОТОВЛЕННЫХ С ПРИМЕНЕНИЕМ НОВЫХ ТЕХНОЛОГИЧЕСКИХ РЕШЕНИЙ.



3

НОВЫЙ ДИЛЕРСКИЙ ЦЕНТР

В Ижевске открылась новая станция официального дилера MAN компании «Коммерческий транспорт Удмуртии». Станция общей площадью 1400 м² соответствует всем стандартам, предъявляемым немецким концерном к своим партнерам.

История партнерских взаимоотношений между MAN и компанией «Коммерческий транспорт Удмуртии», дочерним предприятием фирмы «Интерпартнер», насчитывает уже более семи лет. В конце апреля 2014 года в Ижевске состоялось торжественное открытие новой станции, которая соответствует всем требованиям немецкого концерна как в области технического обеспечения, так и по уровню обслуживания клиентов. Здесь будет осуществляться продажа линейки коммерческой техники брендов MAN и Neoplan, а также их гарантийное и сервисное обслуживание, в том числе по месту эксплуатации грузовых автомобилей и автобусов – при дилерском центре создана выездная бригада сервисной службы.

Присутствовавшие на открытии генеральный директор ООО «МАН Трак энд Бас РУС» Йорг Моммертц, генеральный директор фирмы «Интерпартнер» Сергей Смирнов и генеральный директор ООО «Коммерческий транспорт Удмуртии» Виктор Гришин отметили, что это событие является новым этапом в долгой истории взаимовыгодного сотрудничества компаний, а серьезные инвестиции в данный проект являются лучшим показателем высокого уровня доверия между партнерами.



ЧЕМПИОН ПО ЭКОНОМИИ

Первые экземпляры нового магистрального тягача Iveco Stralis Natural Power Евро-6 были поставлены европейским транспортным компаниям. Заявленную в названии модели «природную мощь» грузовик получает из сжатого метана, используя ее на благо общества: тягачи Natural Power принимают активное участие в сборе и транспортировке отходов, а также перевозке продуктов питания и жидких грузов на средние расстояния, в том числе в мегаполисах, где требуются экологичные транспортные решения. Кстати, в 2013 году Iveco реализовала в Европе более 2000 ед. техники на метане, в числе которой легкие и среднетоннажные грузовики, тяжелые тягачи и самосвалы, а также городские и междугородные автобусы.

Модельный ряд Stralis Natural Power представлен двух- и трехосными шасси и двухосными тягачами. Грузовики собираются на одной производственной линии с дизельными версиями на заводе Iveco в Мадриде и комплектуются газовыми двигателями Cursor 8 Natural Power мощностью от 270 до 330 л. с. В паре выбор предлагают 16-ступенчатая механическая трансмиссия ZF или 6-ступенчатый автомат Allison.

Емкость баков, устанавливаемых на Stralis Natural Power, составляет от 400 до 1300 л. Помимо этого, Iveco предлагает версию LNG, работающую на сжиженном природном газе и способную преодолеть до 750 км на одной заправке. Стандартная конфигурация такого тягача предполагает установку четырех баллонов емкостью 70 л для сжатого метана и одного баллона для сжиженного газа объемом 525 л, в котором топливо хранится при температуре -130°C и под давлением 9 бар.

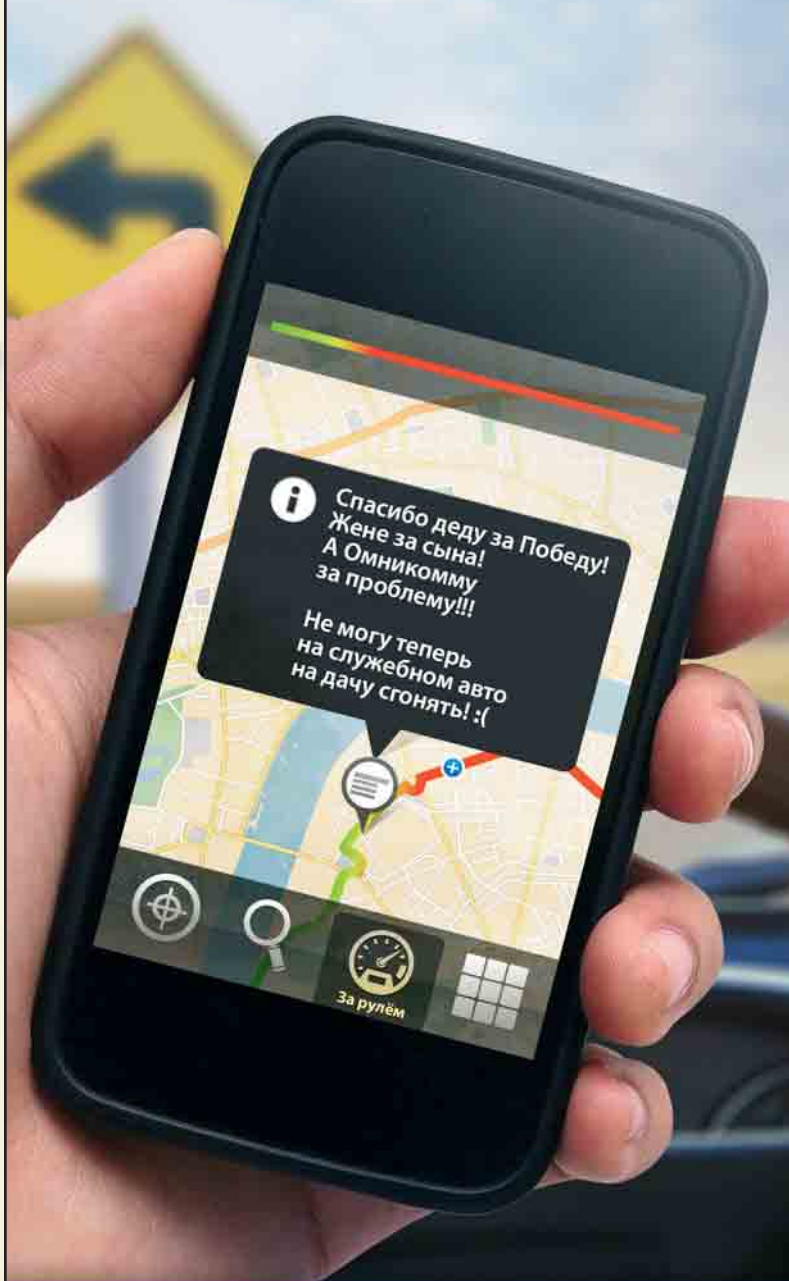

ГЛОНАСС\GPS СИСТЕМЫ МОНИТОРИНГА ТРАНСПОРТА OMNICOMM

- **КОНТРОЛЬ МЕСТОПОЛОЖЕНИЯ И МАРШРУТА СЛЕДОВАНИЯ С ПОМОЩЬЮ ГЛОНАСС/GPS**
- **КОНТРОЛЬ РАСХОДА ТОПЛИВА И ВЫЯВЛЕНИЕ ФАКТОВ ХИЩЕНИЯ**
- **ПОВЫШЕНИЕ ПРОИЗВОДИТЕЛЬНОСТИ РАБОТЫ АВОПАРКА И УСТРАНЕНИЕ ФАКТОВ НЕЦЕЛЕВОГО ИСПОЛЬЗОВАНИЯ ТЕХНИКИ**

OMNICOMM
мониторинг транспорта
контроль расхода топлива

8 800 100 24 42
ЗВОНОК ПО РФ БЕСПЛАТНЫЙ
WWW.OMNICOMM.RU



ВОДНЫЙ МИР

ГИДРОЦИКЛЫ – ТЕХНИКА СПЕЦИФИЧЕСКАЯ. СТОЯТ ДОРОГО, «ЕДЯТ» МНОГО, НАЛОГ НА НИХ КАКОЙ-ТО БЕЗУМНЫЙ, ИНФРАСТРУКТУРЫ ТУРИСТИЧЕСКОЙ ВОДНОЙ (ЗАПРАВКИ, ПРИЧАЛЫ) В РОССИИ ПОЧТИ НЕТ, ИХ НАДО ВОЗИТЬ ДО ВОДЫ И ГДЕ-ТО ХРАНИТЬ – В ОБЩЕМ, ОДНИ ХЛОПОТЫ. НО ВСЕ РАВНО ЛЮДИ ГИДРОЦИКЛЫ ПОКУПАЮТ, КАТАЮТСЯ И ЛОВЯТ КАЙФ. ЧТО ЖЕ НОВЕНЬКОГО ПРИГОТОВИЛИ В ЭТОМ ГОДУ НЕМНОГОЧИСЛЕННЫЕ ФИРМЫ-ПРОИЗВОДИТЕЛИ? □ НАТАЛЬЯ УМНОВА □ ФОТО ФИРМ-ПРОИЗВОДИТЕЛЕЙ

**1**

BRP

Канадцы выпустили на рынок легкую и дешевую (от 329 000 р.) модель Sea-Doo Spark. Корпус гидроцикла изготавливается из композитных материалов и в зависимости от комплектации весит от 185 кг. Сердце Spark — новый двигатель Rotax 900 ACE мощностью 60 или 90 л. с. Модели с двигателем 90 л. с. оснащены системой ITC (электронное многорежимное управление дроссельной заслонкой) и имеют два режима: плавный touring и динамичный sport. Новый мотор отличается малым весом и оборудован системой охлаждения с закрытым контуром и антифризом, благодаря которой забортная вода не попадает в двигатель.

Несмотря на «бюджетность», Spark получил несколько инновационных систем BRP: D-Sea-Bel (система эффективного шумоподавления), многофункциональ-

ный ЖК-дисплей, O.T.A.S (система помощи при маневрировании на малых скоростях). Также для некоторых комплектаций доступен опция IBR (Intelligent brake & reverse), которая делает управление торможением и реверсом максимально комфортным.

Sea-Doo Spark доступен в двух- и трехместном исполнении. Двухместные Spark отличаются от трехместных лучшей маневренностью и более агрессивным поведением, трехместные более стабильны на высоких скоростях. Но самое главное, конечно, пять ярких цветов корпуса гидрика — как у нового бюджетного iPhone!

**Yamaha FZR SVHO.****2**

YAMAHA

Японская компания представила две водные новинки: перекалибрировавшийся из «спортсмена» в роскошный универсал FZR SVHO и люксовый трехместный туристический гидроцикл FZS SVHO.

Оба гидрика оснащены новым 4-тактным 4-цилиндровым двигателем SVHO рабочим объемом 1812 см³ с турбонаддувом, а также новым 160-миллиметровым 3-лопастным импеллером с 8-пластинчатым соплом водомета, который дает 20% прирост мощности и обеспечивает стремительное ускорение.

Корпус обеих машин создан из передового материала NanoXcel, за счет чего получился очень легким. Круглый киль и специальная форма обводов носовой части корпуса позволяют трехместному FZS быстро набирать высокую скорость и проходить виражи как по рельсам. В то же время оптимизированное под спортивную езду днище FZR делает его остро управляемым и дает пилоту контроль над машиной даже при сильном волнении на воде.

Умная телескопическая рулевая колонка, установленная на обе новинки, позволяет управлять гидроциклом как в раслабленной или спортивной, наклоненной вперед, посадке, так и стоя.

1 Sea-Doo Spark – дешево, но весело! Удивительная для техники BRP «бюджетность» не повлияла на его ТТХ.

2 Yamaha FZR SVHO.

KAWASAKI

В линейке гидроциклов Jet Ski обновилась базовая модель семейства Ultra 310X: теперь гидрик оснащен новым совсем не «базовым» 4-цилиндровым рядным 1498-кубовым двигателем мощностью 300 л. с. (им оснащаются все три новинки этого года). Ultra 310X также получил новый дизайн, аэродинамический корпус и комфортное сиденье для трех пассажиров.

Новинка 2014 года — построенный на базе 310X спортивный гидроцикл Jet Ski Ultra 310R отличается от «донора» новым рулевым управлением, спортивными сиденьями и «боевой» раскраской.

Обновился и большой семейный гидроцикл Ultra 310LX: теперь уже в базовой комплектации он идет с аудиосистемой и сиденьем со специальным жароотгаливающим покрытием.



- 3** Kawasaki Jet Ski Ultra 310LX
- 4** Kawasaki Jet Ski Ultra 310X.
- 5** HSR-Benelli B3R Dynamic.
- 6** HSR-Benelli B3R Sport.



HSR-BENELLI

Неожиданный гость в компании кочующих из одного обзора мототехники в другой — совместная австрийско-итальянская компания HSR-Benelli.

В ее модельном ряду — аж две «стоячки»

(только они и Yamaha еще продолжают выпускать такие гидрики) и несколько обычных моделей.

Benelli B3R Pure — модель начального уровня с экономичным 3-цилиндровым 4-тактным мотором мощностью 150 л. с., безопасная и легкая в управлении. B3R Cruise со 180-сильным мотором может с комфортом перевозить от одного до трех человек. B3R Dynamic оснащен турбированным двигателем мощностью 265 л. с., регулируемой рулевой колонкой и круиз-контролем для приятных длительных поездок. Самый мощный и экстремальный гидроцикл в линейке компании — B3R Sport с турбодвигателем о 315 «лошадях». Этот «мускул-гидрик» обладает острой управляемостью и высокой маневренностью. □



ТОЧНЫЙ УДАР

YAMAHA XV950 BOLT ЦЕНА: ОТ 499 000 Р. В ПРОДАЖЕ: С 2014 Г.

ПОСЛЕ ДОВОЛЬНО ПРОДОЛЖИТЕЛЬНОГО «МОЛЧАНИЯ» YAMAHA НАЧАЛА ВЫДАВАТЬ НА ГОРА РЕЗУЛЬТАТЫ СКРЫТОГО ОТ ПОСТОРОННИХ ГЛАЗ ТРУДА И РАДОВАТЬ МОТОСООБЩЕСТВО РАЗНООБРАЗНЫМИ И ДЕЙСТВИТЕЛЬНО ИНТЕРЕСНЫМИ НОВЫМИ МОДЕЛЯМИ МОТОЦИКЛОВ, ДА ЕЩЕ И ПО НЕСКОЛЬКО ШТУК ЗА ГОД (И ОБЕЩАЮТ ЕЩЕ!). А МЫ НАЧИНАЕМ ДЕЛИТЬСЯ С ВАМИ ВПЕЧАТЛЕНИЯМИ ОТ ЭТИХ НОВИНОК

□ НАТАЛЬЯ УМНОВА □ ФОТО РОМАНА РОМАНИШИНА

YAMAHA XV950 (В США ИЗВЕСТЕН как Star Bolt) — это небольшой компактный боббер. Для чистоты «расы» с него бы еще снять стопарь (хотя он очень оригинальный!), поворотники, зеркала, да и крылья ему не нужны. Но ПДД и дожди никто не отменял, так что простим создателям некоторый отход от стиля в нашу с вами пользу. В крайнем случае, все это владелец может быстро снять сам, а взамен понаставить чего-нибудь другого: на этот

раз Yamaha заранее подготовила каталог из порядка 50 деталей и аксессуаров для «Болта», так что развернуться фантазии есть где. В плане кастомайзинга бобберы самые благодарные мотоциклы — они изначально уже «база» для экспериментов, да и в стоковом (кто бы мог еще пару лет назад подумать, что боббер может быть стоковым?!) виде хороши. Новый Yamaha Bolt — так уж точно.

Мотоцикл построен вокруг модернизированного 942-кубового «воздушного» V-twin мощностью 52 л. с., который, несмотря на жесткое крепление к раме, вибрирует не так сильно, как мог бы: над этим в Yamaha поработали отдельно и не стали убирать вибрации совсем, а отрегулировали так, чтобы седок чувствовал «биение

жизни» под собой, но не до скрежета зубного, а так, до ненапряжной дрожи в кистях.

Крутящий момент (max 79,5 Нм) передается от двигателя на заднее толстенькое колесо ремнем. Если по поводу обязательности воздушного охлаждения на «настоящем» круизере холивар не утихает, то преимущества ременной передачи над цепью и даже карданом не вызывают споров: ремень надежен, долговечен, не требует обслуживания, четко и с наименьшими потерями передает момент, мало весит. Он, правда, очень не любит песок и камешки, ну да и круизер не эндуро, не надо на нем лезть в оффроуд.

Yamaha Bolt создан для города и недалежных (или недолгих) выездов за его пределы. Короткий

УЗНАЕТЕ В ГРИМЕ?

Помимо фирменных аксессуаров, есть множество «афтермаркета», с помощью которого Yamaha Bolt преобразуется до неузнаваемости. Вот, например, работа кастом-ателье Low&Mean. Все детали для такой переделки, включая пневмоподвески, можно заказать на сайте ателье и собрать такой же кастом самостоятельно по видеоинструкции.



2

- 1 «Болт» очень качественно собран, и чувствуется, что железный! Настоящий конкурент H-D Sportster Iron 883.
- 2 Некоторые считают «воздушник» единственным расово верным мотором для круизера, однако такие двигатели менее ресурсные и мощные, чем «водяные», правда, и весят меньше. Ну а вопрос красоты – вопрос субъективный.

1

ТЕСТ **YAMAHA XV950 VOLT**

и легкий, с низким седлом и центром тяжести, он уверенно маневрирует в потоке, слушается газа и готов к рывку, адекватно тормозит, предсказуемо ведет себя в поворотах, хотя низко посаженные подножки-«мидконтролы» сильно ограничивают его возможности: чиркать начинаешь уже в совершенно невинных наклоне. Подвеска отработывает неровности на твердую «четверку»; никто же из инженеров всерьез не предполагает, что асфальт в городе или на трассе может быть плохим... (Хотя Сан-Франциско по этому параметру поспорит, например, с Волгоградом!)

Сидя верхом на «Болте», ощущаешь себя «вместе» с ним: у него нет всяких выпирающих деталей, которые мешают прижать ноги к мотоциклу, крепко обхватить его. Хотя высоким ездокам будут заметно мешать их же колени, выступающие над баком. Но это

1 «Мидконтролз» – подножки, расположенные посередине, вещь неудобная: во время останова или передвижения мотоцикла все время задеваешь их ногами или цепляешься брукками.



можно до известной степени исправить установкой более тонких подножек из каталога Yamaha.

«Болт» точно рулится и держит траекторию на скорости, хотя и не предназначен для езды быстрее 120–130 км/ч: на нем комфортнее соблюдать ПДД, чем нарушать. 1000 км за один присест на этом аппарате проехать сложновато даже при наличии ветровика, но мелкими перебежками по 300–400 км —

вполне. Он станет прекрасным первым мотоциклом, которого будет хватать и через несколько сезонов благодаря запасу мощности-момента и возможностям для индивидуализации. Особенно стоит обратить на него внимание девушкам — красивый, надежный, сильный, но при этом покладистый и только ваш (вдвоем на этом мотоцикле будет тесновато) — что еще нужно?! □

YAMAHA XV950

Габариты	2290x830x120x690 мм
База	1570 мм
Клиренс	130 мм
Объем топливного бака	12 л
Двигатель	942 см ³ , 2-цилиндр., V-образн., 4-тактн., с воздушным охлаждением, инжекторн., 52/5500 л.с./мин ³ , 79,5/3000 Нм/мин ³
Трансмиссия	5 МКП, сцеп. многодисковое в масляной ванне, привод – ремень
Рама	дуплексная
Подвеска передняя	телескоп. вилка, 41 мм, ход 135 мм
Подвеска задняя	маятник, ход 110 мм
Тормоза передний/задний	гидравлические, 1 диск 298 мм / 1 диск 298 мм
Сухой вес	230 кг
Технологии	ABS (опция)



Хоть на край света!



Реклама

CFMOTO рекомендует:



ООО "АВМ-Трейд"
официальный дистрибьютор
CFMOTO в России

Информация о дилерах
www.cfmoto.ru

Телефон горячей линии
8-800-200-29-89

2 года гарантии

Программа розничного кредитования
www.cfmoto-finservice.ru



ТЕСТ POLARIS SCRAMBLER 1000 XP EPS

1

ЭТО ЧУВСТВУЕТСЯ С ПЕРВЫХ секунд: резкое ускорение — и Polaris Scrambler 1000 начинает ехать боком: зубастые колеса в момент зацепились приставочной мокрой глиной подмосковной трассы X-Арена и начали проскальзывать. Подключение автоматического полного привода (машина сама решает, когда надо начинать и заканчивать работать

передними колесами) исправляет ситуацию, и «Скрэблер» рвет вперед. Независимые подвески с ходом 229 и 260 мм и клиренс 290 мм делают «квадрат» практически всепролазным: пожалуй, его можно только утопить в глубоком болоте или закопать в жидкой вязкой грязи, но в этом случае спасет лебедка, которой нужно обязательно оборудовать квадроцикл, если в принципе собираетесь его использовать, ибо поговорка про «джип» и трактор применима и к мотовездеходам.

Топовые спортивные регулируемые амортизаторы Fox Podium X 2.0 позволяют настроить подвеску на агрессивную спортивную езду, когда ей нужно быстро и эффективно сглаживать все неровности вплоть до гребенки и выдерживать приземления после прыжков. (Кстати, развесовка квадрика позволяет в полете газом управлять приземлением на четыре или два задних колеса.) Либо сделать Scrambler комфортным «туристом». В любом случае, на этом производстве Polaris очень удобно сидеть: за счет установленного продольно

1 Квадроцикл и пилота жутко закидывает грязью — расширители арок не помешают!



НЕОДНОЗНАЧНОСТЬ В КВАДРАТЕ

POLARIS SCRAMBLER 1000 XP EPS

ЦЕНА: ОТ 839 000 Р. **В ПРОДАЖЕ:** С 2014 Г.

ПЕРВАЯ СПОРТИВНАЯ МОДЕЛЬ POLARIS SCRAMBLER ВЫШЛА В 2013 ГОДУ НА БАЗЕ УТИЛИТАРНО-ТУРИСТИЧЕСКОГО SPORTSMAN И БЫЛА ОСНАЩЕНА 850-КУБОВЫМ МОТОРОМ МОЩНОСТЬЮ 77 Л. С. В ЭТОМ ГОДУ ПОЯВИЛАСЬ ЕЩЕ БОЛЕЕ «ВЗРОСЛАЯ» МОДИФИКАЦИЯ — С ПОЧТИ ЛИТРОВЫМ (952 СМ³) МОТОРОМ МОЩНОСТЬЮ УЖЕ 89 Л. С. ПО ЗАЯВЛЕНИЮ КОМПАНИИ, ЭТО САМЫЙ МОЩНЫЙ АППАРАТ В КЛАССЕ □ НАТАЛЬЯ УМНОВА □ ФОТО РОМАНА РОМАНИШИНА

двигателя мягкое высокое сиденье удалось сделать достаточно узким, чтобы не приходилось широко разводить ноги в стороны. И высота руля — самое что надо. Только подножки коротковаты: назад ноги некуда отодвинуть, что мешает при форсировании крутых подъемов и прыжках. Есть вопрос и к комбинированной тормозной системе: иногда в соревнованиях случаются ситуации, когда нужно одними колесами притормозить, а другими погазовать — комбинированная система тут только мешает. И, пожалуй, самая спорная штука — электроусилитель руля. Он никак не настраивается, и хотя изменяет

усилие в зависимости от скорости, дает очень слабую обратную связь: руль настолько «воздушный», что водитель может потерять контроль над квадроциклом, что критично в быстрых поворотах или во время прыжков. Эти странности значимы в «боевом» режиме, но для развлекательно-туристического

«квадрата» практически неважны. Зачем же ему тогда аж 89 «лошадей»? Но нельзя не признать, что в стремлении сделать один квадроцикл на все случаи жизни Polaris добилась пусть немного неоднозначного, но красивого, комфортного и технически продвинутого результата. □



2 3 Передний и задний багажник имеют формальную грузоподъемность, но минимальный набор туриста и запасную канистру увезут.
4 Брутальная внешность «Скрямблера» никого не оставляет равнодушным.



POLARIS SCRAMBLER 1000 XP EPS

Габариты	2090x1230x1230 мм
База	1346 мм
Клиренс	290 мм
Объем топливного бака	19,9 л
Двигатель	952 см ³ , 4-тактн., 2-цилиндр., жидкостное охлаждение, инжектор, 89 л.с.
Трансмиссия	автоматическая PVT; режимы: 2WD/AWD, H/L/N/R/P
Рама	дуплексная
Подвеска передняя/задняя	независимая, двойной рычаг, ход 223 мм/двойной рычаг, пружины, ход 260 мм
Тормоза передний/задний	гидравлические, дисковые, на все колеса
Сухой вес	338 кг

ТЕСТ **HARLEY-DAVIDSON VRSCF V-ROD MUSCLE**

МУЖСКОЙ РОД

HARLEY-DAVIDSON VRSCF V-ROD MUSCLE**ЦЕНА: ОТ 920 000 Р. В ПРОДАЖЕ: С 2013 Г.**

ПАУЭР-КРУИЗЕР, СПОРТ-КРУИЗЕР, МУСКУЛ-БАЙК, ИЛИ, ПО-АВТОМОБИЛЬНОМУ, ХОТ-РОД – ЭТО ГИБРИД СКОРОСТИ И ПАФОСА, СПОРТБАЙКА И КРУИЗЕРА, РОЖДЕННЫЙ ДЛЯ ТЕХ, КОМУ ПРЕТИТ ПОЗА ЭМБРИОНА И ПЛАСТИК, НО «ПУЛЬНУТЬ» ВСЕ ЖЕ ОХОТА

□ НАТАЛЬЯ УМНОВА □ ФОТО КИРИЛЛА КАЛАПОВА

СВОИМ ПОЯВЛЕНИЕМ В 2002 ГОДУ Harley-Davidson V-Rod поделил поклонников марки на два лагеря: тех, кому новинка понравилась, и тех, кто принял ее в штыки. Шутка ли, «водяной» двигатель на «Харли»? Да и выглядит не по-чопперному!

Плечистый, мускулистый, брутальный V-Rod — для солидных мужчин. Посадка вперед ногами и руками удобна только при росте от 180 см. Широкий задний «каток» вкупе с и так не самой острой харлеевской управляемостью, тугие рычаги тормоза и сцепления, длинный ход рукоятки газа — ездить на таком мотоцикле довольно тяжелая работа.

Двигатель V-twin объемом 1250 см³, мощностью 121 л. с.

и крутящим моментом 115 Нм, созданный с помощью инженеров Porsche, уверенно, но без экстрима подхватывает с низов и, если активно крутить ручку, проявляет достаточно агрессивный характер в среднем диапазоне оборотов и на верхих.

V-Rod — это такая начальная форма — мужской род, единственное число. Не приспособливающаяся под ездока пластилиновая штукovina на колесах, а самостоятельное существо, готовое бороться за место «альфа-самца» со своим седоком, только и ждущее, когда тот ошибется, чтобы не простить. Выжать тормоз для более или менее эффективного замедления можно лишь приложением недюжинной силы, ABS



1 Водительское сиденье в таком формате не оставляет места для ерзанья.



2 **3** Оригинальная приборка, встроенные в стопарь или установленные на зеркала поворотники — стильно и не в ущерб функциональности.



скорее мешает, чем помогает, как и на других H-D, что мне доводилось пробовать. Подвесок будто нет: на швах и разметке мотоцикл водит, все неровности четко передаются водителю. Прямую зато держит прочно, в плавные повороты входит охотно, но только до тех пор, пока вы не решите, что V-Rod больше

спорт, чем круизер, — низкие подножки и совсем не спортивные подвески быстро вернут вас в круизерную реальность, где надо ехать на крейсерских 120—130 км/ч, ловить ветер грудью и стараться не снимать с лица сложное выражение даже тогда, когда встречный поток свободы норовит сорвать это лицо, чему V-Rod, возможно, будет даже рад, если только вам не удастся сделать единственно верную вещь: не укротить, не приручить, а подружиться с ним. По-настоящему, по-мужски. □

HARLEY-DAVIDSON VRSCF V-ROD MUSCLE

Габариты	2410x1021x1161x705 мм
База	1702 мм
Снаряженная масса	680 кг
Клиренс	122 мм
Объем топливного бака	19 л
Двигатель	1250 см ³ , 2-цилиндр., V-образн., 4-тактн., с жидкостным охлаждением, инжекторн., 121 л.с., 115/6500 Нм/мин ¹
Трансмиссия	5-ступ. МКП, сцеп. многодисковое в масл. ванне, привод — ремень
Динамика	макс. скорость по шоссе — 120 км/ч
Подвеска задняя	маятниковая, с 2-мя амортиз. с регул. преднатяга пруж., ход 74 мм
Тормоза передний/задний	гидравлические, 2 диска 300 мм / 1 диск 300 мм
Сухой вес	292 кг
Снаряженная масса	680 кг

4 Если оценка внешности дело субъективное, то с «водяной» теперь придется смириться даже самым консервативным: частичное водяное охлаждение в 2014 году появилось и на классических турерах H-D, таких как Electra Glide.



4



ПЕРВЫЙ ЛАЗЕР

Осенью 2014 года концерн BMW Group первым в мире должен был запустить в серийное производство автомобили BMW i8 с фарами на основе новейшей лазерной технологии. Но первыми оказались в Audi: высокотехнологичная оптика будет установлена на модель R8 LMX, которая будет выпущена ограниченным тиражом – 99 машин. Audi R8 LMX предлагается в кузове купе. Имея мощность 570 л. с. и развивая крутящий момент 540 Нм, 5,2-литровый двигатель V10 способен разогнать этот автомобиль до 100 км/ч всего за 3,4 секунды. Немецкий спорткар на протяжении последних лет был новатором в данной сфере: в 2008 году Audi R8 стал первым в мире серийным автомобилем с полностью светодиодной головной оптикой, в 2012 г. появились инновационные динамические указатели поворотов, а в 2013 г. на обновленном Audi A8 появились матричные светодиодные фары Matrix LED. Теперь бренд с четырьмя кольцами выходит на новый уровень. При разработке технологий освещения инженеры Audi работают в тесном сотрудничестве с коллегами из спортивного подразделения. К примеру, сочетание светодиодных и лазерных источников для формирования луча дальнего света впервые будет использовано на гоночных прототипах Audi R18 e-tron quattro в ходе июньского марафона «24 часа Ле-Мана». В новой фаре дальнего света лазерный модуль излучает пучок света, бьющий вдвое дальше, чем у светодиодных фар. Каждый модуль состоит из четырех высокомощных лазерных диодов. Имея диаметр всего 300 микрометров, они генерируют синий лазерный луч с длиной волны 450 нанометров. Фосфорный конвертер преобразует это излучение в используемый при дорожном движении белый свет с цветовой температурой 5500 Кельвинов, создавая идеальные условия

для восприятия человеческим глазом. Интеллектуальная система с видеокамерой отслеживает присутствие других участников движения и автоматически регулирует распределение светового потока, исключая возможность их ослепления.



ТЕПЕРЬ ИЗ КРЫШИ

Компания TRW Automotive Holdings недавно начала серийный выпуск подушек безопасности, устанавливаемых на автомобиль по новой технологии. Система впервые будет применена на новом Citroen C4 Cactus: новые подушки монтируются не как обычно, в передней панели или рулевом колесе, а в крыше. Это дает возможность улучшить дизайн интерьера, эргономику, функциональность, повышая тем самым безопасность пассажиров. Блок подушки безопасности состоит из корпуса, в котором собрана сама подушка, газораспределитель и газогенератор. Блок крепится на потолке в районе ветрового стекла. При срабатывании подушка выпадает с потолка, закрывая все ветровое стекло перед пассажирами, а не выстреливает им в лицо, как традиционные фронтальные подушки безопасности. Новинка рассчитана на любую комплектацию пассажиров. Новая концепция также помогает улучшить эффективность разработки автомобиля, поскольку избавляет от необходимости размещать подушку в передней панели. Данное обстоятельство может существенно снизить расходы на разработку автомобиля и его конечную цену.

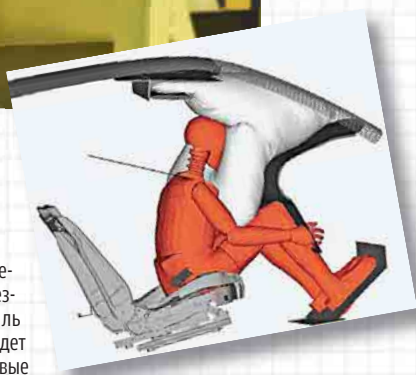

НА ВСЕХ ХВАТИТ

«DENSO Европа» выпустила новый ассортимент дизельных топливных фильтров. Новая линейка представляет собой первую серию фильтров, выпущенную «DENSO Европа» для рынка запасных частей, и отражает многолетний опыт компании в производстве дизельных систем и компонентов на первичную комплектацию. Линейка дизельных топливных фильтров DENSO включает 7 наименований, которые заменяют 25 оригинальных позиций и обеспечивают 275 вариантов применений для Lexus, Mazda, Mitsubishi, Subaru и Toyota. Новая линейка фильтров обеспечивает значительный охват автомобильного парка этих марок, что в общей сложности составляет 6,8 млн автомобилей.



ПОДВЕСКА ДЛЯ ЯПОНСКОГО ТРИО

Главная особенность Toyota GT 86 и родственных ей моделей Subaru BRZ и Scion FR-S – исключительное удовольствие от вождения. Добавить драйверского счастья для этого трио решила компания Bilstein, которая разработала для японских автомобилей целый комплекс компонентов. Благодаря 10-ступенчатой регулировке демпфирования комплект Bilstein B16 позволяет регулировать силу сжатия и отбоя, увеличивая тем самым и без того завидную устойчивость японских спортивных купе на дороге. Благодаря возможности регулирования силы демпфирования и занижению подвески от 10 до 30 мм спереди и сзади новые стойки позволяют эффективно нивелировать излишнюю и недостаточную поворачиваемость японских купе. Также к достоинствам комплекта Bilstein B16 нужно отнести возможность изменения дорожного просвета на уже установленных амортизаторах и пружинах.



ПРОВЕРЕНО В РАЛЛИ-РЕЙДАХ

Команда «ГАЗ-ЭР-Спорт» приняла участие в ралли-рейде «Золото Кагана», который проходил весной в Астраханской области. Марафон был одним из самых трудных и увлекательных в рамках чемпионата страны по ралли-рейдам: за четыре дня гонок более 80 экипажей соревновались в скорости и выносливости на 800-километровой трассе, полной коварных мест и ловушек. Со времени предыдущей бахи – этапа Кубка мира «Северный лес», новые боевые «Газели-Некст» и «Соболь-бизнес» не единожды были проверены на прочность и скорость. Конструкторы успели реализовать новые технические решения. Чтобы агрегаты сумели выдержать тяжелейшие нагрузки, умноженные на высокие температуры пустынь и степей Астраханской области, потрудились и специалисты концерна Total – партнера команды по смазочным материалам. По результатам тестов инженерами было принято решение заливать в гоночный 230-сильный дизельный Cummins ISF2.8 моторное масло Total TP Max 10W-40, а в раздаточную и коробку передач и редукторы мостов – трансмиссионное Total Transmission Syn FE 75W-90. Смазочные материалы, одобренные ведущими автопроизводителями, были опробованы в жесточайших условиях раллийных гонок. Специалисты уверены, что этот комплексный набор не только сохраняет высокие смазывающие свойства, но и сокращает механические потери, что помогает болидам ехать еще быстрее.



МАСЛО ДЛЯ «ШВЕДОВ»

Компания Castrol выпустила продукт, разработанный специально для двигателей Volvo нового поколения Drive-E – моторное масло Castrol Edge Professional V OW-20. Технические специалисты Castrol создавали его совместно с инженерами автомобильного бренда, поэтому новинка полностью соответствует уникальным допускам производителя и гарантирует эффективную работу двигателя, защищая его от износа и повреждений. В начале 2014 г. компания Volvo вывела на российский рынок автомобили с новыми двигателями семейства Drive-E, которые отличаются повышенной экономичностью при сохранении высокой мощности, а также рядом инновационных разработок. К примеру, в отличие от традиционного устройства системы Common Rail с одним датчиком давления, в дизельных моторах семейства Drive-E он устанавливается на каждую из четырех форсунок. В сочетании с микросхемой, контролирующей давление впрыска, эта система позволяет значительно снизить расход топлива. На текущий момент российским покупателям Volvo доступны два новых двигателя Drive-E: бензиновый T5(245 л. с.) устанавливается на модели S60, S80 и XC60, а XC70 может быть оснащен дизельным D4(181 л. с.). Для того чтобы гарантировать высокую производительность нового поколения двигателей и защитить их детали от износа, была разработана особая спецификация для моторного масла VCC RBS0-2AE. Моторное масло Castrol Edge Professional V OW-20 полностью соответствует этому допуску и будет использоваться на официальных сервисных станциях Volvo.



ПРЕМИУМ-ШИНЫ ДЛЯ SUV

Едва только появившись в продаже в 2014 году, новая шина для вседорожников Michelin Latitude Sport 3, созданная для эксплуатации исключительно на дорогах общего пользования, уже признана на рынке за безопасность и отличные ходовые качества. Так, новинка Michelin Latitude Sport 3 омологирована для некоторых самых престижных моделей вседорожников. Один из них – новый Porsche Macan. Поступив в продажу в апреле 2014 года, этот автомобиль оснащается в первичной комплектации шинами Michelin Latitude Sport 3 в посадочных диаметрах 18, 19, 20 или 21 дюймов. Аналогичный выбор был сделан компанией BMW для модели X5 и компанией Volvo для модели XC 90. Эти автомобили также оснащаются на первичном монтаже новыми дорожными шинами Michelin Latitude Sport 3 с посадочным диаметром 18, 19 и 20 дюймов. Новые шины стали еще безопаснее, демонстрируя исключительные характеристики: на мокрой дороге Michelin Latitude Sport 3 позволяет сократить тормозной путь на 2,7 метра по сравнению с шиной предыдущего поколения. Кроме того, эта шина обладает выдающейся ходимостью, отличается прочностью и повышает топливную экономичность автомобиля.

ЛУЧШЕЕ ИЗ КОРЕИ

Компания Zic сообщает о выпуске нового синтетического моторного масла ZIC XQ TOP. Благодаря применению инновационных компонентов, разработанных SK Lubricants, масло обладает увеличенным ресурсом и стабильностью свойств. Продукт разработан и рекомендуется к применению в бензиновых и дизельных двигателях автомобилей производства Volkswagen AG, в том числе с сажевыми фильтрами и каталитическими нейтрализаторами, где требуется моторное масло со спецификацией VW 504 00/507 00. При разработке масла изготовитель уделил внимание многим параметрам: новинка обеспечивает легкий запуск и надежную смазку холодного двигателя с первых секунд его работы, сохраняет свои свойства в условиях повышенных скоростей и нагрузок, снижает износ двигателя, продлевая его ресурс. Также масло позволяет увеличивать межсервисный интервал за счет высокой термоокислительной стабильности, а за счет широкого температурного диапазона возможно использование ZIC XQ круглый год в любых климатических условиях.



СВЕЧИ ДЛЯ СУПЕРКАРА

Компания NGK начала поставки эксклюзивных свечей зажигания для автомобиля суперкара Porsche 918 Spyder, который был показан на Франкфуртском автосалоне в 2013 году. На гибридный автомобиль с возможностью подзарядки от электросети устанавливается двигатель с рабочим объемом 4,6 литра (608 л. с./540 Нм). Автомобиль дополнительно оснащен двумя электрическими двигателями (один на передней и один на задней оси), которые обеспечивают дополнительную мощность в 286 л. с. Технические характеристики впечатляют: спорткар разгоняется до 100 км/ч всего за 2,8 секунды, его максимальная скорость составляет 345 км/ч, а средний расход топлива – всего 3,3 литра на 100 км. Для обеспечения максимальной производительности мощного двигателя ведущий мировой производитель свечей зажигания применил самую передовую технологию из существующих на сегодняшний день. В новой свече с маркировкой SILMFR8A8G за счет использования длинной и тонкой резьбы M10 увеличено пространство для размещения более объемных каналов охлаждения двигателя. Также свеча оснащена новейшим центральным электродом диаметром всего 0,6 мм, выполненным из суперсплава иридия, устойчивого к газовой и искровой эрозии даже при самых высоких уровнях напряжения зажигания и температуре сгорания. В качестве бокового электрода NGK использовала так называемый квадратный платиновый электрод (SPE) с коническими концами и крошечной квадратной платиновой напайкой. Драгоценный металл обладает практически абсолютной устойчивостью к эрозии.



БЕЗУПРЕЧНАЯ РЕПУТАЦИЯ

ДЛЯ МНОГИХ АВТОМОБИЛИСТОВ НАЗВАНИЕ КОМПАНИИ С ХАРАКТЕРНОЙ ЖЕЛТО-ЧЕРНОЙ СИМВОЛИКОЙ УЖЕ ДАВНО СТАЛО НАРИЦАТЕЛЬНЫМ. КОГДА ГОВОРЯТ, ЧТО НУЖНО ПОМЫТЬ АВТОМОБИЛЬ «КЕРХЕРОМ», ТО МОГУТ ПОДРАЗУМЕВАТЬ ЛЮБУЮ МОЙКУ С ПРИМЕНЕНИЕМ АППАРАТА ВЫСОКОГО ДАВЛЕНИЯ. ЖЕЛАЯ ПОНЯТЬ, ПОЧЕМУ ПРОДУКЦИЯ НЕМЕЦКОЙ ФИРМЫ СНИСКАЛА ТАКУЮ ИЗВЕСТНОСТЬ, МЫ ОТПРАВИЛИСЬ НА РОДИНУ МАРКИ – В ГЕРМАНИЮ

◻ ИВАН СОКОЛОВ ◻ ФОТО KÄRCHER

■ Головной офис компании находится в городке Винненден – именно здесь в 1939 году, почти в самом начале своего пути, расположилась компания. Любопытно, что первые шаги в карьере изобретателя знаменитых моек мало связаны с современной продукцией. В 1924 году 23-летний



1950 год. Первый в Европе аппарат высокого давления: Kärcher DS 350 не был миниатюрным, но уже оснащался системой подогрева воды.

Альфред Керхер, завершив обучение в высшей технической школе Штутгарта, устроился работать в фирму своего отца, которую юный инженер превратил в проектно-конструкторское бюро. Объектами работы поначалу было оборудование для фабрик-кухонь и фабрик-прачечных, а также водозаборные сооружения. В 1935-м Керхер стал развивать

свои проекты в области отопительного оборудования и в этом же году в Штутгарте основал торговую марку Kärcher. В этот период появилась «Соляная печь Керхера», предназначенная для закалки сталей и сплавов, и электрический погружной нагревательный элемент для промышленного использования. Правда, в целях дальнейшего развития бизнеса Керхер решил продать патенты на нагреватели, а на вырученные деньги приобрести производственные площади в Виннендене.

Первая мойка высокого давления была разработана спустя 15 лет после основания компании: в 1950 году появилась модель DS 350 с уникальной системой нагре-





2



3

ва воды, которая и поныне используется в производстве нагревателей. После смерти изобретателя в 1959 году в возрасте 58 лет бизнес перешел его жене Ирен, а после семейное дело продолжили их дети: Йоханнес Керхер и Сюзанна Циммерман. В 1974 году руководство компании решило сфокусироваться только на аппаратах высокого давления, изменив фирменный цвет с синего на желтый.



Все оборудование Kärcher тестируется в собственной звуковой лаборатории.

Сейчас же компания выпускает как профессиональное оборудование, так и технику для дома. Основной акцент по-прежнему делается на мойки высокого давления, классификация которых с недавних пор стала более понятной. С этого года, в зависимости от цены, удобства и размеров, доступны 4 серии устройств: Standard, Compact, Premium и Premium ecoLogic. Но, на мой взгляд, при выборе мойки лучше ориентироваться на параметры производительности. Начальный уровень, представленный классом K2 (производительность 360 л/ч), применяется для мытья инвентаря и техники малых размеров (садовая мебель, дорожки, велосипеды, мопеды и т. д.). Для автомобилей же скорее подойдут более мощные аппараты: классы K4, K5 и K7 с производительностью 420, 500 и 600 л/ч соответственно. В отличие от K2, эти мойки оснащены электродвигателем водяного охлаждения

и способны самостоятельно закачивать воду из емкости, сохраняя при этом постоянное давление на выходе. Аппараты оснащены струйной трубкой Vario Power, грязевой фрезой и пистолетом с эргономичным разъемом Quick Connect. Модели самого «продвинутого» класса K7 могут использоваться для частого применения и удаления сильных загрязнений с кузовов автомобилей, фасадов домов, бассейнов, заборов и т. д.

Журналистам дали возмож-

ность удостовериться

в эффективности моек в действии: радиус применения оборудования действительно впечатляет. Например, с помощью специального приспособления можно достаточно легко и быстро удалить грязь и отложения с днища автомобиля. Не менее интересна новая универсальная струйная трубка Multi-Power, объединяющая в себе несколько функций: поворачивая ручку, можно переключить ее на верную струю, струю низкого давления для подачи чистящих средств, роторную струю грязевой фрезы, точечную или широкую веерную струю. Одна из «фишек» конструкции современных аппаратов – двигатель с водяным охлаждением, который обеспечивает более длительный срок службы, повышает эффективность и уменьшает вес мойки. Другая особенность системы – использование бикомпонентной помпы, внешняя часть которой выполнена из алюминия (повышает прочность), а внутренняя – из композитного материала (исключает коррозию).

На данный момент компания Kärcher стала ведущим производителем в своей сфере, а все производство, направленное на нужды европейского рынка, сосредоточила на собственных заводах в Германии и Италии (заводы в Азии ориентированы в основном на местный рынок). Само же производство по-немецки педантичное: каждая единица техники подвергается проверке не только на финише цикла сборки, но и на большинстве ее промежуточных этапов. К слову, такие меры позволили продлить заводскую гарантию до 5 лет. С большой ответственностью подходят немцы не только к заводским процессам, но и к пред-



4

ИННОВАЦИОННЫЙ ЭЛЕКТРОДВИГАТЕЛЬ KÄRCHER ОХЛАЖДАЕТСЯ ВОДОЙ, ПРОПУСКАЕМОЙ НАСОСОМ ЧЕРЕЗ АППАРАТ.



5

серийным испытаниям. Так, например, у компании есть своя звукоизмерительная лаборатория, в которой проверяют уровень шума устройств. Подобных лабораторий у производителей бытовой техники в мире крайне мало. Это неудивительно: далеко не каждый производитель захочет вкладывать в подобный комплекс около 500 тыс. евро. Но в Kärcher знают, что делают. Постоянное развитие и внедрение новых технологий – вот рецепт их успеха. □

1 Струйная трубка Vario Power: благодаря запатентованной технологии давление распределяется равномерно по всей ширине струи.

2 Современные технологии позволяют сделать процесс разработки продукта полностью компьютеризированным, включая тестирование предсерийных образцов.

3 Производительность бытовых моделей зависит от их индекса (K7, K5, K4 и K2) и варьируется от 600 до 360 л/ч.

4 В широкой линейке аксессуаров Kärcher есть даже мойщик днища автомобиля.

5 Двигатель с водяным охлаждением (вместо обычного вентилятора) увеличивает надежность и срок службы аппаратов.



РАЗРУШИТЕЛИ КОМПРОМИССОВ

«ЭТО НОВАТОРСКАЯ ТЕХНОЛОГИЯ, И ГОВОРИТЬ О НЕЙ МОЖНО МНОГО. НО РЕЗЮМИРОВАТЬ Я МОГУ КОРОТКО: ЭТО НЕВЕРОЯТНО! И ТО, О ЧЕМ МЫ ХОТИМ ВАМ РАССКАЗАТЬ, ЯВЛЯЕТСЯ НАСТОЯЩИМ ПРОРЫВОМ В ОБЛАСТИ ПРОИЗВОДСТВА МОТОРНЫХ МАСЕЛ», – ТАК ЭМОЦИОНАЛЬНО НАЧАЛ ПРЕДСТАВЛЕНИЕ НОВОГО ПРОДУКТА ВИЦЕ-ПРЕЗИДЕНТ SHELL LUBRICANTS MARKETING ЭНДРЮ ХЕПХЕР. ЗАИНТРИГОВАЛ ЭНДРЮ... ◻ СТАНИСЛАВ ШУСТИЦКИЙ ◻ ФОТО АВТОРА И SHELL

ОТ ИДЕИ ДО ОСНОВЫ

С точки зрения массового потребителя, моторные масла делятся на хорошие и плохие. Любая дорогая «синтетика» – это хорошо. А внутри линейки находящегося на слуху бренда – все масло масляное. Притом что инженеры-разработчики подобных продуктов готовы часами рассказывать о нюансах процессов. И специалисты Технологического центра концерна Шелл, находящегося в Амстердаме (всего концерн имеет 6 подобных центров), исключением не являются. А что касается

самой работы, то ежегодно концерн Шелл инвестирует в научно-технические разработки более \$1 млрд. Столь высокие инвестиции – вещь во многом вынужденная. Считается, что к середине текущего века спрос на энергоносители вырастет вдвое. А чем больше будет использовано энергоносителей, тем больше будет выбросов в атмосферу. Поэтому в концерне Шелл взят курс на использование новых, более чистых источников энергии. Так, в поисках тех самых источников, более пристальное внимание было обращено на природный газ. И это не сиюминутное изменение вектора. Еще в 1970-х годах в концерне Шелл начались работы



Марк Укам: «Работая с Ferrari, мы знаем, что мощные двигатели – это зона высоких рисков. А отсюда и высокие требования к маслам».



1



над технологией Gas-To-Liquid («газ в жидкость»), сокращенно GTL. Это было реакцией производителей на нефтяной кризис на Ближнем Востоке. Но тогда, на лабораторном уровне, удавалось производить лишь несколько граммов базового масла в день. Десять лет спустя была построена пилотная установка и оптимизирован процесс превращения природного газа в жидкие углеводороды с использованием катализаторов. Реальность коммерческого использования этой революционной технологии была доказана в 1990-х, когда в Малайзии была запущена

первая промышленная установка концерна, работающая по технологии GTL. А в 2012 году в Катаре введен в строй крупнейший завод Pearl GTL. Сегодня концерн Шелл выводит на рынок новую линейку полностью синтетических моторных масел, но речь в амстердамском Технологическом центре шла не столько о готовом продукте, сколько о базовом масле, произведенном по уникальной технологии Shell PurePlus. Технология действительно уникальная: буквально каждый шаг разработки был запатентован, и на выходе готового продукта в концерне Шелл насчитали более 3500 патентов только по этой теме. А что касается столь пристального внимания к базовым маслам, то в этом нет ничего удивительного – в формуле современных высококачественных масел 90% составляет именно «база».



Селда Гюнсел: «Мы постоянно должны искать что-то новое. И сейчас в качестве исходного материала для производства базовых масел мы выбрали природный газ».



тут же вспомнилась и 40-летняя история разработок концерна Шелл... Что же касается самого принципа процесса GTL, то все начинается с подачи в установку природного газа метана и кислорода (преимущество газовых ингредиентов состоит и в том, что в метане нет примесей, харак-

- 1 Пилотная установка GTL Технологического центра в Амстердаме.
- 2 Тестовый мотор после использования масла Shell Helix Ultra с технологией PurePlus.
- 3 Слева – прозрачное базовое масло из газа, дальше 2 баночки с «базой» из нефти, присадки и справа – готовый продукт Shell Helix Ultra.
- 4 Здание Технологического центра концерна Шелл в Амстердаме.

КАК ЭТО РАБОТАЕТ

«Если вы услышите сигнал тревоги, следуйте моим указаниям», – технолог лабораторной установки, работающей по процессу GTL, начал с инструктажа по технике безопасности. Вообще, вопросам безопасности в Технологическом центре уделяется особое внимание. А затем был урок химии, преподанный в столь популярной форме, что так и хотелось спросить: а почему конкуренты не додумались до подобного процесса? Правда,





А это масло, взятое для анализа из мотора болида F 14T. Не исключено, что в следующем сезоне в Ferrari будут использоваться масла, произведенные по технологии GTL.

терных для сырой нефти), после чего происходит этап газификации с производством синтез-газа, представляющего собой смесь монооксида углерода и водорода. Затем синтез-газ поступает в реактор, где при посредстве катализатора происходит синтезирование жидких углеводородов (процесс синтеза Фишера – Тропша). На выходе из реактора жидкость при температуре окружающей среды превращается в воскообразную массу, имеющую длинную молекулярную цепочку. Следующим процессом в цепи GTL является гидрокрекинг, в результате которого та самая длинная цепь углеводородов делится на более короткие цепочки, представляющие собой разные фракции: собственно базовое масло, дизель, керосин и т. п. Побочными продуктами производства могут быть и мощные средства, и «ис-

ходники» для производства пластика, и материалы для косметической промышленности... Преимущество подобного процесса еще и в том, что здесь можно избирательно, на молекулярном уровне, определять качественный состав продукта. «Качество базового масла является ключом и к качеству конечного продукта, – говорит Селда Гюнсел, возглавляющая отдел технологий. – Базовое масло, произведенное по нашей технологии Shell PurePlus, обладает высокими качествами из-за химического состава, созданного на молекулярном уровне. Оно очень стабильно как при крайне высоких, так и при очень низких температурах, отличается низкой летучестью. Добавив к нему наши запатентованные активные присадки, мы получили полностью синтетическое моторное масло Helix Ultra, изготовленное с использованием технологии Shell PurePlus, обладающее прекрасными качествами по защите от износа и очистке самых мощных на сегодняшний день двигателей. Есть и еще одна причина, по которой мы столь тщательно работаем над качеством масел: чем выше их свойства, тем большей экономии топлива мы можем добиться. С нашей линейкой Helix Ultra с технологией Shell PurePlus мы рассчитываем снизить этот показатель на 3%. Скажете, немного? Но если учесть, сколько автомобилей ездит по нашим дорогам, цифры будут впечатляющими».



1 Поршень двигателя, в котором использовалось масло с технологией Shell PurePlus, после 100 000 км пробега. На днище лишь следы горения топлива. Других отложений нет.

2 Цех очистки воды завода Pearl GTL в Катаре.



НА ГРАНИ

Говоря о «самых мощных на сегодняшний день двигателях», Селда Гюнсел не погрешила против истины: еще в 1930-х годах началось сотрудничество концерна Шелл и Энцо Феррари, а когда в 1947 году с производственной линии фабрики в Маранелло сошли первые Ferrari, в их двигателях было масло Shell. И сегодня связи Шелл и Ferrari неразрывны, включая совместную работу в «Формуле-1». Посещение Технологического центра в Амстердаме проходило накануне Гран-при Испании, поэтому вопросы, задаваемые Марку Уэкаму, возглавляющему отдел, занимающийся разработкой «спортивных» масел, в большей степени были посвящены «королевским гонкам». Смысл своей работы в «Формуле-1» Марк сформулировал кратко: «Достичь победы, соблюдая все правила и технические требования». Что же касается разработки масел для двигателей, работающих на грани возможностей, то здесь особых трудностей для своего отдела Марк Уэкам не видит: «Мы были на сто процентов готовы к работе в условиях новых технических требований 2014 года. Турбированные моторы? У нас накоплен большой опыт по работе с такими двигателями. Высокие обороты? Еще в прошлом году двигатели «раскручивались» до 18 000 об/мин, а сейчас они достигают порядка 12 500... Действительно, производители моторов нередко ставят перед нами новые задачи, но мы с этим справляемся, так как всегда стараемся работать на опережение, прогнозировать тенденции. Более трудной задачей я считаю работу в условиях инноваций мощных двигателей дорожных автомобилей Ferrari и Maserati, еще одного партнера концерна Шелл. Здесь надо учитывать, что владельцы этих машин используют их не только на гоночных треках, но и для повседневной езды. И масло должно сохранять свои характеристики отнюдь не для 300 километров дистанции гонки «Формулы-1». Главное в том, что масло и для обычных машин, и для болидов «Формулы-1» не должно иметь компромиссов».

НА ПРОМЫШЛЕННОМ УРОВНЕ

В своем выступлении Селда Гюнсел много говорила о новых тенденциях в разработке масел, но закончила его фразой: «Одного новаторства недостаточно – нужно вывести разработку на коммерческий рынок. И практическое применение разработанного нами продукта является важнейшим компонентом». Подтверждением этих слов Селды является завод Pearl GTL, построенный два года назад в Катаре, промышленная установка GTL которого может производить в год 1 млн тонн базового масла. Это значит, что в год можно заменить масло в 250 млн двигателей. Снабжается завод природным газом из второго по величине месторождения, находящегося в 40 км от Катара, а восемь кислородных установок (самые крупные в мире) получают кислород из воздуха со степенью очистки 99,5%. Вообще, рассказывая о заводе в Катаре, сотрудники концерна Шелл любят оперировать цифрами. Площадь, которую занимает завод, – 1,5 км x 1,5 км, а в заключительной стадии строительства там работало более 50 000 рабочих из 50 стран. Количество стали, использованной при строительстве, хватило бы для постройки десяти Эйфелевых башен, бетона было использовано в два раза больше, чем ушло на строительство самой высокой в мире башни в Дубаи... Но это уже так, к слову. □



ВЫБЕРИ СВОЁ

Гамма продукции KONFORT предлагает прекрасные решения для всех типов требований.

Модели **705R** и **710R** предназначены только для газа R134a. KONFORT 720R и 760R могут быть куплены для использования с хладагентом R134a или R1234yf и по необходимости перейти на другой газ с помощью опционального комплекта перехода с одного газа на другой. KONFORT **760R BUS** предназначена для автобусов и для больших систем кондиционирования воздуха.

KONFORT **770S** предназначена только для хладагента

R1234yf и отвечает требованиям немецких концернов производителей. Серийно монтируется идентификатор хладагента (опция для 760R и 780R BI-GAS). KONFORT **780R BI-GAS** позволяет работать с двумя газами, чередуя заправки, благодаря двойной цепи внутри. Установки KONFORT, рекомендованные важнейшими автомобильными концернами, отвечают прекрасным конструктивным качествам, благодаря современной автоматизированной производственной линии и передовой технологии, зафиксированной международными патентами.

Некоторые модели не продаются во всех странах.
www.texa.com/konfort

TEXA



ДВОЙСТВЕННАЯ НАТУРА

КОГДА ПРОИЗВОДСТВО ПРОШЛОГО ПОКОЛЕНИЯ GALAXY БЛИЗИЛОСЬ К КОНЦУ, В КОМПАНИИ FORD, ЖЕЛАЯ УБИТЬ ДВУХ ЗАЙЦЕВ, ПОШЛИ НЕСТАНДАРТНЫМ ПУТЕМ: НА ОДНОЙ ПЛАТФОРМЕ БЫЛИ СОЗДАНЫ ДВА ИДЕНТИЧНЫХ ПО КОНСТРУКЦИИ, НО РАЗНЫХ ПО НАЗНАЧЕНИЮ МИНИ-ВЭНА. И НАДО СКАЗАТЬ, ЭТОТ ТРЮК УДАЛСЯ. КАК И БОЛЬШИНСТВО ЕВРОПЕЙСКИХ МОДЕЛЕЙ «ГОЛУБОГО ОВАЛА», GALAXY И S-MAX МНОГИМ ПРИШЛИСЬ ПО ВКУСУ. НО ТАК ЛИ ХОРОШИ ПОДДЕРЖАННЫЕ ЭКЗЕМПЛЯРЫ? □ ИВАН СОКОЛОВ □ ИЛЛЮСТРАЦИИ АВТОРА И КОМПАНИИ FORD



■ Внешне братья-близнецы действительно производят впечатление разных автомобилей. Galaxy – классический мини-вэн, с высоким потолком и просторным 7-местным салоном. Но практичность и удобство в нем ценят не только примерные семьянины, но и многие владельцы фирм: нарваться на «корпоративный» транспорт очень легко, поэтому лучше не поспешить на качественную диагностику, дабы удостовериться в правдивости показаний одометра. S-Max же вряд ли будет использоваться для развоза персонала: и дизайн, и характер мини-вэна на трассе – одни из самых азартных в своем классе. Но внешность обманчива. S-Max по большому счету отличается от старшего брата лишь заниженной на 69 мм крышей да иным оперением кузова: при схожих габаритах и снаряженной массе дизайнерам удалось сделать силуэт этого мини-вэна куда более стремительным. Правда, такая красота пошла немного в ущерб третьему ряду сидений: он был доступен только в качестве опции,

НАИБОЛЕЕ СЕРЬЕЗНАЯ ПРОБЛЕМА АВТОМОБИЛЕЙ С «МЕХАНИКОЙ» – ДОРОГОСТОЯЩАЯ ЗАМЕНА ДВУХМАССОВОГО МАХОВИКА.

да и простора за счет низкой крыши и отсутствия регулируемых салазков сидений здесь на порядок меньше. В остальном же автомобили предельно близки.

ДВИГАТЕЛИ

Выбор моторов на вторичном рынке сводится в основном к бензиновым агрегатам: в первые пару лет выпуска предлагались два турбодизеля 1,8 л (125 л. с.) и 2,0 л (140 л. с.), но из-за низкого спроса таких комплектаций на вторичном рынке относительно мало. Моторы, хорошо знакомые нам по другим фордовским моделям, в целом надежны, но традиционно не любят некачественное дизтопливо, из-за которого страдают дорогостоящие форсунки, топливная рампа, ТНВД... Выбрав наиболее распространенный 2-литровый бензиновый агрегат (145 л. с.), шанс нарваться



Вольвовский турбомотор (2,5 л, 220 л. с.) оказался вполне надежным. В 2010 году после рестайлинга моделей ему на смену пришли 2-литровые двигатели серии EcoBoost (203 л. с. и 240 л. с.).



5

СТОИМОСТЬ, р.	ОРИГИНАЛЬНЫЕ 3/4	НЕОРИГИНАЛЬНЫЕ 3/4	РАБОТА
Свечи зажигания (4 шт.)	1600	1000	600
Катушки зажигания (4 шт.)	10 000	2000	600
Топливный насос	20 000	110 000	1500
Тормозные диски/колодки	2900/3600	1600/900	1700/750
Ступица в сборе с подшипником	12 000	5600	1400
Шаровая опора	1800	700	950
Стойки стабилизатора (2 шт., перед.)	2600	800	650
Амортизаторы (2 шт., перед.)	10 200	4000	2100
Маховик + сцепление	20 000 + 15 000	15 000 + 10 000	7000
Капот	12 000	5000	1200
Бампер	13 000	6500	1500
Крыло	7000	2000	1000
Передняя фара	8000	3800	400
Лобовое стекло	8000	4800	2000

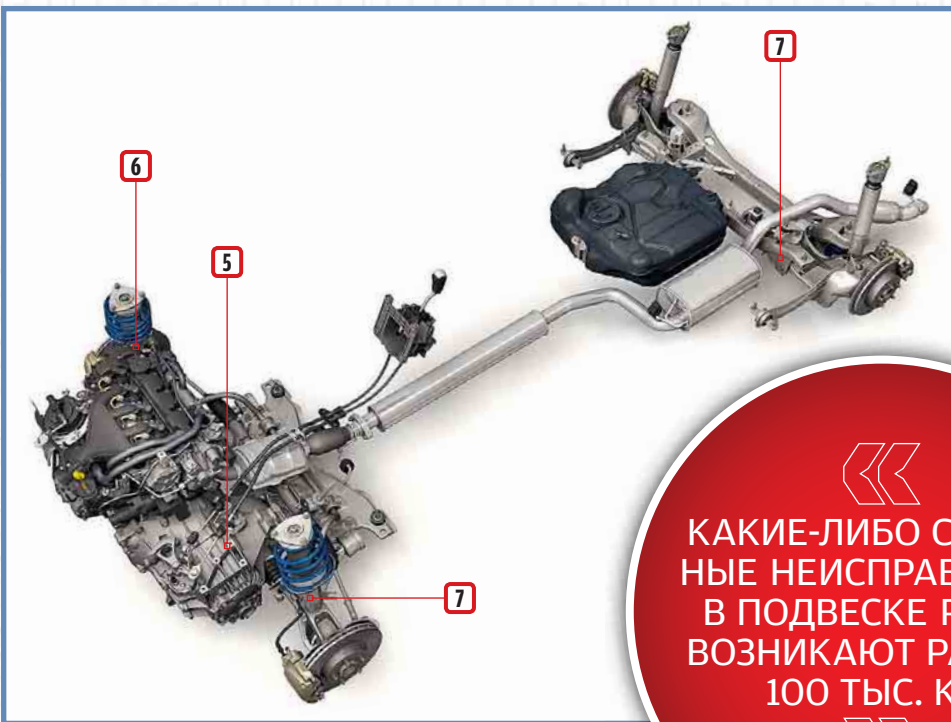

- 1 S-MAX имеет 5 звезд в рейтинге безопасности Euro NCAP, а уже в «базе» минимум 7 подушек.
- 2 Люфт в рулевой рейке редко возникает раньше 150 тыс. км.
- 3 Подшипники ступиц не менее выносливые.
- 4 Клиренс откровенно мал (менее 140 мм) – без защиты мотора не обойтись.
- 5 На машинах с «механикой» возможны проблемы с двухмассовым маховиком, ремонт которого недешев.
- 6 Основная причина вибраций на холостом ходу – «умершая» гидроопора двигателя.
- 7 Подвеска в целом надежна – раньше 100 тыс. км вряд ли потревожит.

КАКИЕ-ЛИБО СЕРЬЕЗНЫЕ НЕИСПРАВНОСТИ В ПОДВЕСКЕ РЕДКО ВОЗНИКАЮТ РАНЬШЕ 100 ТЫС. КМ.



6

на неприятности куда меньше. Но и с ним бывают промахи: гидронатяжитель цепи не любит голодания масла, а катализатор может выйти из строя из-за плохого бензина (в редких случаях осыпавшиеся с него частицы могут попасть в мотор, повредив детали цилиндропоршневой группы). К более мелким характерным поломкам

можно отнести умирающую в промежутке от 100 до 150 тыс. км гидроопору двигателя, а также не самые надежные катушки зажигания. Симптомы последней неисправности – неустойчивая работа двигателя, которая особенно заметна на холостом ходу. Более мощный 2,3-литровый мотор (160 л. с.) по большому счету надежен, хоть порой и страдает течью масла из-за негерметичного корпуса масляного фильтра (неисправность была устранена на рестайлинговых моделях 2010 года). Более мощный 5-цилиндровый турбомотор (2,5 л, 220 л. с.) был доступен только для S-Max. Моторчик, хорошо знакомый по автомобилям Volvo и заряженному Focus ST, наделяет S-Max завидным темпераментом. Правда, и ему внимание уделять все же придется, хоть и по мелочи: зимой из-за отложений и конденсата нередко забивается система вентиляции картера, что может привести к выдавливанию сальников. Поэтому чистка системы не повредит. Также нелишним будет промывать клапан системы изменения фаз газораспределения (CVVT) – из-за закившего клапана могут возникнуть посторонние «дизельные» звуки.

ТРАНСМИССИЯ

Бензиновые и дизельные моторы оснащались 5- и 6-ступенчатыми механическими коробками, которые сами по себе достаточно надежны. И хоть масло в них рассчитано на весь срок эксплуатации, большинство специалистов сходятся во мнении, что его лучше все-

ЦЕНЫ, р.

Год/модель	Ford Galaxy	Ford S-Max	Opel Zafira	Volkswagen Touran
2006	480 000 - 530 000	390 000 - 530 000	310 000 - 410 000	375 000 - 455 000
2007	430 000 - 750 000	415 000 - 570 000	330 000 - 460 000	425 000 - 620 000
2008	580 000 - 900 000	464 000 - 710 000	330 000 - 800 000	450 000 - 700 000
2009	500 000 - 890 000	475 000 - 750 000	390 000 - 600 000	460 000 - 700 000
2010	770 000 - 860 000	530 000 - 860 000	450 000 - 610 000	530 000 - 840 000
2011	700 000 - 1 000 000	675 000 - 1 090 000	470 000 - 620 000	580 000 - 900 000
2012	865 000 - 1 170 000	730 000 - 1 020 000	516 000 - 730 000	665 000 - 1 040 000



ПО ВИНТИКУ FORD GALAXY И S-MAX

таки менять раз в 90-100 тыс. км – хуже точно не будет. А вот двухмассовый маховик, которым оснащаются автомобили с «механикой», может доставить хлопот. Его неисправность вы точно ни с чем не перепутаете: начинают досажать вибрации, которые сопровождаются характерным побрякиванием из недр подкапотного пространства. Возникнуть посторонние стуки могут как в 20, так и в 90 тыс. км – зависит и от манеры вождения, и от времени, проведенного в пробках. В принципе, ездить с этим можно не один десяток тысяч км, но лучше не затягивать: в один прекрасный момент пружины маховика могут рассыпаться, навредив остальным узлам. А ремонт и без того недешевый: замена корзины с маховиком обойдется минимум в 40 тыс. р. вместе с работой. Автомат Aisin, который до 2010 года устанавливался на 2,3-литровые бензиновые моторы и турбодизели объемом 2 литра, пожалуй, доставит меньше хлопот, в особенности если основная сфера обитания – мегаполис. При нормальной эксплуатации и при своевременной замене масла (раз в 90-100 тыс. км) коробка без проблем проходит более 250 тыс. км.



В GALAXY
ПРЕКРАСНО СОЧЕТАЮТСЯ
МИКРОАВТОБУС
С ЛЕГКОВЫМ
АВТОМОБИЛЕМ.



- ⊕ ОТЛИЧНОЕ ШАССИ, НАДЕЖНЫЕ АГРЕГАТЫ, УСТОЙЧИВЫЙ К КОРРОЗИИ МЕТАЛЛ КУЗОВА, ПРОСТОРНЫЙ ТРАНСФОРМИРУЕМЫЙ САЛОН, РАЗВИТЫЙ РЫНОК ЗАПЧАСТЕЙ И СЕРВИСА
- ⊖ НИЗКИЙ КЛИРЕНС, ВОЗМОЖНЫ ПРОБЛЕМЫ С ДВУХМАССОВЫМ МАХОВИКОМ (ДЛЯ МОДЕЛЕЙ С МКП), НЕКАЧЕСТВЕННОЕ ПОКРЫТИЕ НЕКОТОРЫХ ДЕТАЛЕЙ ИНТЕРЬЕРА, ОТСУТСТВИЕ НИШИ ПОД ЗАПАСКУ

ВЕРДИКТ

GALAXY – НАСТОЯЩИЙ СЕМЕЙНЫЙ АВТОМОБИЛЬ, СОВМЕЩАЮЩИЙ В СЕБЕ ПРОСТОР МИКРОАВТОБУСА И СБАЛАНСИРОВАННЫЙ ХАРАКТЕР ЛЕГКОВОГО АВТОМОБИЛЯ. НО ПРИ АНАЛОГИЧНОЙ ЦЕНЕ «ЭС-МАКСОВ» НА ВТОРИЧНОМ РЫНКЕ В ПОЛТОРА РАЗА БОЛЬШЕ, ЧТО СОВСЕМ НЕУДИВИТЕЛЬНО: НЕ СИЛЬНО ПОТЕРЯВ В ФУНКЦИОНАЛЬНОСТИ, S-MAX СОБРАЛ В СЕБЕ ЦЕННОСТИ, ЧУЖДЫЕ ДЛЯ ПРЕДСТАВИТЕЛЕЙ СВОЕГО КЛАССА – ЭФФЕКТНЫЙ ДИЗАЙН, АЗАРТНОЕ ШАССИ И ОТЛИЧНУЮ ДИНАМИКУ. КАК ПОКАЗАЛО ВРЕМЯ, ОБА МИНИ-ВЭНА НЕПЛОХО СПРАВЛЯЮТСЯ С РОССИЙСКИМИ УСЛОВИЯМИ.

ПОДВЕСКА И ХОДОВАЯ ЧАСТЬ

Шасси у мини-вэнов, хоть и идентично, но все же отличается: у S-Max пружины, амортизаторы и сайлент-блоки настроены на более спортивный лад, что, возможно, может привести к чуть более раннему выходу деталей ходовой из строя. Конечно же, очень много зависит от условий эксплуатации: подшипники стоек могут износиться как при 70 тыс. км, так и при вдвое большем пробеге. Но по статистике более или менее серьезные неисправности можно ждать скорее после 100 тыс. км (порой за это время в конструкцию и вовсе не вмешиваются). Втулки и стойки стабилизаторов, амортизаторы, рулевые наконечники вряд ли будут беспокоить раньше этого километража. А вот ближе к 150 тыс. км, возможно, придется поменять подшипники ступиц с шаровыми опорами, да и люфт в рулевом колесе может намекать на предстоящий ремонт рейки.



1 Все Galaxy оснащались просторным 7-местным салоном, но в S-Max третий ряд сидений был опциональным и более тесным.

2 «Серебряные» вставки и кнопки центральной консоли затираются уже через пару лет эксплуатации.

3 После рестайлинга (2010 г.) Galaxy почти не изменился, чего не скажешь про S-Max: новая головная оптика и иное оперение кузова сделали его облик еще более агрессивным.

КУЗОВ, ЭЛЕКТРИКА И САЛОН

Безопасность у Galaxy и S-Max полностью соответствует европейским нормам (5 звезд Euro NCAP), а железо радует отличной стойкостью к коррозии: даже в местах со стертой до металла краской ржавчина не возникает (при условии, что деталь не ремонтировалась). А вот некоторые элементы проводки наших зим не выдерживают. Так, например, жгуты проводки, идущие к парктронику, за 2-3 года могут отгнить. Провода обогрева форсунок (немногие авто могут похвастать этой опцией) тоже иногда обрываются, но уже от излома.

Годы российской эксплуатации салон мини-вэнов переносит в принципе неплохо, но это относится не ко всем элементам отделки. Большая часть пластика, если автомобиль не использовался в качестве грузовика, сохраняет неплохой внешний вид, но с пластиковых накладок и кнопок, расположенных на центральной консоли, краска может слезть достаточно быстро. Также от частого контакта теряет первоначальный облик рулевое колесо. □

■ Производитель шин **HANKOOK** обнародовал финансовые результаты за первый квартал 2014 г. Оборачиваемость компании за последние три месяца составил 1,56 трлн долларов, а операционная прибыль достигла 243,3 млрд долларов. Доход с оборота составил 15,5%. Высокие финансовые показатели в первом квартале были достигнуты преимущественно благодаря продажам шин класса Ultra-High-Performance (UHP) по всему миру. По сравнению с прошлым годом, оборот за квартал в этом сегменте, составляющем примерно 29,1% от всего сбыта, вырос на 7,6%. Самый большой прирост продаж шин Hankook класса UHP наблюдался на китайском рынке: они увеличились на 18,2% по сравнению с первым кварталом прошлого года. Рост продаж шин класса UHP в странах Ближнего Востока, Азии и Тихоокеанском регионе составил 14,4%. Продажи шин UHP также увеличились в Европе и Северной Америке, прирост по сравнению с прошлым годом составил 4,4% и 3,6% соответственно.

■ В 2013 году **BOSCH AUTOMOTIVE AFTERMARKET** и **CASTROL** заключили соглашение, в рамках которого Castrol будет поставлять смазочные материалы и сервисы станциям техобслуживания Bosch Car Service в Европе. Для партнерских автосервисов это означает не просто пополнение ассортимента, но и возможность участвовать в тренингах Castrol и использовать решения компании для повышения эффективности работы СТО. Автовладельцам такое сотрудничество ведущих компаний также выгодно – автопроизводители рекомендуют Castrol чаще, чем другие бренды смазочных материалов. Российские подразделения компаний также подтвердили намерения о сотрудничестве. Компании планируют проводить совместные программы обучения, акции и мероприятия. Кроме того, Castrol разрабатывает специальную программу партнерства для всех СТО, входящих в российскую сеть «Бош Сервис».



■ Компанией **PLANNING PERSPECTIVES** среди представителей американских поставщиков автомобильных комплектующих был проведен опрос. В ходе исследования респондентам предлагалось оценить автопроизводителей по нескольким критериям, рас-

крывающим информацию о благонадежности компании, об используемых ею мерах защиты интеллектуальной собственности и качестве ее коммуникации с партнерами. Как показали результаты опроса, **GM** пользуется у поставщиков наименьшей популярностью: компания низко оценили GM по всем критериям. А вот японские бренды в этом рейтинге традиционно отличались: лучшими из производителей американские поставщики назвали компанию **TOYOTA MOTOR**, на второе место вышла компания **HONDA MOTOR**, а на третье – **NISSAN MOTORS**, который опередил **FORD MOTOR**, сместив его на четвертую позицию.





ШКОЛА ЖИЗНИ

КТО ИЗ ГОНЩИКОВ-«КОЛЬЦЕВИКОВ» НЕ МЕЧТАЕТ СТАТЬ ПИЛОТОМ «ФОРМУЛЫ-1»? НАВЕРНЯКА БОЛЬШИНСТВО МЕЧТАЮТ. ВОТ ТОЛЬКО ЕДИНОГО БЕСПРОИГРЫШНОГО РЕЦЕПТА ТОГО, КАК ПОПАСТЬ В «КОРОЛЕВСКИЕ ГОНКИ», НЕТ. ПРАВДА, ЕСТЬ СТУПЕНИ, ПРОХОЖДЕНИЕ КОТОРЫХ МЕЧТУ МОЖЕТ СУЩЕСТВЕННО ПРИБЛИЗИТЬ. ЭТО МИРОВАЯ СЕРИЯ RENAULT С ЕЕ АВАНГАРДОМ — FORMULA RENAULT 3.5 ▣ СТАНИСЛАВ ШУСТИЦКИЙ

СОВРЕМЕННАЯ ИСТОРИЯ МИРОВОЙ серии Renault началась в 2005 году. А до того момента было и преобразование испанской Formula Renault в чемпионат имени титульного спонсора Formula Nissan, и Formula Renault V6 Eurocup, проходивший под патронажем Renault. В 2005-м организатор Еврокубка Formula Renault V6 и 2.0 — Renault Sport Technologies объединила усилия с World Series by Nissan, соединив то лучшее, что было в этих

двух чемпионатах. Так появилась World Series by Renault (WSR), объединившая под своим крылом Еврокубки 2-литровой Formula Renault и Megane Trophy, и Formula Renault 3.5 Series. Сегодня «кузовная» часть WSR представлена Еврокубком Clío.

О том, насколько сильна серия WSR в общем и чемпионат Formula Renault 3.5 Series в особенности, говорит тот факт, что менеджмент «Формулы-1» внимательно следит за выступлениями

пилотов Мировой серии. Достаточно сказать, что первым чемпионом WSR стал Роберт Кубица. Дальше список можно продолжать: Себастьян Феттель, Хайме Альгерсуари, Даниэль Риккардо, Жан-Эрик Вернь, Жюль Бьянки — все эти пилоты «Формулы-1» пришли в «королевские гонки» из «академии» World Series by Renault. «Выпускником» прошлого года стал Кевин Магнуссен, ныне выступающий, причем неплохо, в команде McLaren Mercedes. В чем же важ-





ность ступени с аббревиатурой WSR? Казалось бы, путевку в F1 проще получить в более «крутых» сериях — GP2 и GP3... Но вот что об этом говорит пилот команды Comtec Racing Николай Марценко, проводящий в WSR уже третий сезон: «Машины Formula Renault 3.5 имеют высокую аэродинамическую эффективность и допускают большой объем настроек, что, в свою очередь, требует активной работы с инженерами команды. И это отличная школа для любого пилота. Если продолжить разговор о техническом оснащении, то в арсенале 3,5-литровой Формула Renault есть и 3-режимный переключатель уровня отзывчивости двигателя на действие педали газа, и системы DRS и Launch control... Рассказывать о технической вооруженности этого болида можно и дальше. И не случайно пилоты, пришедшие из WSR в «королевские гонки», чувствуют себя там достаточно уверенно».

И уж если мы заговорили о «наших в WSR», то нужно отметить неплохое представительство соотечественников в этой серии. Кроме уже названного Николая Марценко, здесь выступают Роман Мавланов, представляющий команду Zeta Corse, и Сергей Сироткин из Fortec Motorsport (между прочим, тест-пилот команды Sauber F1 Team). А в Formula Renault 2.0 в команде Tech 1 Racing выступают Василий Романов и Егор Оруджев, а в J.D. Motorsport — Денис Корнеев и Матевос Исаакян. И еще. Как и в любой сильной гоночной серии, организаторы WSR с интересом всматриваются в новые горизонты. Так, в 2009 году в календаре World Series by Renault появилась испанская трасса Motorland Aragon, а в 2012-м — российская Moscow Raceway. Не стал исключением и год нынешний — 28 и 29 июня этого года состоится третий визит Мировой серии Renault в Россию. □

- 1 Постоянная работа с инженерами — основополагающая часть World Series by Renault.
- 2 Россияне представлены не только на стартовой решетке, но и на подиумах WSR. Слева — Николай Марценко.



1

2



6 РОССИЙСКИХ ПРЕМЬЕР МЕСЯЦА

1 NISSAN TERRANO

Для Terrano доступно два бензиновых двигателя: 1.6 мощностью 102 л. с. с 5- или 6-ступенчатой МКП (передний/полный привод) и 135-сильный 2.0 с 4-ступенчатой АКП (передний привод) или 6-ступенчатой МКП (полный привод). Высокая начальная цена новинки относительно соплатформенного Renault Duster оправдывает более богатую базовую комплектацию, куда входят ABS, ESP (кроме версии 1.6 2WD), две подушки безопасности, кондиционер с салонным фильтром, аудиосистема с Bluetooth и USB, центральный замок с ДУ, передние электростеклоподъемники и стальная защита моторного отсека.



от 677 000 р.

2 KIA SOUL

Покупателям нового Soul доступны двигатели 1,6 л: бензиновый (124 л.с.) с «механикой» или автоматом и дизельный (128 л.с.), идущий в паре с АКП. Уже в базовой комплектации новинки есть кондиционер, система курсовой устойчивости и multifunctionальный руль. Версия второго уровня за 739 900 р. комплектуется шестью подушками безопасности, 16-дюймовым «литьем», противотуманками и ДУ центрального замка. За машину со светодиодными ходовыми огнями и задними фонарями, 17-дюймовым «литьем» и парктроником придется отдать 819 900 р. А Soul в «топовой» комплектации с ксенонем, аудиосистемой Infinity, навигатором, панорамной крышей и 18-дюймовыми литыми дисками обойдется уже в 1 049 900 р.



от 689 900 р.

3

FAW OLEY

Китайский седан Гольф-класса комплектуется 1,5-литровым бензиновым двигателем (102 л. с.) в паре с 5-ступенчатой механической либо 4-ступенчатой автоматической коробкой передач. Стандартное оснащение модели включает ABS, две подушки безопасности, регулирующую по углу наклона рулевую колонку, кондиционер, аудиосистему с USB, электроприводы стеклоподъемников и зеркал.



от 430 000 р.

MITSUBISHI OUTLANDER

Российский бестселлер Mitsubishi получил изменения во внешности, настройках подвески, шумоизоляции, и системе охлаждения вариатора. Обновленный кроссовер отличает дизайн решетки радиатора, бамперов, 18-дюймовых легкосплавных дисков, а также наличие расширителей колесных арок и задних фонарей со светодиодами. Кроме того, в оснащение версий с двигателями 2,4 и 3,0 л добавлена функция подогрева зоны стеклоочистителей.



от 999 000 р.

4



DONGFENG S30 DONGFENG H30 CROSS

В России стартовали продажи легковых автомобилей китайского бренда Dongfeng («Дунфэн»). Первыми на наш рынок выйдут две соплатформенные модели C-сегмента: седан S30 и псевдокроссовер H30 Cross (хетчбэк с увеличенным дорожным просветом). Оба автомобиля оснащаются бензиновым двигателем объемом 1,6 л (117 л. с.) с механической или автоматической КПП. Гарантия производителя – 3 года или 100 000 км. Межсервисный интервал – 10 000 км.

от 519 000 р.

CITROEN C5 CROSSTOURER

Потенциал покорителя бездорожья Citroen C5 был давно – благодаря пневмоподвеске, позволяющей увеличить дорожный просвет на 6 см. Теперь же внедорожные способности этой модели подчеркнуты визуально благодаря расширенным крыльям, рейлингам, 18-дюймовым колесным дискам и защитным элементам на переднем и заднем бамперах, ставшим атрибутами модификации CrossTourer.



от 1 332 000 р.

5 6

6

ВАЖНЫХ СОБЫТИИ МЕСЯЦА

4 **ВО ВЛАДИМИРЕ ОТКРЫЛСЯ «ТЕХЦЕНТР ГРАНД», СТАВШИЙ 140-М ДИЛЕРСКИМ ЦЕНТРОМ HYUNDAI В РОССИИ. НОВЫЙ АВТОСАЛОН СПРОЕКТИРОВАН В СООТВЕТСТВИИ С КОРПОРАТИВНЫМИ СТАНДАРТАМИ КОРЕЙСКОГО АВТОПРОИЗВОДИТЕЛЯ.**

На его территории площадью 3230 кв. м расположены просторный шоу-рум, станция технического обслуживания, отдел продажи оригинальных запасных частей и аксессуаров.



5 **В ЕКАТЕРИНБУРГЕ НАЧАЛ РАБОТУ ДИЛЕРСКИЙ ЦЕНТР PEUGEOT «НОРМАНДИЯ» (УЛ. МАШИННАЯ, 2). НОВЫЙ АВТОСАЛОН ПОСТРОЕН В ПОЛНОМ СООТВЕТСТВИИ С АРХИТЕКТУРНЫМИ И ТЕХНИЧЕСКИМИ СТАНДАРТАМИ МАРКИ Peugeot, основанными на концепции Blue Box.**



3 **КОМПАНИЯ VOLKSWAGEN ОТПРАЗДНОВАЛА ОТКРЫТИЕ 130-ГО ДИЛЕРСКОГО ЦЕНТРА В РОССИИ — ИМ СТАЛ САЛОН «АРКОНТ» В ВОЛГОГРАДЕ (ПР. ЛЕНИНА, 113Д). В НОВОМ МНОГОФУНКЦИОНАЛЬНОМ АВТОЦЕНТРЕ ПЛОЩАДЬЮ БОЛЕЕ 4000 КВ. М ПРЕДСТАВЛЕН ПОЛНЫЙ СПЕКТР УСЛУГ ПО ПРОДАЖЕ И СЕРВИСНОМУ ОБСЛУЖИВАНИЮ АВТОМОБИЛЕЙ МАРКИ.**



1 **В МОСКВЕ, НА 51 КМ МКАД, ОТКРЫЛСЯ САЛОН КОМПАНИИ «АВТОРУСЬ» — ПЕРВОГО РОССИЙСКОГО ДИЛЕРА ACURA. ОСНОВНОЙ КОНЦЕПЦИЕЙ НОВОГО 4-ЭТАЖНОГО АВТОЦЕНТРА ЯВЛЯЕТСЯ ПРОЗРАЧНОСТЬ И ОТКРЫТОСТЬ.**

Специально для удобства клиентов окна шоу-рума выходят на сервисное помещение, что позволяет наблюдать за процессом ремонта и обслуживания автомобилей.

2 **ДИЛЕРСКИЙ ЦЕНТР LUXGEN РАСПАХНУЛ СВОИ ДВЕРИ В ПЕТЕРБУРГСКОМ КОМПЛЕКСЕ «АВТОПОЛЕ» НА ПЕРЕСЕЧЕНИИ КАД И МУРМАНСКОГО ШОССЕ. Это уже шестой автоцентр тайваньской марки в России. Особенностью салона «Автополе Luxgen» является 3D-театр, позволяющий проводить виртуальную презентацию технологий, которые используются в автомобилях Luxgen.**



6 **«БАЛТАВТОТРЕЙД», ОФИЦИАЛЬНЫЙ ДИЛЕР VOLKSWAGEN В САНКТ-ПЕТЕРБУРГЕ, ПЕРЕЕХАЛ В САЛОН НА ПРИДОРОЖНОЙ АЛЛЕЕ, 8. Новый автоцентр площадью около 13 000 кв. м полностью соответствует стандартам бренда. К услугам клиентов — просторная сервисная зона на 27 постов, способная обслуживать до 1500 автомобилей в месяц.**





5 ВЫГОДНЫХ ПРЕДЛОЖЕНИЙ МЕСЯЦА

3 ВЛАДЕЛЬЦЫ АВТОМОБИЛЕЙ FORD СТАРШЕ ТРЕХ ЛЕТ (FOCUS 1- И 2-ГО ПОКОЛЕНИЙ, FUSION И C-MAX) МОГУТ ПРОЙТИ ТЕХОБСЛУЖИВАНИЕ У ОФИЦИАЛЬНОГО ДИЛЕРА ПО СПЕЦИАЛЬНОЙ ЦЕНЕ – 5900 Р.

Все, кто воспользуются данным предложением, будут бесплатно зарегистрированы в программе «Ford – помощь на дорогах».



ДО КОНЦА ИЮНЯ ПРИ ПОКУПКЕ В КРЕДИТ SSANGYONG KYRON, ACTYON И STAVIC ПРЕДОСТАВЛЯЕТСЯ СКИДКА 20 000 Р. При этом покупатели

Actyon и Kuron имеют возможность получить двухлетнее послегарантийное обслуживание автомобиля по программе «Максимум» всего за 100 р. при реальной стоимости данной программы соответственно 27 400 и 31 900 р. Также при покупке в кредит SsangYong Rexton (кроме версий с двигателем 2,7 л) или Actyon Sports с первоначальным взносом не менее 50% и сроком кредита не более 12 месяцев покупатели получают бесплатную рассрочку по кредиту.



Starting in May 2014

Exterior, Interior, Graphic Design, Color & Trim



VOLKSWAGEN ПРОВОДИТ ПЕРВЫЙ ВСЕМИРНЫЙ КОНКУРС ДЛЯ СТУДЕНТОВ-ДИЗАЙНЕРОВ. Молодым художникам из всех стран мира предстоит создать яркую концепцию автомобиля и сценарий для новой видеоигры. Проекты будут оцениваться жюри, состоящим из дизайнеров марки. Трое победителей будут приглашены в Вольфсбург на шестимесячную стажировку в отдел дизайна Volkswagen. Работы на конкурс принимаются до 15 августа. Дополнительную информацию можно узнать на www.volkswagen-design-contest.com.



HYUNDAI IX35 С 2,0-ЛИТРОВЫМ БЕНЗИНОВЫМ ДВИГАТЕЛЕМ, 6-СТУПЕНЧАТОЙ АКП И ПОЛНЫМ ПРИВОДОМ ТЕПЕРЬ ДОСТУПЕН В НОВОЙ КОМПЛЕКТАЦИИ START ПО ЦЕНЕ 1 029 900 Р. Это одно из самых привлекательных предложений на рынке среди полноприводных компактных кроссоверов с автоматической трансмиссией.

4
5
ДИЛЕРЫ MITSUBISHI ПРЕДЛАГАЮТ RAJERO SPORT 2014 МОДЕЛЬНОГО ГОДА, ПОЛУЧИВШИЙ РЯД НОВШЕСТВ.

В частности, у внедорожника изменилась центральная консоль и появилась новая аудиосистема. Кроме того, в комплектацию Ultimate добавлен бортовой компьютер, а у версии Instyle появилась камера заднего вида. Также для всех комплектаций теперь доступен USB-вход. Цена автомобиля при этом осталась прежней.

2



ПОПУТЧИК

итоги недели

ВСЕ, ЧЕМ ЖИЛ
автомобильный мир
на прошедшей неделе!

16+

Не потеряться в многообразии автомобильного мира помогут новые ведущие Александр Добин и Роман Щукин.

ПРЯМОЙ ЭФИР по понедельникам в 20:00 (МСК)

- Интересные, горячие, полезные и даже смешные новости.
- Обсуждения актуальных тем с гостями в студии прямого эфира и мнения экспертов.
- Острые вопросы ведущих, звонки телезрителей и SMS-голосование.



ТЕЛЕКАНАЛ

АВТО
ПЛЮС

WWW.AUTOPLUSTV.RU

СКАЧИВАЙТЕ НОВОЕ ПРИЛОЖЕНИЕ
ОТ ТЕЛЕКАНАЛА «АВТО ПЛЮС»



Смотрите
24 часа в сутки!

телеканал «Авто Плюс» в пакетах кабельных и спутниковых операторов программы телеканала на видеопортале www.redmediatv.ru

Реклама



РОССИЯНЕ ОПРЕДЕЛИЛИ АВТОМОБИЛИ ГОДА В РОССИИ

ПОДВЕДЕНА ИТОГИ ТРЕХМЕСЯЧНОЙ ДИСТАНЦИИ ГОЛОСОВАНИЯ ПРЕМИИ «АВТОМОБИЛЬ ГОДА В РОССИИ». В ХОДЕ ТОРЖЕСТВЕННОЙ ЦЕРЕМОНИИ, СОСТОЯВШЕЙСЯ В МОСКОВСКОМ КЛУБЕ SPACE MOSCOW, БЫЛИ ОБЪЯВЛЕНЫ ИМЕНА ПОБЕДИТЕЛЕЙ ВСЕНАРОДНЫХ АВТОВЫБОРОВ. НА МЕРОПРИЯТИИ ПО ТРАДИЦИИ ПРИСУТСТВОВАЛИ ПЕРВЫЕ ЛИЦА ВСЕХ АВТОПРОИЗВОДИТЕЛЕЙ, ПРЕДСТАВЛЕННЫХ В РОССИИ.

ПРЕМИЯ «АВТОМОБИЛЬ ГОДА В РОССИИ» вот уже 14 лет объединяет людей, небезразличных к автомобилям, и предоставляет им возможность поделиться своим мнением в отношении того, какие автомобили — лучшие в каждом классе из числа официально представленных на рынке. На протяжении последних пяти лет в голосовании принимает участие

более миллиона россиян. Теперь, когда результаты всенародных автовыборов стали достоянием общественности, на них будет направлено пристальное внимание не только простых автолюбителей, но и профессионалов из мира автобизнеса. Тенденции определены, модели года выбраны, и 14-й сезон Премии уже становится историей. □

- 1 Алексей Шильковский, директор по продажам Jaguar Land Rover, и Юрий Флерчак, коммерческий директор ГК Exist.
- 2 Михаил Семенхин, глава марки «Volkswagen коммерческие автомобили» в России, и Александр Кирса, руководитель проекта CarsGuru.
- 3 Андрей Петренко, президент ассоциации «Российские автомобильные дилеры».
- 4 Алексей Вожаков, издатель журнала «5 колесо».
- 5 Алексей Токарев, старший вице-президент банка ВТБ24, и Александр Мигаль, управляющий директор «Chevrolet Россия».
- 6 Дмитрий Орлов, директор по послепродажному обслуживанию «Порше Руссланд» и Елена Пискун, директор по маркетингу Continental Tyres Rus.



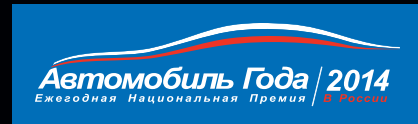

Эксклюзивный спонсор

Генеральный спонсор

Главный приз



Спонсор церемонии

Fashion-партнер



Информационный партнер

Генеральный информационный партнер

Генеральный автомобильный интернет-партнер



Обработка и анализ данных

Медиапартнеры

При содействии



- 7** Сергей Миронов, директор по продажам KIA Motors, и Александр Руднев, директор по рекламе группы мужских изданий ИД Бурда.
- 8** Ку Йон-Ги, генеральный директор «Хендэ Мотор СНГ», и Андрей Блохин, вице-президент ассоциации Российские автомобильные дилеры.
- 9** Вольфганг Шлимме, президент BMW Group Russia, и Денис Седакин, издатель мужских журналов ИД Бурда.
- 10** Лука Патриньяни, управляющий директор Opel Russia, и Андрей Иванов, главный редактор портала 110km.ru
- 11** Владимир Безукладников, председатель оргкомитета Премии, и Ярон Видмайер, генеральный директор Continental Tyres Rus, открывают церемонию.





АВТОМОБИЛИ ГОДА 2014

Новинка года	Mercedes-Benz S-Class
Любимая марка в премиальном сегменте	Audi
Любимая марка в массовом сегменте	Hyundai
Городские автомобили	KIA Picanto
Малый класс	Hyundai Solaris
Малый средний класс	Audi A3 Sedan
Средний класс	Skoda Octavia
Бизнес-класс	Audi A6
Представительский класс	Mercedes-Benz S-Class
Представительский класс «премиум»	Bentley Flying Spur
Купе	Chevrolet Camaro
Купе «премиум»	BMW 6-Series Coupe
Грантуреры	Porsche Panamera
Кабриолеты и родстеры	Porsche Boxster
Кабриолеты и родстеры «премиум»	Audi R8 Spyder
Универсалы повышенной проходимости	Volvo V40 CrossCountry
Компактные внедорожники	Hyundai ix35
Легкие внедорожники	Subaru Forester
Средние внедорожники	BMW X5
Тяжелые внедорожники	Range Rover
Пикапы	Volkswagen Amarok
Компактвэны	Opel Zafira Tourer
Минивэны	Volkswagen Multivan
Мини-фургоны	Lada Largus Furgon
Легкие фургоны	Volkswagen Transporter
Фургоны	Ford Transit



- 1 Алексей Кожухов, директор по коммуникациям Audi в России, и Михаил Логинов, главный редактор делового еженедельника «Профиль».
- 2 Ярон Видмайер, генеральный директор Continental Tyres Rus.
- 3 Мария Морозова, директор департамента продаж легковых автомобилей Mercedes-Benz, и Дмитрий Леонов, заместитель директора по продажам «Лукойл смазочные материалы».
- 4 Бу Андерсон, президент «АвтоВАЗ», и Николай Васильев, генеральный директор издательского дома «Трибуна».
- 5 Михаил Чибирев, генеральный директор информационного портала Gruzovik.ru, и Сергей Кириллов, директор по маркетингу и продажам коммерческих автомобилей Ford.
- 6 Дарья Падун, директор по продажам Dmir.ru
- 7 Илья Межибовский, главный редактор телеканала «Автоплюс», и Тимур Алиев, руководитель PR-отдела Skoda.
- 8 Ичимура Есиаки, глава марки Subaru в России, и Константин Алексеев, генеральный директор компании РАМК.
- 9 Артур Суворов, шоумен и официальный представитель клуба Space Moscow.
- 10 Сергей Корнильев, руководитель проекта Bibika.ru, и Джон Стек, президент Volvo Car Russia.
- 11 Анатолий Чембаев, коммерческий директор медиа-корпорации «Шансон».
- 12 Счастливым обладателем главного приза – автомобиля VW Amarok стал Анатолий Галымов из г. Армавир.



PHILIPS S388

Компания Philips выпустила новый смартфон, особенностями которого являются стильный дизайн, тонкий корпус и доступная цена. В модели S388 используется 4-ядерный процессор с частотой 1,3 ГГц и оперативной памятью объемом 1 Гб. Для хранения данных смартфон имеет 1,9 Гб встроенной памяти и возможность установки карты microSD объемом до 32 Гб. Новый Philips оснащен ярким 4,5-дюймовым IPS-дисплеем с разрешением qHD (540x960), способным передать качественную картинку практически с любого угла обзора. Посмотреть снятые фотографии и видеоролики на большом экране можно, подключив Philips S388 к ТВ с поддержкой Miracast, всего в несколько нажатий. В дополнение к привлекательному дизайну Philips S388 эргономичен и тонок, что вместе с продуманным расположением кнопок позволяет управлять телефоном одной рукой.

Рекомендованная розничная цена — 5490 р.



ICONBIT SKY HD 3G

Компания iconBIT выпустила новый бюджетный 2-ядерный телефон-планшет с 7-дюймовым дисплеем, тонким корпусом и весьма богатым функционалом. Экран Sky HD 3G заметно больше дисплеев традиционных смартфонов, что делает его удобным для доступа в интернет, чтения книг, навигации, просмотра видео и игр. Несмотря на большой дисплей, смартфон комфортно держать в одной руке. В отличие от многих бюджетных 3G-моделей 2013 года, Sky HD 3G имеет встроенный 3G/GSM-модуль, с помощью которого пользователь может не только получить доступ в интернет, но и воспользоваться функцией голосовой связи и SMS. Новый 2-ядерный процессор MTK 8312 порадует отличной оптимизацией, производительностью и низким энергопотреблением. Технология HSPA / HSPA+ и максимальный спектр поддерживаемых российских частот обеспечивают более высокую скорость и стабильность мобильного интернета.

Рекомендованная розничная цена: 4390 р.



AVS R-820S И R-920S

Один из лидеров на рынке радар-детекторов компания AVS выпускает две современные модели, отвечающие всем современным требованиям — R-820S и R-920S. Обе новинки способны обнаруживать радар «Стрелка» за 1 км, а также обладают голосовым оповещением всех настроек и информируют владельца о приближении к радару. Модель R-920S отличается от R-820S наличием GPS-приемника с базой радаров и камер (РФ и страны ближнего зарубежья), благодаря чему вы всегда будете знать о расположении всех новых камер и радаров по пути. Также модель поддерживает возможность добавления произвольной точки в базу данных: пользователь может самостоятельно посредством одного нажатия кнопки добавить произвольную точку в базу данных во время движения (например, заправочную станцию, магазин, яму на дороге и т. д.).



HEYNER TURBO3POWER И PREMIUM USB IPHONE 5

Относительно недавно для российских автомобилистов бренд Heyner представил новый пылесос, работающий по циклонной технологии — Turbo3Power 12 В. Устройство мощностью 105 Вт оснащается моторной турбощеткой и специальной системой центрифуги, которая позволяет с большей эффективностью очищать салон автомобиля. Эта модель также отличается 2 моторами, двойным фильтром, а в комплект поставки входят необходимые аксессуары и сумка.

Рекомендованная розничная цена — 1440 р. Линейка Heyner также пополнилась новым зарядным устройством — Premium USB iPhone 5. Новинка работает с напряжением 12/24В при 800 мА, а на выходе выдает 5В +/- 0,5 при максимальных 1000 мА. Разъем устройства подходит для iPhone 5, iPad 4, iPad Mini, iPod touch 5 и iPod nano 7. При этом имеется отдельный USB-выход, который можно использовать параллельно с основной зарядкой. Аксессуар также снабжен удлиненным кабелем.

Рекомендованная розничная цена — 465 р.



MYSTERY MCD-989BC И MFM-80BCU

Новое головное устройство Mystery MCD-989BC — современный двухдиновый CD/MP3-ресивер, позволяющий прослушивать музыку в формате WMA, MP3. Основным преимуществом модели является наличие встроенного Bluetooth-модуля, который позволяет использовать данную магнитолу в качестве системы громкой связи для переговоров по мобильному телефону, а также прослушивать аудиозаписи с любого устройства, поддерживающего протокол Bluetooth, например, планшета, плеера или телефона. Еще одним приятным дополнением станет многоцветная регулируемая подсветка элементов управления (30 цветов), что позволит наиболее органично интегрировать ресивер в интерьер любого автомобиля. Также устройство оснащено встроенным AM/FM/УКВ-радиотюнером, функцией RDS, слотом для SD/MMC-карт, USB-разъемом и входом AUX на передней панели.

Кроме того, компания выпустила интересный FM-транسمиттер, в котором реализован ряд удобных нововведений. Наиболее интересная особенность — наличие Bluetooth-модуля, позволяющего использовать трансьмиттер в качестве гарнитуры громкой связи. Помимо приема звонков, номера можно набирать на пульте ДУ. Последних, кстати, две штуки: один — обычный карточный, другой же устанавливается на рулевое колесо. Также есть возможность воспроизводить аудиофайлы с любого Bluetooth-устройства, например, с телефона или планшета. На корпусе есть разъемы USB, microSD и AUX. Для обеспечения наилучшего звучания без лишних помех и шумов в трансьмиттере применена технология CVC (Clear Voice Capture).



реклама



MRD-815HDVS

РАДАР-ДЕТЕКТОР СО ВСТРОЕННЫМ FULLHD ВИДЕОРЕГИСТРАТОРОМ

Радар-детектор:

- Обнаружение сигналов радаров в диапазонах: X/UltraX, K/UltraK, Ka.
- Обнаружение сигналов радаров Стрелка-СТ/М
- Сервисный USB-порт для обновления программного обеспечения
- 2 вида голосового оповещения
- Контроль уровня заряда аккумулятора



Видеорегистратор:

- Размер ЖК-экрана: 2"
- Максимальное разрешение: - видео 1920x1080 пикселей - фото 2560x1440 пикселей
- Угол обзора видеокамеры: 120°
- Быстрая защита файлов от перезаписи



КАТАЛОГ

СРАВНИ, ВЫБЕРИ, КУПИ

ПРЕДЛОЖЕНИЕ МЕСЯЦА: VOLKSWAGEN TIGUAN

ДО КОНЦА ИЮНЯ КРОССОВЕР TIGUAN МОЖНО ПРИОБРЕСТИ ПО СПЕЦИАЛЬНОЙ ЦЕНЕ – **ОТ 882 000 РУБ.** В ЭТОТ ЖЕ ПЕРИОД УСТАНОВЛЕНА СПЕЦЦЕНА НА VW PASSAT И SCIROCCO (**ОТ 830 000 РУБ.**), GOLF PLUS (**ОТ 612 000 РУБ.**) И TOUAREG (**ОТ 1 932 000 РУБ.**).



НА **8%**
УПАЛИ ПРОДАЖИ
НОВЫХ МАШИН
В РОССИИ
В АПРЕЛЕ
2014 Г.

20 САМЫХ ПРОДАВАЕМЫХ АВТОМОБИЛЕЙ МЕСЯЦА*

* ПО ИТОГАМ АПРЕЛЯ 2014 ГОДА

МОДЕЛЬ	Цена, от руб.	Продано, шт.	Разница с 2013 г., %	МОДЕЛЬ	Цена, от руб.	Продано, шт.	Разница с 2013 г., %
1 LADA GRANTA	314 600	13 077	▼ 16	11 TOYOTA RAV4	998 000	4391	▼ 12
2 HYUNDAI SOLARIS	445 000	9774	▼ 7	12 RENAULT LOGAN	361 000	3796	▼ 22
3 KIA RIO	499 900	9045	▲ 7	13 RENAULT SANDERO	374 000	3796	▼ 7
4 LADA KALINA	311 700	7731	▼ 13	14 LADA 4X4	353 800	3784	▼ 1
5 RENAULT DUSTER	492 000	7606	0	15 SKODA OCTAVIA	589 900	3753	–
6 VOLKSWAGEN POLO	461 100	5964	▼ 10	16 HYUNDAI IX35	926 900	3119	▲ 54
7 LADA LARGUS	393 000	5889	▲ 40	17 CHEVROLET CRUZE	609 000	3014	▼ 30
8 NISSAN ALMERA	429 000	5798	▲ 1100	18 TOYOTA CAMRY	969 000	2987	▲ 6
9 LADA PRIORA	344 900	5212	▲ 5	19 FORD FOCUS	570 000	2549	▼ 54
10 CHEVROLET NIVA	459 000	4983	▼ 13	20 TOYOTA COROLLA	659 000	2450	▲ 1

ВНИМАНИЕ!
ЦЕНЫ РЕКОМЕНДОВАНЫ ПРОИЗВОДИТЕЛЯМИ И УКАЗАНЫ НА МОМЕНТ ПОДПИСАНИЯ НОМЕРА В ПЕЧАТЬ.

МОДЕЛИ
ХАРАКТЕРИСТИКИ
КОМПЛЕКТАЦИИ
ЦЕНЫ



Условные обозначения:

Б	бензиновый двигатель
Д	дизельный двигатель
V	V-образное расположение цилиндров
W	W-образное расположение цилиндров

Н	оппозитное расположение цилиндров
П	передний привод
З	задний привод
4x4	полный привод
М	механическая трансмиссия

A	автоматическая трансмиссия
AM	автоматизированная механическая трансмиссия
В	трансмиссия с клиноремным вариатором
К	кондиционер
KK	климат-контроль

АП	аудиоподготовка
CD/CD+	CD-ресивер/с чейнджером
DVD/DVD+	DVD-проигрыватель/с чейнджером
H/N	жесткий диск/навигация
	посадочный диаметр шины радиального типа

АВТОМОБИЛИ 2014 ГОДА КАТАЛОГ

Модель, модификация, исполнение	Количество дверей/мест	Тип мотора — число цилиндров	Мощность, л.с.	Привод	Коробка передач	Размер шин, дюймы*	Максимальная скорость, км/ч	Разгон 0-100 км/ч, с	Средний расход топлива, л	ABS / ESP	Подушки безопасности, шт.	Климатическая система	Ксенон	Противотуманные фары	Аудиосистема	Литые диски	Кожаный салон	Электростеклоподъемники	Подогрев сидений	Рекомендованная цена, руб.
---------------------------------	------------------------	------------------------------	----------------	--------	-----------------	--------------------	-----------------------------	----------------------	---------------------------	-----------	---------------------------	-----------------------	--------	----------------------	--------------	-------------	---------------	-------------------------	------------------	----------------------------

ACURA WWW.ACURA.RU

RDX Тип - кроссовер • снаряженная масса, кг - 1761 • габариты, мм - 4685/1870/1680 • база, мм - 2685 • объем багажника, л - 404 • объем бака, л - 61 • клиренс, мм - 200 • гарантия, лет/тыс. км - 3/- • начало продаж - 2012 • рестайлинг - н.д.

3.5 Techno	5/5	B-V6	273	4x4	A6	R18	210	79	10,0	•/•	6	KK	•	•	CD	•	•	•	•	•	2 199 000
------------	-----	------	-----	-----	----	-----	-----	----	------	-----	---	----	---	---	----	---	---	---	---	---	-----------

MDX Тип - кроссовер • снаряженная масса, кг - 2825 • габариты, мм - 4935/1960/1730 • база, мм - 2825 • объем багажника, л - 234/1344 • объем бака, л - 73 • клиренс, мм - 200 • гарантия, лет/тыс. км - 3/- • начало продаж - 2013 • рестайлинг - н.д.

3.5 Techno	5/7	B-V6	273	4x4	A6	R19	220	76	10,0	•/•	7	KK	•	•	DVD	•	•	•	•	•	2 499 000
------------	-----	------	-----	-----	----	-----	-----	----	------	-----	---	----	---	---	-----	---	---	---	---	---	-----------

ALFA ROMEO WWW.ALFAROMEO.RU

MiTo Тип - хэтчбек • снаряженная масса, кг - 1145 • габариты, мм - 4063/1721/1446 • база, мм - 2511 • объем багажника, л - 270 • объем бака, л - 45 • клиренс, мм - 140 • гарантия, лет/тыс. км - 2/- • начало продаж - 2008 • рестайлинг - н.д.

1.4 Progression	3/4	B-4	105	П	M6	R15	187	10,7	5,7	•/•	7	•	•	CD	•	•	•	•	•	•	765 000
-----------------	-----	-----	-----	---	----	-----	-----	------	-----	-----	---	---	---	----	---	---	---	---	---	---	---------

1.4 Distinctive	3/4	B-4	105	П	M6	R16	187	10,7	5,7	•/•	7	K	•	•	CD	•	•	•	•	•	850 000
-----------------	-----	-----	-----	---	----	-----	-----	------	-----	-----	---	---	---	---	----	---	---	---	---	---	---------

1.4T Distinctive AMT	3/4	B-4	135	П	AM6	R16	207	8,2	5,5	•/•	7	K	•	•	CD	•	•	•	•	•	997 000
----------------------	-----	-----	-----	---	-----	-----	-----	-----	-----	-----	---	---	---	---	----	---	---	---	---	---	---------

1.4T Quadrifoglio Verde	3/4	B-4	170	П	M6	R17	219	7,5	6,0	•/•	7	K	•	•	CD	•	•	•	•	•	1 060 000
-------------------------	-----	-----	-----	---	----	-----	-----	-----	-----	-----	---	---	---	---	----	---	---	---	---	---	-----------

Giulietta Тип - хэтчбек • снаряженная масса, кг - 1280 • габариты, мм - 4351/1798/1465 • база, мм - 2634 • объем багажника, л - 350/1045 • объем бака, л - 60 • клиренс, мм - н.д. • гарантия, лет/тыс. км - 2/- • начало продаж - 2009 • рестайлинг - н.д.

1.4T Progression AMT	5/5	B-4	170	П	AM6	R16	218	6,7	7,7	•/•	6	K	•	•	АП	•	•	•	•	•	1 060 000
----------------------	-----	-----	-----	---	-----	-----	-----	-----	-----	-----	---	---	---	---	----	---	---	---	---	---	-----------

1.4T Distinctive AMT	5/5	B-4	170	П	AM6	R16	218	6,7	7,7	•/•	6	K	•	•	CD	•	•	•	•	•	1 125 000
----------------------	-----	-----	-----	---	-----	-----	-----	-----	-----	-----	---	---	---	---	----	---	---	---	---	---	-----------

1.4T Exclusive AMT	5/5	B-4	170	П	AM6	R17	218	6,7	7,7	•/•	6	KK	•	•	CD	•	•	•	•	•	1 195 000
--------------------	-----	-----	-----	---	-----	-----	-----	-----	-----	-----	---	----	---	---	----	---	---	---	---	---	-----------

ASTON MARTIN WWW.ASTMARTIN.RU

V8 Vantage Тип - купе • снаряженная масса, кг - 1630 • габариты, мм - 4385/1865/1255 • база, мм - 2600 • объем багажника, л - 300 • объем бака, л - 77 • клиренс, мм - 104 • гарантия, лет/тыс. км - 2/- • начало продаж - 2005 • рестайлинг - н.д.

4.7	3/2	B-V8	426	З	A6	R18	288	4,8	15,1	•/•	4	KK	•	•	CD+	•	•	•	•	•	6 965 750
-----	-----	------	-----	---	----	-----	-----	-----	------	-----	---	----	---	---	-----	---	---	---	---	---	-----------

DB9 Тип - купе • снаряженная масса, кг - 1710 • габариты, мм - 4710/1875/1270 • база, мм - 2745 • объем багажника, л - 172 • объем бака, л - 80 • клиренс, мм - 105 • гарантия, лет/тыс. км - 2/- • начало продаж - 2003 • рестайлинг - н.д.

5.9	2/2+26-V12	477	З	A6	R19	306	4,8	15,6	•/•	4	KK	•	•	CD+	•	•	•	•	•	•	9 966 250
-----	------------	-----	---	----	-----	-----	-----	------	-----	---	----	---	---	-----	---	---	---	---	---	---	-----------

Rapide Тип - хэтчбек • снаряженная масса, кг - 1950 • габариты, мм - 5019/2140/1360 • база, мм - 2990 • объем багажника, л - 395 • объем бака, л - 90 • клиренс, мм - 110 • гарантия, лет/тыс. км - 3/100 • начало продаж - 2010 • рестайлинг - н.д.

5.9	5/4	B-V12	477	З	M6	R20	303	5,3	16,4	•/•	6	KK	•	•	CD+	•	•	•	•	•	10 990 000
-----	-----	-------	-----	---	----	-----	-----	-----	------	-----	---	----	---	---	-----	---	---	---	---	---	------------

AUDI WWW.AUDI.RU

A1 Тип - хэтчбек • снаряженная масса, кг - 1115 • габариты, мм - 3955/1740/1416 • база, мм - 2469 • объем багажника, л - 270/920 • объем бака, л - 45 • клиренс, мм - 125 • гарантия, лет/тыс. км - 2/- • начало продаж - 2010 • рестайлинг - н.д.

1.2 TFSI	3/5	B-4	86	П	M5	R15	180	11,7	5,1	•/•	6	K	•	•	CD	•	•	•	•	•	821 382
----------	-----	-----	----	---	----	-----	-----	------	-----	-----	---	---	---	---	----	---	---	---	---	---	---------

1.4 TFSI	3/5	B-4	122	П	M6	R15	203	8,9	5,3	•/•	6	K	•	•	CD	•	•	•	•	•	849 632
----------	-----	-----	-----	---	----	-----	-----	-----	-----	-----	---	---	---	---	----	---	---	---	---	---	---------

1.4 TFSI AMT	3/5	B-4	122	П	AM7	R15	203	8,9	5,3	•/•	6	K	•	•	CD	•	•	•	•	•	917 912
--------------	-----	-----	-----	---	-----	-----	-----	-----	-----	-----	---	---	---	---	----	---	---	---	---	---	---------

1.4 TFSI Sportback	5/5	B-4	122	П	M6	R15	203	9,0	5,4	•/•	6	K	•	•	CD	•	•	•	•	•	792 987
--------------------	-----	-----	-----	---	----	-----	-----	-----	-----	-----	---	---	---	---	----	---	---	---	---	---	---------

1.4 TFSI Sportback AMT	5/5	B-4	122	П	AM7	R15	203	9,0	5,3	•/•	6	K	•	•	CD	•	•	•	•	•	861 268
------------------------	-----	-----	-----	---	-----	-----	-----	-----	-----	-----	---	---	---	---	----	---	---	---	---	---	---------

A3 Тип - хэтчбек • снаряженная масса, кг - 1280 • габариты, мм - 4310/1785/1425 • база, мм - 2636 • объем багажника, л - 380 • объем бака, л - 50 • клиренс, мм - н.д. • гарантия, лет/тыс. км - 2/- • начало продаж - 2012 • рестайлинг - н.д.

1.4 TFSI	5/5	B-4	122	П	M6	R16	203	9,5	5,3	•/•	7	K	•	•	CD	•	•	•	•	•	869 000
----------	-----	-----	-----	---	----	-----	-----	-----	-----	-----	---	---	---	---	----	---	---	---	---	---	---------

1.4 TFSI AMT	5/5	B-4	122	П	AM7	R16	203	9,3	5,0	•/•	7	K	•	•	CD	•	•	•	•	•	940 000
--------------	-----	-----	-----	---	-----	-----	-----	-----	-----	-----	---	---	---	---	----	---	---	---	---	---	---------

1.8 TFSI AMT	5/5	B-4	180	П	AM7	R16	232	7,3	5,6	•/•	7	K	•	•	CD	•	•	•	•	•	1 080 000
--------------	-----	-----	-----	---	-----	-----	-----	-----	-----	-----	---	---	---	---	----	---	---	---	---	---	-----------

1.8 TFSI AMT	3/5	B-4	180	П	AM7	R16	232	7,2	5,6	•/•	7	K	•	•	CD	•	•	•	•	•	1 089 500
--------------	-----	-----	-----	---	-----	-----	-----	-----	-----	-----	---	---	---	---	----	---	---	---	---	---	-----------

1.8 TFSI quattro AMT	3/5	B-4	180	П	AM7	R16	228	6,7	6,6	•/•	7	K	•	•	CD	•	•	•	•	•	1 173 500
----------------------	-----	-----	-----	---	-----	-----	-----	-----	-----	-----	---	---	---	---	----	---	---	---	---	---	-----------

A3 Sedan Тип - седан • снаряженная масса, кг - 1290 • габариты, мм - 4456/1796/1416 • база, мм - 2636 • объем багажника, л - 425 • объем бака, л - 50 • клиренс, мм - н.д. • гарантия, лет/тыс. км - 2/- • начало продаж - 2013 • рестайлинг - н.д.

1.4 TFSI AMT	4/5	B-4	122	П	AM7	R16	212	9,4	5,3	•/•	7	K	•	•	CD	•	•	•	•	•	990 000
--------------	-----	-----	-----	---	-----	-----	-----	-----	-----	-----	---	---	---	---	----	---	---	---	---	---	---------

1.8 TFSI	4/5	B-4	180	П	M6	R16	235	7,3	5,6	•/•	7	K	•	•	CD	•	•	•	•	•	1 039 000
----------	-----	-----	-----	---	----	-----	-----	-----	-----	-----	---	---	---	---	----	---	---	---	---	---	-----------

1.8 TFSI AMT	4/5	B-4	180	П	AM7	R16	235	7,3	5,6	•/•	7	K	•	•	CD	•	•	•	•	•	1 110 000
--------------	-----	-----	-----	---	-----	-----	-----	-----	-----	-----	---	---	---	---	----	---	---	---	---	---	-----------

Модель, модификация, исполнение	Количество дверей/мест	Тип мотора — число цилиндров	Мощность, л.с.	Привод	Коробка передач	Размер шин, дюймы*	Максимальная скорость, км/ч	Разгон 0-100 км/ч, с	Средний расход топлива, л	ABS / ESP	Подушки безопасности, шт.	Климатическая система	Ксенон	Противотуманные фары	Аудиосистема	Литые диски	Кожаный салон	Электростеклоподъемники	Подогрев сидений	Рекомендованная цена, руб.
---------------------------------	------------------------	------------------------------	----------------	--------	-----------------	--------------------	-----------------------------	----------------------	---------------------------	-----------	---------------------------	-----------------------	--------	----------------------	--------------	-------------	---------------	-------------------------	------------------	----------------------------

A3 Cabriolet

Тип - кабриолет • снаряженная масса, кг - 1505 • габариты, мм - 4421/1793/1409 • база, мм - 2595 • объем багажника, л - 320 • объем бака, л - 50 • клиренс, мм - н.д. • гарантия, лет/тыс. км - 2/- • начало продаж - 2012 • рестайлинг - н.д.

1.4 TFSI Attraction AMT	2/4	B-4	125	П	AM7	R16	211	10,2	5,1	•/•	5	K	•	•	CD	•	•	•	•	•	1 290 000
-------------------------	-----	-----	-----	---	-----	-----	-----	------	-----	-----	---	---	---	---	----	---	---	---	---	---	-----------

1.4 TFSI Ambition AMT	2/4	B-4	125	П	AM7	R16	211	10,2	5,1	•/•	5	KK	•	•	CD	•	•	•	•	•	1 365 000
-----------------------	-----	-----	-----	---	-----	-----	-----	------	-----	-----	---	----	---	---	----	---	---	---	---	---	-----------

1.4 TFSI Ambiente AMT	2/4	B-4	125	П	AM7	R16	211	10,2	5,1	•/•	5	KK	•	•	CD	•	•	•	•	•	1 365 000
-----------------------	-----	-----	-----	---	-----	-----	-----	------	-----	-----	---	----	---	---	----	---	---	---	---	---	-----------

1.8 TFSI Attraction AMT	2/4	B-4	180	П	AM7	R16	242	7,8	5,8	•/•	5	K	•	•	CD	•	•	•	•	•	1 425 000
-------------------------	-----	-----	-----	---	-----	-----	-----	-----	-----	-----	---	---	---	---	----	---	---	---	---	---	-----------

1.8 TFSI Ambition AMT	2/4	B-4	180	П	AM7	R16	242	7,8	5,8	•/•	5	KK	•	•	CD	•	•	•	•	•	1 500 000
-----------------------	-----	-----	-----	---	-----	-----	-----	-----	-----	-----	---	----	---	---	----	---	---	---	---	---	-----------

1.8 TFSI Ambiente AMT	2/4	B-4	180	П	AM7	R16	242	7,8	5,8	•/•	5	KK	•	•	CD	•	•	•	•	•	1 500 000
-----------------------	-----	-----	-----	---	-----	-----	-----	-----	-----	-----	---	----	---	---	----	---	---	---	---	---	-----------

A4

Тип - седан • снаряженная масса, кг - 1440 • габариты, мм - 4703/1826/1427 • база, мм - 2808 • объем багажника, л - 480/962 • объем бака, л - 64 • клиренс, мм - 143 • гарантия, лет/тыс. км - 2/- • начало продаж - 2007 • рестайлинг - 2011.

1.8 TFSI	4/5	B-4	120	П	M6	R16	208	10,5	7,1	•/•	6	KK	•	•	CD	•	•	•	•	•	1 133 200
----------	-----	-----	-----	---	----	-----	-----	------	-----	-----	---	----	---	---	----	---	---	---	---	---	-----------

1.8 TFSI CVT	4/5	B-4	120	П	Вар	R16	200	10,5	7,2	•/•	6	KK	•	•	CD	•	•	•	•	•	1 203 200
--------------	-----	-----	-----	---	-----	-----	-----	------	-----	-----	---	----	---	---	----	---	---	---	---	---	-----------

1.8 TFSI	4/5	B-4	170	П	M6	R16	230	8,1	5,7	•/•	6	KK	•	•	CD	•	•	•	•	•	1 289 300
----------	-----	-----	-----	---	----	-----	-----	-----	-----	-----	---	----	---	---	----	---	---	---	---	---	-----------

1.8 TFSI quattro	4/5	B-4	170	4x4	M6	R16	н.д.	н.д.	н.д.	•/•	6	KK	•	•	CD	•	•	•	•	•	1 373 300
------------------	-----	-----	-----	-----	----	-----	------	------	------	-----	---	----	---	---	----	---	---	---	---	---	-----------

1.8 TFSI CVT	4/5	B-4	170	П	Вар	R16	225	8,3	5,8	•/•	6	KK	•	•	CD	•	•	•	•	•	1 359 300
--------------	-----	-----	-----	---	-----	-----	-----	-----	-----	-----	---	----	---	---	----	---	---	---	---	---	-----------

2.0 TDI CVT	4/5	D-4	143	П	Вар	R17	210	9,1	4,8	•/•	6	KK	•	•	CD	•	•	•	•	•	1 403 300
-------------	-----	-----	-----	---	-----	-----	-----	-----	-----	-----	---	----	---	---	----	---	---	---	---	---	-----------

2.0 TFSI	4/5	B-4	211	П	M6	R17	н.д.	н.д.	н.д.	•/•	6	KK	•	•	CD	•	•	•	•	•	1 410 900
----------	-----	-----	-----	---	----	-----	------	------	------	-----	---	----	---	---	----	---	---	---	---	---	-----------

2.0 TFSI CVT	4/5	B-4	211	П	Вар	R17	240	6,9	6,0	•/•	6	KK	•	•	CD	•	•	•	•	•	1 480 900
--------------	-----	-----	-----	---	-----	-----	-----	-----	-----	-----	---	----	---	---	----	---	---	---	---	---	-----------

2.0 TFSI quattro	4/5	B-4	211	4x4	M6	R17	246	6,5	6,8	•/•	6	KK	•	•	CD	•	•	•	•	•	1 494 900
------------------	-----	-----	-----	-----	----	-----	-----	-----	-----	-----	---	----	---	---	----	---	---	---	---	---	-----------

2.0 TFSI quattro AMT	4/5	B-4	211	4x4	AM7	R17	245	6,5	7,0	•/•	6	KK	•	•	CD	•	•	•	•	•	1 564 900
----------------------	-----	-----	-----	-----	-----	-----	-----	-----	-----	-----	---	----	---	---	----	---	---	---	---	---	-----------

3.0 TDI quattro AMT	4/5	D-V6	245	4x4	AM7	R17	250	н.д.	н.д.	•/•	6	KK	•	•	CD	•	•	•	•	•	1 962 200
---------------------	-----	------	-----	-----	-----	-----	-----	------	------	-----	---	----	---	---	----	---	---	---	---	---	-----------

3.0 TFSI quattro AMT	4/5	B-V6	272	4x4	AM7	R18	250	5,9	5,7	•/•	6	KK	•	•	CD	•	•	•	•	•	1 933 200
----------------------	-----	------	-----	-----	-----	-----	-----	-----	-----	-----	---	----	---	---	----	---	---	---	---	---	-----------



КАТАЛОГ АВТОМОБИЛИ 2014 ГОДА

Table with 12 columns: Model, engine, power, transmission, max speed, torque, fuel consumption, ABS, airbags, climate, xenon, headlights, wheels, interior, windows, price.

Table with 12 columns: Model, engine, power, transmission, max speed, torque, fuel consumption, ABS, airbags, climate, xenon, headlights, wheels, interior, windows, price.

Тип - седан • снаряженная масса, кг - 1615 • габариты, мм - 4915/1874/1455 • база, мм - 2910 • объем багажника, л - 530 • объем бака, л - 65 • клиренс, мм - 130 • гарантия, лет/тыс. км - 2/- • начало продаж - 2011 • рестайлинг - н.д.

Table with 12 columns: Model, engine, power, transmission, max speed, torque, fuel consumption, ABS, airbags, climate, xenon, headlights, wheels, interior, windows, price.

Тип - универсал • снаряженная масса, кг - 1930 • габариты, мм - 4940/1898/1512 • база, мм - 2905 • объем багажника, л - 565/1680 • объем бака, л - 80 • клиренс, мм - 185 • гарантия, лет/тыс. км - 2/- • начало продаж - 2012 • рестайлинг - н.д.

Table with 12 columns: Model, engine, power, transmission, max speed, torque, fuel consumption, ABS, airbags, climate, xenon, headlights, wheels, interior, windows, price.

Тип - хэтчбек • снаряженная масса, кг - 1805 • габариты, мм - 4969/1911/1420 • база, мм - 2914 • объем багажника, л - 535 • объем бака, л - 75 • клиренс, мм - н.д. • гарантия, лет/тыс. км - 2/- • начало продаж - 2010 • рестайлинг - н.д.

Table with 12 columns: Model, engine, power, transmission, max speed, torque, fuel consumption, ABS, airbags, climate, xenon, headlights, wheels, interior, windows, price.

Тип - седан • снаряженная масса, кг - 1835 • габариты, мм - 5140/1950/1460 • база, мм - 2999 • объем багажника, л - 510 • объем бака, л - 90 • клиренс, мм - 125 • гарантия, лет/тыс. км - 2/- • начало продаж - 2009 • рестайлинг - н.д.

Table with 12 columns: Model, engine, power, transmission, max speed, torque, fuel consumption, ABS, airbags, climate, xenon, headlights, wheels, interior, windows, price.

Тип - кроссовер • снаряженная масса, кг - 1566 • габариты, мм - 4385/1831/1608 • база, мм - 2603 • объем багажника, л - 460/1365 • объем бака, л - 64 • клиренс, мм - 170 • гарантия, лет/тыс. км - 2/- • начало продаж - 2011 • рестайлинг - н.д.

Table with 12 columns: Model, engine, power, transmission, max speed, torque, fuel consumption, ABS, airbags, climate, xenon, headlights, wheels, interior, windows, price.

Тип - кроссовер • снаряженная масса, кг - 1740 • габариты, мм - 4629/1880/1653 • база, мм - 2807 • объем багажника, л - 540/1560 • объем бака, л - 75 • клиренс, мм - 200 • гарантия, лет/тыс. км - 2/- • начало продаж - 2008 • рестайлинг - н.д.

Table with 12 columns: Model, engine, power, transmission, max speed, torque, fuel consumption, ABS, airbags, climate, xenon, headlights, wheels, interior, windows, price.

Тип - внедорожник • снаряженная масса, кг - 2295 • габариты, мм - 5089/1983/1737 • база, мм - 3002 • объем багажника, л - 775/2035 • объем бака, л - 100 • клиренс, мм - 180 • гарантия, лет/тыс. км - 2/- • начало продаж - 2005 • рестайлинг - 2009.

Table with 12 columns: Model, engine, power, transmission, max speed, torque, fuel consumption, ABS, airbags, climate, xenon, headlights, wheels, interior, windows, price.

Тип - купе • снаряженная масса, кг - 1560 • габариты, мм - 4430/1900/1250 • база, мм - 2560 • объем багажника, л - 100 • объем бака, л - 90 • клиренс, мм - 104 • гарантия, лет/тыс. км - 2/- • начало продаж - 2006 • рестайлинг - 2010.

Table with 12 columns: Model, engine, power, transmission, max speed, torque, fuel consumption, ABS, airbags, climate, xenon, headlights, wheels, interior, windows, price.

Table with 12 columns: Model, engine, power, transmission, max speed, torque, fuel consumption, ABS, airbags, climate, xenon, headlights, wheels, interior, windows, price.

Тип - родстер • снаряженная масса, кг - 1560 • габариты, мм - 4430/1900/1250 • база, мм - 2560 • объем багажника, л - 100 • объем бака, л - 90 • клиренс, мм - 104 • гарантия, лет/тыс. км - 2/- • начало продаж - 2006 • рестайлинг - 2010.

Table with 12 columns: Model, engine, power, transmission, max speed, torque, fuel consumption, ABS, airbags, climate, xenon, headlights, wheels, interior, windows, price.

Тип - купе • снаряженная масса, кг - 1560 • габариты, мм - 4430/1900/1250 • база, мм - 2560 • объем багажника, л - 100 • объем бака, л - 90 • клиренс, мм - 104 • гарантия, лет/тыс. км - 2/- • начало продаж - 2006 • рестайлинг - н.д.

Table with 12 columns: Model, engine, power, transmission, max speed, torque, fuel consumption, ABS, airbags, climate, xenon, headlights, wheels, interior, windows, price.

Тип - спайдер • снаряженная масса, кг - 1560 • габариты, мм - 4430/1900/1250 • база, мм - 2560 • объем багажника, л - 100 • объем бака, л - 90 • клиренс, мм - 104 • гарантия, лет/тыс. км - 2/- • начало продаж - 2009 • рестайлинг - н.д.

Table with 12 columns: Model, engine, power, transmission, max speed, torque, fuel consumption, ABS, airbags, climate, xenon, headlights, wheels, interior, windows, price.

Где купить Audi: Audi Центр Запад (495) 775-7772

BENTLEY WWW.BENTLEYMOTORS.COM

Mulsanne Тип - седан • снаряженная масса, кг - 2585 • габариты, мм - 5575/1925/1520 • база, мм - 3265 • объем багажника, л - 445 • объем бака, л - 96 • клиренс, мм - 120 • гарантия, лет/тыс. км - 2/- • начало продаж - 2009 • рестайлинг - н.д.

6.8 AT 4/5 B-V8 512 3 A8 R20 296 5.3 16.9 +/- 6 KK + + CD + + + 18 000 000

Continental Тип - купе • снаряженная масса, кг - 2320 • габариты, мм - 4805/1945/1390 • база, мм - 2745 • объем багажника, л - 370/235 • объем бака, л - 90 • клиренс, мм - 120 • гарантия, лет/тыс. км - 2/- • начало продаж - 2002 • рестайлинг - 2011.

6.0 GT AT 2/4 B-W12 575 4x4 A6 R20 318 4.6 16.5 +/- 6 KK + + CD + + + 8 742 000

Continental Flying Spur Тип - седан • снаряженная масса, кг - 2475 • габариты, мм - 5290/1975/1475 • база, мм - 3065 • объем багажника, л - 475 • объем бака, л - 90 • клиренс, мм - 120 • гарантия, лет/тыс. км - 2/- • начало продаж - 2005 • рестайлинг - н.д.

6.0 AT 4/5 B-W12 560 4x4 A6 R19 312 5.2 16.6 +/- 6 KK + + CD + + + 10 147 000

6.0 Speed AT 4/5 B-W12 610 4x4 A6 R20 322 4.8 16.6 +/- 6 KK + + CD + + + 10 928 000

BMW WWW.BMW.RU

1-series Тип - хэтчбек • снаряженная масса, кг - 1365 • габариты, мм - 4324/1765/1462 • база, мм - 2690 • объем багажника, л - 360/1200 • объем бака, л - 52 • клиренс, мм - 145 • гарантия, лет/тыс. км - 2/- • начало продаж - 2011 • рестайлинг - н.д.

116i 3/5 B-4 136 3 M6 R16 210 8.5 5.7 +/- 6 K + + CD + + + 895 000

120i 2/4 D-4 177 3 M6 R16 228 7.6 4.8 +/- 6 K + + CD + + + 1 171 000

Условные обозначения:

Б	бензиновый двигатель
Д	дизельный двигатель
V	V-образное расположение цилиндров
W	W-образное расположение цилиндров

Н	оппозитное расположение цилиндров
П	передний привод
З	задний привод
4x4	полный привод
M	механическая трансмиссия

A	автоматическая трансмиссия
AM	автоматизированная механическая трансмиссия
Вар	трансмиссия с клиноремным вариатором
K	кондиционер
KK	климат-контроль

АП	аудиоподготовка
CD/CD+	CD-ресивер/с чейнджером
DVD/DVD+	DVD-проигрыватель/с чейнджером
H/N	жесткий диск/навигация
*	посадочный диаметр шины радиального типа

АВТОМОБИЛИ 2014 ГОДА КАТАЛОГ

Модель, модификация, исполнение	Количество дверей/мест	Тип мотора — число цилиндров	Мощность, л.с.	Привод	Коробка передач	Размер шин, дюймы*	Максимальная скорость, км/ч	Разгон 0-100 км/ч, с	Средний расход топлива, л	ABS / ESP	Подушки безопасности, шт.	Климатическая система	Ксенон	Противотуманные фары	Аудиосистема	Литые диски	Кожаный салон	Электростеклоподъемники	Подогрев сидений	Рекомендованная цена, руб.
---------------------------------	------------------------	------------------------------	----------------	--------	-----------------	--------------------	-----------------------------	----------------------	---------------------------	-----------	---------------------------	-----------------------	--------	----------------------	--------------	-------------	---------------	-------------------------	------------------	----------------------------

1-series Convertible

Тип - кабриолет • снаряженная масса, кг - 1485 • габариты, мм - 4360/1748/1411 • база, мм - 2660 • объем багажника, л - 260/305 • объем бака, л - 53 • клиренс, мм - 140 • гарантия, лет/тыс. км - 2/- • начало продаж - 2008 • рестайлинг - 2010.

118i	2/4	Б-4 136	3	M6	R16 208	99	79	-/+	4	K	CD									1 245 000
120i	2/4	Б-4 156	3	M6	R16 214	92	81	-/+	4	K	CD									1 311 000
120d	2/4	Д-4 177	3	M6	R16 222	81	52	-/+	4	K	CD									1 377 000
123d	2/4	Д-4 204	3	M6	R17 230	72	54	-/+	4	K	CD									1 549 000
125i	2/4	Б-6 218	3	M6	R16 237	68	84	-/+	4	K	CD									1 569 000
135i	2/4	Б-6 306	3	M6	R17 250	56	86	-/+	4	K	CD									1 872 000

3-series

Тип - седан • снаряженная масса, кг - 1505 • габариты, мм - 4624/1811/1429 • база, мм - 2810 • объем багажника, л - 480 • объем бака, л - 60 • клиренс, мм - 140 • гарантия, лет/тыс. км - 2/- • начало продаж - 2012 • рестайлинг - н.д.

316 AT	4/5	Б-4 136	3	A8	R16 210	92	5,8	-/+	6	KK										1 260 000
320 AT	4/5	Б-4 184	3	A8	R16 233	76	5,9	-/+	6	KK										1 380 000
320d AT	4/5	Д-4 184	3	A8	R16 230	76	4,4	-/+	6	KK										1 475 000
328i	4/5	Б-4 245	3	M6	R17 250	5,9	6,4	-/+	6	KK										1 650 000
328i AT	4/5	Б-4 245	3	A8	R17 250	6,1	6,3	-/+	6	KK										1 750 000
335i	4/5	Б-6 306	3	M6	R17 250	5,5	7,9	-/+	6	KK										1 900 000
335i AT	4/5	Б-6 306	3	A8	R17 250	5,5	7,2	-/+	6	KK										2 000 000

3-series Gran Turismo

Тип - хэтчбек • снаряженная масса, кг - 1560 • габариты, мм - 4824/1828/1508 • база, мм - 2920 • объем багажника, л - 520/1600 • объем бака, л - 60 • клиренс, мм - 165 • гарантия, лет/тыс. км - 2/- • начало продаж - 2013 • рестайлинг - н.д.

320 AT	4/5	Б-4 184	3	A8	R17 229	7,9	6,2	-/+	6	KK										1 535 000
328i	4/5	Б-4 245	3	M6	R17 250	6,1	6,7	-/+	6	KK										1 885 000
328i AT	4/5	Б-4 245	3	A8	R17 250	6,1	6,4	-/+	6	KK										1 985 000

3-series Convertible

Тип - купе-кабриолет • снаряженная масса, кг - 1655 • габариты, мм - 4580/1780/1385 • база, мм - 2760 • объем багажника, л - 350/210 • объем топливного бака, л - 63 • гарантия, лет/тыс. км - 2/- • начало продаж - 2006 • рестайлинг - 2010.

320i	2/4	Б-4 156	3	M6	R17 216	10,1	8,2	-/+	4	K										1 853 000
325i	2/4	Б-6 218	3	M6	R17 242	7,8	8,9	-/+	4	K										2 119 000
330i	2/4	Б-6 272	3	M6	R17 250	6,7	9,2	-/+	4	K										2 452 000
335i	2/4	Б-6 306	3	M6	R17 250	5,8	9,9	-/+	4	K										2 652 000
M3	2/4	Б-V8 420	3	M6	R18 250	5,3	12,7	-/+	4	KK										3 588 000

4-series Coupe

Тип - купе • снаряженная масса, кг - 1465 • габариты, мм - 4638/1825/1362 • база, мм - 2810 • объем багажника, л - 445 • объем бака, л - 60 • клиренс, мм - 130 • гарантия, лет/тыс. км - 2/- • начало продаж - 2013 • рестайлинг - н.д.

420d AT	2/4	Д-4 184	3	A8	R17 232	7,3	4,6	-/+	6	KK										1 780 000
428i xDrive	2/4	Б-4 245	4x4	A8	R17 250	5,8	6,7	-/+	6	KK										2 160 000
435i AT xDrive	2/4	Б-6 306	4x4	A8	R17 250	4,9	7,6	-/+	6	KK										2 475 000

5-series

Тип - седан • снаряженная масса, кг - 1625 • габариты, мм - 4889/1860/1464 • база, мм - 2970 • объем багажника, л - 520 • объем бака, л - 70 • клиренс, мм - 141 • гарантия, лет/тыс. км - 2/- • начало продаж - 2009 • рестайлинг - н.д.

520i AT	4/5	Б-4 184	3	A8	R17 226	8,0	6,4	-/+	6	KK										1 790 000
528i AT	4/5	Б-6 258	3	A8	R17 250	6,7	7,6	-/+	6	KK										2 190 000
525d	4/5	Д-6 204	3	M6	R17 236	7,2	6,2	-/+	6	KK										1 970 000
530d	4/5	Д-6 245	3	M6	R17 250	6,3	6,3	-/+	6	KK										2 150 000
535i	4/5	Б-6 306	3	M6	R17 250	6,0	8,5	-/+	6	KK										2 250 000
550i AT	4/5	Б-V8 407	3	A8	R18 250	5,0	10,4	-/+	6	KK										3 100 000

5-series Gran Turismo

Тип - хэтчбек • снаряженная масса, кг - 2015 • габариты, мм - 4998/1901/1559 • база, мм - 3070 • объем багажника, л - 440/1700 • объем бака, л - 70 • клиренс, мм - 150 • гарантия, лет/тыс. км - 2/- • начало продаж - 2009 • рестайлинг - н.д.

530d AT	5/5	Д-6 245	3	A8	R18 240	6,9	6,5	-/+	6	KK										2 570 000
535d AT	5/5	Д-6 300	3	A8	R18 250	6,1	6,7	-/+	6	KK										2 890 000
535i AT	5/5	Б-6 306	3	A8	R18 250	6,3	8,9	-/+	6	KK										2 700 000
550i AT	5/5	Б-V8 407	3	A8	R19 250	5,5	11,2	-/+	6	KK										3 400 000

6-series Coupe

Тип - купе • снаряженная масса, кг - 1735 • габариты, мм - 4894/1894/1369 • база, мм - 2855 • объем багажника, л - 460 • объем бака, л - 70 • клиренс, мм - 124 • гарантия, лет/тыс. км - 2/- • начало продаж - 2011 • рестайлинг - н.д.

640i AT	2/2+2	Б-6 320	3	A8	R17 250	5,4	7,4	-/+	6	KK										3 400 000
640d AT	2/2+2Д-V6	318	3	A8	R17 250	5,5	5,4	-/+	6	KK										3 400 000
650i AT	2/2+2	Б-V8 407	3	A8	R18 250	4,9	10,5	-/+	6	KK										4 100 000

6-series Cabriolet

Тип - кабриолет • снаряженная масса, кг - 1915 • габариты, мм - 4820/1855/1375 • база, мм - 2780 • объем багажника, л - 300 • объем бака, л - 70 • клиренс, мм - 124 • гарантия, лет/тыс. км - 2/- • начало продаж - 2011 • рестайлинг - н.д.

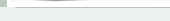

Модель, модификация, исполнение	Количество дверей/мест	Тип мотора — число цилиндров	Мощность, л.с.	Привод	Коробка передач	Размер шин, дюймы*	Максимальная скорость, км/ч	Разгон 0-100 км/ч, с	Средний расход топлива, л	ABS / ESP	Подушки безопасности, шт.	Климатическая система	Ксенон	Противотуманные фары	Аудиосистема	Литые диски	Кожаный салон	Электростеклоподъемники	Подогрев сидений	Рекомендованная цена, руб.
---------------------------------	------------------------	------------------------------	----------------	--------	-----------------	--------------------	-----------------------------	----------------------	---------------------------	-----------	---------------------------	-----------------------	--------	----------------------	--------------	-------------	---------------	-------------------------	------------------	----------------------------

640i AT	2/2+2	Б-6 320	3	A8	R17 250	5,7	7,9	-/+	6	KK											3 860 000
640d AT	2/2+2Д-V6	318	3	A8	R17 250	5,7	5,6	-/+	6	KK											3 860 000
650i AT	2/2+2	Б-V8 407	3	A8	R18 250	5,0	10,7	-/+	6	KK											4 560 000

6-series Gran Coupe

Тип - седан • снаряженная масса, кг - 1825 • габариты, мм - 5007/1894/1392 • база, мм - 2968 • объем багажника, л - 460 • объем бака, л - 70 • клиренс, мм - 126 • гарантия, лет/тыс. км - 2/- • начало продаж - 2013 • рестайлинг - н.д.

640i AT	4/5	Б-6 320	3	A8	R17 250	5,4	7,9	-/+	6	KK											3 950 000
640i xDrive AT	4/5	Б-6 320	4x4	A8	R17 250	5,3	8,1	-/+	6	KK											4 150 000
640d AT	4/5	Д-V6 318	3	A8	R17 250	5,4	5,7	-/+	6	KK											3 950 000
640d xDrive AT	4/5	Д-V6 318	4x4	A8	R17 250	5,3	5,8	-/+	6	KK											4 150 000
650i AT	4/5	Б-V8 407	3	A8	R18 250	4,6	8,9	-/+	6	KK											4 750 000
650i xDrive AT	4/5	Б-V8 407	4x4	A8	R18 250	4,5	9,4	-/+	6	KK											4 750 000

7-series

Тип - седан • снаряженная масса, кг - 1865 • габариты, мм - 5072 (5212)/1922/1479 • база, мм - 3070 (3210) • объем багажника, л - 500 • объем бака, л - 82 • клиренс, мм - 144 • гарантия, лет/тыс. км - 2/- • начало продаж - 2008 • рестайлинг - н.д.

730i AT	4/5	Б-6 258	3	A8	R17 245	7,4	8,6	-/+	6	KK											3 400 000
730Li AT	4/5	Б-6 258	3	A8	R17 245	7,5	8,6	-/+	6	KK											3 500 000
730d AT	4/5	Д-6 258	3	A8	R17 245	6,1	5,6	-/+	6	KK											3 700 000
730d AT	4/5	Д-6 258	3	A8	R17 245	6,2	5,6	-/+	6	KK											3 900 000
740Li xDrive AT	4/5	Б-6 320	4x4	A8	R18 250	5,6	8,3	-/+	6	KK											4 150 000
750d xDrive AT	4/5	Д-6 381	4x4	A8	R18 250	4,9	6,4	-/+	6	KK											4 700 000
750Li xDrive AT	4/5	Д-6 381	4x4	A8	R18 250	4,9	6,4	-/+	6	KK											4 700 000
750i xDrive AT	4/5	Б-V8 449	4x4	A8	R18 250	4,6	9,3	-/+	6	KK											4 700 000
750Li xDrive AT	4/5	Б-V8 449	4x4	A8	R18 250	4,6	9,4	-/+	6	KK											4 900 000
760i AT	4/5	Б-V12 544	3	A8	R18 250	4,6	12,8	-/+	6	KK											6 000 000
760Li AT	4/5	Б-V12 544	3	A8	R18 250	4,6	12,9	-/+	6	KK											6 600 000

X1

Тип - кроссовер • снаряженная масса, кг - 1650 • габариты, мм - 4477/1798/1545 • база, мм - 2760 • объем багажника, л - 550/1350 • объем бака, л - 61 • клиренс, мм - 179 • гарантия, лет/тыс. км - 2/- • начало продаж - 2009 • рестайлинг - 2012.



КАТАЛОГ АВТОМОБИЛИ 2014 ГОДА

Модель, модификация, исполнение	Количество дверей/мест	Тип мотора — число цилиндров	Мощность, л.с.	Привод	Коробка передач	Размер шин, дюймов*	Максимальная скорость, км/ч	Расход 0-100 км/ч, с	Средний расход топлива, л	ABS / ESP	Подушки безопасности, шт.	Климатическая система	Ксенон	Противотуманные фары	Аудиосистема	Литые диски	Кожаный салон	Сервиспривод стекол	Подогрев сидений	Рекомендованная цена, руб.
---------------------------------	------------------------	------------------------------	----------------	--------	-----------------	---------------------	-----------------------------	----------------------	---------------------------	-----------	---------------------------	-----------------------	--------	----------------------	--------------	-------------	---------------	---------------------	------------------	----------------------------

Z4

Тип — купе-кабриолет • **снаряженная масса**, кг — 1405 • **габариты**, мм — 4239/1790/1291 • **база**, мм — 2495 • **объем багажника**, л — 180/310 • **объем бака**, л — 55 • **клиренс**, мм — 130 • **гарантия**, лет/тыс. км — 2/- • **начало продаж** — 2009 • **рестайлинг** — н.д.

sDrive23i	2/2	Б-6 204	3	M6	R17 242	6,6	8,5	-/+	4	K	.	.	АП	1 961 300
sDrive30i	2/2	Б-6 258	3	M6	R17 250	5,8	8,5	-/+	4	K	.	.	АП	2 279 300	
sDrive35i	2/2	Б-6 306	3	M6	R17 250	5,2	9,4	-/+	4	K	.	.	АП	2 580 800	
sDrive35is AT	2/2	Б-6 306	3	AM7	R18 250	4,8	9,0	-/+	4	K	.	.	АП	2 999 000	

M3

Тип — купе-кабриолет • **снаряженная масса**, кг — 1520 • **габариты**, мм — 4671/1877/1430 • **база**, мм — 2812 • **объем багажника**, л — 480 • **объем бака**, л — 60 • **клиренс**, мм — 120 • **гарантия**, лет/тыс. км — 2/- • **начало продаж** — 2014 • **рестайлинг** — н.д.

3.0 Base	4/4	Б-6 431	3	M6	R18 250	4,3	8,8	-/+	6	KK	.	.	CD/N	3 222 000
3.0 Base AT	4/4	Б-6 431	3	AM7	R18 250	4,1	8,3	-/+	6	KK	.	.	CD/N	3 465 000

M4

Тип — купе • **снаряженная масса**, кг — 1537 • **габариты**, мм — 4671/1870/1383 • **база**, мм — 2812 • **объем багажника**, л — 445 • **объем бака**, л — 60 • **клиренс**, мм — 120 • **гарантия**, лет/тыс. км — 2/- • **начало продаж** — 2014 • **рестайлинг** — н.д.

3.0 Base	2/4	Б-6 431	3	M6	R18 250	4,3	8,8	-/+	6	KK	.	.	CD/N	3 350 000
3.0 Base AT	2/4	Б-6 431	3	AM7	R18 250	4,1	8,3	-/+	6	KK	.	.	CD/N	3 593 000

BRILLIANCE WWW.BRILLIANCE-MOTOR.RU

VS

Тип — кроссовер • **снаряженная масса**, кг — 1415 • **габариты**, мм — 4405/1800/1627 • **база**, мм — 2630 • **объем багажника**, л — 430/1254 • **объем бака**, л — 55 • **клиренс**, мм — 175 • **гарантия**, лет/тыс. км — 3/100 • **начало продаж** — 2014 • **рестайлинг** — н.д.

1.6 Comfort	5/5	Б-4 110	П	M5	R17 170	11,9	6,9	-/+	2	K	.	.	CD	629 990
1.6 Deluxe	5/5	Б-4 110	П	M5	R17 170	11,9	6,9	-/+	2	K	.	.	CD	658 990
1.6 Comfort AT	5/5	Б-4 110	П	A5	R17 165	13,9	7,2	-/+	2	K	.	.	CD	689 990
1.6 Deluxe AT	5/5	Б-4 110	П	A5	R17 165	13,9	7,2	-/+	2	K	.	.	CD	719 990

CADILLAC WWW.CADILLAC.RU

ATS

Тип — седан • **снаряженная масса**, кг — 1559 • **габариты**, мм — 4644/1805/1427 • **база**, мм — 2775 • **объем багажника**, л — 381 • **объем бака**, л — 62,5 • **клиренс**, мм — 150 • **гарантия**, лет/тыс. км — 2/- • **начало продаж** — 2013 • **рестайлинг** — н.д.

2.0 Standard	4/5	Б-4 276	3	M6	R17 240	6,0	8,6	-/+	8	KK	.	.	CD	1 700 000
2.0 AT Standard	4/5	Б-4 276	3	A6	R17 240	5,9	8,2	-/+	8	KK	.	.	CD	1 800 000
2.0 AT Luxury	4/5	Б-4 276	3	A6	R17 240	5,9	8,2	-/+	8	KK	.	.	CD	1 940 000
2.0 AT AWD Luxury	4/5	Б-4 276	4x4	A6	R17 230	6,1	8,4	-/+	8	KK	.	.	CD	2 190 000

CTS

Тип — седан • **снаряженная масса**, кг — 1765 • **габариты**, мм — 4860/1840/1465 • **база**, мм — 2880 • **объем багажника**, л — 375 • **объем бака**, л — 68 • **клиренс**, мм — 150 • **гарантия**, лет/тыс. км — 2/- • **начало продаж** — 2007 • **рестайлинг** — н.д.

3.6 AT	4/5	Б-В6 307	3	A6	R17 241	6,3	10,3	-/+	6	KK	.	.	CD+	1 790 000
3.6 AWD AT	4/5	Б-В6 307	4x4	A6	R17 225	6,7	10,5	-/+	6	KK	.	.	CD+	1 878 000

CTS Coupe

Тип — купе • **снаряженная масса**, кг — 1773 • **габариты**, мм — 4788/1882/1422 • **база**, мм — 2880 • **объем багажника**, л — 298 • **объем бака**, л — 68 • **клиренс**, мм — 150 • **гарантия**, лет/тыс. км — 2/- • **начало продаж** — 2009 • **рестайлинг** — н.д.

3.6 AT	2/4	Б-В6 304	3	A6	R19 241	6,3	10,9	-/+	6	KK	.	.	DVD	1 900 000
3.6 AWD AT	2/4	Б-В6 304	4x4	A6	R19 225	6,7	10,9	-/+	6	KK	.	.	DVD	2 000 000

SRX

Тип — кроссовер • **снаряженная масса**, кг — 1855 • **габариты**, мм — 4835/1910/1670 • **база**, мм — 2805 • **объем багажника**, л — 820/1730 • **объем бака**, л — 80 • **клиренс**, мм — 180 • **гарантия**, лет/тыс. км — 2/- • **начало продаж** — 2009 • **рестайлинг** — н.д.

3.0 AT	5/5	Б-В6 269	4x4	A6	R18 200	8,5	13,1	-/+	6	KK	.	.	CD	1 909 000
--------	-----	----------	-----	----	---------	-----	------	-----	---	----	---	---	----	---	---	---	---	---	-----------

Escalade

Тип — SUV • **снаряженная масса**, кг — 2592 • **габариты**, мм — 5145/2005/1885 • **база**, мм — 2945 • **объем багажника**, л — 480/3085 • **объем бака**, л — 98 • **клиренс**, мм — 229 • **гарантия**, лет/тыс. км — 2/- • **начало продаж** — 2005 • **рестайлинг** — н.д.

6.2 AT	5/8	Б-В8 403	4x4	A6	R18 170	6,7	14,5	-/+	6	KK	.	.	DVD	2 800 000
6.0 Hybrid AT	5/8	Б-В8 332	4x4	A6	R22 170	8,4	11,1	-/+	6	KK	.	.	DVD	3 400 000

Где купить Cadillac
 Трейдвест (495) 7777-555
 Тринити-Моторс (495) 741-7771

Модель, модификация, исполнение	Количество дверей/мест	Тип мотора — число цилиндров	Мощность, л.с.	Привод	Коробка передач	Размер шин, дюймов*	Максимальная скорость, км/ч	Расход 0-100 км/ч, с	Средний расход топлива, л	ABS / ESP	Подушки безопасности, шт.	Климатическая система	Ксенон	Противотуманные фары	Аудиосистема	Литые диски	Кожаный салон	Электростеклоподъемники	Подогрев сидений	Рекомендованная цена, руб.
---------------------------------	------------------------	------------------------------	----------------	--------	-----------------	---------------------	-----------------------------	----------------------	---------------------------	-----------	---------------------------	-----------------------	--------	----------------------	--------------	-------------	---------------	-------------------------	------------------	----------------------------

CHANGAN WWW.CHANGAN-MOTORS.RU

Eado

Тип — седан • **снаряженная масса**, кг — 1350 • **габариты**, мм — 4620/1820/1490 • **база**, мм — 2660 • **объем багажника**, л — 510 • **объем бака**, л — 52 • **клиренс**, мм — 160 • **гарантия**, лет/тыс. км — 3/100 • **начало продаж** — 2013 • **рестайлинг** — н.д.

1.6 Standard	4/5	Б-4 113	П	M5	R16 185	12,6	6,4	-/+	2	K	.	.	АП	539 000
1.6 Comfort	4/5	Б-4 113	П	M5	R16 185	12,6	6,4	-/+	2	K	.	.	CD	599 000
1.6 Luxe	4/5	Б-4 113	П	M5	R16 185	12,6	6,4	-/+	2	K	.	.	CD	629 000
1.6 Comfort AT	4/5	Б-4 113	П	A4	R16 175	13,5	7,2	-/+	2	K	.	.	CD	639 000
1.6 Luxe AT	4/5	Б-4 113	П	A4	R16 175	13,5	7,2	-/+	2	K	.	.	CD	669 000
1.6 Elite AT	4/5	Б-4 113	П	A4	R16 175	13,5	7,2	-/+	4	K	.	.	DVD	709 000

Raeton

Тип — седан • **снаряженная масса**, кг — 1610 • **габариты**, мм — 4900/1860/1500 • **база**, мм — 2810 • **объем багажника**, л — 510 • **объем бака**, л — 52 • **клиренс**, мм — 130 • **гарантия**, лет/тыс. км — 3/100 • **начало продаж** — 2013 • **рестайлинг** — н.д.

1.8 Standard	4/5	Б-4 163	П	M5	R16 н.д.	н.д.	н.д.	-/+	2	K	.	.	АП	879 000
1.8 Standard AT	4/5	Б-4 163	П	A6	R16 210	11,5	8,4	-/+	2	K	.	.	АП	929 000
1.8 Comfort AT	4/5	Б-4 163	П	A6	R16 210	11,5	8,4	-/+	2	KK	.	.	CD	999 000	
1.8 Luxe AT	4/5	Б-4 163	П	A6	R17 210	11,5	8,4	-/+	2	KK	.	.	CD	1 099 000
1.8 Elite AT	4/5	Б-4 163	П	A6	R17 210	11,5	8,4	-/+	2	KK	.	.	CD	1 159 000

CS35

Тип — кроссовер • **снаряженная масса**, кг — 1345 • **габариты**, мм — 4160/1810/1670 • **база**, мм — 2560 • **объем багажника**, л — 337/1251 • **объем бака**, л — 52 • **клиренс**, мм — 180 • **гарантия**, лет/тыс. км — 3/100 • **начало продаж** — 2013 • **рестайлинг** — н.д.

1.6 Standard	5/5	Б-4 113	П	M5	R16 180	14,0	6,8	-/+	1	K	.	.	АП	549 000
1.6 Comfort	5/5	Б-4 113	П	M5	R16 180	14,0	6,8	-/+	2	K	.	.	CD	639 000
1.6 Luxe	5/5	Б-4 113	П	M5	R17 180	14,0	6,8	-/+	6	K	.	.	CD	669 000
1.6 Luxe AT	5/5	Б-4 113	П	A4	R17 180	15,0	7,2	-/+	6	K	.	.	CD	699 000

CHERY WWW.CHERY.RU

Kimmo

Тип — хэтчбек • **снаряженная масса**, кг — 1050 • **габариты**, мм — 3700/1578/1525 • **база**, мм — 2390 • **объем багажника**, л — 190/845 • **объем бака**, л — 43 • **клиренс**, мм — 124 • **гарантия**, лет/тыс. км — 3/100 • **начало продаж** — 2009 • **рестайлинг** — н.д.

1.3 Comfort	5/5	Б-4 83	П	M5	R14 156	18,0	6,0	-/+	2	K	.	.	CD	329 999
-------------	-----	--------	---	----	---------	------	-----	-----	---	---	---	---	----	---	---	---	---	---	---------

Indis

Тип — хэтчбек • **снаряженная масса**, кг — 1175 • **габариты**, мм — 3866/1622/1638 • **база**, мм — 2330 • **объем багажника**, л — н.д. • **объем бака**, л — 43 • **клиренс**, мм — н.д. • **гарантия**, лет/тыс. км — 3/100 • **начало продаж** — 2011 • **рестайлинг** — н.д.

1.3 Basic	5/5	Б-4 83	П	M5	R15 150	н.д.	н.д.	-/+	2	K	.	.	Рад	369 999
1.3 Comfortable	5/5	Б-4 83	П	M5	R15 150	н.д.	н.д.	-/+	2	K	.	.	CD	389 999

Very

Тип — хэтчбек • **снаряженная масса**, кг — 1200 • **габариты**, мм — 4139/1686/1492 • **база**, мм — 2527 • **объем багажника**, л — 380/1300 • **объем бака**, л — 50 • **клиренс**, мм — 150 • **гарантия**, лет/тыс. км — 3/100 • **начало продаж** — 2011 • **рестайлинг** — н.д.

1.5 Base	5/5	Б-4 107	П	M5	R15 160	н.д.	7,2	-/+	1	K	.	.	АП	355 999
1.5 Base+	5/5	Б-4 107	П	M5	R15 160	н.д.	7,2	-/+	1	K	.	.	АП		

Условные обозначения:

Б	бензиновый двигатель
Д	дизельный двигатель
V	V-образное расположение цилиндров
W	W-образное расположение цилиндров

H	оппозитное расположение цилиндров
П	передний привод
З	задний привод
4x4	полный привод
M	механическая трансмиссия

A	автоматическая трансмиссия
AM	автоматизированная механическая трансмиссия
В	трансмиссия с клиноремным вариатором
K	кондиционер
KK	климат-контроль

АП	аудиоподготовка
CD/CD+	CD-ресивер/с чейнджером
DVD/DVD+	DVD-проигрыватель/с чейнджером
H/N	жесткий диск/навигация
*	посадочный диаметр шины радиального типа

АВТОМОБИЛИ 2014 ГОДА КАТАЛОГ

Модель, модификация, исполнение	Количество дверей/мест	Тип мотора — число цилиндров	Мощность, л.с.	Привод	Коробка передач	Размер шин, дюймы*	Максимальная скорость, км/ч	Разгон 0-100 км/ч, с	Средний расход топлива, л	ABS / ESP	Подушки безопасности, шт.	Климатическая система	Ксенон	Противотуманные фары	Аудиосистема	Литые диски	Кожаный салон	Электроотопительники	Подогрев сидений	Рекомендованная цена, руб.
---------------------------------	------------------------	------------------------------	----------------	--------	-----------------	--------------------	-----------------------------	----------------------	---------------------------	-----------	---------------------------	-----------------------	--------	----------------------	--------------	-------------	---------------	----------------------	------------------	----------------------------

Модель, модификация, исполнение	Количество дверей/мест	Тип мотора — число цилиндров	Мощность, л.с.	Привод	Коробка передач	Размер шин, дюймы*	Максимальная скорость, км/ч	Разгон 0-100 км/ч, с	Средний расход топлива, л	ABS / ESP	Подушки безопасности, шт.	Климатическая система	Ксенон	Противотуманные фары	Аудиосистема	Литые диски	Кожаный салон	Электроотопительники	Подогрев сидений	Рекомендованная цена, руб.
---------------------------------	------------------------	------------------------------	----------------	--------	-----------------	--------------------	-----------------------------	----------------------	---------------------------	-----------	---------------------------	-----------------------	--------	----------------------	--------------	-------------	---------------	----------------------	------------------	----------------------------

CrossEstar



Тип - мини-вэн • снаряженная масса, кг - 1505 • габариты, мм - 4662/1820/1590 • база, мм - 2800 • объем багажника, л - н. д. • объем топливного бака, л - 62 • гарантия, лет/тыс. км - 3/100 • начало продаж - 2008 • рестайлинг - н.д.

2.0	5/7	Б-4	136	П	M5	R16	170	10,4	7,4	-/	2	KK	-	CD+	-	-	-	-	-	629 000
-----	-----	-----	-----	---	----	-----	-----	------	-----	----	---	----	---	-----	---	---	---	---	---	---------

Tiggo FL



Тип - кроссовер • снаряженная масса, кг - 1418 • габариты, мм - 4390/1765/1705 • база, мм - 2510 • объем багажника, л - 210/560 • объем бака, л - 57 • клиренс, мм - 190 • гарантия, лет/тыс. км - 3/100 • начало продаж - 2004 • рестайлинг - 2013.

1.6	5/5	Б-4	126	П	M5	R16	175	14,0	6,7	-	2	K	-	CD	-	-	-	-	-	555 900
2.0	5/5	Б-4	136	4x4	M5	R16	170	15,0	9,1	-	2	K	-	CD	-	-	-	-	-	639 900

Где купить Chery
Авто-Престус Восток (495) 601-9988

CHEVROLET WWW.CHEVROLET.RU

Niva



Тип - внедорожник • снаряженная масса, кг - 1410 • габариты, мм - 4050/1770/1650 • база, мм - 2450 • объем багажника, л - 320/650 • объем бака, л - 58 • клиренс, мм - 200 • гарантия, лет/тыс. км - 3/100 • начало продаж - 2002 • рестайлинг - 2009.

1.7 L	5/5	Б-4	80	4x4	M5	R15	140	19,0	10,8	-	-	-	-	АП	-	-	-	-	-	447 000
1.7 LC	5/5	Б-4	80	4x4	M5	R15	140	19,0	10,8	-	-	-	-	АП	-	-	-	-	-	476 000
1.7 GLS	5/5	Б-4	80	4x4	M5	R15	140	19,0	10,8	-/	2	-	-	АП	-	-	-	-	-	518 000
1.7 GLC	5/5	Б-4	80	4x4	M5	R15	140	19,0	10,8	-/	2	-	-	АП	-	-	-	-	-	545 000

Spark



Тип - хэтчбек • снаряженная масса, кг - 940 • габариты, мм - 3640/1597/1552 • база, мм - 2375 • объем багажника, л - 170/570 • объем бака, л - 35 • клиренс, мм - 135 • гарантия, лет/тыс. км - 3/100 • начало продаж - 2009 • рестайлинг - н.д.

1.2 Base	5/5	Б-4	82	П	M5	R13	162	12,9	5,1	-	2	K	-	CD	-	-	-	-	-	416 600
1.0 Base AT	5/5	Б-4	68	П	A4	R13	143	17,5	6,3	-	2	K	-	CD	-	-	-	-	-	446 000
1.0 LS AT	5/5	Б-4	68	П	A4	R14	143	17,5	6,3	-	4	K	-	CD	-	-	-	-	-	494 000

Cobalt



Тип - седан • снаряженная масса, кг - 1080 • габариты, мм - 4479/1735/1514 • база, мм - 2620 • объем багажника, л - 563 • объем бака, л - 47 • клиренс, мм - н.д. • гарантия, лет/тыс. км - 3/100 • начало продаж - 2012 • рестайлинг - н.д.

1.5 LT	4/5	Б-4	105	П	M5	R14	170	11,7	6,2	-	1	-	-	АП	-	-	-	-	-	444 000
1.5 LT AT	4/5	Б-4	105	П	M5	R14	187	12,6	6,7	-	1	K	-	АП	-	-	-	-	-	503 000
1.0 LS AT	4/5	Б-4	105	П	A6	R15	187	12,6	6,7	-/	2	K	-	CD	-	-	-	-	-	530 000

Aveo



Тип - седан • снаряженная масса, кг - 1162 • габариты, мм - 4399/1735/1517 • база, мм - 2520 • объем багажника, л - 502 • объем бака, л - 46 • клиренс, мм - 150 • гарантия, лет/тыс. км - 3/100 • начало продаж - 2012 • рестайлинг - н.д.

1.6 LS	4/5	Б-4	115	П	M5	R15	189	11,3	6,6	-/	2	-	-	CD	-	-	-	-	-	454 000
1.6 LT	4/5	Б-4	115	П	M5	R15	189	11,3	6,6	-/	2	K	-	CD	-	-	-	-	-	497 000
1.6 LT AT	4/5	Б-4	115	П	A6	R15	186	11,7	7,2	-/	2	K	-	CD	-	-	-	-	-	530 000
1.6 LTZ	4/5	Б-4	115	П	M5	R16	189	11,3	6,6	-/	6	K	-	CD	-	-	-	-	-	533 000
1.6 LTZ AT	4/5	Б-4	115	П	A6	R16	186	11,7	7,2	-/	6	K	-	CD	-	-	-	-	-	566 000

Aveo



Тип - хэтчбек • снаряженная масса, кг - 1168 • габариты, мм - 4039/1735/1517 • база, мм - 2525 • объем багажника, л - 290/663 • объем бака, л - 46 • клиренс, мм - 150 • гарантия, лет/тыс. км - 3/100 • начало продаж - 2012 • рестайлинг - н.д.

1.6 LT AT	5/5	Б-4	115	П	A6	R15	186	11,7	7,1	-/	2	K	-	CD	-	-	-	-	-	537 000
1.6 LTZ AT	5/5	Б-4	115	П	A6	R16	186	11,7	7,2	-/	6	K	-	CD	-	-	-	-	-	573 000

Cruze



Тип - хэтчбек • снаряженная масса, кг - 1305 • габариты, мм - 4510/1797/1477 • база, мм - 2685 • объем багажника, л - 413/883 • объем бака, л - 60 • клиренс, мм - 156 • гарантия, лет/тыс. км - 3/100 • начало продаж - 2012 • рестайлинг - 2013.

1.6 LS	5/5	Б-4	109	П	M5	R16	185	12,5	6,8	-/	6	K	-	CD	-	-	-	-	-	599 000
1.6 LS AT	5/5	Б-4	109	П	A6	R16	177	13,5	7,4	-/	6	K	-	CD	-	-	-	-	-	668 000
1.8 LS	5/5	Б-4	141	П	M5	R16	200	10,1	6,6	-/	6	K	-	CD	-	-	-	-	-	667 000
1.8 LT	5/5	Б-4	141	П	M5	R17	200	10,1	6,6	-/	6	KK	-	CD	-	-	-	-	-	700 000

Cruze



Тип - седан • снаряженная масса, кг - 1285 • габариты, мм - 4597/1797/1477 • база, мм - 2685 • объем багажника, л - 450 • объем бака, л - 63 • клиренс, мм - 156 • гарантия, лет/тыс. км - 3/100 • начало продаж - 2009 • рестайлинг - 2013.

1.6 LS	4/5	Б-4	109	П	M5	R16	185	12,5	7,3	-/	6	K	-	CD	-	-	-	-	-	609 000
1.6 LS AT	4/5	Б-4	109	П	A6	R16	177	13,5	8,3	-/	6	K	-	CD	-	-	-	-	-	678 000
1.8 LS	4/5	Б-4	141	П	M5	R16	200	10,0	6,8	-/	6	K	-	CD	-	-	-	-	-	677 700
1.8 LT	4/5	Б-4	141	П	M5	R17	200	10,0	6,8	-/	6	KK	-	CD	-	-	-	-	-	710 000
1.8 LT AT	4/5	Б-4	141	П	A6	R17	190	11,5	7,8	-/	6	KK	-	CD	-	-	-	-	-	746 000

Cruze SW



Тип - универсал • снаряженная масса, кг - 1435 • габариты, мм - 4675/1797/1484 • база, мм - 2685 • объем багажника, л - 500/1478 • объем бака, л - 60 • клиренс, мм - 156 • гарантия, лет/тыс. км - 3/100 • начало продаж - 2013 • рестайлинг - н.д.

1.6 LS	5/5	Б-4	124	П	M5	R16	191	12,6	6,4	-/	6	K	-	CD	-	-	-	-	-	665 000
1.8 LS	5/5	Б-4	141	П	M5	R16	200	11,0	6,7	-/	6	K	-	CD	-	-	-	-	-	700 000
1.8 LT	5/5	Б-4	141	П	M5	R17	200	11,0	6,7	-/	6	KK	-	CD	-	-	-	-	-	735 000
1.8 LT AT	5/5	Б-4	141	П	A6	R17	200	11,0	7,2	-/	6	KK	-	CD	-	-	-	-	-	770 000

Orlando



Тип - мини-вэн • снаряженная масса, кг - 1528 • габариты, мм - 4652/1836/1636 • база, мм - 2760 • объем багажника, л - 89/1487 • объем бака, л - 64 • клиренс, мм - 140 • гарантия, лет/тыс. км - 3/100 • начало продаж - 2011 • рестайлинг - н.д.

1.8 LS	5/7	Б-4	141	П	M5	R16	185	11,6	7,3	-/	6	K	-	CD	-	-	-	-	-	760 000
1.8 LT	5/7	Б-4	141	П	A6	R16	185	11,8	7,9	-/	6	KK	-	CD	-	-	-	-	-	845 000
2.0 D LTZ AT	5/7	Д-4	163	П	A6	R17	195	11,0	7,0	-/	6	KK	-	CD	-	-	-	-	-	998 000

Malibu



Тип - седан • снаряженная масса, кг - 1539 • габариты, мм - 4865/1855/1465 • база, мм - 2737 • объем багажника, л - 545 • объем бака, л - 73 • клиренс, мм - н.д. • гарантия, лет/тыс. км - 3/100 • начало продаж - 2012 • рестайлинг - н.д.

2.4 LTZ AT	4/5	Б-4	167	П	A6	R18	206	10,2	8,0	-/	6	KK	-	CD+	-	-	-	-	-	1 285 000
------------	-----	-----	-----	---	----	-----	-----	------	-----	----	---	----	---	-----	---	---	---	---	---	-----------

Captiva



Тип - кроссовер • снаряженная масса, кг - 1843 • габариты, мм - 4673/1850/1727 • база, мм - 2707 • объем багажника, л - 769/1577 • объем бака, л - 65 • клиренс, мм - 200 • гарантия, лет/тыс. км - 3/100 • начало продаж - 2006 • рестайлинг - 2011.

2.4 LS	5/5	Б-4	167	4x4	M6	R17	186	10,3	9,3	-/	4	K	-	CD	-	-	-	-	-	1 065 000
2.4 LT	5/5	Б-4	167	4x4	M6	R17	186	10,3	9,3	-/	4	KK	-	CD+	-	-	-	-	-	1 135 000
2.4 LT AT	5/5	Б-4	167	4x4	A6	R17	178	11,0	9,3	-/	4	KK	-	CD+	-	-	-	-	-	1 175 000
2.2 D LT	5/5	Д-4	184	4x4	M6	R17	200	9,6	6,6	-/	4	KK	-	CD+	-	-	-	-	-	1 220 000
2.2 D LT AT	5/5	Д-4	184	4x4	A6	R17	191	10,1	7,7	-/	6	KK	-	CD+	-	-	-	-	-	1 240 000
3.0 LTZ AT	5/5	Б-6	249	4x4	A6	R19	198	8,6	10,7	-/	6	KK	-	CD+	-	-	-	-	-	1 375 000

Traillblazer



Тип - внедорожник • снаряженная масса, кг - н.д. • габариты, мм - 4878/1902/1848 • база, мм - 2845 • объем багажника, л - н.д. • объем бака, л - 70 • клиренс, мм - 255 • гарантия, лет/тыс. км - 3/100 • начало продаж - 2013 • рестайлинг - н.д.

2.8 D LT	5/7	Д-4	180	4x4	M5	R16	н.д.	н.д.	н.д.	-/	2	K	-	CD	-	-	-	-	-	1 444 000
2.8 D LT AT	5/7	Д-4	180	4x4	A6	R16	н.д.	н.д.	н.д.	-/	2	K	-	CD	-	-	-	-	-	1 510 000
3.6 LTZ AT	5/7	Б-6	239	4x4	A6	R18	н.д.	н.д.	н.д.	-/	2	KK	-	CD	-	-	-	-	-	1 777 000

Tahoe



Тип - SUV • снаряженная масса, кг - 2510 • габариты, мм - 5131/2007/1953 • база, мм - 2946 • объем багажника, л - 478/1707/3083 • объем бака, л - 98 • клиренс, мм - 231 • гарантия, лет/тыс. км - 3/100 • начало продаж - 2007 • рестайлинг - н.д.

5.3 LTZ AT	5/7	Б-8	325	4x4	A4	R17	192	9,0	13,0	-/	6	KK	-	DVD	-	-	-	-	-	2 280 000
------------	-----	-----	-----	-----	----	-----	-----	-----	------	----	---	----	---	-----	---	---	---	---	---	-----------

Camaro



Тип - купе • снаряженная масса, кг - 1687 • габариты, мм - 4837/1917/1360 • база, мм - 2852 • объем багажника, л - 364 • объем бака, л - 72 • клиренс, мм - н.д. • гарантия, лет/тыс. км - 3/100 • начало продаж - 2008 • рестайлинг - н.д.

3.6 AT	2/4	Б-6	328	3	A6	R20	250	6,2	10,9	-/	6	KK	-	CD	-	-	-	-	-	2 055 000
6.2 AT	2/4	Б-8	405	3	A6	R20	250	4,7	14,1	-/	6	KK	-	CD	-	-	-	-	-	2 635 000

СТАНЬ НАШИМ ТЕСТ-ПИЛОТОМ! ПРОТЕСТИРУЙ СВОЙ АВТОМОБИЛЬ!

Фотография вашего автомобиля и интересный рассказ — прекрасный повод для опубликования вашего отзыва в печатной версии журнала «5 колесо»



www.5koleso.ru

Условные обозначения:

Б	бензиновый двигатель
Д	дизельный двигатель
V	V-образное расположение цилиндров
W	W-образное расположение цилиндров

Н	оппозитное расположение цилиндров
П	передний привод
З	задний привод
4x4	полный привод
M	механическая трансмиссия

A	автоматическая трансмиссия
AM	автоматизированная механическая трансмиссия
В	трансмиссия с клиноремным вариатором
K	кондиционер
KK	климат-контроль

АП	аудиоподготовка
CD/CD+	CD-ресивер/с чейнджером
DVD/DVD+	DVD-проигрыватель/с чейнджером
H/N	жесткий диск/навигация
*	посадочный диаметр шины радиального типа

АВТОМОБИЛИ 2014 ГОДА КАТАЛОГ

Модель, модификация, исполнение	Количество дверей/мест	Тип мотора — число цилиндров	Мощность, л.с.	Привод	Коробка передач	Размер шин, дюймы*	Максимальная скорость, км/ч	Работот 0-100 км/ч, с	Средний расход топлива, л	ABS / ESP	Подушки безопасности, шт.	Климатическая система	Ксенон	Противотуманные фары	Аудиосистема	Литые диски	Кожаный салон	Электроотопительники	Подогрев сидений	Рекомендованная цена, руб.
---------------------------------	------------------------	------------------------------	----------------	--------	-----------------	--------------------	-----------------------------	-----------------------	---------------------------	-----------	---------------------------	-----------------------	--------	----------------------	--------------	-------------	---------------	----------------------	------------------	----------------------------

Модель, модификация, исполнение	Количество дверей/мест	Тип мотора — число цилиндров	Мощность, л.с.	Привод	Коробка передач	Размер шин, дюймы*	Максимальная скорость, км/ч	Работот 0-100 км/ч, с	Средний расход топлива, л	ABS / ESP	Подушки безопасности, шт.	Климатическая система	Ксенон	Противотуманные фары	Аудиосистема	Литые диски	Кожаный салон	Электроотопительники	Подогрев сидений	Рекомендованная цена, руб.
---------------------------------	------------------------	------------------------------	----------------	--------	-----------------	--------------------	-----------------------------	-----------------------	---------------------------	-----------	---------------------------	-----------------------	--------	----------------------	--------------	-------------	---------------	----------------------	------------------	----------------------------

D55



Тип — хэтчбек • снаряженная масса, кг — 1420 • габариты, мм — 4530/1871/1508 • база, мм — 2727 • объем багажника, л — 465 • объем бака, л — 60 • клиренс, мм — 150 • гарантия, лет/тыс. км — 3/100 • начало продаж — 2012 • рестайлинг — н.д.

1.6 THP Chic AT	5/5	Б-4	150	П	A6	R17	202	10,8	7,1	-/+	6	KK	•	CD	•	•	•	•	•	1 157 000
1.6 THP So Chic AT	5/5	Б-4	150	П	A6	R18	202	10,8	7,1	-/+	6	KK	•	CD	•	•	•	•	•	1 252 000
1.6 THP Sport Chic AT	5/5	Б-4	150	П	A6	R18	202	10,2	7,9	-/+	6	KK	•	CD	•	•	•	•	•	1 382 000
2.0 Hdi So Chic AT	5/5	Б-4	160	П	A6	R18	211	10,4	6,1	-/+	6	KK	•	CD	•	•	•	•	•	1 377 000
2.0 Hdi Sport Chic AT	5/5	Б-4	160	П	A6	R18	211	10,4	6,1	-/+	6	KK	•	CD	•	•	•	•	•	1 507 000

C4 Aircross



Тип — кроссовер • снаряженная масса, кг — 1305 • габариты, мм — 4340/1800/1625 • база, мм — 2670 • объем багажника, л — 384 • объем бака, л — 63 • клиренс, мм — 195 • гарантия, лет/тыс. км — 3/100 • начало продаж — 2012 • рестайлинг — н.д.

1.6 Dynamique	5/5	Б-4	117	П	M5	R16	182	11,3	5,9	-/+	2	K	•	CD	•	•	•	•	•	849 000
2.0 Dynamique	5/5	Б-4	150	П	M5	R16	200	9,3	7,7	-/+	2	K	•	CD	•	•	•	•	•	919 000
2.0 Dynamique CVT	5/5	Б-4	150	П	Вар	R16	190	10,2	7,9	-/+	2	K	•	CD	•	•	•	•	•	959 000
2.0 Tendance CVT	5/5	Б-4	150	П	Вар	R16	190	10,2	7,9	-/+	7	K	•	CD	•	•	•	•	•	1 049 000
2.0 Tendance	5/5	Б-4	150	4x4	M5	R16	198	9,9	7,9	-/+	7	K	•	CD	•	•	•	•	•	1 099 000
2.0 Tendance CVT	5/5	Б-4	150	4x4	Вар	R16	188	10,9	8,1	-/+	7	K	•	CD	•	•	•	•	•	1 139 000
2.0 Exclusive CVT	5/5	Б-4	150	4x4	Вар	R16	188	10,9	8,1	-/+	7	KK	•	CD	•	•	•	•	•	1 204 000

Berlingo



Тип — универсал • снаряженная масса, кг — 1395 • габариты, мм — 4380/1810/1805 • база, мм — 2730 • объем багажника, л — 505/3000 • объем бака, л — 60 • клиренс, мм — 140 • гарантия, лет/тыс. км — 3/100 • начало продаж — 2008 • рестайлинг — 2012.

1.6 Dynamique	4/5	Б-4	90	П	M5	R15	160	15,3	8,2	-/+	2	•	АП	•	•	•	•	•	•	623 000
1.6 Tendance	5/5	Б-4	90	П	M5	R16	160	15,3	8,2	-/+	2	•	АП	•	•	•	•	•	•	670 000
1.6 VTI Tendance	5/5	Б-4	120	П	M5	R16	177	12,0	7,3	-/+	2	•	АП	•	•	•	•	•	•	704 000
1.6 VTI Tendance Trek	5/5	Б-4	120	П	M5	R16	177	12,0	7,3	-/+	2	•	•	CD	•	•	•	•	•	836 500

DAEWOO WWW.UZDAEWOOAUTO.RU

Matz



Тип — хэтчбек • снаряженная масса, кг — 770 • габариты, мм — 3495/1495/1480 • база, мм — 2340 • объем багажника, л — 155/480 • объем бака, л — 35 • клиренс, мм — 150 • гарантия, лет/тыс. км — 3/100 • начало продаж — 1998 • рестайлинг — н.д.

0.8 Low cost	5/5	Б-3	51	П	M5	R13	144	17,0	6,8	•	•	•	АП	•	•	•	•	•	•	247 000
0.8 STD	5/5	Б-3	51	П	M5	R13	144	17,0	6,8	•	•	•	•	CD	•	•	•	•	•	264 000
0.8 DX	5/5	Б-3	51	П	M5	R13	144	17,0	6,8	•	•	•	K	•	•	•	•	•	•	311 000
1.0 Best	5/5	Б-4	63	П	M5	R14	145	15,3	6,5	•	•	•	K	•	•	•	•	•	•	342 000

Nexia



Тип — седан • снаряженная масса, кг — 969 • габариты, мм — 4482/1662/1393 • база, мм — 2530 • объем багажника, л — 530 • объем бака, л — 50 • клиренс, мм — 158 • гарантия, лет/тыс. км — 3/100 • начало продаж — 1996 • рестайлинг — 2010.

1.5 SOHC Low cost	4/5	Б-4	80	П	M5	R13	175	12,5	8,5	•	•	•	•	АП	•	•	•	•	•	282 000
1.5 SOHC GLE	4/5	Б-4	80	П	M5	R13	175	12,5	8,5	•	•	•	K	•	•	•	•	•	•	379 000
1.6 DOHC GL	4/5	Б-4	109	П	M5	R14	185	11,0	8,9	•	•	•	•	CD	•	•	•	•	•	366 000
1.6 DOHC GLE	4/5	Б-4	109	П	M5	R14	185	11,0	8,9	•	•	•	K	•	•	•	•	•	•	385 000

Genra



Тип — седан • снаряженная масса, кг — 1245/1300 • габариты, мм — 4515/1725/1445 • база, мм — 2600 • объем багажника, л — 405 • объем бака, л — 60 • клиренс, мм — 145 • гарантия, лет/тыс. км — 3/100 • начало продаж — 2010 • рестайлинг — н.д.

1.5 Comfort	4/5	Б-4	107	П	M5	R15	180	11,9	7,6	•	2	K	•	АП	•	•	•	•	•	414 000
1.5 Comfort AT	4/5	Б-4	107	П	A6	R15	180	11,9	8,0	•	2	K	•	АП	•	•	•	•	•	464 000
1.5 Optimum	4/5	Б-4	107	П	M5	R15	180	11,9	7,6	-/+	2	K	•	АП	•	•	•	•	•	431 000
1.5 Optimum AT	4/5	Б-4	107	П	A6	R15	180	11,9	8,0	-/+	2	K	•	АП	•	•	•	•	•	469 000
1.5 Optimum Plus	4/5	Б-4	107	П	M5	R15	180	11,9	7,6	-/+	2	K	•	•	CD	•	•	•	•	443 000
1.5 Optimum Plus AT	4/5	Б-4	107	П	A6	R15	180	11,9	8,0	-/+	2	K	•	•	CD	•	•	•	•	480 000
1.5 Elegant	4/5	Б-4	107	П	M5	R15	180	11,9	7,6	-/+	2	K	•	•	CD	•	•	•	•	490 000
1.5 Elegant AT	4/5	Б-4	107	П	A6	R15	180	11,9	8,0	-/+	2	K	•	•	CD	•	•	•	•	542 000

DODGE WWW.DODGE.RU

Calber



Тип — кроссовер • снаряженная масса, кг — 1405 • габариты, мм — 4415/1800/1535 • база, мм — 2635 • объем багажника, л — 352/1013 • объем бака, л — 51 • клиренс, мм — 195 • гарантия, лет/тыс. км — 2/- • начало продаж — 2006 • рестайлинг — н.д.

2.0 SXT CVT	5/5	Б-4	156	П	Вар	R17	186	11,3	8,0	-/+	4	K	•	CD	•	•	•	•	•	1 010 000
-------------	-----	-----	-----	---	-----	-----	-----	------	-----	-----	---	---	---	----	---	---	---	---	---	-----------

Journey



Тип — кроссовер • снаряженная масса, кг — 1987 • габариты, мм — 4888/1878/1691 • база, мм — 2890 • объем багажника, л — 483/1562 • объем бака, л — 78 • клиренс, мм — 197 • гарантия, лет/тыс. км — 2/- • начало продаж — 2007 • рестайлинг — н.д.

3.6 R/T AT	5/7	Б-В6	280	4x4	A6	R19	206	8,6	11,3	-/+	6	KK	•	DVD	•	•	•	•	•	1 599 525
------------	-----	------	-----	-----	----	-----	-----	-----	------	-----	---	----	---	-----	---	---	---	---	---	-----------

Где купить Fiat
ABC-моторс (495) 363-0000

DONGFENG WWW.DODGE.RU

S30



Тип — седан • снаряженная масса, кг — 1210/1220 • габариты, мм — 4526/1740/1465 • база, мм — 2610 • объем багажника, л — 487 • объем бака, л — 51 • клиренс, мм — 150 • гарантия, лет/тыс. км — 3/100 • начало продаж — 2014 • рестайлинг — н.д.

1.6 Comfort	4/5	Б-4	117	П	M5	R15	183	н.д.	6,5	-/+	4	K	•	CD/DVD	•	•	•	•	•	469 000
1.6 Luxury AT	4/5	Б-4	117	П	A4	R15	180	н.д.	6,8	-/+	4	KK	•	CD/DVD	•	•	•	•	•	519 000

H30 Cross



Тип — хэтчбек • снаряженная масса, кг — 1220/1240 • габариты, мм — 4351/1760/1528 • база, мм — 2610 • объем багажника, л — 487 • объем бака, л — 51 • клиренс, мм — 175 • гарантия, лет/тыс. км — 3/100 • начало продаж — 2014 • рестайлинг — н.д.

1.6 Comfort	5/5	Б-4	117	П	M5	R16	183	н.д.	6,5	-/+	4	K	•	CD/DVD	•	•	•	•	•	520 000
1.6 Luxury AT	5/5	Б-4	117	П	A4	R16	180	н.д.	6,8	-/+	4	KK	•	CD/DVD	•	•	•	•	•	569 000

FAW WWW.FAW.RU

V2



Тип — хэтчбек • снаряженная масса, кг — 981 • габариты, мм — 3760/1680/1530 • база, мм — 2450 • объем багажника, л — 320 • объем бака, л — 37 • клиренс, мм — 143 • гарантия, лет/тыс. км — 4/100 • начало продаж — 2012 • рестайлинг — н.д.

1.3 Deluxe	5/5	Б-4	91	П	M5	R14	166	н.д.	4,7	-/+	2	K	•	CD	•	•	•	•	•	387 500
------------	-----	-----	----	---	----	-----	-----	------	-----	-----	---	---	---	----	---	---	---	---	---	---------

V5



Тип — седан • снаряженная масса, кг — 995 • габариты, мм — 4290/1680/1500 • база, мм — 2425 • объем багажника, л — 420 • объем топливного бака, л — 45 • гарантия, лет/тыс. км — 4/100 • начало продаж — 2012 • рестайлинг — н.д.

1.5 Comfortable+	4/5	Б-4	102	П	M5	R14	180	н.д.	5,6	-/+	2	K	•	•	CD	•	•	•	•	379 000
1.5 Deluxe	4/5	Б-4	102	П	M5	R14	180	н.д.	5,6	-/+	2	K	•	•	CD	•	•	•	•	399 000

Besturn B50



Тип — седан • снаряженная масса, кг — 1285 • габариты, мм — 4600/1785/1435 • база, мм — 2675 • объем багажника, л — 450 • объем топливного бака, л — 58 • гарантия, лет/тыс. км — 4/100 • начало продаж — 2011 • рестайлинг — н.д.

1.6 Modern	4/5	Б-4	103	П	M5	R15	190	12,8	7,8	-/+	2	KK	•	•	CD	•	•	•	•	499 000
1.6 Modern AT	4/5	Б-4	103	П	A6	R15	185	13,8	8,5	-/+	2	KK	•	•	CD	•	•	•	•	579 000
1.6 Premium	4/5	Б-4	103	П	M5	R15	190	12,8	7,8	-/+	4	KK	•	•	CD	•	•	•	•	529 000
1.6 Premium AT	4/5	Б-4	103	П	A6	R15	185	13,8	8,5	-/+	4	KK	•	•	CD	•	•	•	•	619 000

Besturn B70



Тип — седан • снаряженная масса, кг — 1403 • габариты, мм — 4729/1782/1465 • база, мм — 2675 • объем багажника, л — 480 • объем топливного бака, л — 64 • гарантия, лет/тыс. км — 4/100 • начало продаж — 2013 • рестайлинг — н.д.

2.0 Comfort	4/5	Б-4	147	П	M6	R16	200	11,0	8,2	-/+	2	KK	•	•	CD	•	•	•	•	820 000
2.0 Comfort AT	4/5	Б-4	147	П	A6	R16	199	12,0	8,3	-/+	2	KK	•	•	CD	•	•	•	•	860 000

FERRARI WWW.FERRARI.RU

458 Italia



КАТАЛОГ АВТОМОБИЛИ 2014 ГОДА

Модель, модификация, исполнение	Количество дверей/мест	Тип мотора — число цилиндров	Мощность, л.с.	Привод	Коробка передач	Размер шин, дюймов*	Максимальная скорость, км/ч	Расход 0-100 км/ч, с	Средний расход топлива, л	ABS / ESP	Подушки безопасности, шт.	Климатическая система	Ксенон	Противотуманные фары	Аудиосистема	Литые диски	Кожаный салон	Сервопривод стекол	Подогрев сидений	Рекомендованная цена, руб.
---------------------------------	------------------------	------------------------------	----------------	--------	-----------------	---------------------	-----------------------------	----------------------	---------------------------	-----------	---------------------------	-----------------------	--------	----------------------	--------------	-------------	---------------	--------------------	------------------	----------------------------

Модель, модификация, исполнение	Количество дверей/мест	Тип мотора — число цилиндров	Мощность, л.с.	Привод	Коробка передач	Размер шин, дюймов*	Максимальная скорость, км/ч	Расход 0-100 км/ч, с	Средний расход топлива, л	ABS / ESP	Подушки безопасности, шт.	Климатическая система	Ксенон	Противотуманные фары	Аудиосистема	Литые диски	Кожаный салон	Электростеклоподъемники	Подогрев сидений	Рекомендованная цена, руб.
---------------------------------	------------------------	------------------------------	----------------	--------	-----------------	---------------------	-----------------------------	----------------------	---------------------------	-----------	---------------------------	-----------------------	--------	----------------------	--------------	-------------	---------------	-------------------------	------------------	----------------------------

FORD WWW.FORD.RU

Focus
 Тип - хетчбек • снаряженная масса, кг - 1270 • габариты, мм - 4358/1823/1484 • база, мм - 2648 • объем багажника, л - 277/1062 • объем бака, л - 55 • клиренс, мм - 150 • гарантия, лет/тыс. км - 3/100 • начало продаж - 2011 • рестайлинг - н.д.

1.6 Ambiente	5/5	Б-4	85	П	M5	R16 н.д.	н.д.	н.д.	/ 2				АП							570 000
1.6 Trend	5/5	Б-4	105	П	M5	R16 187	12,3	5,9	/ 2	К	CD									676 000
1.6 Trend Powershift	5/5	Б-4	105	П	AM6	R16 184	н.д.	н.д.	/ 2	К	CD									716 000
1.6 Trend	5/5	Б-4	125	П	M5	R16 196	10,9	5,9	/ 2	К	CD									700 000
1.6 Trend Powershift	5/5	Б-4	125	П	AM6	R16 193	н.д.	н.д.	/ 2	К	CD									735 000
2.0 Trend	5/5	Б-4	150	П	M5	R16 204	9,2	6,7	/ 2	К	CD									753 000
2.0 Trend Powershift	5/5	Б-4	150	П	AM6	R16 200	9,3	6,4	/ 2	К	CD									778 000
2.0 TDCi Trend Sport Powershift	5/5	Д-4	140	П	AM6	R16 205	9,5	5,3	/ 2	К	CD									877 500

Focus
 Тип - седан • снаряженная масса, кг - 1270 • габариты, мм - 4534/1823/1484 • база, мм - 2648 • объем багажника, л - 372 • объем бака, л - 55 • клиренс, мм - 150 • гарантия, лет/тыс. км - 3/100 • начало продаж - 2011 • рестайлинг - н.д.

1.6 Ambiente	4/5	Б-4	85	П	M5	R16 н.д.	н.д.	н.д.	/ 2				АП							580 500
1.6 Trend	4/5	Б-4	105	П	M5	R16 189	12,4	6,0	/ 2	К	CD									686 000
1.6 Trend Powershift	4/5	Б-4	105	П	M5	R16 187	н.д.	н.д.	/ 2	К	CD									721 000
1.6 Trend	4/5	Б-4	125	П	M5	R16 196	10,9	5,9	/ 2	К	CD									710 000
1.6 Trend Powershift	4/5	Б-4	125	П	AM6	R16 195	н.д.	н.д.	/ 2	К	CD									745 000
2.0 Trend	4/5	Б-4	150	П	M5	R16 206	9,3	6,7	/ 2	К	CD									763 000
2.0 Trend Powershift	4/5	Б-4	150	П	AM6	R16 202	9,4	6,4	/ 2	К	CD									788 000
2.0 TDCi Trend Sport Powershift	4/5	Д-4	140	П	AM6	R16 207	9,6	5,3	/ 2	К	CD									887 500

Focus
 Тип - универсал • снаряженная масса, кг - 1270 • габариты, мм - 4556/1823/1505 • база, мм - 2648 • объем багажника, л - 476/1502 • объем бака, л - 55 • клиренс, мм - 150 • гарантия, лет/тыс. км - 3/100 • начало продаж - 2012 • рестайлинг - н.д.

1.6 Trend	5/5	Б-4	105	П	M5	R16 187	12,5	6,0	/ 2	К	CD									696 000
1.6 Trend Powershift	5/5	Б-4	105	П	M5	R16 184	н.д.	н.д.	/ 2	К	CD									731 000
1.6 Trend	5/5	Б-4	125	П	M5	R16 196	11,1	5,9	/ 2	К	CD									720 000
1.6 Trend Powershift	5/5	Б-4	125	П	AM6	R16 193	н.д.	н.д.	/ 2	К	CD									755 000
2.0 Trend	5/5	Б-4	150	П	M5	R16 204	9,4	6,7	/ 2	К	CD									773 000
2.0 Trend Powershift	5/5	Б-4	150	П	AM6	R16 200	9,5	6,4	/ 2	К	CD									798 000
2.0 TDCi Trend Sport Powershift	5/5	Д-4	140	П	AM6	R16 205	9,7	5,3	/ 2	К	CD									887 500

Mondeo
 Тип - седан • снаряженная масса, кг - 1435 • габариты, мм - 4844/1886/1500 • база, мм - 2850 • объем багажника, л - 493 • объем бака, л - 70 • клиренс, мм - 130 • гарантия, лет/тыс. км - 3/100 • начало продаж - 2007 • рестайлинг - 2010.

1.6 Ambiente	4/5	Б-4	120	П	M5	R16 195	12,3	6,8	/ 7	К	CD									727 500
2.0 Trend	4/5	Б-4	145	П	M5	R16 210	9,9	7,9	/ 7	КК	CD									904 000
2.3 Trend AT	4/5	Б-4	161	П	A6	R16 207	10,5	9,3	/ 7	КК	CD									994 000
2.0T Titanium Powershift	4/5	Б-4	200	П	AM7	R16 232	7,9	7,7	/ 7	КК	CD									1144 500
2.0T Titanium Powershift	4/5	Б-4	240	П	AM7	R16 246	7,5	7,7	/ 7	КК	CD									1192 500
2.0 TDCi Titanium AT	4/5	Д-4	140	П	A6	R16 205	10,2	5,6	/ 7	КК	CD									1080 500

Mondeo
 Тип - хетчбек • снаряженная масса, кг - 1477 • габариты, мм - 4784/1886/1500 • база, мм - 2850 • объем багажника, л - 486/1390 • объем бака, л - 70 • клиренс, мм - 130 • гарантия, лет/тыс. км - 3/100 • начало продаж - 2007 • рестайлинг - 2010.

2.0 Trend	5/5	Б-4	145	П	M5	R16 210	9,9	7,9	/ 7	КК	CD									997 500
2.3 Titanium AT	5/5	Б-4	161	П	A6	R16 207	10,5	9,3	/ 7	КК	CD									1148 000
2.0T Titanium Powershift	5/5	Б-4	200	П	AM7	R16 207	10,5	9,3	/ 7	КК	CD									1238 000
2.0T Titanium Powershift	5/5	Б-4	240	П	AM7	R16 232	7,9	7,7	/ 7	КК	CD									1286 000
2.0 TDCi Titanium	5/5	Д-4	140	П	M6	R16 205	10,2	5,6	/ 7	КК	CD									1174 000

Mondeo
 Тип - универсал • снаряженная масса, кг - 1496 • габариты, мм - 4837/1886/1512 • база, мм - 2850 • объем багажника, л - 489/1680 • объем бака, л - 70 • клиренс, мм - 130 • гарантия, лет/тыс. км - 3/100 • начало продаж - 2007 • рестайлинг - 2010.

2.0 Trend	5/5	Б-4	145	П	M5	R16 210	9,9	7,9	/ 7	КК	CD									1012 500
2.3 Titanium AT	5/5	Б-4	161	П	A6	R16 203	10,8	9,3	/ 7	КК	CD									1163 000
2.0T Titanium Powershift	5/5	Б-4	200	П	AM7	R16 227	8,2	7,7	/ 7	КК	CD									1253 000
2.0T Titanium Powershift	5/5	Б-4	240	П	AM7	R16 241	7,8	7,7	/ 7	КК	CD									1301 000
2.0 TDCi Titanium AT	5/5	Д-4	140	П	A6	R16 200	10,4	5,6	/ 7	КК	CD									1189 000

S-Max
 Тип - минивэн • снаряженная масса, кг - 1530 • габариты, мм - 4768/1854/1658 • база, мм - 2850 • объем багажника, л - 854/2100 • объем бака, л - 70 • клиренс, мм - 140 • гарантия, лет/тыс. км - 3/100 • начало продаж - 2006 • рестайлинг - 2010.

2.0 Trend	5/5	Б-4	145	П	M5	R16 197	10,9	8,1	/ 7	КК	CD									1022 000
2.0 Titanium	5/5	Б-4	145	П	M5	R17 197	10,9	8,1	/ 7	КК	CD									1084 000
2.3 Trend AT	5/5	Б-4	161	П	A6	R16 194	11,2	9,7	/ 7	КК	CD									1137 000
2.3 Titanium AT	5/5	Б-4	161	П	A6	R17 194	11,2	9,7	/ 7	КК	CD									1199 000
2.3 Sport AT	5/5	Б-4	161	П	A6	R18 194	11,2	9,7	/ 7	КК	CD									1326 000
2.0T Titanium Powershift	5/5	Б-4	203	П	AM6	R17 221	8,5	8,1	/ 7	КК	CD									1298 000
2.0T Sport Powershift	5/5	Б-4	203	П	AM6	R18 221	8,5	8,1	/ 7	КК	CD									1473 000

2.0 TDCi Trend	5/5	Д-4	140	П	M6	R16 196	10,2	6,4	/ 7	КК	CD									1162 000
2.0 TDCi Trend AT	5/5	Д-4	140	П	A6	R16 191	10,9	6,5	/ 7	КК	CD									1240 000
2.0 TDCi Titanium	5/5	Д-4	140	П	M6	R17 196	10,2	6,4	/ 7	КК	CD									1224 000
2.0 TDCi Titanium AT	5/5	Д-4	140	П	A6	R17 191	10,9	6,5	/ 7	КК	CD									1302 000

Galaxy
 Тип - минивэн • снаряженная масса, кг - 1620 • габариты, мм - 4820/1854/1723 • база, мм - 2850 • объем багажника, л - 308/2325 • объем бака, л - 70 • клиренс, мм - 140 • гарантия, лет/тыс. км - 3/100 • начало продаж - 2006 • рестайлинг - 2010.

2.0 Trend	5/7	Б-4	145	П	M5	R16 194	11,2	8,2	/ 7	КК	CD									1056 000
2.0 Ghia	5/7	Б-4	145	П	M5	R17 194	11,2	8,2	/ 7	КК	CD									1122 000
2.3 Trend AT	5/7	Б-4	161	П	A6	R16 194	11,2	9,7	/ 7	КК	CD									1171 000
2.3 Ghia AT	5/7	Б-4	161	П	A6	R17 194	11,2	9,7	/ 7	КК	CD									1237 000
2.0T Ghia Powershift	5/7	Б-4	203	П	AM6	R17 217	8,8	8,1	/ 7	КК	CD									1336 000
2.0 TDCi Trend	5/7	Д-4	140	П	M6	R16 193	10,5	6,5	/ 7	КК	CD									1196 000
2.0 TDCi Trend AT	5/7	Д-4	140	П	A6	R16 191	10,9	6,5	/ 7	КК	CD									1274 000
2.0 TDCi Ghia	5/7	Д-4	140	П	M6	R17 193	10,5	6,5	/ 7	КК	CD									1262 000
2.0 TDCi Ghia AT	5/7	Д-4	140	П	A6	R17 191	10,9	6,5	/ 7	КК	CD									1344 000

Условные обозначения:

Б	бензиновый двигатель
Д	дизельный двигатель
V	V-образное расположение цилиндров
W	W-образное расположение цилиндров

Н	оппозитное расположение цилиндров
П	передний привод
З	задний привод
4x4	полный привод
М	механическая трансмиссия

A	автоматическая трансмиссия
AM	автоматизированная механическая трансмиссия
В	трансмиссия с клиноремным вариатором
K	кондиционер
KK	климат-контроль

АП	аудиоподготовка
CD/CD+	CD-ресивер/с чейнджером
DVD/DVD+	DVD-проигрыватель/с чейнджером
H/N	жесткий диск/навигация
*	посадочный диаметр шины радиального типа

АВТОМОБИЛИ 2014 ГОДА КАТАЛОГ

Модель, модификация, исполнение	Количество дверей/мест	Тип мотора — число цилиндров	Мощность, л.с.	Привод	Коробка передач	Размер шин, дюймы*	Максимальная скорость, км/ч	Разгон 0-100 км/ч, с	Средний расход топлива, л	ABS / ESP	Подушки безопасности, шт.	Климатическая система	Ксенон	Противотуманные фары	Аудиосистема	Литые диски	Кожаный салон	Электроотопительники	Подогрев сидений	Рекомендованная цена, руб.
1.8 Standart	4/5	Б-4 128	П M5	R15	R185	н.д.	н.д.	-/ 2	K	•	АП	•	•	•	•	•	•	•	•	449 000
1.8 Comfort	4/5	Б-4 128	П M5	R15	R185	н.д.	н.д.	-/ 2	K	•	CD	•	•	•	•	•	•	•	•	469 000
1.8 Luxury	4/5	Б-4 128	П M5	R16	R185	н.д.	н.д.	-/ 6	KK	•	DVD	•	•	•	•	•	•	•	•	539 000

GREAT WALL WWW.IRITO.RU

Hover M4 Тип - кроссовер • снаряженная масса, кг - 1181 • габариты, мм - 3961/1728/1617 • база, мм - 2383 • объем багажника, л - 337/1251 • объем бака, л - 45 • клиренс, мм - 210 • гарантия, лет/тыс. км - 2/50 • начало продаж - 2010 • рестайлинг - н.д.



1.6 City	5/5	Б-4 99	П M5	R16	R170	12.9	7.6	-/ 2	•	•	АП	•	•	•	•	•	•	•	•	499 000
1.6 Standart	5/5	Б-4 99	П M5	R16	R170	12.9	7.6	-/ 2	K	•	CD	•	•	•	•	•	•	•	•	549 000

Hover M2 Тип - кроссовер • снаряженная масса, кг - 1170 • габариты, мм - 4011/1744/1720 • база, мм - 2499 • объем багажника, л - 330/1100 • объем бака, л - 45 • клиренс, мм - н.д. • гарантия, лет/тыс. км - 2/50 • начало продаж - 2010 • рестайлинг - н.д.



1.6 Standart	5/5	Б-4 105	П M5	R16	R158	10.8	7.4	-/ 2	K	•	•	АП	•	•	•	•	•	•	•	549 000
1.6 Elite	5/5	Б-4 105	П M5	R16	R158	10.8	7.4	-/ 2	K	•	DVD	•	•	•	•	•	•	•	•	596 000

Hover H3 Тип - внедорожник • снаряженная масса, кг - 1905 • габариты, мм - 4620/1800/1800 • база, мм - 2700 • объем багажника, л - 810/2074 • объем бака, л - 74 • клиренс, мм - 175 • гарантия, лет/тыс. км - 2/50 • начало продаж - 2005 • рестайлинг - 2010.



2.0 Luxe	5/5	Б-4 122	4x4 M5	R17	R160	10.8	9.5	-/ 2	KK	•	CD	•	•	•	•	•	•	•	•	699 000
2.0 Super Luxe	5/5	Б-4 122	4x4 M5	R17	R160	10.8	9.5	-/ 2	KK	•	DVD	•	•	•	•	•	•	•	•	744 000

Hover H5 Тип - внедорожник • снаряженная масса, кг - 1805 • габариты, мм - 4649/1810/1745 • база, мм - 2700 • объем багажника, л - 810/2074 • объем бака, л - 70 • клиренс, мм - 175 • гарантия, лет/тыс. км - 2/50 • начало продаж - 2011 • рестайлинг - н.д.



2.4 Standart	5/5	Б-4 136	4x4 M5	R17	R170	н.д.	8.8	-/ 2	KK	•	CD	•	•	•	•	•	•	•	•	699 000
2.4 Luxe	5/5	Б-4 136	4x4 M5	R17	R170	н.д.	8.8	-/ 2	KK	•	DVD	•	•	•	•	•	•	•	•	755 000
2.0 D Luxe AT	5/5	Д-4 150	4x4 A5	R17	R175	н.д.	8.6	-/ 2	KK	•	DVD	•	•	•	•	•	•	•	•	865 000

Hover H6 Тип - кроссовер • снаряженная масса, кг - 1606 • габариты, мм - 4640/1825/1690 • база, мм - 2680 • объем багажника, л - 808/1216 • объем бака, л - 70 • клиренс, мм - н.д. • гарантия, лет/тыс. км - 2/50 • начало продаж - 2011 • рестайлинг - н.д.



1.5T Standart	5/5	Б-4 143	П M6	R17	R176	н.д.	н.д.	-/ 2	K	•	CD	•	•	•	•	•	•	•	•	749 000
1.5T Standart	5/5	Б-4 143	4x4 M6	R17	R176	н.д.	н.д.	-/ 2	K	•	CD	•	•	•	•	•	•	•	•	819 000
2.0 D Standart	5/5	Д-4 140	П M6	R17	R180	н.д.	7.8	-/ 2	K	•	CD	•	•	•	•	•	•	•	•	969 000
2.0 D Standart	5/5	Д-4 140	4x4 M6	R17	R180	н.д.	7.8	-/ 2	K	•	CD	•	•	•	•	•	•	•	•	1 035 000

Wingle 5 Тип - пикап • снаряженная масса, кг - 1780 • габариты, мм - 5060/1800/1730 • база, мм - 3050 • объем багажника, л - н.д. • объем бака, л - 73 • клиренс, мм - 194 • гарантия, лет/тыс. км - 2/50 • начало продаж - 2012 • рестайлинг - н.д.



2.2 Standart	4/5	Б-4 106	4x4 M5	R16	R157	н.д.	9.2	•	K	•	CD	•	•	•	•	•	•	•	•	644 000
2.2 Luxe	4/5	Б-4 106	4x4 M5	R16	R157	н.д.	9.2	•	K	•	CD	•	•	•	•	•	•	•	•	670 000

HAIMA WWW.HAIMA.RU

7 Тип - кроссовер • снаряженная масса, кг - н.д. • габариты, мм - 4441/1830/1740 • база, мм - 2619 • объем багажника, л - 453 • объем бака, л - н.д. • клиренс, мм - 185 • гарантия, лет/тыс. км - 3/100 • начало продаж - 2013 • рестайлинг - н.д.



2.0 Deluxe	5/5	Б-4 150	П M5	R16	н.д.	н.д.	н.д.	-/ 2	K	•	CD	•	•	•	•	•	•	•	•	689 900
2.0 AT Navigation	5/5	Б-4 150	П A5	R16	н.д.	н.д.	н.д.	-/ 2	KK	•	CD	•	•	•	•	•	•	•	•	789 900

HONDA WWW.HONDA.CO.RU

Civic 4D Тип - седан • снаряженная масса, кг - 1210 • габариты, мм - 4545/1755/1435 • база, мм - 2675 • объем багажника, л - 400 • объем бака, л - 50 • клиренс, мм - 145 • гарантия, лет/тыс. км - 3/100 • начало продаж - 2012 • рестайлинг - н.д.



1.8 Elegance	4/5	Б-4 142	П M5	R15	R200	8.7	6.7	-/ 6	K	•	CD	•	•	•	•	•	•	•	•	749 000
1.8 Lifestyle	4/5	Б-4 142	П M5	R16	R200	8.7	6.7	-/ 6	KK	•	CD	•	•	•	•	•	•	•	•	799 000
1.8 Lifestyle AT	4/5	Б-4 142	П A5	R16	R200	10.7	6.6	-/ 6	KK	•	CD	•	•	•	•	•	•	•	•	829 000
1.8 Executive AT	4/5	Б-4 142	П A5	R16	R200	10.7	6.6	-/ 6	KK	•	CD	•	•	•	•	•	•	•	•	899 000

Civic 5D Тип - хэтчбек • снаряженная масса, кг - 1205 • габариты, мм - 4300/1770/1440 • база, мм - 2595 • объем багажника, л - 477/1290 • объем бака, л - 50 • клиренс, мм - 150 • гарантия, лет/тыс. км - 3/100 • начало продаж - 2012 • рестайлинг - н.д.



1.8 Lifestyle	5/5	Б-4 142	П M6	R16	R210	9.1	5.8	-/ 6	KK	•	•	CD	•	•	•	•	•	•	•	849 000
1.8 Lifestyle AT	5/5	Б-4 142	П A5	R16	R210	10.9	6.3	-/ 6	KK	•	•	CD	•	•	•	•	•	•	•	879 000

Accord Тип - седан • снаряженная масса, кг - 1448 • габариты, мм - 4890/1850/1465 • база, мм - 2775 • объем багажника, л - 447 • объем бака, л - 65 • клиренс, мм - н.д. • гарантия, лет/тыс. км - 3/100 • начало продаж - 2013 • рестайлинг - н.д.



Модель, модификация, исполнение	Количество дверей/мест	Тип мотора — число цилиндров	Мощность, л.с.	Привод	Коробка передач	Размер шин, дюймы*	Максимальная скорость, км/ч	Разгон 0-100 км/ч, с	Средний расход топлива, л	ABS / ESP	Подушки безопасности, шт.	Климатическая система	Ксенон	Противотуманные фары	Аудиосистема	Литые диски	Кожаный салон	Электроотопительники	Подогрев сидений	Рекомендованная цена, руб.	
2.4 Elegance AT	5/5	Б-4 180	П A5	R16	R210	10.1	8.2	-/ 6	KK	•	CD	•	•	•	•	•	•	•	•	•	1 149 000
2.4 Executive AT	5/5	Б-4 180	П A5	R17	R210	10.1	8.2	-/ 6	KK	•	CD	•	•	•	•	•	•	•	•	•	1 339 000
3.5 Premium AT	5/5	Б-В6 230	П A6	R18	R230	7.2	9.4	-/ 6	KK	•	CD	•	•	•	•	•	•	•	•	•	1 619 000

Crosstour Тип - кроссовер • снаряженная масса, кг - 1698 • габариты, мм - 5020/1900/1560 • база, мм - 2797 • объем багажника, л - 452/757 • объем бака, л - 70 • клиренс, мм - 205 • гарантия, лет/тыс. км - 3/100 • начало продаж - 2009 • рестайлинг - 2012.



2.4 Executive AT	5/5	Б-4 194	П A5	R17	R190	11.1	8.4	-/ 6	KK	•	CD	•	•	•	•	•	•	•	•	•	1 599 000
3.5 Executive AT	5/5	Б-В6 281	4x4 A6	R18	R194	8.1	9.8	-/ 6	KK	•	CD	•	•	•	•	•	•	•	•	•	1 929 000

CR-V Тип - кроссовер • снаряженная масса, кг - 1535 • габариты, мм - 4571/1820/1685 • база, мм - 2620 • объем багажника, л - 589 • объем бака, л - 58 • клиренс, мм - 170 • гарантия, лет/тыс. км - 3/100 • начало продаж - 2012 • рестайлинг - н.д.



2.0 Elegance	5/5	Б-4 150	4x4 M6	R18	R190	10.4	7.9	-/ 6	KK	•	CD	•	•	•	•	•	•	•	•	•	1 149 000
2.0 Elegance AT	5/5	Б-4 150	4x4 A5	R18	R182	12.8	7.7	-/ 6	KK	•	CD	•	•	•	•	•	•	•	•	•	1 229 000
2.4 Elegance AT	5/5	Б-4 190	4x4 A5	R18	R184	н.д.	8.4	-/ 6	KK	•	CD	•	•	•	•	•	•	•	•	•	1 299 000

Pilot Тип - SUV • снаряженная масса, кг - 2062 • габариты, мм - 4875/1995/1845 • база, мм - 2775 • объем багажника, л - 504 • объем бака, л - 80 • клиренс, мм - 200 • гарантия, лет/тыс. км - 3/100 • начало продаж - 2009 • рестайлинг - 2011.



3.5 Elegance AT	5/8	Б-В6 249	4x4 A5	R17	R180	9.9	11.8	-/ 6	KK	•	CD+	•	•	•	•	•	•	•	•	•	1 799 000
3.5 Executive AT	5/8	Б-В6 249	4x4 A5	R17	R180	9.9	11.8	-/ 6	KK	•	CD+	•	•	•	•	•	•	•	•	•	1 952 000

HYUNDAI WWW.HYUNDAI.RU

Solaris Тип - седан • снаряженная масса, кг - 1110 • габариты, мм - 4370/1700/1470 • база, мм - 2570 • объем багажника, л - 454 • объем бака, л - 43 • клиренс, мм - 160 • гарантия, лет/тыс. км - 3/100 • начало продаж - 2011 • рестайлинг - н.д.



1.4 Classic	4/5	Б-4 107	П M5	R15	R190	12.1	5.9	-/ 2	•	•	АП	•	•	•	•	•	•	•	•	•	445 000
1.4 Classic AT	4/5	Б-4 107	П A4	R15	R175	13.4	6.4	-/ 2	•	•	АП	•	•	•	•	•	•	•	•	•	480 000
1.6 Classic	4/5	Б-4 123	П M5	R15	R190	10.2	6.0	-/ 2	•	•	АП	•	•	•	•	•	•	•	•	•	485 000
1.6 Classic AT	4/5	Б-4 123	П A4	R15	R180	11.4	6.5	-/ 2	•	•	АП	•	•	•	•	•	•	•	•	•	520 000
1.4 Optima	4/5	Б-4 107	П M5	R15	R190	12.1	5.9	-/ 2	K	•	АП	•	•	•	•	•	•	•	•	•	475 000
1.4 Optima AT	4/5	Б-4 107	П A4	R15	R175	13.4	6.4	-/ 2	K	•	АП	•	•	•	•	•	•	•	•	•	510 000
1.6 Optima	4/5	Б-4 123	П M5	R15	R190	10.2	6.0	-/ 2	K	•	АП	•	•	•	•	•	•	•	•	•	495 000
1.6 Optima AT	4/5	Б-4 123	П A4	R15	R180	11.4	6.5	-/ 2	K	•	АП	•	•	•	•	•	•	•	•	•	530 000
1.4 Comfort	4/5	Б-4 107	П M5	R15	R190	12.1	5.9	-/ 2	K	•	•	CD	•	•	•	•	•	•	•	•	523 000
1.4 Comfort AT	4/5	Б-4 107	П A4	R15	R175	13.4	6.4	-/ 2	K	•	•	CD									



КАТАЛОГ АВТОМОБИЛИ 2014 ГОДА

Модель, модификация, исполнение	Количество дверей/мест	Тип мотора — число цилиндров	Мощность, л.с.	Привод	Коробка передач	Размер шин, дюймов*	Максимальная скорость, км/ч	Расход 0-100 км/ч, с	Средний расход топлива, л	ABS / ESP	Подушки безопасности, шт.	Климатическая система	Ксенон	Противотуманные фары	Аудиосистема	Литые диски	Кожаный салон	Сервиспривод стекол	Подогрев сидений	Рекомендованная цена, руб.
---------------------------------	------------------------	------------------------------	----------------	--------	-----------------	---------------------	-----------------------------	----------------------	---------------------------	-----------	---------------------------	-----------------------	--------	----------------------	--------------	-------------	---------------	---------------------	------------------	----------------------------

Veloster



Тип - хетчбек • снаряженная масса, кг - 1255 • габариты, мм - 4220/1790/1399 • база, мм - 2650 • объем багажника, л - 320 • объем бака, л - 50 • клиренс, мм - 143 • гарантия, лет/тыс. км - 3/100 • начало продаж - 2011 • рестайлинг - н.д.

1.6 Joy	4/4	Б-4	132	П	М6	Р17 195	10,7	6,2	•/•	6	КК	•	CD	•	•	•	•	•	•	849 000
1.6 Fun AT	4/4	Б-4	132	П	М6	Р17 190	11,5	7,0	•/•	6	КК	•	CD	•	•	•	•	•	989 000	

Elantra



Тип - седан • снаряженная масса, кг - 1236 • габариты, мм - 4530/1775/1445 • база, мм - 2700 • объем багажника, л - 485 • объем бака, л - 48 • клиренс, мм - 150 • гарантия, лет/тыс. км - 3/100 • начало продаж - 2011 • рестайлинг - н.д.

1.6 Base	4/5	Б-4	132	П	М6	Р15 200	10,7	6,1	•/•	2	К	•	CD	•	•	•	•	•	694 900
1.6 Optima	4/5	Б-4	132	П	М6	Р16 200	10,7	6,1	•/•	6	КК	•	CD	•	•	•	•	•	746 900
1.6 Optima AT	4/5	Б-4	132	П	А6	Р16 195	11,6	6,7	•/•	6	КК	•	CD	•	•	•	•	•	819 900
1.6 Comfort	4/5	Б-4	132	П	М6	Р16 200	10,7	6,1	•/•	6	КК	•	CD	•	•	•	•	•	779 900
1.6 Comfort AT	4/5	Б-4	132	П	А6	Р16 195	11,6	6,7	•/•	6	КК	•	CD	•	•	•	•	•	849 900
1.8 Sport AT	4/5	Б-4	150	П	А6	Р17 202	10,2	7,1	•/•	6	КК	•	CD	•	•	•	•	•	899 900

i40



Тип - седан • снаряженная масса, кг - 1509 • габариты, мм - 4740/1815/1470 • база, мм - 2770 • объем багажника, л - 530 • объем бака, л - 70 • клиренс, мм - 140 • гарантия, лет/тыс. км - 3/100 • начало продаж - 2012 • рестайлинг - н.д.

2.0 Base	4/5	Б-4	150	П	М6	Р16 202	10,3	7,6	•/•	7	К	•	CD	•	•	•	•	•	959 000
2.0 Comfort AT	4/5	Б-4	150	П	А6	Р16 202	10,7	7,8	•/•	7	КК	•	CD	•	•	•	•	•	1 089 000
2.0 Style AT	4/5	Б-4	150	П	А6	Р17 202	10,7	7,8	•/•	7	КК	•	CD	•	•	•	•	•	1 278 000

i40 Wagon



Тип - универсал • снаряженная масса, кг - 1511 • габариты, мм - 4770/1815/1470 • база, мм - 2770 • объем багажника, л - 553/1672 • объем бака, л - 70 • клиренс, мм - 140 • гарантия, лет/тыс. км - 3/100 • начало продаж - 2012 • рестайлинг - н.д.

2.0 Comfort AT	5/5	Б-4	150	П	А6	Р16 200	н.д.	7,8	•/•	7	КК	•	CD	•	•	•	•	•	1 069 000
2.0 Style AT	5/5	Б-4	150	П	А6	Р17 202	н.д.	7,8	•/•	7	КК	•	CD	•	•	•	•	•	1 258 000
2.0 Prestige AT	5/5	Б-4	150	П	А6	Р17 202	н.д.	7,8	•/•	7	КК	•	CD	•	•	•	•	•	1 378 000
1.7 TD Comfort AT	5/5	Д-4	136	П	А6	Р16 190	н.д.	6,0	•/•	7	КК	•	CD	•	•	•	•	•	1 119 000
1.7 TD Comfort AT	5/5	Д-4	136	П	А6	Р16 190	н.д.	6,0	•/•	7	КК	•	CD	•	•	•	•	•	1 308 000
1.7 TD Prestige AT	5/5	Д-4	136	П	А6	Р16 190	н.д.	6,0	•/•	7	КК	•	CD	•	•	•	•	•	1 428 000

Grandeur



Тип - седан • снаряженная масса, кг - 1662 • габариты, мм - 4910/1860/1480 • база, мм - 2845 • объем багажника, л - 546 • объем бака, л - 70 • клиренс, мм - 151 • гарантия, лет/тыс. км - 3/100 • начало продаж - 2011 • рестайлинг - н.д.

3.0 Business AT	4/5	Б-6	250	П	А6	Р17 223	8,4	9,6	•/•	6	КК	•	CD	•	•	•	•	•	1 569 000
3.0 Elegance AT	4/5	Б-6	250	П	А6	Р18 223	8,4	9,6	•/•	7	КК	•	CD	•	•	•	•	•	1 669 000
3.0 Premium AT	4/5	Б-6	250	П	А6	Р19 223	8,4	9,6	•/•	7	КК	•	CD	•	•	•	•	•	1 749 000

Equus



Тип - седан • снаряженная масса, кг - 1970 • габариты, мм - 5160/1890/1490 • база, мм - 3045 • объем багажника, л - 520 • объем бака, л - 77 • клиренс, мм - 145 • гарантия, лет/тыс. км - 3/100 • начало продаж - 2009 • рестайлинг - 2011.

3.8 Luxury A	4/5	Б-6	290	3	А8	Р18 240	7,3	10,0	•/•	7	КК	•	DVD+	•	•	•	•	•	2 890 000
4.6 Royal AT	4/5	Б-8	373	3	А8	Р18 240	6,4	10,7	•/•	7	КК	•	DVD+	•	•	•	•	•	3 490 000

ix35



Тип - кроссовер • снаряженная масса, кг - 1380 • габариты, мм - 4410/1820/1660 • база, мм - 2640 • объем багажника, л - 590/1435 • объем бака, л - 58 • клиренс, мм - 170 • гарантия, лет/тыс. км - 3/100 • начало продаж - 2010 • рестайлинг - н.д.

2.0 Base	5/5	Б-4	150	П	М5	Р17 181	10,4	7,5	•/•	6	К	•	CD	•	•	•	•	•	926 900
2.0 Base AT	5/5	Б-4	150	П	А6	Р17 180	10,6	7,9	•/•	6	К	•	CD	•	•	•	•	•	1 006 900
2.0 Comfort AT	5/5	Б-4	150	П	А6	Р17 202	н.д.	7,9	•/•	6	КК	•	CD	•	•	•	•	•	1 069 900
2.0 Comfort	5/5	Б-4	150	А4	М5	Р17 181	10,4	7,5	•/•	6	К	•	CD	•	•	•	•	•	1 097 900
2.0 Comfort AT	5/5	Б-4	150	А4	А6	Р17 176	11,3	8,2	•/•	6	КК	•	CD	•	•	•	•	•	1 122 900
2.0 Style AT	5/5	Б-4	150	А4	А6	Р18 176	11,3	8,2	•/•	6	КК	•	CD	•	•	•	•	•	1 200 900
2.0 Prestige AT	5/5	Б-4	150	А4	А6	Р18 176	11,3	8,2	•/•	6	КК	•	CD	•	•	•	•	•	1 265 900
2.0D Comfort	5/5	Д-4	136	А4	М6	Р17 194	10,2	5,7	•/•	6	КК	•	CD	•	•	•	•	•	1 234 900
2.0D Comfort AT	5/5	Д-4	136	А4	А6	Р17 194	10,1	7,1	•/•	6	КК	•	CD	•	•	•	•	•	1 399 900

Santa Fe



Тип - кроссовер • снаряженная масса, кг - 1766 • габариты, мм - 4690/1880/1675 • база, мм - 2700 • объем багажника, л - 585/1680 • объем бака, л - 64 • клиренс, мм - 185 • гарантия, лет/тыс. км - 3/100 • начало продаж - 2012 • рестайлинг - н.д.

2.4 Comfort	5/5	Б-4	175	4x4	М6	Р17 190	11,0	8,0	•/•	6	КК	•	CD	•	•	•	•	•	1 299 000
2.4 Comfort AT	5/5	Б-4	175	4x4	А6	Р17 190	11,0	8,0	•/•	6	КК	•	CD	•	•	•	•	•	1 360 000
2.2D Comfort AT	5/5	Д-4	175	П	А6	Р17 197	9,0	6,0	•/•	6	КК	•	CD	•	•	•	•	•	1 420 000
2.2D Comfort AT	5/5	Д-4	175	4x4	А6	Р17 190	10,1	6,8	•/•	6	КК	•	CD	•	•	•	•	•	1 490 000
2.4 Dynamic AT	5/5	Б-4	175	4x4	А6	Р17 190	11,0	8,0	•/•	6	КК	•	CD	•	•	•	•	•	1 505 000
2.2D Dynamic AT	5/5	Д-4	175	4x4	А6	Р17 190	10,1	6,8	•/•	6	КК	•	CD	•	•	•	•	•	1 635 000

Где купить Hyundai Block

(495) 730-4499

Модель, модификация, исполнение	Количество дверей/мест	Тип мотора — число цилиндров	Мощность, л.с.	Привод	Коробка передач	Размер шин, дюймов*	Максимальная скорость, км/ч	Расход 0-100 км/ч, с	Средний расход топлива, л	ABS / ESP	Подушки безопасности, шт.	Климатическая система	Ксенон	Противотуманные фары	Аудиосистема	Литые диски	Кожаный салон	Электростеклоподъемники	Подогрев сидений	Рекомендованная цена, руб.
---------------------------------	------------------------	------------------------------	----------------	--------	-----------------	---------------------	-----------------------------	----------------------	---------------------------	-----------	---------------------------	-----------------------	--------	----------------------	--------------	-------------	---------------	-------------------------	------------------	----------------------------

INFINITI

WWW.INFINITI.RU

G Sedan



Тип - седан • снаряженная масса, кг - 1732 • габариты, мм - 4785/1770/1470 • база, мм - 2850 • объем багажника, л - 430 • объем бака, л - 80 • клиренс, мм - 132 • гарантия, лет/тыс. км - 3/100 • начало продаж - 2007 • рестайлинг - н.д.

2.5 Sport	4/5	Б-6	222	3	А7	Р18 232	8,9	10,2	•/•	6	КК	•	CD+	•	•	•	•	•	•	1 295 000
3.7 Sport AWD	4/5	Б-6	330	4x4	А7	Р18 250	6,0	12,3	•/•	6	КК	•	CD+	•	•	•	•	•	•	1 900 000

G Coupe



Тип - купе • снаряженная масса, кг - 1710 • габариты, мм - 4655/1820/1395 • база, мм - 2850 • объем багажника, л - 333/70 • объем бака, л - 80 • клиренс, мм - 135 • гарантия, лет/тыс. км - 3/100 • начало продаж - 2007 • рестайлинг - н.д.

3.7 Sport	2/2+2	Б-6	330	3	А7	Р19 250	5,9	11,2	•/•	6	КК	•	CD+	•	•	•	•	•	•	2 249 000
-----------	-------	-----	-----	---	----	---------	-----	------	-----	---	----	---	-----	---	---	---	---	---	---	-----------

G Cabrio



Тип - купе-кабриолет • снаряженная масса, кг - 1998 • габариты, мм - 4660/1850/1400 • база, мм - 2850 • объем багажника, л - 333/70 • объем бака, л - 80 • клиренс, мм - 135 • гарантия, лет/тыс. км - 3/100 • начало продаж - 2008 • рестайлинг - н.д.

3.7 Hi-Tech	2/2+2	Б-6	330	3	А7	Р19 250	6,4	11,6	•/•	6	КК	•	CD+	•	•	•	•	•	•	2 499 000
-------------	-------	-----	-----	---	----	---------	-----	------	-----	---	----	---	-----	---	---	---	---	---	---	-----------

M



Тип - седан • снаряженная масса, кг - 1741 • габариты, мм - 4945/1845/1500 • база, мм - 2900 • объем багажника, л - 500 • объем бака, л - 76 • клиренс, мм - 149 • гарантия, лет/тыс. км - 3/100 • начало продаж - 2010 • рестайлинг - н.д.

2.5 Premium	4/5	Б-6	222	3	А7	Р18 231	9,2	9,9	•/•	6	КК	•	CD+	•	•	•	•	•	•	1 689 000
3.7 Premium AWD	4/5	Б-6	333	4x4	А7	Р18 246	6,3	10,9	•/•	6	КК	•	CD+	•	•	•	•	•	•	1 832 000
5.6 Sport	4/5	Б-8	408	3	А7	Р20 250	5,2	12,0	•/•	6	КК	•	CD+	•	•	•	•	•	•	2 585 000

QX50



Условные обозначения:

Б	бензиновый двигатель
Д	дизельный двигатель
V	V-образное расположение цилиндров
W	W-образное расположение цилиндров

Н	оппозитное расположение цилиндров
П	передний привод
З	задний привод
4x4	полный привод
M	механическая трансмиссия

A	автоматическая трансмиссия
AM	автоматизированная механическая трансмиссия
Вар	трансмиссия с клиноремным вариатором
K	кондиционер
KK	климат-контроль

АП	аудиоподготовка
CD/CD+	CD-ресивер/с чейнджером
DVD/DVD+	DVD-проигрыватель/с чейнджером
H/N	жесткий диск/навигация
*	посадочный диаметр шины радиального типа

АВТОМОБИЛИ 2014 ГОДА КАТАЛОГ

Модель, модификация, исполнение	Количество дверей/мест	Тип мотора — число цилиндров	Мощность, л.с.	Привод	Коробка передач	Размер шин, дюймы*	Максимальная скорость, км/ч	Разгон 0-100 км/ч, с	Средний расход топлива, л	ABS / ESP	Подушки безопасности, шт.	Климатическая система	Ксенон	Противотуманные фары	Аудиосистема	Литые диски	Кожаный салон	Электростеклоподъемники	Подогрев сидений	Рекомендованная цена, руб.
2.0 L Luxury	5/5	Б-4 136	П M5	R18	180	н.д.	7.7	-/+	2	K	•	CD/N	•	•	•	•	•	•	•	649,000
2.0 TL Luxury	5/5	Б-4 176	П M5	R19	190	н.д.	7.1	-/+	2	K	•	CD/N	•	•	•	•	•	•	•	712,000

JAGUAR

XF

Тип - седан • снаряженная масса, кг - 1725 • габариты, мм - 4961/1875/1460 • база, мм - 2910 • объем багажника, л - 500/963 • объем бака, л - 69 • клиренс, мм - 120 • гарантия, лет/тыс. км - 3/• начало продаж - 2008 • рестайлинг - 2011.

2.0T Comfort	4/5	Б-4 240	З A8	R17	209	7.9	8.9	-/+	6	KK	•	CD	•	•	•	•	•	•	•	1790 000
3.0 D Luxury	4/5	Д-V6 275	З A8	R18	250	6.4	6.3	-/+	6	KK	•	CD	•	•	•	•	•	•	•	2 435 000
3.0 S/C Premium Luxury	4/5	Б-V6 340	З A8	R18	250	5.9	9.6	-/+	6	KK	•	CD	•	•	•	•	•	•	•	2 735 000
3.0 S/C Premium Luxury AWD	4/5	Б-V6 340 4x4	A8	R18	250	6.4	9.8	-/+	6	KK	•	CD	•	•	•	•	•	•	•	2 880 000
5.0 S/C AT	4/5	Б-V8 510	З A8	R20	250	4.9	11.6	-/+	6	KK	•	CD	•	•	•	•	•	•	•	4 410 000

XJ

Тип - седан • снаряженная масса, кг - 1796 • габариты, мм - 512 (5247)/1894/1448 • база, мм - 3035 (3157) • объем багажника, л - 520 • объем бака, л - 82 • клиренс, мм - 120 • гарантия, лет/тыс. км - 3/• начало продаж - 2009 • рестайлинг - 2011.

2.0T Luxury	4/5	Б-4 240	З A8	R18	н.д.	н.д.	н.д.	-/+	6	KK	•	DVD	•	•	•	•	•	•	•	3 230 000
3.0 D Premium Luxury	4/5	Д-V6 275	З A8	R19	250	6.4	7.0	-/+	6	KK	•	DVD	•	•	•	•	•	•	•	4 080 000
3.0 S/C Premium Luxury AWD	4/5	Б-V6 340 4x4	A8	R19	250	6.4	9.9	-/+	6	KK	•	DVD	•	•	•	•	•	•	•	4 320 000
5.0 Supersport S/C	4/5	Б-V8 510	З A6	R20	250	4.9	11.6	-/+	6	KK	•	DVD	•	•	•	•	•	•	•	6 015 000
5.0 Supersport S/C LWB	4/5	Б-V8 510	З A6	R20	250	4.9	12.1	-/+	6	KK	•	DVD	•	•	•	•	•	•	•	6 490 000
5.0 R S/C	4/5	Б-V8 550	З A6	R20	250	4.6	11.6	-/+	6	KK	•	DVD	•	•	•	•	•	•	•	6 015 000

F-Type Coupé

Тип - купе • снаряженная масса, кг - 1577 • габариты, мм - 4470/1923/1309 • база, мм - 2622 • объем багажника, л - 300 • объем бака, л - 72 • клиренс, мм - 100 • гарантия, лет/тыс. км - 3/• начало продаж - 2014 • рестайлинг - н.д.

3.0 S/C	2/3	Б-V6 340	З A8	R18	260	5.3	8.8	-/+	6	KK	•	CD	•	•	•	•	•	•	•	3 185 000
3.0 S/C	2/3	Б-V6 380	З A8	R19	275	4.9	9.1	-/+	6	KK	•	CD	•	•	•	•	•	•	•	3 918 500
5.0 S/C	2/3	Б-V8 550	З A8	R20	300	4.2	11.1	-/+	6	KK	•	CD	•	•	•	•	•	•	•	5 588 500

F-Type Roadster

Тип - родстер • снаряженная масса, кг - 1597 • габариты, мм - 4470/1923/1296 • база, мм - 2622 • объем багажника, л - 200 • объем бака, л - 72 • клиренс, мм - 100 • гарантия, лет/тыс. км - 3/• начало продаж - 2013 • рестайлинг - н.д.

3.0 S/C	2/2	Б-V6 340	З A8	R18	260	5.3	9.0	-/+	4	KK	•	CD	•	•	•	•	•	•	•	3 830 000
3.0 S/C	2/2	Б-V6 380	З A8	R19	275	4.9	9.1	-/+	4	KK	•	CD	•	•	•	•	•	•	•	4 430 000
5.0 S/C	2/2	Б-V8 495	З A8	R20	300	4.3	11.1	-/+	4	KK	•	CD	•	•	•	•	•	•	•	5 630 000

Где купить Jaguar
Независимость (495) 795-0099

JEEP

Compass

Тип - кроссовер • снаряженная масса, кг - 1530 • габариты, мм - 4448/1812/1663 • база, мм - 2635 • объем багажника, л - 458/1269 • объем бака, л - 51 • клиренс, мм - 205 • гарантия, лет/тыс. км - 2/• начало продаж - 2006 • рестайлинг - 2011.

2.4 Limited CVT	5/5	Б-4 170 4x4	Вар R18	185	11.3	8.6	-/+	4	KK	•	DVD	•	•	•	•	•	•	•	•	1 210 000
-----------------	-----	-------------	---------	-----	------	-----	-----	---	----	---	-----	---	---	---	---	---	---	---	---	-----------

Liberty

Тип - кроссовер • снаряженная масса, кг - 1570 • габариты, мм - 4408/1785/1658 • база, мм - 2635 • объем багажника, л - 436/1277 • объем бака, л - 51 • клиренс, мм - 205 • гарантия, лет/тыс. км - 2/• начало продаж - 2006 • рестайлинг - н.д.

2.4 Limited CVT	5/5	Б-4 170 4x4	Вар R17	185	11.3	9.5	-/+	4	KK	•	DVD	•	•	•	•	•	•	•	•	1 175 000
-----------------	-----	-------------	---------	-----	------	-----	-----	---	----	---	-----	---	---	---	---	---	---	---	---	-----------

Cherokee

Тип - внедорожник • снаряженная масса, кг - 1935 • габариты, мм - 4493/1839/1736 • база, мм - 2694 • объем багажника, л - 419/1404 • объем бака, л - 74 • клиренс, мм - 220 • гарантия, лет/тыс. км - 2/• начало продаж - 2007 • рестайлинг - н.д.

2.8 TD Limited AT	5/5	Д-4 177 4x4	A5 R18	179	10.5	9.0	-/+	4	KK	•	DVD	•	•	•	•	•	•	•	•	1 635 000
3.7 Limited AT	5/5	Б-V6 205 4x4	A4 R18	193	10.7	11.7	-/+	4	KK	•	DVD	•	•	•	•	•	•	•	•	1 686 500

Wrangler

Тип - внедорожник • снаряженная масса, кг - 1730 • габариты, мм - 4223/1873/1800 • база, мм - 2424 • объем багажника, л - 460/1600 • объем бака, л - 72 • клиренс, мм - 220 • гарантия, лет/тыс. км - 2/• начало продаж - 2006 • рестайлинг - 2011.

2.8 TD Rubicon 3d	3/4	Д-4 200 4x4	M6 R17	171	13.1	8.0	-/+	2	K	•	DVD	•	•	•	•	•	•	•	•	1 835 000
3.8 Rubicon 3d AT	3/4	Б-V6 199 4x4	A4 R17	174	9.6	11.6	-/+	2	K	•	DVD	•	•	•	•	•	•	•	•	1 640 000
2.8 TD Rubicon 5d AT	5/5	Д-4 200 4x4	A5 R17	169	11.7	8.8	-/+	2	K	•	DVD	•	•	•	•	•	•	•	•	1 895 000
3.8 Rubicon 5d AT	5/5	Б-V6 199 4x4	A4 R17	174	11.2	11.9	-/+	2	K	•	DVD	•	•	•	•	•	•	•	•	1 785 000

Grand Cherokee

Тип - внедорожник • снаряженная масса, кг - 2191 • габариты, мм - 4822/1943/1781 • база, мм - 2915 • объем багажника, л - 782/1554 • объем бака, л - 93.5 • клиренс, мм - 218 • гарантия, лет/тыс. км - 2/• начало продаж - 2010 • рестайлинг - н.д.

Где купить Jeep
Foris (812) 329-1188

Модель, модификация, исполнение	Количество дверей/мест	Тип мотора — число цилиндров	Мощность, л.с.	Привод	Коробка передач	Размер шин, дюймы*	Максимальная скорость, км/ч	Разгон 0-100 км/ч, с	Средний расход топлива, л	ABS / ESP	Подушки безопасности, шт.	Климатическая система	Ксенон	Противотуманные фары	Аудиосистема	Литые диски	Кожаный салон	Электростеклоподъемники	Подогрев сидений	Рекомендованная цена, руб.	
3.0 TD Limited AT	5/5	Д-V6 241	4x4 A5	R18	202	8.2	8.3	-/+	7	KK	•	DVD	•	•	•	•	•	•	•	•	2 190 000
3.6 Limited AT	5/5	Б-V6 285	4x4 A5	R18	206	9.1	11.4	-/+	7	KK	•	DVD	•	•	•	•	•	•	•	•	2 070 000
5.7 Overland AT	5/5	Б-V8 352	4x4 A5	R20	224	8.7	14.1	-/+	7	KK	•	DVD	•	•	•	•	•	•	•	•	2 725 000

KIA

Picanto

Тип - хэтчбек • снаряженная масса, кг - 920 • габариты, мм - 3595/1595/1480 • база, мм - 2380 • объем багажника, л - 200/605 • объем бака, л - 35 • клиренс, мм - 152 • гарантия, лет/тыс. км - 5/150 • начало продаж - 2011 • рестайлинг - н.д.

1.0 Classic	5/4	Б-3 69	П M5	R13	153	14.4	4.2	-/+	2	K	•	AP	•	•	•	•	•	•	•	•	379 900
1.0 Comfort	5/4	Б-3 69	П M5	R14	153	14.4	4.2	-/+	2	K	•	CD	•	•	•	•	•	•	•	•	459 900
1.2 Comfort AT	5/4	Б-4 85	П A4	R14	163	13.4	5.3	-/+	6	KK	•	CD	•	•	•	•	•	•	•	•	499 900
1.2 Luxe AT	5/4	Б-4 85	П A4	R14	163	13.4	5.3	-/+	6	KK	•	CD	•	•	•	•	•	•	•	•	549 900
1.2 Prestige AT	5/4	Б-4 85	П A4	R15	163	13.4	5.3	-/+	6	KK	•	CD	•	•	•	•	•	•	•	•	589 900
1.2 Comfort AT	3/4	Б-4 85	П A4	R14	163	13.4	5.3	-/+	6	K	•	CD	•	•	•	•	•	•	•	•	489 900
1.2 Prestige AT	3/4	Б-4 85	П A4	R15	163	13.4	5.3	-/+	6	KK	•	CD	•	•	•	•	•	•	•	•	579 900

Rio

Тип - седан • снаряженная масса, кг - 1115 • габариты, мм - 4370/1700/1470 • база, мм - 2570 • объем багажника, л - 500 • объем бака, л - 43 • клиренс, мм - 160 • гарантия, лет/тыс. км - 5/150 • начало продаж - 2011 • рестайлинг - н.д.

1.4 Comfort	4/5	Б-4 107	П M5	R15	190	11.5	5.9	-/+	2	K	•	AP	•	•	•	•	•	•	•	•	479 900
1.4 Comfort AT	4/5	Б-4 107	П A4	R15	175	13.5	6.4	-/+	2	K	•	CD	•	•	•	•	•	•	•	•	519 900
1.6 Luxe	4/5	Б-4 123	П M5	R15	190	10.3	6.0	-/+	2	K	•	CD	•	•	•	•	•	•	•	•	539 900
1.6 Luxe AT	4/5	Б-4 123	П A4	R15	180	11.2	6.5	-/+	2	K	•	CD	•	•	•	•	•	•	•	•	579 900
1.6 Prestige	4/5	Б-4 123	П M5	R15	190	10.3	6.0	-/+	6	KK	•	CD	•	•	•	•	•	•	•	•	579 900
1.6 Prestige AT	4/5	Б-4 123	П A4	R15	180	11.2	6.5	-/+	6	KK	•	CD	•	•	•	•	•	•	•	•	619 900
1.6 Premium AT	4/5	Б-4 123	П A4	R16	180	11.2	6.5	-/+	6	KK	•	CD	•	•	•	•	•	•	•	•	659 900

Rio

Тип - хэтчбек • снаряженная масса, кг - 1120 • габариты, мм - 4120/1700/1470 • база, мм - 2570 • объем багажника, л - 389 • объем бака, л - 43 • клиренс, мм - 160 • гарантия, лет/тыс. км - 5/150 • начало продаж - 2012 • рестайлинг - н.д.

1.4 Comfort	5/5	Б-4 107	П M5	R15	185	11.6	5.9	-/+	2	K	•	AP	•	•	•	•	•	•	•	•	489 900
1.4 Comfort AT	5/5	Б-4 107	П A4	R15	168	13.6	6.4	-/+	2	K	•	CD	•	•	•	•	•	•	•	•	529 900
1.6 Luxe	5/5	Б-4 123	П M5	R15	188	10.4	6.0	-/+	2	K	•	CD	•	•	•	•	•	•	•	•	549 900
1.6 Luxe AT	5/5	Б-4 123	П A4	R15	178	11.3	6.5	-/+	2	K	•	CD	•	•	•	•	•	•	•	•	589 900
1.6 Prestige	5/5	Б-4 123	П M5	R15																	



КАТАЛОГ АВТОМОБИЛИ 2014 ГОДА

Модель, модификация, исполнение	Количество дверей/мест	Тип мотора — число цилиндров	Мощность, л.с.	Привод	Коробка передач	Размер шин, дюймов*	Максимальная скорость, км/ч	Разгон 0-100 км/ч, с	Средний расход топлива, л	ABS / ESP	Подушки безопасности, шт.	Климатическая система	Ксенон	Противотуманные фары	Аудиосистема	Литые диски	Кожаный салон	Сервопривод стекол	Подогрев сидений	Рекомендованная цена, руб.
---------------------------------	------------------------	------------------------------	----------------	--------	-----------------	---------------------	-----------------------------	----------------------	---------------------------	-----------	---------------------------	-----------------------	--------	----------------------	--------------	-------------	---------------	--------------------	------------------	----------------------------

1.6 Luxe AT 5/5 Б-4 130 П А6 R16 190 11.8 6.9 -/ 6 КК • CD • • • 789 900
1.6 Premium AT pro ceed' 3/5 Б-4 130 П А6 R16 190 11.8 6.9 -/ 6 КК • CD • • • 989 900



Тип - хетчбэк • **снаряженная масса**, кг - 1261 • **габариты**, мм - 4310/1780/1430 • **база**, мм - 2650 • **объем багажника**, л - 380/1225 • **объем бака**, л - 55 • **клиренс**, мм - 140 • **гарантия**, лет/тыс. км - 5/150 • **начало продаж** - 2013 • **рестайлинг** - н.д.

1.6 Comfort 3/5 Б-4 130 П М6 R16 195 10.5 6.4 -/ 6 К • CD • • • 689 900
1.6 Comfort AT 3/5 Б-4 130 П А6 R16 192 11.5 6.8 -/ 6 К • CD • • • 729 900
1.6 Luxe AT 3/5 Б-4 130 П А6 R16 192 11.5 6.8 -/ 6 КК • CD • • • 769 900
1.6 Premium AT 3/5 Б-4 130 П А6 R17 192 11.5 6.8 -/ 6 КК • CD • • • 969 900



Тип - седан • **снаряженная масса**, кг - 1263 • **габариты**, мм - 4560/1780/1445 • **база**, мм - 2700 • **объем багажника**, л - 482 • **объем бака**, л - 50 • **клиренс**, мм - 150 • **гарантия**, лет/тыс. км - 5/150 • **начало продаж** - 2012 • **рестайлинг** - н.д.

1.6 Comfort 4/5 Б-4 130 П М6 R16 200 10.1 6.5 -/ 2 К • CD • • • 669 900
1.6 Luxe 4/5 Б-4 130 П М6 R16 200 10.1 6.5 -/ 6 К • CD • • • 719 900
1.6 Luxe AT 4/5 Б-4 130 П А6 R16 195 11.6 6.8 -/ 6 К • CD • • • 759 900
2.0 Prestige AT 4/5 Б-4 150 П А6 R16 205 9.3 7.2 -/ 6 КК • CD • • • 849 900



Тип - купе • **снаряженная масса**, кг - 1220 • **габариты**, мм - 4480/1765/1400 • **база**, мм - 2650 • **объем багажника**, л - 440 • **объем бака**, л - 50 • **клиренс**, мм - 140 • **гарантия**, лет/тыс. км - 5/150 • **начало продаж** - 2010 • **рестайлинг** - н.д.

1.6 Comfort 2/5 Б-4 126 П М5 R16 190 10.3 6.7 -/ 6 КК • CD • • • 719 900
1.6 Comfort AT 2/5 Б-4 126 П А6 R16 190 11.5 7.0 -/ 6 КК • CD • • • 759 900
2.0 Luxe 2/5 Б-4 150 П М5 R17 190 9.1 7.8 -/ 6 КК • CD • • • 789 900
2.0 Luxe AT 2/5 Б-4 150 П А6 R17 190 9.8 7.9 -/ 6 КК • CD • • • 829 900
2.0 Prestige AT 2/5 Б-4 150 П А6 R17 190 9.8 7.9 -/ 6 КК • CD+ • • • 899 900



Тип - седан • **снаряженная масса**, кг - 1588 • **габариты**, мм - 4845/1830/1455 • **база**, мм - 2640 • **объем багажника**, л - 415 • **объем бака**, л - 52 • **клиренс**, мм - 165 • **гарантия**, лет/тыс. км - 5/150 • **начало продаж** - 2012 • **рестайлинг** - н.д.

2.0 Comfort 4/5 Б-4 150 П М6 R16 210 9.8 7.9 -/ 6 КК • CD • • • 939 900
2.0 Comfort AT 4/5 Б-4 150 П А6 R16 202 10.9 7.6 -/ 6 КК • CD • • • 989 900
2.0 Luxe AT 4/5 Б-4 150 П А6 R17 202 10.9 7.6 -/ 6 КК • CD • • • 1 059 900
2.4 Prestige AT 4/5 Б-4 180 П А6 R17 202 9.5 8.1 -/ 6 КК • CD • • • 1 239 900



Тип - седан • **снаряженная масса**, кг - 1910 • **габариты**, мм - 5090/1900/1490 • **база**, мм - 3045 • **объем багажника**, л - 455 • **объем бака**, л - 75 • **клиренс**, мм - 150 • **гарантия**, лет/тыс. км - 5/150 • **начало продаж** - 2013 • **рестайлинг** - н.д.

3.8 AT 4/5 Б-6 V6 290 З А8 R18 240 7.3 9.3 -/ 7 КК • CD • • • 1 999 900
3.8 AT 4/5 Б-6 V6 290 З А8 R18 240 7.3 9.3 -/ 7 КК • CD • • • 2 129 900
3.8 AT 4/5 Б-6 V6 290 З А8 R18 240 7.3 9.3 -/ 7 КК • CD • • • 2 599 900



Тип - кроссовер • **снаряженная масса**, кг - 1380/1600 • **габариты**, мм - 4440/1855/1630 • **база**, мм - 2640 • **объем багажника**, л - 565/1353 • **объем бака**, л - 58 • **клиренс**, мм - 167 • **гарантия**, лет/тыс. км - 5/150 • **начало продаж** - 2010 • **рестайлинг** - 2014.

2.0 Classic 5/5 Б-4 150 П М6 R16 185 10.7 8.5 -/ 2 К • CD • • • 909 900
2.0 Classic 5/5 Б-4 150 П М6 R16 185 10.7 8.5 -/ 2 К • CD • • • 929 900
2.0 Comfort 5/5 Б-4 150 П М6 R17 185 10.7 8.5 -/ 6 К • CD • • • 979 900
2.0 Luxe 5/5 Б-4 150 П М6 R17 185 10.7 8.5 -/ 6 КК • CD • • • 1 039 900
2.0 Classic AT 5/5 Б-4 150 П А6 R16 176 11.5 8.4 -/ 2 К • CD • • • 979 900
2.0 Comfort AT 5/5 Б-4 150 П А6 R17 176 11.5 8.4 -/ 6 К • CD • • • 1 029 900
2.0 Luxe AT 5/5 Б-4 150 П А6 R17 176 11.5 8.4 -/ 6 КК • CD • • • 1 089 900
2.0 Luxe 5/5 Б-4 150 4x4 М6 R17 184 11.3 8.5 -/ 6 КК • CD • • • 1 109 900
2.0 Luxe AT 5/5 Б-4 150 4x4 А6 R17 174 11.7 8.4 -/ 6 КК • CD • • • 1 159 900
2.0 Prestige AT 5/5 Б-4 150 4x4 А6 R17 174 11.7 8.4 -/ 6 КК • CD/N • • • 1 239 900
2.0 Premium AT 5/5 Б-4 150 4x4 А6 R18 174 11.7 8.4 -/ 6 КК • CD/N • • • 1 359 900
2.0CRDi Comfort AT 5/5 Д-4 136 4x4 А6 R17 182 12.1 6.8 -/ 6 К • CD • • • 1 159 900
2.0CRDi Luxe AT 5/5 Д-4 184 4x4 А6 R17 195 9.8 6.9 -/ 6 КК • CD • • • 1 259 900
2.0CRDi Prestige AT 5/5 Д-4 184 4x4 А6 R17 195 9.8 6.9 -/ 6 КК • CD/N • • • 1 339 900
2.0CRDi Premium AT 5/5 Д-4 184 4x4 А6 R18 195 9.8 6.9 -/ 6 КК • CD/N • • • 1 459 900

Модель, модификация, исполнение	Количество дверей/мест	Тип мотора — число цилиндров	Мощность, л.с.	Привод	Коробка передач	Размер шин, дюймов*	Максимальная скорость, км/ч	Разгон 0-100 км/ч, с	Средний расход топлива, л	ABS / ESP	Подушки безопасности, шт.	Климатическая система	Ксенон	Противотуманные фары	Аудиосистема	Литые диски	Кожаный салон	Электроподъемники	Подогрев сидений	Рекомендованная цена, руб.
---------------------------------	------------------------	------------------------------	----------------	--------	-----------------	---------------------	-----------------------------	----------------------	---------------------------	-----------	---------------------------	-----------------------	--------	----------------------	--------------	-------------	---------------	-------------------	------------------	----------------------------

Sorento **Тип** - кроссовер • **снаряженная масса**, кг - 1590 • **габариты**, мм - 4685/1885/1710 • **база**, мм - 2700 • **объем багажника**, л - 258/1047/2052 • **объем бака**, л - 70 • **клиренс**, мм - 184 • **гарантия**, лет/тыс. км - 5/150 • **начало продаж** - 2009 • **рестайлинг** - н.д.

2.4 Classic 5/5 Б-4 174 П М6 R17 190 10.5 8.5 -/ 6 КК • CD • • • 1 039 000
2.4 Comfort 5/5 Б-4 174 4x4 М6 R17 190 11.1 8.7 -/ 6 КК • CD • • • 1 209 900
2.4 Comfort AT 5/5 Б-4 174 4x4 А6 R17 186 11.1 8.7 -/ 6 КК • CD • • • 1 279 900
2.4 Luxe AT 5/5 Б-4 174 4x4 А6 R17 186 11.1 8.7 -/ 6 КК • CD+ • • • 1 349 900
2.4 Premium AT 5/7 Б-4 174 4x4 А6 R18 186 11.1 8.7 -/ 6 КК • CD+ • • • 1 589 900
2.2D Comfort 5/5 Д-4 197 4x4 М6 R17 190 9.6 6.6 -/ 6 КК • CD • • • 1 329 900
2.2D Luxe AT 5/5 Д-4 197 4x4 А6 R17 190 10.0 7.4 -/ 6 КК • CD • • • 1 499 900
2.2D Premium AT 5/7 Д-4 197 4x4 А6 R17 190 10.0 7.4 -/ 6 КК • CD • • • 1 709 900

Mohave **Тип** - SUV • **снаряженная масса**, кг - 2167 • **габариты**, мм - 4880/1915/1765 • **база**, мм - 2895 • **объем багажника**, л - 350 • **объем бака**, л - 78 • **клиренс**, мм - 217 • **гарантия**, лет/тыс. км - 5/150 • **начало продаж** - 2008 • **рестайлинг** - н.д.

3.0D Prestige AT 5/7 Д-6 V6 250 4x4 А8 R17 190 9.0 9.3 -/ 6 КК • CD • • • 1 879 000
3.0D Premium AT 5/7 Д-6 V6 250 4x4 А8 R18 190 9.0 9.3 -/ 6 КК • DVD • • • 1 999 000
3.8 Premium AT 5/7 Б-6 V6 275 4x4 А5 R18 190 8.5 11.6 -/ 6 КК • DVD • • • 1 919 000

Где купить KIA
ABC-моторс (495) 363-0000

LADA WWW.LADA-AUTO.RU

Granta **Тип** - седан • **снаряженная масса**, кг - 1040 • **габариты**, мм - 4260/1700/1500 • **база**, мм - 2476 • **объем багажника**, л - 480 • **объем бака**, л - 50 • **клиренс**, мм - 160 • **гарантия**, лет/тыс. км - 3/50 • **начало продаж** - 2011 • **рестайлинг** - н.д.

1.6 Norma 4/5 Б-4 87 П М5 R14 167 11.8 7.2 1 • AP • • • 314 600
1.6 Lux AT 4/5 Б-4 98 П А4 R14 н.д. н.д. н.д. -/ 2 К • CD • • • 419 100
1.6 Sport 4/5 Б-4 120 П М5 R16 197 9.5 7.8 -/ 2 К • CD • • • 443 000

Kalina **Тип** - хетчбэк • **снаряженная масса**, кг - 1000 • **габариты**, мм - 3893/1700/1500 • **база**, мм - 2476 • **объем багажника**, л - 260 • **объем бака**, л - 50 • **клиренс**, мм - 145 • **гарантия**, лет/тыс. км - 3/50 • **начало продаж** - 2007 • **рестайлинг** - 2012.

1.6 Standart 5/5 Б-4 87 П М5 R14 169 12.4 7.1 -/ 1 • AP • • • 324 000
1.6 Lux 5/5 Б-4 106 П М5 R14 179 11.6 7.0 -/ 2 К • CD • • • 408 000
1.6 Lux AT 5/5 Б-4 98 П М5 R14 171 13.8 8.0 -/ 2 К • CD • • • 445 000

Kalina **Тип** - универсал • **снаряженная масса**, кг - 1075 • **габариты**, мм - 4084/1700/1504 • **база**, мм - 2476 • **объем багажника**, л - 361 • **объем бака**, л - 50 • **клиренс**, мм - 145 • **гарантия**, лет/тыс. км - 3/50 • **начало продаж** - 2008 • **рестайлинг** - 2012.

1.6 Lux AT 5/5 Б-4 98 П М5 R14 175 14.0 8.0 -/ 2 К • CD • • • 452 600

Priora **Тип** - седан • **снаряженная масса**, кг - 1088 • **габариты**, мм - 4350/1680/1420 • **база**, мм - 2490 • **объем багажника**, л - 430 • **объем бака**, л - 43 • **клиренс**, мм - 165 • **гарантия**, лет/тыс. км - 3/50 • **начало продаж** - 2007 • **рестайлинг** - н.д.

1.6 Standart 4/5 Б-4 90 П М5 R14 176 13.0 7.3 1 • AP • • • 318 800
1.6 Norma 4/5 Б-4 98 П М5 R14 183 11.2 7.2 1 • AP • • • 338 500
1.6 Lux 4/5 Б-4 98 П М5 R14 183 11.2 7.2 -/ 2 К • AP • • • 388 100

Priora **Тип** - хетчбэк • **снаряженная масса**, кг - 1088 • **габариты**, мм - 4350/1680/1420 • **база**, мм - 2490 • **объем багажника**, л - 430 • **объем бака**, л - 43 • **клиренс**, мм - 165 • **гарантия**, лет/тыс. км - 3/50 • **начало продаж** - 2008 • **рестайлинг** - н.д.

1.6 Standart 5/5 Б-4 90 П М5 R14 176 13.0 7.3 1 • AP • • • 324 800
1.6 Norma 5/5 Б-4 98 П М5 R14 183 11.2 7.2 1 • AP • • • 343 500
1.6 Lux 5/5 Б-4 98 П М5 R14 183 11.2 7.2 -/ 2 К • AP • • • 395 200
1.6 Coupe Lux 3/5 Б-4 98 П М5 R14 183 11.2 7.2 -/ 2 К • AP • • • 430 300

Priora **Тип** - универсал • **снаряженная масса**, кг - 1088 • **габариты**, мм - 4350/1680/1420 • **база**, мм - 2490 • **объем багажника**, л - 430 • **объем бака**, л - 43 • **клиренс**, мм - 165 • **гарантия**, лет/тыс. км - 3/50 • **начало продаж** - 2009 • **рестайлинг** - н.д.

1.6 Norma 5/5 Б-4 98 П М5 R14 183 11.2 7.2 1 • AP • • • 336 300
1.6 Lux 5/5 Б-4 98 П М5 R14 183 11.2 7.2 -/ 2 К • AP • • • 405 000

Largus **Тип** - универсал • **снаряженная масса**, кг - 1186 • **габариты**, мм - 4470/1750/1636 • **база**, мм - 2900 • **объем багажника**, л - 560 • **объем бака**, л - 50 • **клиренс**, мм - 145 • **гарантия**, лет/тыс. км - 3/50 • **начало продаж** - 2012 • **рестайлинг** - н.д.

1.6 Norma 5/5 Б-4 87 П М5 R15 156 14.5 9.3 -/ 1 • AP • • • 393 000
1.6 Norma 5/7 Б-4 87 П М5 R15 156 14.5 9.3 -/ 1 • AP • • • 443 500
1.6 Lux 5/5 Б-4 105 П М5 R15 165 13.1 9.0 -/ 2 • AP • • • 447 800
1.6 Lux 5/7 Б-4 105 П М5 R15 165 13.1 9.0 -/ 2 К • AP • • • 463 300



**ИНФОРМАЦИЮ
 ОТ ФИРМЫ СМОТРИТЕ
 НА СТР. 2-3**

Условные обозначения:

Б	бензиновый двигатель
Д	дизельный двигатель
V	V-образное расположение цилиндров
W	W-образное расположение цилиндров

Н	оппозитное расположение цилиндров
П	передний привод
З	задний привод
4x4	полный привод
M	механическая трансмиссия

A	автоматическая трансмиссия
AM	автоматизированная механическая трансмиссия
Вар	трансмиссия с клиноремным вариатором
K	кондиционер
KK	климат-контроль

АП	аудиоподготовка
CD/CD+	CD-ресивер/с чейнджером
DVD/DVD+	DVD-проигрыватель/с чейнджером
H/N	жесткий диск/навигация
*	посадочный диаметр шины радиального типа

АВТОМОБИЛИ 2014 ГОДА КАТАЛОГ

Модель, модификация, исполнение	Количество дверей/мест	Тип мотора — число цилиндров	Мощность, л.с.	Привод	Коробка передач	Размер шин, дюймы*	Максимальная скорость, км/ч	Разгон 0-100 км/ч, с	Средний расход топлива, л	ABS / ESP	Подушки безопасности, шт.	Климатическая система	Ксенон	Противотуманные фары	Аудиосистема	Литые диски	Кожаный салон	Электроотопительники	Подогрев сидений	Рекомендованная цена, руб.
---------------------------------	------------------------	------------------------------	----------------	--------	-----------------	--------------------	-----------------------------	----------------------	---------------------------	-----------	---------------------------	-----------------------	--------	----------------------	--------------	-------------	---------------	----------------------	------------------	----------------------------

4x4



Тип - внедорожник • **снаряженная масса**, кг - 1210 • **габариты**, мм - 3720/1680/1640 • **база**, мм - 2200 • **объем багажника**, л - 265/585 • **бак**, л - 42 • **клиренс**, мм - 220 • **гарантия**, лет/тыс. км - 3/50 • **начало продаж** - 1977 • **рестайлинг** - 1994.

1.7 Standart	3/5	Б-4	80	4x4	M5	R16	137	19.0	11.0											353 800
1.7 Standart	5/5	Б-4	80	4x4	M5	R16	137	19.0	11.0											389 300

Где купить Lada
ABC-моторс (495) 363-0000

LAMBORGHINI WWW.LAMBORGHINI.COM



Тип - купе • **снаряженная масса**, кг - 1410 • **габариты**, мм - 4345/1900/1165 • **база**, мм - 2560 • **объем багажника**, л - 110 • **объем бака**, л - 90 • **клиренс**, мм - н.д. • **гарантия**, лет/тыс. км - 3/- • **начало продаж** - 2003 • **рестайлинг** - 2008.

LP560-4	2/2	Б-V10	560	4x4	AM6	R19	325	3.7	13.7	/-*	6	KK								11 280 000
---------	-----	-------	-----	-----	-----	-----	-----	-----	------	-----	---	----	--	--	--	--	--	--	--	------------



Тип - купе • **снаряженная масса**, кг - 1575 • **габариты**, мм - 4780/2030/1136 • **база**, мм - 2700 • **объем багажника**, л - н.д. • **объем бака**, л - 90 • **клиренс**, мм - н.д. • **гарантия**, лет/тыс. км - 3/- • **начало продаж** - 2011 • **рестайлинг** - н.д.

LP700-4	2/2	Б-V10	700	4x4	AM7	R20	350	2.9	16.0	/-*	6	KK								17 615 000
---------	-----	-------	-----	-----	-----	-----	-----	-----	------	-----	---	----	--	--	--	--	--	--	--	------------



Тип - родстер • **снаряженная масса**, кг - 1625 • **габариты**, мм - 4780/2030/1136 • **база**, мм - 2700 • **объем багажника**, л - н.д. • **объем бака**, л - 90 • **клиренс**, мм - н.д. • **гарантия**, лет/тыс. км - 3/- • **начало продаж** - 2012 • **рестайлинг** - н.д.

LP700-4	2/2	Б-V10	700	4x4	AM7	R20	350	3.0	16.0	/-*	6	KK								19 450 000
---------	-----	-------	-----	-----	-----	-----	-----	-----	------	-----	---	----	--	--	--	--	--	--	--	------------

LAND ROVER WWW.LANDROVER.RU



Тип - внедорожник • **снаряженная масса**, кг - 1795 • **габариты**, мм - 3883/1790/1933 • **база**, мм - 2360 • **объем багажника**, л - н.д. • **объем бака**, л - 60 • **клиренс**, мм - 315 • **гарантия**, лет/тыс. км - 3/100 • **начало продаж** - 1983 • **рестайлинг** - 2007.

2.5 TD SE	3/6	Д-5	122	4x4	M5	R16	130	17.5	10.0	/-	1	K			CD					1 575 000
2.5 TD SE	5/9	Д-5	122	4x4	M5	R16	130	17.5	10.0	/-	1	K			CD					1 674 000



Тип - внедорожник • **снаряженная масса**, кг - 1785 • **габариты**, мм - 4500/1910/1740 • **база**, мм - 2660 • **объем багажника**, л - 755/1670 • **объем бака**, л - 68 • **клиренс**, мм - 210 • **гарантия**, лет/тыс. км - 3/100 • **начало продаж** - 2006 • **рестайлинг** - 2010.

2.2 TD E	5/5	Д-4	150	4x4	M6	R16	181	10.9	6.6	/+*	6	KK			CD					1 233 000
2.2 TD S	5/5	Д-4	150	4x4	M6	R16	181	10.5	7.0	/+*	6	KK			CD					1 500 000
2.2 TD S	5/5	Д-4	150	4x4	A6	R16	181	10.5	7.0	/+*	6	KK			CD					1 566 500
2.2 TD S	5/5	Д-4	190	4x4	A6	R16	181	8.7	7.0	/+*	6	KK			CD					1 622 000
2.2 TD SE	5/5	Д-4	190	4x4	A6	R17	181	8.7	7.0	/+*	6	KK			CD					1 753 000
2.2 TD HSE	5/5	Д-4	190	4x4	A6	R18	181	8.7	7.0	/+*	6	KK			CD+					1 907 000
3.2 HSE	5/5	Б-6	233	4x4	A6	R16	200	8.9	11.2	/+*	6	KK			CD+					2 101 000



Тип - внедорожник • **снаряженная масса**, кг - 2708 • **габариты**, мм - 4835/1915/1885 • **база**, мм - 2885 • **объем багажника**, л - 280/2560 • **объем бака**, л - 90 • **клиренс**, мм - 185 • **гарантия**, лет/тыс. км - 3/100 • **начало продаж** - 2004 • **рестайлинг** - 2009.

2.7 TD S	5/5	Д-V6	190	4x4	M6	R17	180	11.7	9.2	/+*	6	KK			CD					1 895 000
2.7 TD SE	5/5	Д-V6	190	4x4	M6	R18	180	11.7	9.2	/+*	6	KK			CD					2 185 000
2.7 TD HSE	5/5	Д-V6	190	4x4	M6	R18	180	11.7	9.2	/+*	6	KK			CD+					2 363 000
3.0 TD SE	5/5	Д-V6	245	4x4	M6	R18	180	9.6	9.3	/+*	6	KK			CD					2 349 000
3.0 TD HSE	5/5	Д-V6	245	4x4	M6	R18	180	9.6	9.3	/+*	6	KK			CD+					2 519 000
5.0 HSE	5/5	Б-V8	375	4x4	A6	R19	195	7.9	13.9	/+*	6	KK			CD+					2 652 000



Тип - внедорожник • **снаряженная масса**, кг - н.д. • **габариты**, мм - 4365/1965/1635 • **база**, мм - 2660 • **объем багажника**, л - 575/1445 • **объем бака**, л - 70 • **клиренс**, мм - 215 • **гарантия**, лет/тыс. км - 3/100 • **начало продаж** - 2011 • **рестайлинг** - н.д.

2.2 TD Pure	5/5	Д-4	150	4x4	M6	R18	185	9.6	5.7	/+*	7	KK			CD					1 600 000
2.2 TD Pure AT	5/5	Д-4	150	4x4	A6	R18	182	10.8	6.5	/+*	7	KK			CD					1 665 000
2.2 TD Pure	5/5	Д-4	190	4x4	M6	R18	200	8.5	6.4	/+*	7	KK			CD					1 675 000
2.2 SD4 Pure AT	5/5	Д-4	190	4x4	A6	R18	195	10.0	6.4	/+*	7	KK			CD					1 740 000
2.0 Si4 Pure AT	5/5	Б-4	240	4x4	A6	R18	217	7.6	8.7	/+*	7	KK			CD					1 830 000
2.2 TD4 Pure	3/5	Д-4	150	4x4	M6	R18	185	9.6	5.7	/+*	7	KK			CD					1 650 000
2.2 TD4 Pure AT	3/5	Д-4	150	4x4	A6	R18	182	10.8	6.5	/+*	7	KK			CD					1 715 000
2.2 SD4 Pure	3/5	Д-4	190	4x4	M6	R18	200	8.5	6.4	/+*	7	KK			CD					1 725 000
2.2 SD4 Pure AT	3/5	Д-4	190	4x4	A6	R18	195	10.0	6.4	/+*	7	KK			CD					1 790 000
2.0 Si4 Pure AT	3/5	Б-4	240	4x4	A6	R18	217	7.6	8.7	/+*	7	KK			CD					1 880 000



Тип - внедорожник • **снаряженная масса**, кг - 2144 • **габариты**, мм - 4850/1983/1780 • **база**, мм - 2923 • **объем багажника**, л - 784 • **объем бака**, л - 105 • **клиренс**, мм - 200 • **гарантия**, лет/тыс. км - 3/100 • **начало продаж** - 2013 • **рестайлинг** - н.д.

Модель, модификация, исполнение	Количество дверей/мест	Тип мотора — число цилиндров	Мощность, л.с.	Привод	Коробка передач	Размер шин, дюймы*	Максимальная скорость, км/ч	Разгон 0-100 км/ч, с	Средний расход топлива, л	ABS / ESP	Подушки безопасности, шт.	Климатическая система	Ксенон	Противотуманные фары	Аудиосистема	Литые диски	Кожаный салон	Электроотопительники	Подогрев сидений	Рекомендованная цена, руб.
---------------------------------	------------------------	------------------------------	----------------	--------	-----------------	--------------------	-----------------------------	----------------------	---------------------------	-----------	---------------------------	-----------------------	--------	----------------------	--------------	-------------	---------------	----------------------	------------------	----------------------------



Тип - внедорожник • **снаряженная масса**, кг - 2160 • **габариты**, мм - 4999/1983/1835 • **база**, мм - 2922 • **объем багажника**, л - 550/2030 • **объем бака**, л - 85 • **клиренс**, мм - 220 • **гарантия**, лет/тыс. км - 3/100 • **начало продаж** - 2012 • **рестайлинг** - н.д.

3.0 S/C/S	5/5	Б-V6	340	4x4	A6	R19	210	7.2	н.д.	/+*	8	KK			CD					2 999 000
3.0 TD SE	5/5	Д-V6	248	4x4	A6	R19	210	7.6	7.3	/+*	8	KK			CD+					3 230 000
3.0 TD SE	5/5	Д-V6	292	4x4	A6	R19	210	7.2	7.5	/+*	8	KK			CD+					3 500 000
5.0 S/C/HSE	5/5	Б-V8	510	4x4	A6	R20	225	5.3	12.8	/+*	8	KK			CD+					4 460 000

Где купить Land Rover
Автопассаж (495) 363-9779
Независимость (495) 795-0099

LEXUS WWW.LEXUS.RU



Тип - хэтчбек • **снаряженная масса**, кг - 1370 • **габариты**, мм - 4320/1765/1430 • **база**, мм - 2600 • **объем багажника**, л - 375/985 • **объем бака**, л - 45 • **клиренс**, мм - 130 • **гарантия**, лет/тыс. км - 3/- • **начало продаж** - 2011 • **рестайлинг** - н.д.

200h Eco	5/5	Б-4	136	П	Вар	R15	180	10.3	3.8	/+*	8	KK			CD					1 318 000	
200h Comfort	5/5	Б-4	136	П	Вар	R15	180	10.3	3.8	/+*	8	KK			CD						1 370 000
200h Executive	5/5	Б-4	136	П	Вар	R15	180	10.3	3.8	/+*	8	KK			CD						1 495 000
200h Luxury	5/5	Б-4	136	П	Вар	R15	180	10.3	3.8	/+*	8	KK			CD						1 871 000



Тип - седан • **снаряженная масса**, кг - 1630 • **габариты**, мм - 4665/1810/1430 • **база**, мм - 2800 • **объем багажника**, л - 480 • **объем бака**, л - 66 • **клиренс**, мм - 150 • **гарантия**, лет/тыс. км - 3/- • **начало продаж** - 2013 • **рестайлинг** - н.д.

250 Comfort	4/5	Б-V6	208	3	A6	R17	225	8.1	8.6	/+*	8	KK			CD					1 377 000	
250 Executive	4/5	Б-V6	208	3	A6	R17	225	8.1	8.6	/+*	8	KK			CD						1 538 000
250 Premium	4/5	Б-V6	208	3	A6	R18	225	8.1	8.6	/+*	8	KK			CD						1 756 000
250 F Sport Executive	4/5	Б-V6	208	3	A6	R18	225	8.1	8.6	/+*	8	KK			CD						1 538 000
300h Executive	4/5	Б-4	223	3	Вар	R17	200	8.4	4.4	/+*	8	KK			CD						1 617 000
300h Executive Luxury	4/5	Б-4	223	3	Вар	R17	200	8.4	4.4	/+*	8	KK			CD						1 976 000



Тип - седан • **снаряженная масса**, кг - 1575 • **габариты**, мм - 4900/1820/1450 • **база**, мм - 2820 • **объем багажника**, л - 460 • **объем бака**, л - 65 • **клиренс**, мм - 151 • **гарантия**, лет/тыс. км - 3/- • **начало продаж** - 2012 • **рестайлинг** - н.д.

250 Comfort	4/5	Б-4	184	П	A6	R17	207	9.8	7.9	/+*	8	KK			CD+					1 597 000	
300h Premium Hybrid	4/5	Б-4	161	П	Вар	R17	180	8.5	5.4	/+*	8	KK			CD						2 100 000
350 Premium	4/5	Б-V6	277	П	A6	R17	210	7.4	9.5	/+*	8	KK			CD						2 100 000



Тип - седан • **снаряженная масса**, кг - 1620 • **габариты**, мм - 4850/1840/1455 • **база**, мм - 2850 • **объем багажника**, л - 500 • **объем бака**, л - 71 • **клиренс**, мм - 150 • **гарантия**, лет/тыс. км - 3/- • **начало продаж**



КАТАЛОГ АВТОМОБИЛИ 2014 ГОДА

Модель, модификация, исполнение	Количество дверей/мест	Тип мотора — число цилиндров	Мощность, л.с.	Привод	Коробка передач	Размер шин, дюймов*	Максимальная скорость, км/ч	Расход 0-100 км/ч, с	Средний расход топлива, л	ABS / ESP	Подушки безопасности, шт.	Климатическая система	Ксенон	Противотуманные фары	Аудиосистема	Литые диски	Кожаный салон	Сервиспривод стекол	Подогрев сидений	Рекомендованная цена, руб.
---------------------------------	------------------------	------------------------------	----------------	--------	-----------------	---------------------	-----------------------------	----------------------	---------------------------	-----------	---------------------------	-----------------------	--------	----------------------	--------------	-------------	---------------	---------------------	------------------	----------------------------

Модель, модификация, исполнение	Количество дверей/мест	Тип мотора — число цилиндров	Мощность, л.с.	Привод	Коробка передач	Размер шин, дюймов*	Максимальная скорость, км/ч	Расход 0-100 км/ч, с	Средний расход топлива, л	ABS / ESP	Подушки безопасности, шт.	Климатическая система	Ксенон	Противотуманные фары	Аудиосистема	Литые диски	Кожаный салон	Электростеклоподъемники	Подогрев сидений	Рекомендованная цена, руб.
---------------------------------	------------------------	------------------------------	----------------	--------	-----------------	---------------------	-----------------------------	----------------------	---------------------------	-----------	---------------------------	-----------------------	--------	----------------------	--------------	-------------	---------------	-------------------------	------------------	----------------------------



LX

Тип - внедорожник • снаряженная масса, кг - 2660 • габариты, мм - 4990/1970/1920 • база, мм - 2850 • объем багажника, л - 440/2350 • объем бака, л - 93 • клиренс, мм - 225 • гарантия, лет/тыс. км - 3/- • начало продаж - 2008 • рестайлинг - 2012.

570 Premium	5/8	B-V8	367	4x4	A6	R18	220	75	н.д.	•/•	10	KK	•	DVD+	•	•	•	•	•	•	4 343 000
570 Luxury Sport	5/8	B-V8	367	4x4	A6	R20	220	75	н.д.	•/•	10	KK	•	DVD+	•	•	•	•	•	•	4 502 000

Где купить Lexus
Лексус Левобережный (495) 221-0099
Лексус Лосиный Остров (495) 729-3344



LIFAN WWW.LIFAN-CAR.RU

Smily

Тип - хэтчбек • снаряженная масса, кг - 900 • габариты, мм - 3745/1620/1430 • база, мм - 2340 • объем багажника, л - 300 • объем бака, л - 37 • клиренс, мм - 170 • гарантия, лет/тыс. км - 5/150 • начало продаж - 2008 • рестайлинг - н.д.

1.3 CX	5/5	B-4	86	П	M5	R14	155	н.д.	4,8	•	2	•	•	•	•	•	•	•	•	•	279 990
1.3 DX	5/5	B-4	86	П	M5	R14	155	н.д.	5,7	•/•	2	•	•	•	•	•	•	•	•	•	309 900

Solano

Тип - седан • снаряженная масса, кг - 1150 • габариты, мм - 4559/1705/1495 • база, мм - 2605 • объем багажника, л - 386 • объем бака, л - 60 • клиренс, мм - 150 • гарантия, лет/тыс. км - 5/150 • начало продаж - 2007 • рестайлинг - н.д.

1.6 CX	4/5	B-4	106	П	M5	R15	170	14,5	5,7	•/•	2	•	•	•	•	•	•	•	•	•	394 000
1.6 DX	4/5	B-4	106	П	M5	R15	170	10,5	7,8	•/•	2	•	•	•	•	•	•	•	•	•	419 000

Cebrium

Тип - седан • снаряженная масса, кг - н.д. • габариты, мм - 4700/1765/1490 • база, мм - 2700 • объем багажника, л - 620 • объем бака, л - 55 • клиренс, мм - 170 • гарантия, лет/тыс. км - 5/150 • начало продаж - 2014 • рестайлинг - н.д.

1.8 Comfort	4/5	B-4	133	П	M5	R16	180	17,0	7,9	•/•	2	•	•	•	•	•	•	•	•	•	554 900
1.8 Luxury	4/5	B-4	133	П	M5	R16	180	17,0	7,9	•/•	6	•	•	•	•	•	•	•	•	•	594 900

X60

Тип - кроссовер • снаряженная масса, кг - 1330 • габариты, мм - 4325/1790/1690 • база, мм - 2600 • объем багажника, л - 405/1794 • объем бака, л - 55 • клиренс, мм - 179 • гарантия, лет/тыс. км - 5/150 • начало продаж - 2010 • рестайлинг - н.д.

1.8 Base	5/5	B-4	128	П	M5	R16	170	н.д.	8,2	•/•	2	•	•	•	•	•	•	•	•	•	499 900
1.8 LX	5/5	B-4	128	П	M5	R16	170	н.д.	8,2	•/•	2	•	•	•	•	•	•	•	•	•	599 900

LUXGEN WWW.LUXGEN-MOTOR.RU

7 SUV

Тип - кроссовер • снаряженная масса, кг - 1800 • габариты, мм - 4800/1930/1720 • база, мм - 2910 • объем багажника, л - 1204 • объем бака, л - 75 • клиренс, мм - 229 • гарантия, лет/тыс. км - 3/100 • начало продаж - 2010 • рестайлинг - 2013.

2.2 Comfort	5/5	B-4	175	П	A5	R18	190	н.д.	н.д.	•/•	2	•	•	•	•	•	•	•	•	•	1 320 000
2.2 Comfort+	5/5	B-4	175	4x4	A5	R18	190	10,3	н.д.	•/•	6	•	•	•	•	•	•	•	•	•	1 520 000
2.2 Prestige	5/5	B-4	175	4x4	A5	R18	190	10,3	н.д.	•/•	6	•	•	•	•	•	•	•	•	•	1 610 000

MASERATI WWW.MASERATI.COM

GranTurismo

Тип - купе • снаряженная масса, кг - 1880 • габариты, мм - 4881/1915/1353 • база, мм - 2942 • объем багажника, л - 260 • объем бака, л - 86 • клиренс, мм - н.д. • гарантия, лет/тыс. км - 2/- • начало продаж - 2007 • рестайлинг - н.д.

4.2	2/4	B-V8	405	3	A6	R19	285	5,2	14,3	•/•	6	•	•	•	•	•	•	•	•	•	5 889 000
4.7	2/4	B-V8	450	3	A6	R20	295	4,9	15,5	•/•	6	•	•	•	•	•	•	•	•	•	6 270 000

GranCabrio

Тип - кабриолет • снаряженная масса, кг - 1980 • габариты, мм - 4881/1915/1353 • база, мм - 2942 • объем багажника, л - 173 • объем бака, л - 86 • клиренс, мм - н.д. • гарантия, лет/тыс. км - 2/- • начало продаж - 2009 • рестайлинг - н.д.

4.7	2/4	B-V8	440	3	A6	R20	283	5,3	14,5	•/•	4	•	•	•	•	•	•	•	•	•	7 059 000
-----	-----	------	-----	---	----	-----	-----	-----	------	-----	---	---	---	---	---	---	---	---	---	---	-----------

Quattroporte

Тип - седан • снаряженная масса, кг - 1860 • габариты, мм - 5262/1948/1481 • база, мм - 3171 • объем багажника, л - 530 • объем бака, л - 80 • клиренс, мм - н.д. • гарантия, лет/тыс. км - 2/- • начало продаж - 2012 • рестайлинг - н.д.

3.0	4/5	B-V6	404	3	A8	R20	285	5,1	н.д.	•/•	6	•	•	•	•	•	•	•	•	•	н.д.
3.8	4/5	B-V8	530	3	A8	R20	307	4,7	н.д.	•/•	6	•	•	•	•	•	•	•	•	•	н.д.

MAZDA WWW.MAZDA.RU

2

Тип - хэтчбек • снаряженная масса, кг - 955 • габариты, мм - 3885/1695/1475 • база, мм - 2490 • объем багажника, л - 250 • объем бака, л - 43 • клиренс, мм - 155 • гарантия, лет/тыс. км - 3/100 • начало продаж - 2007 • рестайлинг - 2011.

1.3 Direct	5/5	B-4	75	П	M5	R14	168	14,0	5,4	•/•	2	•	•	•	•	•	•	•	•	•	535 000
1.5 Energy	5/5	B-4	103	П	M5	R15	188	10,4	5,9	•/•	6	•	•	•	•	•	•	•	•	•	626 000



3

Тип - седан • снаряженная масса, кг - н.д. • габариты, мм - 4585/1795/1450 • база, мм - 2700 • объем багажника, л - 408 • объем бака, л - 51 • клиренс, мм - 160 • гарантия, лет/тыс. км - 3/100 • начало продаж - 2013 • рестайлинг - н.д.

1.5 Energy AT	5/5	B-4	103	П	A4	R16	168	12,1	6,8	•/•	6	•	•	•	•	•	•	•	•	•	646 000
1.5 Sport AT	5/5	B-4	103	П	A4	R16	168	12,1	6,8	•/•	6	•	•	•	•	•	•	•	•	•	719 000

3

Тип - хэтчбек • снаряженная масса, кг - 1180 • габариты, мм - 4465/1795/1450 • база, мм - 2700 • объем багажника, л - 308/1250 • объем бака, л - 51 • клиренс, мм - 160 • гарантия, лет/тыс. км - 3/100 • начало продаж - 2013 • рестайлинг - н.д.

1.6 Drive	4/5	B-4	104	П	M5	R16	187	12,8	5,7	•/•	6	•	•	•	•	•	•	•	•	•	645 000
1.6 Active	4/5	B-4	104	П	M5	R16	187	12,8	5,7	•/•	6	•	•	•	•	•	•	•	•	•	690 000
1.6 Active AT	4/5	B-4	104	П	A4	R16	177	13,5	6,3	•/•	6	•	•	•	•	•	•	•	•	•	725 000
1.6 Active+ AT	4/5	B-4	104	П	A4	R16	177	13,5	6,3	•/•	6	•	•	•	•	•	•	•	•	•	780 000
1.5 Active AT	4/5	B-4	120	П	A6	R16	191	11,6	5,8	•/•	6	•	•	•	•	•	•	•	•	•	780 000
1.5 Active+ AT	4/5	B-4	120	П	A6	R16	191	11,6	5,8	•/•	6	•	•	•	•	•	•	•	•	•	835 000
1.5 Supreme AT	4/5	B-4	120	П	A6	R16	191	11,6	5,8	•/•	6	•	•	•	•	•	•	•	•	•	895 000
2.0 Supreme AT	4/5	B-4	150	П	A6	R16	210	8,9	6,2	•/•	6	•	•	•	•	•	•	•	•	•	950 000

5

Тип - мини-вэн • снаряженная масса, кг - 1395 • габариты, мм - 4585/1750/1615 • база, мм - 2750 • объем багажника, л - 158/426/780 • объем бака, л - 60 • клиренс, мм - 130 • гарантия, лет/тыс. км - 3/100 • начало продаж - 2010 • рестайлинг - н.д.

1.6 Active	5/5	B-4	104	П	M5	R16	184	13,0	5,9	•/•	6	•	•	•	•	•	•	•	•	•	700 000
1.6 Active AT	5/5	B-4	104	П	A4	R16	175	13,6	6,5	•/•	6	•	•	•	•	•	•	•	•	•	735 000
1.6 Active+ AT	5/5	B-4	104	П	A4	R16	175	13,6	6,5	•/•	6	•	•	•	•	•	•	•	•	•	790 000
1.5 Active AT	5/5	B-4	120	П	A6	R16	186	11,7	5,8	•/•	6	•	•	•	•	•	•	•	•	•	790 000
1.5 Active+ AT	5/5	B-4	120	П	A6	R16	186	11,7	5,8	•/•	6	•	•	•	•	•	•	•	•	•	845 000
1.5 Supreme AT	5/5	B-4	120	П	A6	R16	186	11,7	5,8	•/•	6	•	•	•	•	•	•	•	•	•	905 000
2.0 Supreme AT	5/5	B-4	150	П	A6	R16	210	9,0	6,2	•/•	6	•	•	•	•	•	•	•	•	•	960 000

6

Тип - седан • снаряженная масса, кг - 1340 • габариты, мм - 4870/1840/1450 • база, мм - 2725 • объем багажника, л - 483 • объем бака, л - 62 • клиренс, мм - 165 • гарантия, лет/тыс. км - 3/100 • начало продаж - 2012 • рестайлинг - н.д.

2.0 Drive	4/5	B-4	150	П	M6	R17	208	9,7	6,0	•/•	6	•	•	•	•	•	•	•	•	•	925 000
2.0 Drive AT	4/5	B-4	150	П	A6	R17	207	10,6	6,1	•/•	6	•	•	•	•	•	•	•	•	•	975 000
2.0 Active AT	4/5	B-4	150	П	A6	R17	207	10,6	6,1	•/•	6	•	•	•	•	•	•	•	•	•	1 025 000
2.0 Supreme AT	4/5	B-4	150	П	A6	R19	207	10,6	6,1	•/•	6	•	•	•	•	•	•	•	•	•	1 149 000

MX-5

Тип - родстер • снаряженная масса, кг - 1075 • габариты, мм - 4020/1720/1245 • база, мм - 2330 • объем багажника, л - 150 • объем бака, л - 50 • клиренс, мм - 136 • гарантия, лет/тыс. км - 3/100 • начало продаж - 2006 • рестайлинг - 2009.

1.8 Energy	2/2	B-4	126	3	M5	R16	194	9,9	7,0	•/•	4	•	•	•	•	•	•	•	•	•	1 126 000
2.0 Sport	2/2	B-4	160	3	M6	R17	218	7,9	7,6	•/•	4	•	•	•	•	•	•	•	•	•	1 301 000
2.0 Comfort AT	2/2	B-4	160	3	A6	R17	192	8,5	7,9	•/•	4	•	•	•	•	•	•	•	•	•	1 308 000

CX-5

Тип - кроссовер • снаряженная масса, кг - н.д. • габариты, мм - 4540/1840/1670 • база, мм - 2700 • объем багажника, л - 463 • объем бака, л - 56 • клиренс, мм - 215 • гарантия, лет/тыс. км - 3/100 • начало продаж - 2012 • рестайлинг - н.д.

2.0 Direct	5/5	B-4	150	П	M6	R17	197	9,3	6,2	•/•	6	•	•	•	•	•	•	•	•	•	929 000
2.0 Touring AT	5/5	B-4	150	П	A6	R17	191	9,3	6,3	•/•	6	•	•	•	•						

Условные обозначения:

Б	бензиновый двигатель
Д	дизельный двигатель
V	V-образное расположение цилиндров
W	W-образное расположение цилиндров

Н	оппозитное расположение цилиндров
П	передний привод
З	задний привод
4x4	полный привод
M	механическая трансмиссия

A	автоматическая трансмиссия
AM	автоматизированная механическая трансмиссия
Вар	трансмиссия с клиноремным вариатором
K	кондиционер
KK	климат-контроль

АП	аудиоподготовка
CD/CD+	CD-ресивер/с чейнджером
DVD/DVD+	DVD-проигрыватель/с чейнджером
H/N	жесткий диск/навигация
/	посадочный диаметр шины радиального типа

АВТОМОБИЛИ 2014 ГОДА КАТАЛОГ

Модель, модификация, исполнение	Количество дверей/мест	Тип мотора — число цилиндров	Мощность, л.с.	Привод	Коробка передач	Размер шин, дюймы*	Максимальная скорость, км/ч	Работот 0-100 км/ч, с	Средний расход топлива, л	ABS / ESP	Подушки безопасности, шт.	Климатическая система	Ксенон	Противотуманные фары	Аудиосистема	Литые диски	Кожаный салон	Электростеклоподъемники	Подогрев сидений	Рекомендованная цена, руб.
---------------------------------	------------------------	------------------------------	----------------	--------	-----------------	--------------------	-----------------------------	-----------------------	---------------------------	-----------	---------------------------	-----------------------	--------	----------------------	--------------	-------------	---------------	-------------------------	------------------	----------------------------

Модель, модификация, исполнение	Количество дверей/мест	Тип мотора — число цилиндров	Мощность, л.с.	Привод	Коробка передач	Размер шин, дюймы*	Максимальная скорость, км/ч	Работот 0-100 км/ч, с	Средний расход топлива, л	ABS / ESP	Подушки безопасности, шт.	Климатическая система	Ксенон	Противотуманные фары	Аудиосистема	Литые диски	Кожаный салон	Электростеклоподъемники	Подогрев сидений	Рекомендованная цена, руб.
---------------------------------	------------------------	------------------------------	----------------	--------	-----------------	--------------------	-----------------------------	-----------------------	---------------------------	-----------	---------------------------	-----------------------	--------	----------------------	--------------	-------------	---------------	-------------------------	------------------	----------------------------

MERCEDES-BENZ WWW.MERCEDES-BENZ.RU

A-class
 Тип - хэтчбек • снаряженная масса, кг - 1370 • габариты, мм - 4292/1780/1433 • база, мм - 2699 • объем багажника, л - 341/1157 • объем бака, л - 50 • клиренс, мм - н.д. • гарантия, лет/тыс. км - 2/- • начало продаж - 2012 • рестайлинг - н.д.

180	5/5	Б-4	122	П	M6	R15	202	9,2	5,8	-/+	7	K		CD						875 000
180	5/5	Б-4	122	П	A7	R15	202	9,1	5,7	-/+	7	K		CD						965 000
200 «Общая серия»	5/5	Б-4	156	П	A7	R16	224	8,3	5,7	-/+	7	K		CD						1170 000
45 AMG «Общая серия»	5/5	Б-4	360	4x4	A7	R18	250	4,6	6,9	-/+	7	K		CD						1990 000

CLA-class
 Тип - седан • снаряженная масса, кг - 1430 • габариты, мм - 4630/1777/1432 • база, мм - 2699 • объем багажника, л - 470 • объем бака, л - 50 • клиренс, мм - н.д. • гарантия, лет/тыс. км - 2/- • начало продаж - 2013 • рестайлинг - н.д.

200 «Общая серия»	4/5	Б-4	156	П	A7	R16	230	8,5	5,9	-/+	7	K		CD						1270 000
250 4Matic «Общая серия»	4/5	Б-4	156	4x4	A7	R16	240	6,7	6,2	-/+	7	K		CD						1580 000
45 AMG «Общая серия»	4/5	Б-4	360	4x4	A7	R18	250	4,6	6,9	-/+	7	K		CD						2290 000

B-class
 Тип - мини-вэн • снаряженная масса, кг - 1425 • габариты, мм - 4359/1786/1557 • база, мм - 2699 • объем багажника, л - 486/1545 • объем бака, л - 50 • клиренс, мм - н.д. • гарантия, лет/тыс. км - 2/- • начало продаж - 2012 • рестайлинг - н.д.

180	5/5	Б-4	122	П	M6	R16	190	10,4	6,2	-/+	7	K		CD						950 000
180	5/5	Б-4	122	П	A7	R16	190	10,2	6,2	-/+	7	K		CD						1040 000
180 CDI «Общая серия»	5/5	Д-4	109	П	A7	R16	190	10,7	4,7	-/+	7	K		CD						1100 000
200 «Общая серия»	5/5	Б-4	156	П	A7	R16	220	8,4	6,2	-/+	7	K		CD						1170 000

C-class
 Тип - седан • снаряженная масса, кг - 1425 • габариты, мм - 4686/1810/1442 • база, мм - 2840 • объем багажника, л - 480 • объем бака, л - 41 • клиренс, мм - н.д. • гарантия, лет/тыс. км - 2/- • начало продаж - 2014 • рестайлинг - н.д.

180 «Общая серия»	4/5	Б-4	156	3	A7	R16	156	8,5	5,8	-/+	7	KK		CD						1520 000
-------------------	-----	-----	-----	---	----	-----	-----	-----	-----	-----	---	----	--	----	--	--	--	--	--	----------

C-class Coupe
 Тип - купе • снаряженная масса, кг - 1505 • габариты, мм - 4590/1770/1406 • база, мм - 2760 • объем багажника, л - 450 • объем бака, л - 59 • клиренс, мм - 140 • гарантия, лет/тыс. км - 2/- • начало продаж - 2008 • рестайлинг - 2011.

180 «Общая серия»	2/4	Б-4	156	3	A7	R16	223	8,5	6,3	-/+	7	KK		CD						1550 000
250 «Общая серия»	2/4	Б-4	204	3	A7	R17	240	7,2	6,7	-/+	7	KK		CD						1750 000
63 AMG «Общая серия»	4/5	Б-V8	457	3	A7	R18	250	4,5	12,0	-/+	7	KK		CD						3550 000

E-class
 Тип - седан • снаряженная масса, кг - 1655 • габариты, мм - 4879/1854/1474 • база, мм - 2874 • объем багажника, л - 540 • объем бака, л - 59 • клиренс, мм - 140 • гарантия, лет/тыс. км - 2/- • начало продаж - 2009 • рестайлинг - 2013.

200 «Общая серия»	4/5	Б-4	184	3	A7	R16	233	7,9	6,1	-/+	7	KK		CD						1850 000
250 «Общая серия»	4/5	Б-4	211	3	A7	R16	243	7,4	6,1	-/+	7	KK		CD						1990 000
220 CDI «Общая серия»	4/5	Д-4	170	3	A7	R16	227	8,4	5,1	-/+	7	KK		CD						1900 000
250 CDI «Общая серия»	4/5	Д-4	204	3	A7	R17	238	7,9	5,7	-/+	7	KK		CD						2280 000
300 «Общая серия»	4/5	Б-V6	252	3	A7	R17	250	7,1	7,0	-/+	7	KK		CD						2320 000
300 4Matic «Общая серия»	4/5	Б-V6	252	4x4	A7	R17	245	7,4	7,5	-/+	7	KK		CD						2550 000
400 «Общая серия»	4/5	Б-V6	333	3	A7	R17	250	5,4	8,5	-/+	7	KK		CD						2700 000
500 4Matic	4/5	Б-V8	408	4x4	A7	R18	250	5,2	9,4	-/+	7	KK		CD						3520 000
63 AMG «Общая серия»	4/5	Б-V8	558	4x4	A7	R19	250	3,7	10,3	-/+	7	KK		CD						4530 000

E-class Coupe
 Тип - купе • снаряженная масса, кг - 1580 • габариты, мм - 4703/1786/1397 • база, мм - 2764 • объем багажника, л - 450 • объем бака, л - 66 • клиренс, мм - 140 • гарантия, лет/тыс. км - 2/- • начало продаж - 2009 • рестайлинг - 2011.

200 «Общая серия»	2/4	Б-4	184	3	A7	R17	240	7,8	6,0	-/+	7	KK		CD						1960 000
250 «Общая серия»	2/4	Б-4	211	3	A7	R17	242	7,1	6,1	-/+	7	KK		CD						2100 000
300 «Общая серия»	2/4	Б-V6	250	3	A7	R17	250	6,9	7,3	-/+	7	KK		CD						2390 000
350 4Matic «Общая серия»	2/4	Б-V6	306	4x4	A7	R17	250	6,9	7,3	-/+	7	KK		CD						2700 000

E-class Cabrio
 Тип - кабриолет • снаряженная масса, кг - 1580 • габариты, мм - 4698/1786/1397 • база, мм - 2760 • объем багажника, л - 300/390 • объем бака, л - 66 • клиренс, мм - 140 • гарантия, лет/тыс. км - 2/- • начало продаж - 2010 • рестайлинг - 2011.

250 «Общая серия»	2/4	Б-4	211	3	A7	R17	245	7,5	6,5	-/+	5	KK		CD						2710 000
300 «Общая серия»	2/4	Б-V6	250	3	A7	R17	250	7,2	7,5	-/+	5	KK		CD						2960 000

CLS-class
 Тип - седан • снаряженная масса, кг - 1625 • габариты, мм - 4913/1873/1390 • база, мм - 2854 • объем багажника, л - 505 • объем бака, л - 80 • клиренс, мм - 140 • гарантия, лет/тыс. км - 2/- • начало продаж - 2011 • рестайлинг - н.д.

350	4/4	Б-V6	306	3	A7	R17	250	6,1	8,9	-/+	7	KK		CD						2850 000
350 CDI 4Matic	4/4	Д-V6	265	4x4	A7	R17	250	6,4	6,9	-/+	7	KK		CD						2950 000
500 4Matic	4/4	Б-V8	408	4x4	A7	R18	250	5,2	9,7	-/+	7	KK		CD						4000 000
63 AMG 4Matic	4/4	Б-V8	558	4x4	A7	R19	250	3,7	10,4	-/+	7	KK		CD						5000 000

SLK-class

Тип - родстер • снаряженная масса, кг - 1470 • габариты, мм - 4134/1810/1301 • база, мм - 2430 • объем багажника, л - 225/335 • объем топливного бака, л - 70 • гарантия, лет/тыс. км - 2/- • начало продаж - 2012 • рестайлинг - н.д.

250 «Общая серия»	2/2	Б-4	204	3	A7	R17	243	6,6	6,6	-/+	6	KK		CD						2290 000
350	2/2	Б-V6	306	3	A7	R17	250	5,6	7,1	-/+	6	KK		CD						2570 000
55 AMG	2/2	Б-V8	421	3	A7	R18	250	4,6	8,4	-/+	6	KK		CD						3250 000

SL-class
 Тип - купе-кабриолет • снаряженная масса, кг - 1685 • габариты, мм - 4617/1871/1315 • база, мм - 2585 • объем багажника, л - 344/504 • объем бака, л - 65 • клиренс, мм - 140 • гарантия, лет/тыс. км - 2/- • начало продаж - 2012 • рестайлинг - н.д.

350	2/2	Б-V6	306	3	A7	R17	250	5,9	7,5	-/+	6	KK		DVD						4400 000	
500	2/2	Б-V8	435	3	A7	R17	250	4,6	9,2	-/+	6	KK		DVD							5600 000
63 AMG	2/2	Б-V8	537	3	A7	R19	250	4,3	9,9	-/+	6	KK		DVD							7800 000
65 AMG	2/2	Б-V8	630	3	A7	R19	250	4,0	11,6	-/+	6	KK		DVD							11800 000

S-class
 Тип - седан • снаряженная масса, кг - 1945 • габариты, мм - 5246/1899/1496 • база, мм - 3165 • объем багажника, л - 510 • объем бака, л - 70 • клиренс, мм - 140 • гарантия, лет/тыс. км - 2/- • начало продаж - 2013 • рестайлинг - н.д.

400 Hybrid	4/5	Б-V6	306	3	A7	R17	250	6,8	6,8	-/+	8	KK		DVD						4200 000	
500	4/5	Б-V6	455	3	A7	R18	250	4,8	9,1	-/+	8	KK		DVD							4990 000
63 AMG	4/5	Б-V6	455	4x4	A7	R19	250	4,0	10,3	-/+	8	KK		DVD							6990 000

CL-class
 Тип - купе • снаряженная масса, кг - 1995 • габариты, мм - 5065/1871/1418 • база, мм - 2955 • объем багажника, л - 490 • объем бака, л - 90 • клиренс, мм - 150 • гарантия, лет/тыс. км - 2/- • начало продаж - 2006 • рестайлинг - 2010.

500	2/4	Б-V8	388	3	A7	R17	250	5,4	12,1	-/+	8	K		DVD						6200 000	
500 4Matic	2/4	Б-V8	388	4x4	A7	R17	250	5,4	12,8	-/+	8	K		DVD							6500 000
600	2/4	Б-V12	517	3	A5	R18	250	4,6	14,3	-/+	8	K		DVD+							8800 000
63 AMG	2/4	Б-V8	525	3	A7	R19	250	4,6	14,9	-/+	8	K		DVD							8800 000
65 AMG	2/4	Б-V12	612	3	A5	R20	250	4,4	14,8	-/+	8	K		DVD							13000 000

SLS AMG
 Тип - купе/родстер • снаряженная масса, кг - 1695 • габариты, мм - 4638/1939/1262 • база, мм - 2680 • объем багажника, л - 176 • объем бака, л - 85 • клиренс, мм - н.д. • гарантия, лет/тыс. км - 2/- • начало продаж - 2010 • рестайлинг - н.д.

6.2 Coupe	2/4	Б-V8	571	3	AM7	R20	317	3,8	13,2	-/+	8	KK		DVD						9500 000	
6.2 Roadster	2/4	Б-V8	571	3	AM7	R17	317	3,8	13,2	-/+	8	KK		DVD							9900 000

R-class
 Тип - мини-вэн • снаряженная масса, кг - 2230 • габариты, мм - 5157/1922/1674 • база, мм - 3215 • объем багажника, л - 414/2436 • объем бака, л - 80 • клиренс, мм - 147 • гарантия, лет/тыс. км - 2/- • начало продаж - 2005 • рестайлинг - 2011.

350 4Matic «Общая серия»	5/7	Б-V6	272	4x4	A7	R18	230	7,6	11,5	-/+	6	KK		CD+						2750 000	
500 4Matic «Общая серия»	5/7	Б-V8	387	4x4	A7	R19	250	6,3	13,4	-/+	6	KK		CD+							3650 000

GLA-class
 Тип - кроссовер • снаряженная масса, кг - 1395 • габариты, мм - 4417/1804/1494 • база, мм - 2699 • объем багажника, л - 421/836 • объем бака, л - 50 • клиренс, мм - 160 • гарантия, лет/тыс. км - 2/- • начало продаж - 2014 • рест



КАТАЛОГ АВТОМОБИЛИ 2014 ГОДА

Модель, модификация, исполнение	Количество дверей/мест	Тип мотора — число цилиндров	Мощность, л.с.	Привод	Коробка передач	Размер шин, дюймов*	Максимальная скорость, км/ч	Расход 0-100 км/ч, с	Средний расход топлива, л	ABS / ESP	Подушки безопасности, шт.	Климатическая система	Ксенон	Противотуманные фары	Аудиосистема	Литые диски	Кожаный салон	Сервопривод стекол	Подогрев сидений	Рекомендованная цена, руб.
---------------------------------	------------------------	------------------------------	----------------	--------	-----------------	---------------------	-----------------------------	----------------------	---------------------------	-----------	---------------------------	-----------------------	--------	----------------------	--------------	-------------	---------------	--------------------	------------------	----------------------------

65 AMG 5/5 B-V12 612 4x4 A5 R20230 5.3 17.0 -/+ 6 KK • • DVD+ • • • • 14 000 000

GL-class



Тип - внедорожник • снаряженная масса, кг - 2455 • габариты, мм - 5120/1934/1850 • база, мм - 3075 • объем багажника, л - 680/2200 • объем бака, л - 100 • клиренс, мм - 200 • гарантия, лет/тыс. км - 2/- • начало продаж - 2012 • рестайлинг - н.д.

350 CDI «Особая серия»	5/7 D-V6 258 4x4 A7	R18 220	7.9	8.0	-/+	7	KK	•	DVD+	•	•	•	•	•	•	•	•	•	•	•	3 470 000
500 «Особая серия»	5/7 B-V8 435 4x4 A7	R19 250	5.4	11.5	-/+	7	KK	•	DVD+	•	•	•	•	•	•	•	•	•	•	•	5 200 000
63 AMG	5/7 B-V8 557 4x4 A7	R21 250	4.9	12.3	-/+	7	KK	•	DVD+	•	•	•	•	•	•	•	•	•	•	•	6 800 000

Где купить Mercedes-Benz

Автофорум

(812) 329-1000

MINI

WWW.MINI.RU

Mini



Тип - хэтчбек • снаряженная масса, кг - 1135 • габариты, мм - 3700/1685/1410 • база, мм - 2465 • объем багажника, л - 160/680 • объем бака, л - 40 • клиренс, мм - 140 • гарантия, лет/тыс. км - 2/- • начало продаж - 2006 • рестайлинг - 2010.

1.4 One	3/4 B-4 95	П M6 R15 186	10.5	5.4	-/+	6			CD	•	•	•	•	•	•	•	•	•	•	•	730 000
1.4 One AT	3/4 B-4 95	П A6 R15 186	10.5	5.4	-/+	6			CD	•	•	•	•	•	•	•	•	•	•	•	874 500
1.6 Cooper	3/4 B-4 120	П M6 R15 203	9.1	5.4	-/+	6			CD	•	•	•	•	•	•	•	•	•	•	•	800 000
1.6 Cooper AT	3/4 B-4 120	П A6 R15 203	9.1	5.4	-/+	6			CD	•	•	•	•	•	•	•	•	•	•	•	874 500
1.6 Cooper S	3/4 B-4 184	П M6 R16 228	7.0	5.8	-/+	6	K		CD	•	•	•	•	•	•	•	•	•	•	•	1 075 000
1.6 Cooper S AT	3/4 B-4 184	П A6 R16 223	7.2	6.4	-/+	6	K		CD	•	•	•	•	•	•	•	•	•	•	•	1 149 500

Mini Cabrio



Тип - кабриолет • снаряженная масса, кг - 1240 • габариты, мм - 3700/1685/1414 • база, мм - 2465 • объем багажника, л - 125/660 • объем бака, л - 40 • клиренс, мм - 140 • гарантия, лет/тыс. км - 2/- • начало продаж - 2009 • рестайлинг - 2010.

1.6 Cooper	2/4 B-4 120	П M6 R15 198	10.5	5.7	-/+	4			CD	•	•	•	•	•	•	•	•	•	•	•	1 000 000
1.6 Cooper AT	2/4 B-4 120	П A6 R15 191	13.3	6.7	-/+	4			CD	•	•	•	•	•	•	•	•	•	•	•	1 074 500
1.6 Cooper S	2/4 B-4 184	П M6 R16 225	7.3	6.0	-/+	4	K		CD	•	•	•	•	•	•	•	•	•	•	•	1 275 000
1.6 Cooper S AT	2/4 B-4 184	П A6 R16 220	7.6	6.6	-/+	4	K		CD	•	•	•	•	•	•	•	•	•	•	•	1 349 500

Clubman



Тип - универсал • снаряженная масса, кг - 1215 • габариты, мм - 3935/1685/1425 • база, мм - 2545 • объем багажника, л - 260/930 • объем бака, л - 40 • клиренс, мм - 140 • гарантия, лет/тыс. км - 2/- • начало продаж - 2007 • рестайлинг - 2010.

1.6 One	4/4 B-4 98	П M6 R15 185	11.1	5.5	-/+	6			CD	•	•	•	•	•	•	•	•	•	•	•	820 000
1.6 One AT	4/4 B-4 98	П A6 R15 179	12.8	6.5	-/+	6			CD	•	•	•	•	•	•	•	•	•	•	•	890 400
1.6 Cooper	4/4 B-4 122	П M6 R15 201	9.8	5.5	-/+	6			CD	•	•	•	•	•	•	•	•	•	•	•	880 000
1.6 Cooper AT	4/4 B-4 122	П A6 R15 195	10.9	6.6	-/+	6			CD	•	•	•	•	•	•	•	•	•	•	•	955 400
1.6 Cooper S	4/4 B-4 184	П M6 R16 227	7.5	5.9	-/+	6	K		CD	•	•	•	•	•	•	•	•	•	•	•	1 165 000
1.6 Cooper S AT	4/4 B-4 184	П A6 R16 222	7.7	6.4	-/+	6	K		CD	•	•	•	•	•	•	•	•	•	•	•	1 239 500

Countryman



Тип - кроссовер • снаряженная масса, кг - 1265 • габариты, мм - 4110/1789/1561 • база, мм - 2595 • объем багажника, л - 350/1170 • объем бака, л - 47 • клиренс, мм - 150 • гарантия, лет/тыс. км - 2/- • начало продаж - 2010 • рестайлинг - н.д.

1.6 Cooper	5/5 B-4 122	П M6 R16 190	10.5	6.1	-/+	6	K		CD	•	•	•	•	•	•	•	•	•	•	•	940 000
1.6 Cooper AT	5/5 B-4 122	П A6 R16 182	11.6	7.2	-/+	6	K		CD	•	•	•	•	•	•	•	•	•	•	•	1 014 500
1.6 Cooper S	5/5 B-4 184	4x4 M6 R17 210	7.9	6.7	-/+	6	K		CD	•	•	•	•	•	•	•	•	•	•	•	1 280 000
1.6 Cooper S AT	5/5 B-4 184	4x4 A6 R17 205	8.3	7.7	-/+	6	K		CD	•	•	•	•	•	•	•	•	•	•	•	1 354 500

Paceman



Тип - кроссовер • снаряженная масса, кг - 1255 • габариты, мм - 4109/1786/1518 • база, мм - 2596 • объем багажника, л - 330/1080 • объем бака, л - 47 • клиренс, мм - 135 • гарантия, лет/тыс. км - 2/- • начало продаж - 2012 • рестайлинг - н.д.

1.6 Cooper	3/4 B-4 122	П M6 R16 192	10.4	6.0	-/+	6	K		CD	•	•	•	•	•	•	•	•	•	•	•	995 000
1.6 Cooper S	3/4 B-4 184	4x4 M6 R17 212	7.8	6.7	-/+	6	K		CD	•	•	•	•	•	•	•	•	•	•	•	1 350 000

MITSUBISHI

WWW.MITSUBISHI-MOTORS.RU

i-MiEV



Тип - хэтчбек • снаряженная масса, кг - 1110 • габариты, мм - 3475/1475/1610 • база, мм - 2550 • объем багажника, л - 227/860 • запас хода, км - 150 • клиренс, мм - 150 • гарантия, лет/тыс. км - 3/100 • начало продаж - 2011 • рестайлинг - н.д.

5/4 Э 67	3 Вар R15 130	15.9	н.д.	-/+	6	K			АП	•	•	•	•	•	•	•	•	•	•	•	999 000
----------	---------------	------	------	-----	---	---	--	--	----	---	---	---	---	---	---	---	---	---	---	---	---------

Lancer X



Тип - седан • снаряженная масса, кг - 1290 • габариты, мм - 4570/1760/1505 • база, мм - 2635 • объем багажника, л - 315 • объем бака, л - 59 • клиренс, мм - 150/165 • гарантия, лет/тыс. км - 3/100 • начало продаж - 2007 • рестайлинг - 2011.

1.5 Invite AT	4/5 B-4 109	П A4 R16 178	14.3	7.0	-/+	2	K		CD	•	•	•	•	•	•	•	•	•	•	•	659 000
1.5 Invite+	4/5 B-4 109	П M5 R16 191	11.6	6.4	-/+	2	K		CD	•	•	•	•	•	•	•	•	•	•	•	659 000
1.5 Invite+ AT	4/5 B-4 109	П A4 R16 178	14.3	7.0	-/+	2	K		CD	•	•	•	•	•	•	•	•	•	•	•	689 000
1.8 Invite+	4/5 B-4 143	П M5 R16 204	9.8	7.7	-/+	7	K		CD	•	•	•	•	•	•	•	•	•	•	•	749 000
1.8 Invite+ CVT	4/5 B-4 143	П Вар R16 192	11.2	7.9	-/+	7	K		CD	•	•	•	•	•	•	•	•	•	•	•	789 000
2.0T Evo Intense	4/5 B-4 295	4x4 M5 R18 240	5.4	10.2	-/+	7	KK		CD+	•	•	•	•	•	•	•	•	•	•	•	1 939 000
2.0T Evo Intense SST	4/5 B-4 295	4x4AM6 R18 242	6.3	10.5	-/+	7	KK		CD+	•	•	•	•	•	•	•	•	•	•	•	2 139 000
2.0T Evo Ultimate	4/5 B-4 295	4x4 M5 R18 240	5.4	10.2	-/+	7	KK		CD+	•	•	•	•	•	•	•	•	•	•	•	2 039 000

Модель, модификация, исполнение	Количество дверей/мест	Тип мотора — число цилиндров	Мощность, л.с.	Привод	Коробка передач	Размер шин, дюймов*	Максимальная скорость, км/ч	Расход 0-100 км/ч, с	Средний расход топлива, л	ABS / ESP	Подушки безопасности, шт.	Климатическая система	Ксенон	Противотуманные фары	Аудиосистема	Литые диски	Кожаный салон	Электростеклоподъемники	Подогрев сидений	Рекомендованная цена, руб.
---------------------------------	------------------------	------------------------------	----------------	--------	-----------------	---------------------	-----------------------------	----------------------	---------------------------	-----------	---------------------------	-----------------------	--------	----------------------	--------------	-------------	---------------	-------------------------	------------------	----------------------------

2.0T Evo Ultimate SST 4/5 B-4 295 4x4AM6 R18 242 6.3 10.5 -/+ 7 KK • • CD+ • • • • 2 239 000

ASX



Тип - кроссовер • снаряженная масса, кг - 1300 • габариты, мм - 4295/1770/1625 • база, мм - 2670 • объем багажника, л - 415 • объем бака, л - 60 • клиренс, мм - 195 • гарантия, лет/тыс. км - 3/100 • начало продаж - 2010 • рестайлинг - н.д.

1.6 Invite	5/5 B-4 117	П M5 R16 183	11.4	6.1	-/+	2	KK		CD	•	•	•	•	•	•	•	•	•	•	•	749 000
1.6 Intense	5/5 B-4 117	П M5 R16 183	11.4	6.1	-/+	2	KK		CD	•	•	•	•	•	•	•	•	•	•	•	799 000
1.8 Invite CVT	5/5 B-4 140	П Вар R16 186	13.1	7.6	-/+	2	KK		CD	•	•	•	•	•	•	•	•	•	•	•	879 000
1.8 Intense CVT	5/5 B-4 140	П Вар R16 186	13.1	7.6	-/+	7	KK		CD	•	•	•	•	•	•	•	•	•	•	•	929 000
1.8 Instyle CVT	5/5 B-4 140	П Вар R16 186	13.1	7.6	-/+	7	KK		CD	•	•	•	•	•	•	•	•	•	•	•	999 000
2.0 Intense CVT	5/5 B-4 150	4x4 Вар R17 188	11.9	8.1	-/+	2	KK		CD	•	•	•	•	•	•	•	•	•	•	•	1 039 000
2.0 Instyle CVT	5/5 B-4 150	4x4 Вар R17 188	11.9	8.1	-/+	7	KK		CD	•	•	•	•	•	•	•	•	•	•	•	1 129 000
2.0 Ultimate CVT	5/5 B-4 150	4x4 Вар R17 188	11.9	8.1	-/+	7	KK		CD	•	•	•	•	•	•	•	•	•	•	•	1 229 000
2.0 Exclusive CVT	5/5 B-4 150	4x4 Вар R17 188	11.9	8.1	-/+	7	KK		DVD	•	•	•	•	•	•	•	•	•	•	•	1 279 000

Outlander



Тип - кроссовер • снаряженная масса, кг - 1480 • габариты, мм - 4643/1801/1679 • база, мм - 2670 • объем багажника, л - н.д. • объем бака, л - 63 • клиренс, мм - 215 • гарантия, лет/тыс. км - 3/100 • начало продаж - 2012 • рестайлинг - н.д.

2.0 Inform CVT	5/5 B-4 147	П Вар R16 180	12.1	8.0	-/+	2	KK		АП	•</
----------------	-------------	---------------	------	-----	-----	---	----	--	----	-----

Условные обозначения:

Б	бензиновый двигатель
Д	дизельный двигатель
V	V-образное расположение цилиндров
W	W-образное расположение цилиндров

Н	оппозитное расположение цилиндров
П	передний привод
З	задний привод
4x4	полный привод
M	механическая трансмиссия

A	автоматическая трансмиссия
AM	автоматизированная механическая трансмиссия
Вар	трансмиссия с клиноремным вариатором
K	кондиционер
KK	климат-контроль

АП	аудиоподготовка
CD/CD+	CD-ресивер/с чейнджером
DVD/DVD+	DVD-проигрыватель/с чейнджером
H/N	жесткий диск/навигация
	посадочный диаметр шины радиального типа

АВТОМОБИЛИ 2014 ГОДА КАТАЛОГ



Almera



Тип - седан • снаряженная масса, кг - 1177 • габариты, мм - 4656/1695/1522 • база, мм - 2700 • объем багажника, л - 500 • объем бака, л - 50 • клиренс, мм - 160 • гарантия, лет/тыс. км - 3/100 • начало продаж - 2013 • рестайлинг - н.д.

1.6 Welcome	4/5	Б-4	102	П	M5	R15	185	10,9	7,2	-/	2	K	•	АП	•	•	•	429 000
1.6 Comfort	4/5	Б-4	102	П	M5	R15	185	10,9	7,2	-/	2	K	•	АП	•	•	•	479 000
1.6 Tekna	4/5	Б-4	102	П	M5	R15	185	10,9	7,2	-/	2	K	•	CD	•	•	•	523 000
1.6 Comfort	4/5	Б-4	102	П	A4	R15	175	12,7	8,5	-/	2	K	•	АП	•	•	•	504 000
1.6 Tekna	4/5	Б-4	102	П	A4	R15	175	12,7	8,5	-/	2	K	•	CD	•	•	•	553 000

Tiida



Тип - седан • снаряженная масса, кг - 1203 • габариты, мм - 4303/1695/1525 • база, мм - 2603 • объем багажника, л - н.д. • объем бака, л - 52 • клиренс, мм - 150 • гарантия, лет/тыс. км - 3/100 • начало продаж - 2007 • рестайлинг - н.д.

1.6 Comfort	4/5	Б-5	110	П	M5	R15	186	11,1	6,9	-/	4	K	•	CD	•	•	•	580 000
1.6 Comfort AT	4/5	Б-5	110	П	A4	R15	170	12,6	7,4	-/	4	K	•	CD	•	•	•	610 000
1.6 Elegance	4/5	Б-5	110	П	M5	R15	186	11,1	6,9	-/	6	KK	•	CD	•	•	•	635 000
1.6 Elegance AT	4/5	Б-5	110	П	A4	R15	170	12,6	7,4	-/	6	KK	•	CD	•	•	•	665 000
1.6 Tekna AT	4/5	Б-5	110	П	A4	R15	170	12,6	7,4	-/	6	KK	•	CD+	•	•	•	712 000
1.8 Tekna	4/5	Б-5	126	П	M6	R15	195	10,4	7,8	-/	6	KK	•	CD+	•	•	•	710 000

Tiida



Тип - хэтчбек • снаряженная масса, кг - 1203 • габариты, мм - 4303/1695/1525 • база, мм - 2603 • объем багажника, л - н.д. • объем бака, л - 52 • клиренс, мм - 150 • гарантия, лет/тыс. км - 3/100 • начало продаж - 2007 • рестайлинг - н.д.

1.6 Comfort	5/5	Б-5	110	П	M5	R15	186	11,1	6,9	-/	4	K	•	CD	•	•	•	590 000
1.6 Comfort AT	5/5	Б-5	110	П	A4	R15	170	12,6	7,4	-/	4	K	•	CD	•	•	•	620 000
1.6 Elegance	5/5	Б-5	110	П	M5	R15	186	11,1	6,9	-/	6	KK	•	CD	•	•	•	645 000
1.6 Elegance AT	5/5	Б-5	110	П	A4	R15	170	12,6	7,4	-/	6	KK	•	CD	•	•	•	675 000
1.6 Tekna AT	5/5	Б-5	110	П	A4	R15	170	12,6	7,4	-/	6	KK	•	CD+	•	•	•	722 000
1.8 Tekna	5/5	Б-5	126	П	M6	R15	195	10,4	7,8	-/	6	KK	•	CD+	•	•	•	720 000

Terrano



Тип - кроссовер • снаряженная масса, кг - 1226(1377) • габариты, мм - 4342/1822/1668 • база, мм - 2674 • объем багажника, л - 475/1636 • объем бака, л - 50 • клиренс, мм - 205 • гарантия, лет/тыс. км - 3/100 • начало продаж - 2014 • рестайлинг - н.д.

1.6 Comfort 2WD	5/5	Б-4	102	П	M5	R16	163	11,8	7,6	-/	2	K	•	CD	•	•	•	677 000
1.6 Comfort 4WD	5/5	Б-4	102	4x4	M6	R16	158	13,5	8,2	-/	2	K	•	CD	•	•	•	735 000
1.6 Elegance 4WD	5/5	Б-4	102	4x4	M6	R16	158	13,5	8,2	-/	4	K	•	CD	•	•	•	775 000
1.6 Elegance Plus 4WD	5/5	Б-4	102	4x4	M6	R16	158	13,5	8,2	-/	4	K	•	CD	•	•	•	809 000
2.0 Comfort 2WD AT	5/5	Б-4	135	П	A4	R16	168	11,2	8,3	-/	2	K	•	CD	•	•	•	762 700
2.0 Elegance Plus 2WD AT	5/5	Б-4	135	П	A4	R16	168	11,2	8,3	-/	4	K	•	CD	•	•	•	836 700
2.0 Tekna 2WD AT	5/5	Б-4	135	П	A4	R16	168	11,2	8,3	-/	4	K	•	CD/N	•	•	•	872 700
2.0 Elegance 4WD	5/5	Б-4	135	4x4	M6	R16	177	10,4	7,8	-/	4	K	•	CD	•	•	•	815 000
2.0 Elegance Plus 4WD	5/5	Б-4	135	4x4	M6	R16	177	10,4	7,8	-/	4	K	•	CD	•	•	•	849 000
2.0 Tekna 4WD	5/5	Б-4	135	4x4	M6	R16	177	10,4	7,8	-/	4	K	•	CD/N	•	•	•	885 000

Teana



Тип - седан • снаряженная масса, кг - 1455 • габариты, мм - 4845/1765/1475 • база, мм - 2775 • объем багажника, л - 476 • объем бака, л - 70 • клиренс, мм - 135/150 • гарантия, лет/тыс. км - 3/100 • начало продаж - 2008 • рестайлинг - н.д.

2.5 Elegance CVT	4/5	Б-В6	182	П	Вар	R16	200	9,6	9,5	-/	4	KK	•	CD+	•	•	•	999 000
2.5 Elegance+ CVT	4/5	Б-В6	182	П	Вар	R16	200	9,6	9,5	-/	4	KK	•	CD+	•	•	•	1109 000
2.5 Luxury CVT	4/5	Б-В6	182	П	Вар	R17	200	9,6	9,5	-/	4	KK	•	CD+	•	•	•	1158 000
2.5 Luxury+ CVT	4/5	Б-В6	182	П	Вар	R17	200	9,6	9,5	-/	6	KK	•	DVD	•	•	•	1188 000
2.5 Elegance+ CVT	4/5	Б-4	167	4x4	Вар	R16	180	9,8	9,4	-/	4	KK	•	CD+	•	•	•	1189 000
2.5 Luxury CVT	4/5	Б-4	167	4x4	Вар	R17	180	9,8	9,4	-/	4	KK	•	CD+	•	•	•	1235 000
2.5 Luxury+ CVT	4/5	Б-4	167	4x4	Вар	R17	180	9,8	9,4	-/	6	KK	•	DVD	•	•	•	1268 000
3.5 Luxury CVT	4/5	Б-В6	249	П	Вар	R17	210	7,2	10,2	-/	4	KK	•	CD+	•	•	•	1327 000
3.5 Luxury+ CVT	4/5	Б-В6	249	П	Вар	R17	210	7,2	10,2	-/	4	KK	•	DVD	•	•	•	1411 000

GT-R



Тип - купе • снаряженная масса, кг - 1740 • габариты, мм - 4670/1895/1370 • база, мм - 2780 • объем багажника, л - 315 • объем бака, л - 74 • клиренс, мм - 110 • гарантия, лет/тыс. км - 3/100 • начало продаж - 2008 • рестайлинг - н.д.

3.8 Premium Edition	2/2	Б-В6	550	4x4	AM6	R20	315	2,8	11,6	-/	8	KK	•	DVD	•	•	•	4 620 000
---------------------	-----	------	-----	-----	-----	-----	-----	-----	------	----	---	----	---	-----	---	---	---	-----------

Juke



Тип - кроссовер • снаряженная масса, кг - 1170 • габариты, мм - 4135/1765/1565 • база, мм - 2530 • объем багажника, л - 251/550 • объем бака, л - 46 • клиренс, мм - 180 • гарантия, лет/тыс. км - 3/100 • начало продаж - 2010 • рестайлинг - н.д.

1.6 XE	5/5	Б-4	117	П	M5	R16	178	11,0	6,3	-/	4	K	•	CD	•	•	•	679 000
1.6 SE	5/5	Б-4	117	П	M5	R17	178	11,0	6,3	-/	6	KK	•	CD	•	•	•	735 000
1.6 SE CVT	5/5	Б-4	117	П	Вар	R17	170	11,5	6,3	-/	6	KK	•	CD	•	•	•	795 000
1.6 LE CVT	5/5	Б-4	117	П	Вар	R17	170	11,5	6,3	-/	6	KK	•	Nav	•	•	•	898 000
1.6T SE Sport	5/5	Б-4	190	П	M6	R17	215	8,0	6,9	-/	6	KK	•	CD	•	•	•	845 000
1.6T LE	5/5	Б-4	190	П	M6	R17	215	8,0	6,9	-/	6	KK	•	Nav	•	•	•	930 000
1.6T SE Sport CVT	5/5	Б-4	190	4x4	Вар	R17	200	8,4	7,6	-/	6	KK	•	CD	•	•	•	964 000
1.6T LE CVT	5/5	Б-4	190	4x4	Вар	R17	200	8,4	7,6	-/	6	KK	•	Nav	•	•	•	1 049 000

Qashqai/Qashqai+2



Тип - кроссовер • снаряженная масса, кг - 1300 • габариты, мм - 4315/1785/1605 • база, мм - 2630 • объем багажника, л - 350/1510 • объем бака, л - 65 • клиренс, мм - 200 • гарантия, лет/тыс. км - 3/100 • начало продаж - 2007 • рестайлинг - 2010.

1.6 XE	5/5	Б-4	115	П	M5	R16	175	12,0	6,7	-/	6	K	•	CD	•	•	•	795 000
1.6 SE	5/5	Б-4	115	П	M5	R16	175	12,0	6,7	-/	6	KK	•	CD	•	•	•	855 000
2.0 XE	5/5	Б-4	141	П	M6	R16	192	10,1	8,2	-/	6	K	•	CD	•	•	•	895 000
2.0 XE CVT	5/5	Б-4	141	4x4	Вар	R16	190	10,6	8,4	-/	6	K	•	CD	•	•	•	975 000
2.0 XE CVT	5/5	Б-4	141	4x4	Вар	R16	178	11,3	8,3	-/	6	K	•	CD	•	•	•	1 030 000
2.0 SE CVT	5/5	Б-4	141	П	Вар	R16	180	10,7	8,0	-/	6	KK	•	CD	•	•	•	1 010 000
2.0 SE CVT	5/5	Б-4	141	4x4	Вар	R16	178	11,3	8,3	-/	6	KK	•	CD	•	•	•	1 090 000
2.0 LE+ CVT	5/5	Б-4	141	П	Вар	R17	180	10,7	8,0	-/	6	KK	•	CD+	•	•	•	1 146 000
2.0 LE+ CVT	5/5	Б-4	141	4x4	Вар	R17	178	11,3	8,3	-/	6	KK	•	CD+	•	•	•	1 226 000
1.6 XE	5/7	Б-4	115	П	M5	R16	175	12,0	6,7	-/	6	K	•	CD	•	•	•	850 000
2.0 XE	5/7	Б-4	141	П	M6	R16	192	10,1	8,2	-/	6	K	•	CD	•	•	•	950 000
2.0 SE CVT	5/7	Б-4	141	4x4	Вар	R16	178	11,3	8,3	-/	6	KK	•	CD	•	•	•	1 167 500
2.0 LE+ CVT	5/7	Б-4	141	4x4	Вар	R17	178	11,3	8,3	-/	6	KK	•	CD+	•	•	•	1 271 500

X-Trail



Тип - кроссовер • снаряженная масса, кг - 1482 • габариты, мм - 4630/1785/1680 • база, мм - 2625 • объем багажника, л - 479/1773 • объем бака, л - 65 • клиренс, мм - 200 • гарантия, лет/тыс. км - 3/100 • начало продаж - 2007 • рестайлинг - 2011.

2.0 XE	5/5	Б-4	141	4x4	M6	R17	184	11,1	8,7	-/	6	KK	•	CD	•	•	•	1 032 000
2.0 XE CVT	5/5	Б-4	141	4x4	Вар	R17	172	11,9	8,5	-/	6	KK	•	CD	•	•	•	1 081 000
2.0 SE	5/5	Б-4	141	4x4	M6	R17	184	11,1	8,7	-/	6	KK	•	CD	•	•	•	1 157 000
2.0 SE CVT	5/5	Б-4	141	4x4	Вар	R17	172	11,9	8,5	-/	6	KK	•	CD	•	•	•	1 207 000
2.0 LE CVT	5/5	Б-4	141	4x4	Вар	R18	172	11,9	8,5	-/	6	KK	•	DVD	•	•	•	



КАТАЛОГ АВТОМОБИЛИ 2014 ГОДА

Модель, модификация, исполнение	Количество дверей/мест	Тип мотора — число цилиндров	Мощность, л.с.	Привод	Коробка передач	Размер шин, дюймов*	Максимальная скорость, км/ч	Расход 0-100 км/ч, с	Средний расход топлива, л	ABS / ESP	Подушки безопасности, шт.	Климатическая система	Ксенон	Противотуманные фары	Аудиосистема	Литые диски	Кожаный салон	Сервопривод стекол	Подогрев сидений	Рекомендованная цена, руб.
---------------------------------	------------------------	------------------------------	----------------	--------	-----------------	---------------------	-----------------------------	----------------------	---------------------------	-----------	---------------------------	-----------------------	--------	----------------------	--------------	-------------	---------------	--------------------	------------------	----------------------------

Модель, модификация, исполнение	Количество дверей/мест	Тип мотора — число цилиндров	Мощность, л.с.	Привод	Коробка передач	Размер шин, дюймов*	Максимальная скорость, км/ч	Расход 0-100 км/ч, с	Средний расход топлива, л	ABS / ESP	Подушки безопасности, шт.	Климатическая система	Ксенон	Противотуманные фары	Аудиосистема	Литые диски	Кожаный салон	Электростеклоподъемники	Подогрев сидений	Рекомендованная цена, руб.
---------------------------------	------------------------	------------------------------	----------------	--------	-----------------	---------------------	-----------------------------	----------------------	---------------------------	-----------	---------------------------	-----------------------	--------	----------------------	--------------	-------------	---------------	-------------------------	------------------	----------------------------

OPEL WWW.OPEL.RU

Corsa
Тип - хетчбэк • **снаряженная масса**, кг - 1100 • **габариты**, мм - 3999/1744/1488 • **база**, мм - 2511 • **объем багажника**, л - 285/1050 • **объем бака**, л - 44 • **клиренс**, мм - 140 • **гарантия**, лет/тыс. км - 3/100 • **начало продаж** - 2007 • **рестайлинг** - 2011.



1.0 Essentia	3/5	Б-4	65	П	M5	R14	155	18,2	5,0	-/	2			АП						470 000
1.2 Enjoy	3/5	Б-4	85	П	M5	R15	172	13,6	5,3	-/	2			АП						528 000
1.2 Enjoy AMT	3/5	Б-4	85	П	AMS	R15	172	15,2	5,2	-/	2			АП						548 000
1.4 Enjoy	3/5	Б-4	100	П	M5	R16	180	11,9	5,5	-/	2			АП						543 000
1.4 Enjoy AT	3/5	Б-4	100	П	A4	R16	172	13,9	5,9	-/	2			АП						568 000
1.6T OPC	3/5	Б-4	192	П	M6	R17	225	7,2	7,9	-/	6	К		СД						915 000
1.0 Essentia	5/5	Б-3	65	П	M5	R14	155	18,2	5,0	-/	2			АП						480 000
1.2 Enjoy	5/5	Б-4	85	П	M5	R15	172	13,6	5,3	-/	2			АП						538 000
1.2 Enjoy AMT	5/5	Б-4	85	П	AMS	R15	172	15,2	5,2	-/	2			АП						558 000
1.4 Enjoy	5/5	Б-4	100	П	M5	R16	180	11,9	5,5	-/	2			АП						553 000
1.4 Enjoy AT	5/5	Б-4	100	П	A4	R16	172	13,9	5,9	-/	2			АП						578 000

Meriva
Тип - мини-вэн • **снаряженная масса**, кг - 1360 • **габариты**, мм - 4288/1812/1615 • **база**, мм - 2644 • **объем багажника**, л - 400/1500 • **объем бака**, л - 54 • **клиренс**, мм - 130 • **гарантия**, лет/тыс. км - 3/100 • **начало продаж** - 2010 • **рестайлинг** - н.д.



1.4 Essentia	5/5	Б-4	100	П	M5	R15	177	13,9	6,1	-/	2			АП						589 000
1.4 Enjoy	5/5	Б-4	100	П	M5	R16	177	13,9	6,1	-/	6	К		СД						638 000
1.4T Enjoy	5/5	Б-4	140	П	M6	R16	196	10,3	6,7	-/	6	К		СД						685 000
1.4T Cosmo	5/5	Б-4	140	П	M6	R16	196	10,3	6,7	-/	6	К		СД						731 000
1.7D Enjoy	5/5	Д-4	110	П	M6	R16	182	11,8	5,2	-/	6	К		СД						758 500
1.7D Enjoy AT	5/5	Д-4	100	П	A6	R16	172	13,9	6,4	-/	6	К		СД						780 500
1.7D Cosmo	5/5	Д-4	110	П	M6	R16	182	11,8	5,2	-/	6	К		СД						799 500
1.7D Cosmo AT	5/5	Д-4	100	П	A6	R16	172	13,9	6,4	-/	6	К		СД						821 500

Astra Family
Тип - хетчбэк • **снаряженная масса**, кг - 1240 • **габариты**, мм - 4250/1753/1460 • **база**, мм - 2614 • **объем багажника**, л - 375/1295 • **объем бака**, л - 52 • **клиренс**, мм - 160 • **гарантия**, лет/тыс. км - 3/100 • **начало продаж** - 2004 • **рестайлинг** - н.д.



1.6 Essentia	5/5	Б-4	115	П	M5	R15	191	11,6	6,5	-/	4	К		СД						599 650
1.6 Essentia AMT	5/5	Б-4	115	П	AMS	R15	191	12,6	6,3	-/	4	К		СД						638 900
1.8 Enjoy	5/5	Б-4	140	П	M5	R16	210	10,1	7,3	-/	4	К		СД						655 900
1.8 Enjoy AT	5/5	Б-4	140	П	A4	R16	188	11,4	7,8	-/	4	К		СД						695 900

Astra Family Sedan
Тип - седан • **снаряженная масса**, кг - 1306 • **габариты**, мм - 4587/1753/1447 • **база**, мм - 2703 • **объем багажника**, л - 490/870 • **объем бака**, л - 52 • **клиренс**, мм - 165 • **гарантия**, лет/тыс. км - 3/100 • **начало продаж** - 2008 • **рестайлинг** - н.д.



1.6 Essentia	4/5	Б-4	115	П	M5	R15	191	11,7	6,8	-/	4	К		СД						609 650
1.6 Enjoy AMT	4/5	Б-4	115	П	AMS	R16	192	12,7	6,6	-/	4	К		СД						635 900
1.8 Enjoy	4/5	Б-4	140	П	M5	R16	208	10,2	7,6	-/	4	К		СД						665 900
1.8 Enjoy AT	4/5	Б-4	140	П	A4	R16	188	11,4	7,8	-/	4	К		СД						705 900

Astra Family Caravan
Тип - универсал • **снаряженная масса**, кг - 1278 • **габариты**, мм - 4515/1753/1500 • **база**, мм - 2703 • **объем багажника**, л - 490/1590 • **объем бака**, л - 52 • **клиренс**, мм - 174 • **гарантия**, лет/тыс. км - 3/100 • **начало продаж** - 2004 • **рестайлинг** - н.д.



1.6 Essentia	5/5	Б-4	115	П	M5	R15	191	12,0	6,7	-/	4	К		СД						624 650
1.6 Enjoy AMT	5/5	Б-4	115	П	AMS	R16	192	13,0	6,5	-/	4	К		СД						670 900
1.8 Enjoy	5/5	Б-4	140	П	M5	R16	207	10,5	7,3	-/	4	К		СД						680 900
1.8 Enjoy AT	5/5	Б-4	140	П	A4	R16	188	11,7	7,9	-/	4	К		СД						720 900

Astra
Тип - хетчбэк • **снаряженная масса**, кг - 1373 • **габариты**, мм - 4419/1814/1510 • **база**, мм - 2658 • **объем багажника**, л - 370/1235 • **объем бака**, л - 56 • **клиренс**, мм - 160 • **гарантия**, лет/тыс. км - 3/100 • **начало продаж** - 2010 • **рестайлинг** - н.д.



1.4 Essentia	5/5	Б-4	100	П	M5	R16	178	14,2	5,5	-/	4			СД						599 999
1.6 Essentia	5/5	Б-4	115	П	M5	R16	188	11,7	6,3	-/	4			СД						659 900
1.6 Enjoy	5/5	Б-4	115	П	M5	R17	188	11,7	6,3	-/	4	К		СД						685 900
1.6 Cosmo	5/5	Б-4	115	П	M5	R17	188	11,7	6,3	-/	4	КК		СД						745 900
1.6 Essentia AT	5/5	Б-4	115	П	A6	R16	182	13,3	7,1	-/	4	К		СД						699 900
1.6 Enjoy AT	5/5	Б-4	115	П	A6	R17	182	13,3	7,1	-/	4	К		СД						720 900
1.6 Cosmo AT	5/5	Б-4	115	П	A6	R17	182	13,3	7,1	-/	4	КК		СД						773 900
1.4T Enjoy AT	5/5	Б-4	140	П	A6	R17	201	9,8	7,0	-/	4	К		СД						763 900
1.4T Cosmo AT	5/5	Б-4	140	П	A6	R17	201	9,8	7,0	-/	4	КК		СД						823 900
1.6T Cosmo AT	5/5	Б-4	180	П	A6	R17	210	9,0	7,5	-/	4	КК		СД						878 900

Astra GTC
Тип - хетчбэк • **снаряженная масса**, кг - 1395 • **габариты**, мм - 4466/1840/1482 • **база**, мм - 2695 • **объем багажника**, л - 380/1165 • **объем бака**, л - 56 • **клиренс**, мм - 145 • **гарантия**, лет/тыс. км - 3/100 • **начало продаж** - 2011 • **рестайлинг** - н.д.



1.8 Enjoy	3/5	Б-4	140	П	M5	R17	200	10,7	6,8	-/	4	К		СД						696 900
1.8 Sport	3/5	Б-4	140	П	M5	R18	200	10,7	6,8	-/	4	КК		СД						766 900
1.4T Enjoy	3/5	Б-4	140	П	M6	R17	200	9,9	6,0	-/	4	К		СД						716 000
1.4T Sport	3/5	Б-4	140	П	M6	R18	200	9,9	6,0	-/	4	КК		СД						785 000
1.4T Enjoy AT	3/5	Б-4	140	П	A6	R17	200	9,9	6,0	-/	4	К		СД						751 000

1.4T Sport AT	3/5	Б-4	140	П	A6	R18	200	9,9	6,0	-/	4	КК		СД						821 000
1.6T Enjoy	3/5	Б-4	180	П	M6	R17	220	8,3	7,2	-/	4	К		СД						771 000
1.6T Sport	3/5	Б-4	180	П	M6	R18	220	8,3	7,2	-/	4	КК		СД						841 000
2.0T OPC	3/5	Б-4	280	П	M6	R19	250	6,0	8,1	-/	4	КК		СД						1150 000
2.0D Sport	3/5	Д-4	130	П	M6	R18	200	9,9	5,3	-/	4	КК		СД						826 900
2.0D Sport AT	3/5	Д-4	130	П	A6	R18	200	10,5	6,0	-/	4	КК		СД						861 900

Astra Sports Tourer
Тип - универсал • **снаряженная масса**, кг - 1393 • **габариты**, мм - 4689/1814/1535 • **база**, мм - 2685 • **объем багажника**, л - 500/1540 • **объем бака**, л - 56 • **клиренс**, мм - 160 • **гарантия**, лет/тыс. км - 3/100 • **начало продаж** - 2010 • **рестайлинг** - н.д.



1.6 Essentia	5/5	Б-4	115	П	M5	R16	185	12,3	6,6	-/	4			СД						709 500
1.6 Enjoy	5/5	Б-4	115	П	M5	R17	185	12,3	6,6	-/	4	К		СД						735 500
1.6 Cosmo	5/5	Б-4	115	П	M5	R17	185	12,3	6,6</											

Условные обозначения:

Б	бензиновый двигатель
Д	дизельный двигатель
V	V-образное расположение цилиндров
W	W-образное расположение цилиндров

Н	оппозитное расположение цилиндров
П	передний привод
З	задний привод
4x4	полный привод
М	механическая трансмиссия

A	автоматическая трансмиссия
AM	автоматизированная механическая трансмиссия
Вар	трансмиссия с клиноремным вариатором
К	кондиционер
КК	климат-контроль

АП	аудиоподготовка
CD/CD+	CD-ресивер/с чейнджером
DVD/DVD+	DVD-проигрыватель/с чейнджером
H/N	жесткий диск/навигация
*	посадочный диаметр шины радиального типа

АВТОМОБИЛИ 2014 ГОДА КАТАЛОГ

Модель, модификация, исполнение	Тип мотора — число цилиндров	Мощность, л.с.	Привод	Размер шин, дюймы*	Максимальная скорость, км/ч	Разгон 0-100 км/ч, с	Средний расход топлива, л	ABS / ESP	Подушки безопасности, шт.	Климатическая система	Ксенон	Противотуманные фары	Аудиосистема	Литые диски	Кожаный салон	Электростеклоподъемники	Подогрев сидений	Рекомендованная цена, руб.
---------------------------------	------------------------------	----------------	--------	--------------------	-----------------------------	----------------------	---------------------------	-----------	---------------------------	-----------------------	--------	----------------------	--------------	-------------	---------------	-------------------------	------------------	----------------------------

2.2D Cosmo AT	5/5	Д-4	184	4x4	A6	R18	191	7.8	7.8	-/+	6	КК	-	-	CD	-	-	1 215 000
---------------	-----	-----	-----	-----	----	-----	-----	-----	-----	-----	---	----	---	---	----	---	---	-----------

PEUGEOT WWW.PEUGEOT.RU



107 Тип - хэтчбек • снаряженная масса, кг - 790 • габариты, мм - 3435/1635/1465 • база, мм - 2340 • объем багажника, л - 140/750 • объем бака, л - 35 • клиренс, мм - 120 • гарантия, лет/тыс. км - 2/- • начало продаж - 2005 • рестайлинг - 2012.

1.0 Access	3/4	Б-3	68	П	M5	R14	157	13.5	4.3	-/+	2	К	-	-	CD	-	-	380 000
1.0 Active	3/4	Б-3	68	П	M5	R14	157	13.5	4.3	-/+	2	К	-	-	CD	-	-	434 000
1.0 Active AMT	3/4	Б-3	68	П	AM5	R14	157	13.5	4.3	-/+	2	К	-	-	CD	-	-	457 000
1.0 Access	5/4	Б-3	68	П	M5	R14	157	13.5	4.3	-/+	2	К	-	-	АП	-	-	388 000
1.0 Active	5/4	Б-3	68	П	M5	R14	157	13.5	4.3	-/+	2	К	-	-	CD	-	-	442 000
1.0 Active AMT	5/4	Б-3	68	П	AM5	R14	157	13.5	4.3	-/+	2	К	-	-	CD	-	-	465 000

208 Тип - хэтчбек • снаряженная масса, кг - 1110 • габариты, мм - 3965/1739/1460 • база, мм - 2538 • объем багажника, л - 285/1076 • объем бака, л - 50 • клиренс, мм - 120 • гарантия, лет/тыс. км - 2/- • начало продаж - 2012 • рестайлинг - н.д.

1.0 Access	3/5	Б-3	68	П	M5	R15	163	14.0	4.3	-/+	2	К	-	-	АП	-	-	499 000
1.2 Active	3/5	Б-3	82	П	M5	R15	175	12.2	4.5	-/+	2	К	-	-	CD	-	-	576 000
1.6 Allure AT	3/5	Б-4	120	П	A4	R15	190	10.7	6.7	-/+	4	КК	-	-	CD	-	-	673 000
1.0 Access	5/5	Б-3	68	П	M5	R15	163	14.0	4.3	-/+	2	К	-	-	АП	-	-	410 000
1.2 Active	5/5	Б-3	82	П	M5	R15	175	12.2	4.5	-/+	2	К	-	-	CD	-	-	587 000
1.6 Allure AT	5/5	Б-4	120	П	A4	R15	190	10.7	6.7	-/+	4	КК	-	-	CD	-	-	684 000
1.6 HDi Allure	5/5	Д-4	92	П	AM5	R15	185	10.9	3.8	-/+	4	КК	-	-	CD	-	-	715 000
1.6 GTI Sport	3/5	Б-4	200	П	M6	R17	230	6.8	5.9	-/+	6	КК	-	-	CD	-	-	1 119 000

301 Тип - седан • снаряженная масса, кг - 980 • габариты, мм - 4442/1748/1466 • база, мм - 2652 • объем багажника, л - 506 • объем бака, л - 50 • клиренс, мм - 142 • гарантия, лет/тыс. км - 2/- • начало продаж - 2013 • рестайлинг - н.д.

1.2 Access	4/5	Б-3	72	П	M5	R15	160	14.2	5.3	-/+	1	К	-	-	АП	-	-	455 900
1.2 Active	4/5	Б-3	72	П	M5	R15	160	14.2	5.3	-/+	2	К	-	-	АП	-	-	505 900
1.6 Active	4/5	Б-4	115	П	M5	R15	188	9.4	6.5	-/+	2	К	-	-	АП	-	-	560 900
1.6 Active AT	4/5	Б-4	115	П	A4	R15	188	11.8	7.3	-/+	2	К	-	-	АП	-	-	595 900
1.6 Allure	4/5	Б-4	115	П	M5	R16	188	9.4	6.5	-/+	2	КК	-	-	CD	-	-	620 900
1.6 Allure AT	4/5	Б-4	115	П	A4	R16	188	11.8	7.3	-/+	2	КК	-	-	CD	-	-	655 900
1.6 HDi Allure	4/5	Д-4	92	П	M5	R16	188	9.4	6.5	-/+	2	КК	-	-	CD	-	-	681 900

308 Тип - хэтчбек • снаряженная масса, кг - 1287 • габариты, мм - 4276/1815/1498 • база, мм - 2608 • объем багажника, л - 348/1201 • объем бака, л - 60 • клиренс, мм - 130 • гарантия, лет/тыс. км - 2/- • начало продаж - 2008 • рестайлинг - 2011.

1.6 Access	5/5	Б-4	120	П	M5	R15	198	10.8	6.4	-/+	2	К	-	-	АП	-	-	559 000
1.6 Access AT	5/5	Б-4	120	П	A4	R15	188	13.0	7.3	-/+	2	К	-	-	АП	-	-	596 000
1.6 Active	5/5	Б-4	120	П	M5	R16	198	10.8	6.4	-/+	4	КК	-	-	CD	-	-	638 000
1.6 Active AT	5/5	Б-4	120	П	A4	R16	188	13.0	7.3	-/+	4	КК	-	-	CD	-	-	675 000

308 CC Тип - купе-кабриолет • снаряженная масса, кг - 1530 • габариты, мм - 4400/1815/1425 • база, мм - 2615 • объем багажника, л - 225/405 • объем бака, л - 60 • клиренс, мм - 120 • гарантия, лет/тыс. км - 2/- • начало продаж - 2009 • рестайлинг - 2011.

1.6 THP Feline AT	2/4	Б-4	150	П	A6	R17	212	9.8	7.7	-/+	6	КК	-	-	CD	-	-	1 153 000
-------------------	-----	-----	-----	---	----	-----	-----	-----	-----	-----	---	----	---	---	----	---	---	-----------

408 Тип - седан • снаряженная масса, кг - 1375 • габариты, мм - 4703/1815/1505 • база, мм - 2717 • объем багажника, л - 560 • объем бака, л - 60 • клиренс, мм - 173 • гарантия, лет/тыс. км - 2/- • начало продаж - 2012 • рестайлинг - н.д.

1.6 Access	4/5	Б-4	110	П	M5	R16	183	13.3	7.5	-/+	2	К	-	-	АП	-	-	549 000
1.6 Active AT	4/5	Б-4	120	П	A4	R16	185	13.8	7.4	-/+	2	К	-	-	CD	-	-	644 000
1.6 THP Active	4/5	Б-4	150	П	A6	R16	207	9.6	8.2	-/+	2	К	-	-	CD	-	-	746 000
1.6 HDi Access	4/5	Д-4	112	П	M6	R16	185	11.0	5.0	-/+	2	К	-	-	АП	-	-	637 000

RCZ Тип - купе • снаряженная масса, кг - 1320 • габариты, мм - 4285/1845/1360 • база, мм - 2610 • объем багажника, л - 320 • объем бака, л - 55 • клиренс, мм - 110 • гарантия, лет/тыс. км - 2/- • начало продаж - 2010 • рестайлинг - н.д.

1.6 THP Sport	2/4	Б-4	156	П	M6	R18	214	8.2	6.7	-/+	6	КК	-	-	CD	-	-	1 199 000
1.6 THP Sport AT	2/4	Б-4	156	П	A6	R18	212	9.0	7.5	-/+	6	КК	-	-	CD	-	-	1 249 000
1.6 THP Sport AT	2/4	Б-4	200	П	M6	R18	231	7.6	7.0	-/+	6	КК	-	-	CD	-	-	1 299 000

508 Тип - седан • снаряженная масса, кг - 1465 • габариты, мм - 4792/1853/1456 • база, мм - 2817 • объем багажника, л - 545 • объем бака, л - 72 • клиренс, мм - 140 • гарантия, лет/тыс. км - 2/- • начало продаж - 2012 • рестайлинг - н.д.

1.6 Access AMT	4/5	Б-4	120	П	AM6	R16	198	11.0	7.9	-/+	6	КК	-	-	CD	-	-	839 000
1.6 Active AMT	4/5	Б-4	120	П	AM6	R16	198	10.8	7.9	-/+	6	КК	-	-	CD	-	-	999 000
1.6 THP Active AT	4/5	Б-4	150	П	A6	R16	220	9.2	7.1	-/+	6	КК	-	-	CD	-	-	994 000
1.6 THP Allure AT	4/5	Б-4	150	П	A6	R17	220	9.2	7.1	-/+	6	КК	-	-	CD	-	-	1 164 000
2.0 HDi Active AT	4/5	Д-4	140	П	A6	R16	210	9.2	5.7	-/+	6	КК	-	-	CD	-	-	1 089 000
2.0 HDi Allure AT	4/5	Д-4	140	П	A6	R17	210	9.2	5.7	-/+	6	КК	-	-	CD	-	-	1 259 000

Модель, модификация, исполнение	Тип мотора — число цилиндров	Мощность, л.с.	Привод	Размер шин, дюймы*	Максимальная скорость, км/ч	Разгон 0-100 км/ч, с	Средний расход топлива, л	ABS / ESP	Подушки безопасности, шт.	Климатическая система	Ксенон	Противотуманные фары	Аудиосистема	Литые диски	Кожаный салон	Электростеклоподъемники	Подогрев сидений	Рекомендованная цена, руб.
---------------------------------	------------------------------	----------------	--------	--------------------	-----------------------------	----------------------	---------------------------	-----------	---------------------------	-----------------------	--------	----------------------	--------------	-------------	---------------	-------------------------	------------------	----------------------------

2.2 HDi GT AT	4/5	Д-4	204	П	A6	R18	234	8.2	5.7	-/+	6	КК	-	-	CD	-	-	1 479 000
---------------	-----	-----	-----	---	----	-----	-----	-----	-----	-----	---	----	---	---	----	---	---	-----------

3008 Тип - кроссовер • снаряженная масса, кг - 1470 • габариты, мм - 4365/1837/1639 • база, мм - 2613 • объем багажника, л - 512/1604 • объем бака, л - 60 • клиренс, мм - 170 • гарантия, лет/тыс. км - 2/- • начало продаж - 2010 • рестайлинг - 2013.

1.6 Access	5/5	Б-4	120	П	M5	R17	185	11.8	6.7	-/+	6	К	-	-	CD	-	-	869 000
1.6 Active	5/5	Б-4	120	П	M5	R17	185	11.8	6.7	-/+	6	КК	-	-	CD	-	-	922 000
1.6 Active	5/5	Б-4	150	П	M6	R17	202	8.9	6.9	-/+	6	КК	-	-	CD	-	-	1 012 000
1.6 Allure	5/5	Б-4	150	П	M6	R17	202	8.9	6.9	-/+	6	КК	-	-	CD	-	-	1 132 000
1.6 Active AT	5/5	Б-4	150	П	A6	R17	202	9.5	7.6	-/+	6	КК	-	-	CD	-	-	1 059 000
1.6 Allure AT	5/5	Б-4	150	П	A6	R17	202	9.5	7.6	-/+	6	КК	-	-	CD	-	-	1 179 000
1.6 e-Hdi Access	5/5	Д-4	115	П	AM6	R17	183	12.6	4.2	-/+	6	К	-	-	CD	-	-	1 017 000
1.6 e-Hdi Active	5/5	Д-4	115	П	AM6	R17	183	12.6	4.2	-/+	6	КК	-	-	CD	-	-	1 052 000
1.6 e-Hdi Allure	5/5	Д-4	115	П	AM6	R17	183	12.6	4.2	-/+	6	КК	-	-	CD	-	-	1 172 000

4008 Тип - кроссовер • снаряженная масса, кг - 1425 • габариты, мм - 4340/1768/1625 • база, мм - 2670 • объем багажника, л - 384 • объем бака, л - 60 • клиренс, мм - 195 • гарантия, лет/тыс. км - 2/- • начало продаж - 2012 • рестайлинг - н.д.

2.0 Access	5/5	Б-4	150	4x4	M5	R16	198	11.0	7.9	-/+	2	К	-	-	CD	-	-	999 000
2.0 Active	5/5	Б-4	150	4x4	M5	R16	198	11.0	7.9	-/+	7	КК	-	-	CD	-	-	1 099 000
2.0 Access CVT	5/5	Б-4	150	4x4	Var	R16	188	12.1	8.1	-/+	2	К	-	-	CD	-	-	1 039 000
2.0 Active CVT	5/5	Б-4	150	4x4	Var	R16	188	12.1	8.1	-/+	7	КК	-	-	CD	-	-	1 139 000
2.0 Allure CVT	5/5	Б-4	150	4x4	Var	R16	188	12.1	8.1	-/+	7	КК	-	-	CD	-	-	1 261 000



КАТАЛОГ АВТОМОБИЛИ 2014 ГОДА

Модель, модификация, исполнение	Количество дверей/мест	Тип мотора — число цилиндров	Мощность, л.с.	Привод	Коробка передач	Размер шин, дюймы*	Максимальная скорость, км/ч	Расход 0-100 км/ч, с	Средний расход топлива, л	ABS / ESP	Подушки безопасности, шт.	Климатическая система	Ксенон	Противотуманные фары	Аудиосистема	Литые диски	Кожаный салон	Сервопривод стекол	Подогрев сидений	Рекомендованная цена, руб.
---------------------------------	------------------------	------------------------------	----------------	--------	-----------------	--------------------	-----------------------------	----------------------	---------------------------	-----------	---------------------------	-----------------------	--------	----------------------	--------------	-------------	---------------	--------------------	------------------	----------------------------

3.6 PDK	5/4	B-V6 300	3	AM7	R18 259	6.1	9.3	-/•	8	KK	•	CD	•	•	•	•	•	•	•	4 100 000
3.6 PDK	5/4	B-V6 300	4x4	AM7	R18 257	6.1	9.6	-/•	8	KK	•	CD	•	•	•	•	•	•	•	4 392 000
3.0 Hybrid AT	5/4	B-V6 300	3	A8	R18 270	6.0	7.1	-/•	8	KK	•	DVD	•	•	•	•	•	•	•	5 339 000
4.8 S	5/4	B-V8 400	3	M6	R18 285	5.6	12.5	-/•	8	KK	•	CD	•	•	•	•	•	•	•	4 764 000
4.8 S PDK	5/4	B-V8 400	3	AM7	R18 282	5.4	10.8	-/•	8	KK	•	CD	•	•	•	•	•	•	•	4 932 370
4.8 4S PDK	5/4	B-V8 400	4x4	AM7	R18 282	5.0	11.1	-/•	8	KK	•	CD	•	•	•	•	•	•	•	5 212 000
4.8 GTS PDK	5/4	B-V8 430	4x4	AM7	R19 288	4.5	10.9	-/•	8	KK	•	CD	•	•	•	•	•	•	•	5 823 000
4.8 Turbo PDK	5/4	B-V8 500	4x4	AM7	R19 303	4.2	12.2	-/•	8	KK	•	DVD	•	•	•	•	•	•	•	8 423 000
4.8 Turbo S PDK	5/4	B-V8 550	4x4	AM7	R20 308	3.8	11.5	-/•	8	KK	•	DVD	•	•	•	•	•	•	•	10 038 000

Масан

Тип - кроссовер • **снаряженная масса**, кг - 1425 • **габариты**, мм - 4681/1810/1624 • **база**, мм - 2807 • **объем багажника**, л - 500/1500 • **объем бака**, л - 65 • **клиренс**, мм - 200 • **гарантия**, лет/тыс. км - 2/• • **начало продаж** - 2014 • **рестайлинг** - н.д.

3.0 S AT	5/5	B-V6 340	4x4	A7	R18 254	5.4	9.0	-/•	6	KK	•	CD	•	•	•	•	•	•	•	2 550 000
3.0 Turbo AT	5/5	B-V6 400	4x4	A7	R19 266	4.8	9.2	-/•	6	KK	•	DVD	•	•	•	•	•	•	•	3 690 000

Саяенне

Тип - кроссовер • **снаряженная масса**, кг - 2170 • **габариты**, мм - 4846/1939/1705 • **база**, мм - 2895 • **объем багажника**, л - 510/1770 • **объем бака**, л - 85 • **клиренс**, мм - 215 • **гарантия**, лет/тыс. км - 2/• • **начало продаж** - 2010 • **рестайлинг** - н.д.

3.0 D AT	5/5	D-V6 240	4x4	A8	R18 218	7.8	7.4	-/•	6	KK	•	CD	•	•	•	•	•	•	•	3 184 000
3.6 AT	5/5	B-V6 300	4x4	A8	R18 230	7.8	9.9	-/•	6	KK	•	CD	•	•	•	•	•	•	•	3 150 000
4.8 S AT	5/5	B-V8 400	4x4	A8	R18 258	5.9	10.5	-/•	6	KK	•	CD	•	•	•	•	•	•	•	4 114 000
3.0 S Hybrid AT	5/5	B-V6 380	4x4	A8	R18 242	6.5	8.2	-/•	6	KK	•	CD	•	•	•	•	•	•	•	4 501 000
4.8 Turbo AT	5/5	B-V8 500	4x4	A8	R19 278	4.7	11.5	-/•	6	KK	•	CD	•	•	•	•	•	•	•	4 823 000

RENAULT WWW.RENAULT.RU

Logan

Тип - седан • **снаряженная масса**, кг - 975 • **габариты**, мм - 4288/1740/1534 • **база**, мм - 2630 • **объем багажника**, л - 510 • **объем бака**, л - 50 • **клиренс**, мм - 155 • **гарантия**, лет/тыс. км - 3/100 • **начало продаж** - 2004 • **рестайлинг** - 2009.

1.4 Authentique	4/5	B-4	75	П	M5	R14 162	13.0	6.9	1	АП	•	•	•	•	•	•	•	•	•	361 000
1.4 Expression	4/5	B-4	75	П	M5	R14 162	13.0	6.9	1	АП	•	•	•	•	•	•	•	•	•	399 000
1.6 Expression	4/5	B-4	84	П	M5	R14 175	11.5	7.3	1	АП	•	•	•	•	•	•	•	•	•	414 000
1.6 Expression	4/5	B-4	102	П	M5	R14 180	10.5	7.1	1	АП	•	•	•	•	•	•	•	•	•	436 000
1.6 Prestige	4/5	B-4	84	П	M5	R15 175	11.5	7.3	1	К	•	АП	•	•	•	•	•	•	•	456 000
1.6 Prestige	4/5	B-4	102	П	M5	R15 180	10.5	7.1	1	К	•	АП	•	•	•	•	•	•	•	478 000

Sandero

Тип - хэтчбек • **снаряженная масса**, кг - 975 • **габариты**, мм - 4020/1745/1535 • **база**, мм - 2590 • **объем багажника**, л - 320/1200 • **объем бака**, л - 50 • **клиренс**, мм - 155 • **гарантия**, лет/тыс. км - 3/100 • **начало продаж** - 2007 • **рестайлинг** - 2009.

1.4 Authentique	5/5	B-4	75	П	M5	R14 162	13.0	6.9	1	АП	•	•	•	•	•	•	•	•	•	374 000
1.4 Expression	5/5	B-4	75	П	M5	R14 162	13.0	6.9	1	АП	•	•	•	•	•	•	•	•	•	415 000
1.6 Expression	5/5	B-4	84	П	M5	R14 175	11.5	7.3	1	АП	•	•	•	•	•	•	•	•	•	430 000
1.6 Expression	5/5	B-4	102	П	M5	R14 180	10.5	7.1	1	АП	•	•	•	•	•	•	•	•	•	452 000
1.6 Limited Edition	5/5	B-4	84	П	M5	R15 175	11.5	7.3	1	К	•	АП	•	•	•	•	•	•	•	463 000
1.6 Limited Edition	5/5	B-4	102	П	M5	R15 180	10.5	7.1	1	К	•	АП	•	•	•	•	•	•	•	485 000
1.6 Prestige	5/5	B-4	84	П	M5	R15 175	11.5	7.3	1	К	•	АП	•	•	•	•	•	•	•	474 000
1.6 Prestige	5/5	B-4	102	П	M5	R15 180	10.5	7.1	1	К	•	АП	•	•	•	•	•	•	•	494 000

Sandero Stepway

Тип - хэтчбек • **снаряженная масса**, кг - 1090 • **габариты**, мм - 4020/1745/1555 • **база**, мм - 2590 • **объем багажника**, л - 320/1200 • **объем бака**, л - 50 • **клиренс**, мм - 175 • **гарантия**, лет/тыс. км - 3/100 • **начало продаж** - 2009 • **рестайлинг** - н.д.

1.6	5/5	B-4	84	П	M5	R15 163	12.4	7.3	-/•	2	К	•	АП	•	•	•	•	•	•	503 000
1.6 AT	5/5	B-4	103	П	A4	R15 171	12.4	8.6	-/•	2	К	•	АП	•	•	•	•	•	•	559 000

Duster

Тип - кроссовер • **снаряженная масса**, кг - 1205 • **габариты**, мм - 4315/1822/1625 • **база**, мм - 2673 • **объем багажника**, л - 475(408) • **объем бака**, л - 50 • **клиренс**, мм - 205(210) • **гарантия**, лет/тыс. км - 3/100 • **начало продаж** - 2012 • **рестайлинг** - н.д.

1.6 Authentique	5/5	B-4	102	П	M5	R16 163	11.8	7.6	-/•	1	АП	•	•	•	•	•	•	•	•	492 000
1.6 Authentique	5/5	B-4	102	4x4	M6	R16 158	13.5	8.2	-/•	1	АП	•	•	•	•	•	•	•	•	558 000
1.6 Expression	5/5	B-4	102	П	M5	R16 163	11.8	7.6	-/•	1	АП	•	•	•	•	•	•	•	•	564 000
1.6 Expression	5/5	B-4	102	4x4	M6	R16 158	13.5	8.2	-/•	1	АП	•	•	•	•	•	•	•	•	614 000
2.0 Expression AT	5/5	B-4	135	П	A4	R16 168	11.2	8.3	-/•	1	АП	•	•	•	•	•	•	•	•	642 000
2.0 Expression AT	5/5	B-4	135	4x4	A4	R16 172	10.4	8.7	-/•	1	АП	•	•	•	•	•	•	•	•	692 000
2.0 Expression	5/5	B-4	135	4x4	M6	R16 177	10.4	7.8	-/•	1	АП	•	•	•	•	•	•	•	•	654 000
1.6 Privilege	5/5	B-4	102	4x4	M6	R16 158	13.5	8.2	-/•	1	АП	•	•	•	•	•	•	•	•	668 000
2.0 Privilege AT	5/5	B-4	135	П	A4	R16 168	11.2	8.3	-/•	1	К	•	АП	•	•	•	•	•	•	696 000
2.0 Privilege	5/5	B-4	135	4x4	M6	R16 177	10.4	7.8	-/•	1	К	•	АП	•	•	•	•	•	•	708 000
2.0 Privilege AT	5/5	B-4	135	4x4	A4	R16 172	10.4	8.7	-/•	1	К	•	АП	•	•	•	•	•	•	746 000
2.0 Luxe Privilege AT	5/5	B-4	135	П	A4	R16 168	11.2	8.3	-/•	4	К	•	АП	•	•	•	•	•	•	754 000
2.0 Luxe Privilege	5/5	B-4	135	4x4	M6	R16 177	10.4	7.8	-/•	4	К	•	АП	•	•	•	•	•	•	766 000
2.0 Luxe Privilege AT	5/5	B-4	135	4x4	A4	R16 172	10.4	8.7	-/•	4	К	•	АП	•	•	•	•	•	•	804 000
1.5 dCi Expression	5/5	D-4	90	4x4	M6	R16 156	15.6	5.3	-/•	1	К	•	АП	•	•	•	•	•	•	679 000
1.5 dCi Privilege	5/5	D-4	90	4x4	M6	R16 156	15.6	5.3	-/•	1	К	•	АП	•	•	•	•	•	•	733 000

Модель, модификация, исполнение	Количество дверей/мест	Тип мотора — число цилиндров	Мощность, л.с.	Привод	Коробка передач	Размер шин, дюймы*	Максимальная скорость, км/ч	Расход 0-100 км/ч, с	Средний расход топлива, л	ABS / ESP	Подушки безопасности, шт.	Климатическая система	Ксенон	Противотуманные фары	Аудиосистема	Литые диски	Кожаный салон	Электростеклоподъемники	Подогрев сидений	Рекомендованная цена, руб.
---------------------------------	------------------------	------------------------------	----------------	--------	-----------------	--------------------	-----------------------------	----------------------	---------------------------	-----------	---------------------------	-----------------------	--------	----------------------	--------------	-------------	---------------	-------------------------	------------------	----------------------------

Megane

Тип - хэтчбек • **снаряженная масса**, кг - 1280 • **габариты**, мм - 4299/1804/1423 • **база**, мм - 2640 • **объем багажника**, л - 405/1160 • **объем бака**, л - 60 • **клиренс**, мм - 120 • **гарантия**, лет/тыс. км - 3/100 • **начало продаж** - 2009 • **рестайлинг** - 2012.

1.6 Authentique	5/5	B-4	106	П	M6	R15 185	11.7	6.8	-/•	2	К	•	АП	•	•	•	•	•	•	•	621 000
1.6 Expression	5/5	B-4	106	П	M6	R15 185	11.7	6.8	-/•	6	KK	•	АП	•	•	•	•	•	•	•	698 000
1.6 Expression AT	5/5	B-4	106	П	A4	R15 180	13.9	7.5	-/•	6	KK	•	АП	•	•	•	•	•	•	•	738 000
1.6 Dynamic AT	5/5	B-4	106	П	A4	R16 180	13.9	7.5	-/•	6	KK	•	АП	•	•	•	•	•	•	•	778 000
2.0 Dynamic CVT	3/5	B-4	140	П	Var	R16 195	10.3	7.6	-/•	6	KK	•	АП	•	•	•	•	•	•	•	858 000

Fluence

Тип - седан • **снаряженная масса**, кг - 1265 • **габариты**, мм - 4620/1809/1479 • **база**, мм - 2703 • **объем багажника**, л - 530 • **объем бака**, л - 55 • **клиренс**, мм - 120 • **гарантия**, лет/тыс. км - 3/100 • **начало продаж** - 2010 • **рестайлинг** - 2011.

1.6 Authentique	4/5	B-4	106	П	M5	R15 183	11.9	6.8	-/•	2	К	•	АП	•	•	•	•	•	•	•	637 000
1.6 Confort	4/5	B-4	106	П	M5	R15 183	11.9	6.8	-/•	4	К	•	АП	•	•	•	•	•	•	•	676 600
1.6 Expression	4/5	B-4	106	П	M5	R15 183	11.9	6.8	-/•	6	KK	•	АП	•	•	•	•	•	•	•	709 600
1.6 Expression CVT	4/5	B-4	114	П	Var	R15 175	11.9	6.6</													

Условные обозначения:

Б	бензиновый двигатель
Д	дизельный двигатель
V	V-образное расположение цилиндров
W	W-образное расположение цилиндров

Н	оппозитное расположение цилиндров
П	передний привод
З	задний привод
4x4	полный привод
M	механическая трансмиссия

A	автоматическая трансмиссия
AM	автоматизированная механическая трансмиссия
Вар	трансмиссия с клиноремным вариатором
К	кондиционер
КК	климат-контроль

АП	аудиоподготовка
CD/CD+	CD-ресивер/с чейнджером
DVD/DVD+	DVD-проигрыватель/с чейнджером
H/N	жесткий диск/навигация
*	посадочный диаметр шины радиального типа

АВТОМОБИЛИ 2014 ГОДА КАТАЛОГ

Модель, модификация, исполнение	Количество дверей/мест	Тип мотора — число цилиндров	Мощность, л.с.	Привод	Коробка передач	Размер шин, дюймы*	Максимальная скорость, км/ч	Работы 0-100 км/ч, с	Средний расход топлива, л	ABS / ESP	Подушки безопасности, шт.	Климатическая система	Ксенон	Противотуманные фары	Аудиосистема	Литые диски	Кожаный салон	Электроотстекольники	Подогрев сидений	Рекомендованная цена, руб.
---------------------------------	------------------------	------------------------------	----------------	--------	-----------------	--------------------	-----------------------------	----------------------	---------------------------	-----------	---------------------------	-----------------------	--------	----------------------	--------------	-------------	---------------	----------------------	------------------	----------------------------

ROLLS-ROYCE WWW.ROLLS-ROYCEMOTORCARS.COM

Ghost Тип - седан • снаряженная масса, кг - 2435 • габариты, мм - 5399/1948/1550 • база, мм - 3295 • объем багажника, л - 490 • объем топливного бака, л - 82,5 • гарантия, лет/тыс. км - 4/- • начало продаж - 2010 • рестайлинг - н.д.

6.6	4/5	B-V12	563	3	A8	R19	250	4.9	13.6	/-*	8	КК	-	-	-	-	-	-	-	-	13 500 000
-----	-----	-------	-----	---	----	-----	-----	-----	------	-----	---	----	---	---	---	---	---	---	---	---	------------

Wraith Тип - купе • снаряженная масса, кг - 2360 • габариты, мм - 5840/1990/1638 • база, мм - 3112 • объем багажника, л - 470 • объем топливного бака, л - 82,5 • гарантия, лет/тыс. км - 4/- • начало продаж - 2013 • рестайлинг - н.д.

6.6	2/4	B-V12	624	3	A8	R21	250	4.6	14.0	/-*	8	КК	-	-	-	-	-	-	-	-	19 500 000
-----	-----	-------	-----	---	----	-----	-----	-----	------	-----	---	----	---	---	---	---	---	---	---	---	------------

Phantom Тип - седан • снаряженная масса, кг - 2625 • габариты, мм - 5840/1990/1638 • база, мм - 3570 • объем багажника, л - 460 • объем топливного бака, л - 100 • гарантия, лет/тыс. км - 4/- • начало продаж - 2003 • рестайлинг - 2012.

6.7	4/5	B-V12	460	3	A6	R21	240	5.9	15.7	/-*	8	КК	-	-	-	-	-	-	-	-	24 000 000
-----	-----	-------	-----	---	----	-----	-----	-----	------	-----	---	----	---	---	---	---	---	---	---	---	------------

SEAT WWW.SEATRUS.RU

ibiza Тип - хэтчбек • снаряженная масса, кг - 1075 • габариты, мм - 4034/1693/1428 • база, мм - 2469 • объем багажника, л - 284 • объем бака, л - 45 • клиренс, мм - 150 • гарантия, лет/тыс. км - 2/- • начало продаж - 2008 • рестайлинг - 2012.

1.2 Reference	3/5	B-3	70	П	M5	R14	163	13.9	5.4	/-*	2	К	-	-	-	-	-	-	-	-	499 990
---------------	-----	-----	----	---	----	-----	-----	------	-----	-----	---	---	---	---	---	---	---	---	---	---	---------

1.4 Reference	3/5	B-4	85	П	M5	R14	177	11.8	6.2	/-*	2	К	-	-	-	-	-	-	-	-	559 990
---------------	-----	-----	----	---	----	-----	-----	------	-----	-----	---	---	---	---	---	---	---	---	---	---	---------

1.6 Reference	3/5	B-4	105	П	M5	R14	189	10.4	6.2	/-*	2	К	-	-	-	-	-	-	-	-	589 990
---------------	-----	-----	-----	---	----	-----	-----	------	-----	-----	---	---	---	---	---	---	---	---	---	---	---------

1.4 Reference	5/5	B-4	85	П	M5	R14	175	12.2	6.2	/-*	2	К	-	-	-	-	-	-	-	-	569 990
---------------	-----	-----	----	---	----	-----	-----	------	-----	-----	---	---	---	---	---	---	---	---	---	---	---------

1.6 Reference	5/5	B-4	105	П	M5	R14	187	10.5	6.3	/-*	2	К	-	-	-	-	-	-	-	-	599 990
---------------	-----	-----	-----	---	----	-----	-----	------	-----	-----	---	---	---	---	---	---	---	---	---	---	---------

1.4 TSI FR	5/5	B-4	150	П	AM7	R16	212	7.6	5.9	/-*	6	КК	-	-	-	-	-	-	-	-	919 990
------------	-----	-----	-----	---	-----	-----	-----	-----	-----	-----	---	----	---	---	---	---	---	---	---	---	---------

Leon SC Тип - хэтчбек • снаряженная масса, кг - 1168 • габариты, мм - 4228/1810/1461 • база, мм - 2601 • объем багажника, л - 380 • объем бака, л - 50 • клиренс, мм - 150 • гарантия, лет/тыс. км - 2/- • начало продаж - 2013 • рестайлинг - н.д.

1.2 TSI Classic	3/5	B-4	86	П	M5	R15	178	11.9	5.2	/-*	6	-	-	-	-	-	-	-	-	-	575 000
-----------------	-----	-----	----	---	----	-----	-----	------	-----	-----	---	---	---	---	---	---	---	---	---	---	---------

1.2 TSI Reference	3/5	B-4	105	П	M6	R16	191	10.1	5.2	/-*	6	К	-	-	-	-	-	-	-	-	688 590
-------------------	-----	-----	-----	---	----	-----	-----	------	-----	-----	---	---	---	---	---	---	---	---	---	---	---------

1.2 TSI Style DSG	3/5	B-4	105	П	AM7	R16	191	10.0	4.9	/-*	6	К	-	-	-	-	-	-	-	-	790 590
-------------------	-----	-----	-----	---	-----	-----	-----	------	-----	-----	---	---	---	---	---	---	---	---	---	---	---------

1.4 TSI Style	3/5	B-4	122	П	M6	R16	202	9.3	5.2	/-*	6	К	-	-	-	-	-	-	-	-	769 789
---------------	-----	-----	-----	---	----	-----	-----	-----	-----	-----	---	---	---	---	---	---	---	---	---	---	---------

1.4 TSI Style	3/5	B-4	140	П	M6	R16	211	8.2	5.2	/-*	6	К	-	-	-	-	-	-	-	-	820 789
---------------	-----	-----	-----	---	----	-----	-----	-----	-----	-----	---	---	---	---	---	---	---	---	---	---	---------

1.8 TSI FR DSG	3/5	B-4	180	П	AM7	R17	226	7.5	6.0	/-*	6	К	-	-	-	-	-	-	-	-	967 693
----------------	-----	-----	-----	---	-----	-----	-----	-----	-----	-----	---	---	---	---	---	---	---	---	---	---	---------

Leon Тип - хэтчбек • снаряженная масса, кг - 1188 • габариты, мм - 4263/1810/1459 • база, мм - 2636 • объем багажника, л - 380 • объем бака, л - 50 • клиренс, мм - 150 • гарантия, лет/тыс. км - 2/- • начало продаж - 2012 • рестайлинг - н.д.

1.2 TSI Leone	5/5	B-4	86	П	M5	R15	178	11.9	5.2	/-*	6	-	-	-	-	-	-	-	-	-	639 990
---------------	-----	-----	----	---	----	-----	-----	------	-----	-----	---	---	---	---	---	---	---	---	---	---	---------

1.2 TSI Reference	5/5	B-4	105	П	M6	R16	191	10.2	4.9	/-*	6	К	-	-	-	-	-	-	-	-	694 990
-------------------	-----	-----	-----	---	----	-----	-----	------	-----	-----	---	---	---	---	---	---	---	---	---	---	---------

1.2 TSI Style DSG	5/5	B-4	105	П	AM7	R16	191	10.2	4.8	/-*	6	К	-	-	-	-	-	-	-	-	796 990
-------------------	-----	-----	-----	---	-----	-----	-----	------	-----	-----	---	---	---	---	---	---	---	---	---	---	---------

1.4 TSI Style	5/5	B-4	122	П	M6	R16	202	9.3	5.2	/-*	6	К	-	-	-	-	-	-	-	-	776 990
---------------	-----	-----	-----	---	----	-----	-----	-----	-----	-----	---	---	---	---	---	---	---	---	---	---	---------

1.4 TSI Style	5/5	B-4	140	П	M6	R16	211	8.2	5.2	/-*	6	К	-	-	-	-	-	-	-	-	827 190
---------------	-----	-----	-----	---	----	-----	-----	-----	-----	-----	---	---	---	---	---	---	---	---	---	---	---------

1.8 TSI FR DSG	5/5	B-4	180	П	AM7	R17	224	7.2	5.7	/-*	6	К	-	-	-	-	-	-	-	-	973 190
----------------	-----	-----	-----	---	-----	-----	-----	-----	-----	-----	---	---	---	---	---	---	---	---	---	---	---------

Altea Freetrack Тип - кроссовер • снаряженная масса, кг - 1606 • габариты, мм - 4493/1788/1622 • база, мм - 2576 • объем багажника, л - 532 • объем бака, л - 55 • клиренс, мм - 185 • гарантия, лет/тыс. км - 2/- • начало продаж - 2007 • рестайлинг - 2009.

2.0 TFSI Style DSG	5/5	B-4	211	П	AM6	R17	216	7.7	8.2	/-*	6	КК	-	-	-	-	-	-	-	-	1 089 990
--------------------	-----	-----	-----	---	-----	-----	-----	-----	-----	-----	---	----	---	---	---	---	---	---	---	---	-----------

2.0 TFSI Style DSG	5/5	B-4	211	4x4AM6	R17	218	7.6	8.4	/-*	6	КК	-	-	-	-	-	-	-	-	-	1 189 990
--------------------	-----	-----	-----	--------	-----	-----	-----	-----	-----	---	----	---	---	---	---	---	---	---	---	---	-----------

Alhambra Тип - минивэн • снаряженная масса, кг - 1790 • габариты, мм - 4854/1904/1740 • база, мм - 2919 • объем багажника, л - 809 • объем бака, л - 70 • клиренс, мм - 171 • гарантия, лет/тыс. км - 2/- • начало продаж - 2013 • рестайлинг - н.д.

2.0 TSI Style DSG	5/5	B-4	200	П	A6	R17	221	8.3	8.4	/-*	6	K/K	-	-	-	-	-	-	-	-	1 391 000
-------------------	-----	-----	-----	---	----	-----	-----	-----	-----	-----	---	-----	---	---	---	---	---	---	---	---	-----------

SKODA WWW.SKODA-AVTO.RU

Fabia Тип - хэтчбек • снаряженная масса, кг - 1040 • габариты, мм - 3999/1640/1500 • база, мм - 2460 • объем багажника, л - 300/1160 • объем бака, л - 45 • клиренс, мм - 149 • гарантия, лет/тыс. км - 3/100 • начало продаж - 2007 • рестайлинг - 2010.

1.2 Active	5/5	B-3	70	П	M5	R14	163	14.9	5.9	/-*	1	-	-	-	-	-	-	-	-	-	409 000
------------	-----	-----	----	---	----	-----	-----	------	-----	-----	---	---	---	---	---	---	---	---	---	---	---------

1.2 Ambition	5/5	B-3	70	П	M5	R14	163	14.9	5.9	/-*	2	-	-	-	-	-	-	-	-	-	434 000
--------------	-----	-----	----	---	----	-----	-----	------	-----	-----	---	---	---	---	---	---	---	---	---	---	---------

1.4 Ambition	5/5	B-4	86	П	M5	R14	174	12.3	6.5	/-*	2	-	-	-	-	-	-	-	-	-	474 000
--------------	-----	-----	----	---	----	-----	-----	------	-----	-----	---	---	---	---	---	---	---	---	---	---	---------

1.6 Ambition	5/5	B-4	105	П	M5	R14	190	10.9	6.9	/-*	2	-	-	-	-	-	-	-	-	-	519 000
--------------	-----	-----	-----	---	----	-----	-----	------	-----	-----	---	---	---	---	---	---	---	---	---	---	---------

1.6 Ambition AT	5/5	B-4	105	П	A6	R15	185	11.5	7.6	/-*	2	-	-	-	-	-	-	-	-	-	549 000
-----------------	-----	-----	-----	---	----	-----	-----	------	-----	-----	---	---	---	---	---	---	---	---	---	---	---------

1.4 Elegance	5/5	B-4	86	П	M5	R15	174	12.3	6.5	/-*	2	КК	-	-	-	-	-	-	-	-	554 000
--------------	-----	-----	----	---	----	-----	-----	------	-----	-----	---	----	---	---	---	---	---	---	---	---	---------

1.6 Elegance	5/5	B-4	105	П	M5	R15	190	10.9	6.9	/-*	2	КК	-	-	-	-	-	-	-	-	599 000
--------------	-----	-----	-----	---	----	-----	-----	------	-----	-----	---	----	---	---	---	---	---	---	---	---	---------

1.6 Elegance AT	5/5	B-4	105	П	A6	R15	185	11.5	7.6	/-*	2	КК	-	-	-	-	-	-	-	-	629 000
-----------------	-----	-----	-----	---	----	-----	-----	------	-----	-----	---	----	---	---	---	---	---	---	---	---	---------

Модель, модификация, исполнение	Количество дверей/мест	Тип мотора — число цилиндров	Мощность, л.с.	Привод	Коробка передач	Размер шин, дюймы*	Максимальная скорость, км/ч	Работы 0-100 км/ч, с	Средний расход топлива, л	ABS / ESP	Подушки безопасности, шт.	Климатическая система	Ксенон	Противотуманные фары	Аудиосистема	Литые диски	Кожаный салон	Электроотстекольники	Подогрев сидений	Рекомендованная цена, руб.
---------------------------------	------------------------	------------------------------	----------------	--------	-----------------	--------------------	-----------------------------	----------------------	---------------------------	-----------	---------------------------	-----------------------	--------	----------------------	--------------	-------------	---------------	----------------------	------------------	----------------------------

1.4 TSI RS 5/5 B-4 180 П AM7 R16 224 7.3 6.2 /-* 2 КК - АП - - - 820 000

Fabia Тип - универсал • снаряженная масса, кг - 1115 • габариты, мм - 4247/1640/1500 • база, мм - 2460 • объем багажника, л - 426/1225 • объем бака, л - 45 • клиренс, мм - 149 • гарантия, лет/тыс. км - 3/100 • начало продаж - 2009 • рестайлинг - 2010.

1.2 Ambition	5/5	B-3	70	П	M5	R14	163	14.9	5.9	/-*	2	-	-	-	-	-	-	-	-	-	514 000
--------------	-----	-----	----	---	----	-----	-----	------	-----	-----	---	---	---	---	---	---	---	---	---	---	---------

1.4 Ambition	5/5	B-4	86	П	M5	R14	174	12.3	6.5	/-*	2	-	-	-	-	-	-	-	-	-	554 000
--------------	-----	-----	----	---	----	-----	-----	------	-----	-----	---	---	---	---	---	---	---	---	---	---	---------

1.6 Ambition	5/5	B-4	105	П	M5	R14	190	10.9	6.9	/-*	2	-	-	-	-	-	-	-	-	-	599 000
--------------	-----	-----	-----	---	----	-----	-----	------	-----	-----	---	---	---	---	---	---	---	---	---	---	---------

1.4 Elegance	5/5	B-4	86	П	M5	R15	174	12.3	6.5	/-*	2	КК	-	-	-	-	-	-	-	-	599 000
--------------	-----	-----	----	---	----	-----	-----	------	-----	-----	---	----	---	---	---	---	---	---	---	---	---------

1.6 Elegance	5/5	B-4	105	П	M5	R15	190	10.9	6.9	/-*	2	КК	-	-	-	-	-	-	-	-	644 000
--------------	-----	-----	-----	---	----	-----	-----	------	-----	-----	---	----	---	---	---	---	---	---	---	---	---------

1.6 Elegance AT	5/5	B-4	105	П	A6	R15	185	11.5	7.6	/-*	2	КК	-	-	-	-	-	-	-	-	674 000
-----------------	-----	-----	-----	---	----	-----	-----	------	-----	-----	---	----	---	---	---	---	---	---	---	---	---------

Fabia Scout Тип - хэтчбек • снаряженная масса, кг - 1040 • габариты, мм - 3999/1640/1500 • база, мм - 2460 • объем багажника, л - 300/1160 • объем бака, л - 45 • клиренс, мм - 140 • гарантия, лет/тыс. км - 3/100 • начало продаж - 2009 • рестайлинг - 2010.

1.2 TSI	5/5	B-4	105	П	M6	R16	190	10.9	5.7	/-*	2	КК	-	-	-	-	-	-	-	-	699 000
---------	-----	-----	-----	---	----	-----	-----	------	-----	-----	---	----	---	---	---	---	---	---	---	---	---------

1.2 TSI DSG	5/5	B-4	105	П	AM7	R16	190	11.0	5.7	/-*	2	КК	-	-	-	-	-	-	-	-	759 000
-------------	-----	-----	-----	---	-----	-----	-----	------	-----	-----	---	----	---	---	---	---	---	---	---	---	---------

Roomster Тип - универсал • снаряженная масса, кг - 1150 • габариты, мм - 4502/1684/1607 • база, мм - 2617 • объем багажника, л - 450/1780 • объем бака, л - 55 • клиренс, мм - 140 • гарантия, лет/тыс. км - 3/100 • начало продаж - 2006 • рестайлинг - 2010.

1.4 Ambition	5/5	B-4	86	П	M5	R15	171	13.0	6.4	/-*	2	-	-	-	-	-	-	-	-	-	614 000
--------------	-----	-----	----	---	----	-----	-----	------	-----	-----	---	---	---	---	---	---	---	---	---	---	---------

1.6 Ambition	5/5	B-4	105	П	M5	R15	184	10.9	7.0	/-*	2	-	-	-	-	-	-	-	-	-	654 000
--------------	-----	-----	-----	---	----	-----	-----	------	-----	-----	---	---	---	---	---	---	---	---	---	---	---------

1.6 Ambition AT	5/5	B-4	105	П	A6	R15	183	12.1	7.9	/-*	2	-	-	-	-	-	-	-	-	-	684 000
-----------------	-----	-----	-----	---	----	-----	-----	------	-----	-----	---	---	---	---	---	---	---	---	---	---	---------

Rapid Тип - лифтбек • снаряженная масса, кг - 1135 • габариты, мм - 4483/1706/1461 • база, мм - 2602 • объем багажника, л - 550/1490 • объем бака, л - 55 • клиренс, мм - 143 • гарантия, лет/тыс. км - 2/- • начало продаж - 2014 • рестайлинг - н.д.

1.2 Active	5/5	B-3	75	П	M5	R14	175	13.9	6.1	/-*	1	-	-	-	-	-	-	-	-	-	479 000
------------	-----	-----	----	---	----	-----	-----	------	-----	-----	---	---	---	---	---	---	---	---	---	---	---------

1.2 Ambition	5/5	B-3	75	П	M5	R15	175	13.9	6.1	/-*	2	К	-	-	-	-	-	-	-	-	549 000
--------------	-----	-----	----	---	----	-----	-----	------	-----	-----	---	---	---	---	---	---	---	---	---	---	---------

1.6 Active	5/5	B-4	105	П
------------	-----	-----	-----	---



КАТАЛОГ АВТОМОБИЛИ 2014 ГОДА

Модель, модификация, исполнение	Количество дверей/мест	Тип мотора — число цилиндров	Мощность, л.с.	Привод	Коробка передач	Размер шин, дюймов*	Максимальная скорость, км/ч	Расход 0-100 км/ч, с	Средний расход топлива, л	ABS / ESP	Подушки безопасности, шт.	Климатическая система	Ксенон	Противотуманные фары	Аудиосистема	Литые диски	Кожаный салон	Сервиспривод стекол	Подогрев сидений	Рекомендованная цена, руб.
---------------------------------	------------------------	------------------------------	----------------	--------	-----------------	---------------------	-----------------------------	----------------------	---------------------------	-----------	---------------------------	-----------------------	--------	----------------------	--------------	-------------	---------------	---------------------	------------------	----------------------------

1.8 TSI Elegance DSG	4/5	Б-4	152	П	AM7	R17 220	8.5	7.5	-/•	4	KK	•	CD+	•	•	•	•	•	•	1 127 000
2.0 TDI Elegance DSG	4/5	Д-4	140	П	AM7	R17 205	10.3	5.5	-/•	4	KK	•	CD+	•	•	•	•	•	•	1 167 000

Superb

Тип - универсал • **снаряженная масса**, кг - 1430 • **габариты**, мм - 4840/1815/1510 • **база**, мм - 2760 • **объем багажника**, л - 603/1865 • **объем бака**, л - 60 • **клиренс**, мм - 140 • **гарантия**, лет/тыс. км - 3/100 • **начало продаж** - 2009 • **рестайлинг** - 2013

2.0 TSI Elegance+ DSG	5/5	Б-4	200	П	AM7	R17 237	7.3	7.7	-/•	4	KK	•	CD+	•	•	•	•	•	•	1 372 000
-----------------------	-----	-----	-----	---	-----	---------	-----	-----	-----	---	----	---	-----	---	---	---	---	---	---	-----------

Yeti

Тип - кроссовер • **снаряженная масса**, кг - 1334/1560 • **габариты**, мм - 4222/1793/1691 • **база**, мм - 2578 • **объем багажника**, л - 322/1665 • **объем бака**, л - 55/60 • **клиренс**, мм - 180 • **гарантия**, лет/тыс. км - 3/100 • **начало продаж** - 2009 • **рестайлинг** - 2014.

1.2 Active	5/5	Б-4	105	П	M6	R16 177	11.4	6.0	-/•	2	K		AP							729 000
1.2 Active DSG	5/5	Б-4	105	П	AM7	R16 176	11.7	6.1	-/•	2	K		AP							789 000
1.2 Ambition	5/5	Б-4	105	П	M6	R16 177	11.4	6.0	-/•	4	K		CD							789 000
1.2 Ambition DSG	5/5	Б-4	105	П	AM7	R16 176	11.7	6.1	-/•	4	K		CD							849 000
1.2 Elegance DSG	5/5	Б-4	105	П	AM7	R17 176	11.7	6.1	-/•	6	KK		CD+							912 000
1.4 Ambition DSG	5/5	Б-4	122	П	AM7	R16 182	10.6	6.6	-/•	4	K		CD							879 000
1.4 Elegance DSG	5/5	Б-4	122	П	AM7	R16 182	10.6	6.6	-/•	6	KK		CD+							942 000
1.8 Ambition DSG	5/5	Б-4	152	4x4AM6	R16 192	9.0	8.0	-/•	4	K		CD								1 029 000
1.8 Elegance DSG	5/5	Б-4	152	4x4AM6	R17 192	9.0	8.0	-/•	6	KK		CD+								1 092 000
2.0 TDI Ambition DSG	5/5	Д-4	140	4x4AM6	R16 187	10.2	6.3	-/•	4	K		CD								1 089 000
2.0 TDI Elegance DSG	5/5	Д-4	140	4x4AM6	R17 187	10.2	6.3	-/•	6	KK		CD								1 152 000
1.2 Active Outdoor	5/5	Б-4	105	П	M6	R16 175	11.8	6.0	-/•	2	K		AP							739 000
1.2 Active Outdoor DSG	5/5	Б-4	105	П	AM7	R16 173	12.0	6.1	-/•	2	K		AP							799 000
1.2 Ambition Outdoor	5/5	Б-4	105	П	M6	R16 175	11.8	6.0	-/•	4	K		CD							797 000
1.2 Ambition Outdoor DSG	5/5	Б-4	105	П	AM7	R16 173	12.0	6.1	-/•	4	K		CD							857 000
1.2 Elegance Outdoor DSG	5/5	Б-4	105	П	AM7	R17 173	12.0	6.1	-/•	6	KK		CD+							920 000
1.4 Ambition Outdoor DSG	5/5	Б-4	122	П	AM7	R16 182	10.6	6.6	-/•	4	K		CD							887 000
1.4 Elegance Outdoor DSG	5/5	Б-4	122	П	AM7	R16 182	10.6	6.6	-/•	6	KK		CD							950 000
1.8 Ambition Outdoor DSG	5/5	Б-4	152	4x4AM6	R16 192	9.0	8.0	-/•	4	K		CD								1 037 000
1.8 Elegance Outdoor DSG	5/5	Б-4	152	4x4AM6	R17 192	9.0	8.0	-/•	6	KK		CD								1 100 000
2.0 TDI Ambition Outdoor DSG	5/5	Д-4	140	4x4AM6	R16 187	10.2	6.3	-/•	4	K		CD								1 097 000
2.0 TDI Elegance Outdoor DSG	5/5	Д-4	140	4x4AM6	R17 187	10.2	6.3	-/•	6	KK		CD+								1 160 000

Где купить Skoda
Атлант-М Тушино (495) 780-9-780
Пеликан Авто (495) 787-0707
Гриффин-Авто (812) 441-39-39

SMART WWW.SMART.COM

fortwo

Тип - хэтчбек • **снаряженная масса**, кг - 750 • **габариты**, мм - 2695/1559/1565 • **база**, мм - 1867 • **объем багажника**, л - 220/340 • **объем бака**, л - 33 • **клиренс**, мм - н.д. • **гарантия**, лет/тыс. км - 2/• • **начало продаж** - 2006 • **рестайлинг** - 2012.

1.0 Pure	3/2	Б-3	71	3	AM5	R15 145	13.7	4.2	-/•	2	K		CD							640 000
1.0T Passion	3/2	Б-3	84	3	AM5	R15 145	10.7	4.9	-/•	2	K		CD							740 000

SSANGYONG WWW.SVMOTOR.RU

Actyon

Тип - кроссовер • **снаряженная масса**, кг - 1537 • **габариты**, мм - 4410/1830/1675 • **база**, мм - 2650 • **объем багажника**, л - 486 • **объем бака**, л - 57 • **клиренс**, мм - 180 • **гарантия**, лет/тыс. км - 3/100 • **начало продаж** - 2011 • **рестайлинг** - н.д.

2.0 Welcome	5/5	Б-4	149	П	M6	R16 н.д.	н.д.	8.0	-/•	2	K		AP							699 000
2.0 Original	5/5	Б-4	149	П	M6	R16 н.д.	н.д.	8.0	-/•	2	K		AP							745 000
2.0 Original AT	5/5	Б-4	149	П	A6	R16 н.д.	н.д.	8.0	-/•	2	K		AP							805 000
2.0 Original	5/5	Б-4	149	4x4 M6	R16 н.д.	н.д.	н.д.	8.2	-/•	2	K		AP							829 000
2.0 Original AT	5/5	Б-4	149	4x4 A6	R16 н.д.	н.д.	н.д.	8.2	-/•	2	K		AP							889 000
2.0 Elegance+ AT	5/5	Б-4	149	4x4 A6	R17 н.д.	н.д.	н.д.	8.2	-/•	6	KK		CD							1 029 000
2.0D Original	5/5	Д-4	149	П	M6	R16 н.д.	н.д.	6.0	-/•	2	K		AP							799 000
2.0D Original AT	5/5	Д-4	149	П	A6	R16 н.д.	н.д.	7.3	-/•	2	K		AP							859 000
2.0D Original	5/5	Д-4	149	4x4 M6	R16 н.д.	н.д.	н.д.	6.4	-/•	2	K		AP							879 000
2.0D Original AT	5/5	Д-4	149	4x4 A6	R16 н.д.	н.д.	н.д.	7.5	-/•	2	K		AP							939 000
2.0D Elegance+ AT	5/5	Д-4	149	4x4 A6	R17 н.д.	н.д.	н.д.	7.5	-/•	6	KK		CD							1 069 000

Actyon Sports

Тип - пикап • **снаряженная масса**, кг - 1982 • **габариты**, мм - 4990/1910/1790 • **база**, мм - 3060 • **объем багажника**, л - н.д. • **объем бака**, л - 75 • **клиренс**, мм - 188 • **гарантия**, лет/тыс. км - 3/100 • **начало продаж** - 2006 • **рестайлинг** - 2012.

2.0 Xdi Original	4/5	Д-4	149	4x4 M6	R16 163	н.д.	7.4	-/•	1	K		AP								789 000
2.0 Xdi Comfort	4/5	Д-4	149	4x4 M6	R16 163	н.д.	7.4	-/•	2	K		AP								849 000
2.0 Xdi Elegance	4/5	Д-4	149	4x4 M6	R16 163	н.д.	7.4	-/•	2	KK		CD								919 000
2.0 Xdi Elegance AT	4/5	Д-4	149	4x4 A6	R16 163	н.д.	7.9	-/•	2	KK		CD								969 000
2.0 Xdi Luxury AT	4/5	Д-4	149	4x4 A6	R16 163	н.д.	7.9	-/•	2	KK		CD								1 079 000

Kyron

Тип - внедорожник • **снаряженная масса**, кг - 1929 • **габариты**, мм - 4660/1880/1755 • **база**, мм - 2740 • **объем багажника**, л - 625/2322 • **объем бака**, л - 80 • **клиренс**, мм - 200 • **гарантия**, лет/тыс. км - 3/100 • **начало продаж** - 2005 • **рестайлинг** - н.д.

2.0	4/5	Б-4	150	4x4 M6	R17 210	9.5	8.5	-/•	4	KK		CD+								1 199 200
2.0 CVT	4/5	Б-4	150	4x4 Bap	R17 203	11.1	8.0	-/•	4	KK		CD+								1 257 000
2.5 CVT	4/5	Б-4	167	4x4 Bap	R17 210	10.3	8.0	-/•	6	KK		CD+								1 362 100
2.5 Sport CVT	4/5	Б-4	167	4x4 Bap	R18 210	10.3	8.0	-/•	6	KK		CD+								1 390 800
2.5 GT AT	4/5	Б-4	265	4x4 A5	R18 245	8.4	10.6	-/•	6	KK		CD+								1 698 500

Модель, модификация, исполнение	Количество дверей/мест	Тип мотора — число цилиндров	Мощность, л.с.	Привод	Коробка передач	Размер шин, дюймов*	Максимальная скорость, км/ч	Расход 0-100 км/ч, с	Средний расход топлива, л	ABS / ESP	Подушки безопасности, шт.	Климатическая система	Ксенон	Противотуманные фары	Аудиосистема	Литые диски	Кожаный салон	Электростеклоподъемники	Подогрев сидений	Рекомендованная цена, руб.
---------------------------------	------------------------	------------------------------	----------------	--------	-----------------	---------------------	-----------------------------	----------------------	---------------------------	-----------	---------------------------	-----------------------	--------	----------------------	--------------	-------------	---------------	-------------------------	------------------	----------------------------

2.3 Original	5/5	Б-4	150	4x4 M5	R16 167	12.8	11.0	-/•	2	K		AP									829 000
2.3 Comfort	5/5	Б-4	150	4x4 M5	R16 167	12.8	11.0	-/•	2	KK		AP									879 000
2.3 Comfort AT	5/5	Б-4	150	4x4 A6	R16 164	н.д.	11.5	-/•	2	KK		AP									949 000
2.3 Elegance AT	5/5	Б-4	150	4x4 A6	R16 164	н.д.	11.5	-/•	4	KK		AP									1 079 000
2.0 Xdi Original	5/5	Д-4	141	4x4 M5	R16 167	16.2	8.1	-/•	2	K		AP									879 000
2.0 Xdi Comfort	5/5	Д-4	141	4x4 M5	R16 167	16.2	8.1	-/•	2	KK		AP									929 000
2.0 Xdi Comfort AT	5/5	Д-4	141	4x4 A4	R16 166	н.д.	8.7	-/•	2	KK		AP									999 000
2.0 Xdi Elegance AT	5/5	Д-4	141	4x4 A4	R16 166	н.д.	8.7	-/•	4	KK		AP									1 129 000

Rexton

Тип - внедорожник • **снаряженная масса**, кг - 1986 • **габариты**, мм - 4755/1900/1840 • **база**, мм - 2835 • **объем багажника**, л - 780/1910 • **объем бака**, л - 80 • **клиренс**, мм - 206 • **гар**



КАТАЛОГ АВТОМОБИЛИ 2014 ГОДА

Модель, модификация, исполнение	Количество дверей/мест	Тип мотора — число цилиндров	Мощность, л.с.	Привод	Коробка передач	Размер шин, дюймов*	Максимальная скорость, км/ч	Разгон 0-100 км/ч, с	Средний расход топлива, л	ABS / ESP	Подушки безопасности, шт.	Климатическая система	Ксенон	Противотуманные фары	Аудиосистема	Литые диски	Кожаный салон	Сервопривод стекол	Подогрев сидений	Рекомендованная цена, руб.
---------------------------------	------------------------	------------------------------	----------------	--------	-----------------	---------------------	-----------------------------	----------------------	---------------------------	-----------	---------------------------	-----------------------	--------	----------------------	--------------	-------------	---------------	--------------------	------------------	----------------------------

Модель, модификация, исполнение	Количество дверей/мест	Тип мотора — число цилиндров	Мощность, л.с.	Привод	Коробка передач	Размер шин, дюймов*	Максимальная скорость, км/ч	Разгон 0-100 км/ч, с	Средний расход топлива, л	ABS / ESP	Подушки безопасности, шт.	Климатическая система	Ксенон	Противотуманные фары	Аудиосистема	Литые диски	Кожаный салон	Электроподъемники	Подогрев сидений	Рекомендованная цена, руб.
---------------------------------	------------------------	------------------------------	----------------	--------	-----------------	---------------------	-----------------------------	----------------------	---------------------------	-----------	---------------------------	-----------------------	--------	----------------------	--------------	-------------	---------------	-------------------	------------------	----------------------------



Highlander



Тип - кроссовер • снаряженная масса, кг - 1880 • габариты, мм - 4865/1925/1730 • база, мм - 2790 • объем багажника, л - 269/813 • объем бака, л - 72 • клиренс, мм - 197 • гарантия, лет/тыс. км - 3/100 • начало продаж - 2014 • рестайлинг - н.д.

2.7 Elegance AT	5/7	Б-4	188	4x4	А6	Р19	180	10,3	9,9	-/+	7	KK	•	CD	•	•	•	•	•	•	1760 000
3.5 Elegance AT	5/7	Б-6	249	4x4	А6	Р19	180	8,7	10,6	-/+	7	KK	•	CD	•	•	•	•	•	•	1967 000

Hilux



Тип - пикап • снаряженная масса, кг - 1815 • габариты, мм - 5255/1760/1820 • база, мм - 3085 • объем багажника, л - н.д. • объем бака, л - 80 • клиренс, мм - 292 • гарантия, лет/тыс. км - 3/100 • начало продаж - 2008 • рестайлинг - 2011.

2.5 Standart	4/5	Д-4	144	4x4	М5	Р16	170	12,5	8,3	-/•	2	К	•	AP	•	•	•	•	•	•	1090 000
2.5 Comfort	4/5	Д-4	144	4x4	М5	Р15	170	12,5	8,3	-/•	2	К	•	CD	•	•	•	•	•	•	1196 000
3.0 Prestige AT	4/5	Д-4	171	4x4	А5	Р17	175	11,6	8,9	-/+	6	KK	•	CD	•	•	•	•	•	•	1456 000

Land Cruiser Prado



Тип - внедорожник • снаряженная масса, кг - 2125 • габариты, мм - 4760/1885/1845 • база, мм - 2790 • объем багажника, л - 621/1935 • объем бака, л - 87 • клиренс, мм - 220 • гарантия, лет/тыс. км - 3/100 • начало продаж - 2009 • рестайлинг - н.д.

2.7 Standart	5/5	Б-4	163	4x4	М5	Р17	165	12,3	н.д.	-/•	7	К	•	CD	•	•	•	•	•	•	1732 000
2.7 Standart AT	5/5	Б-4	163	4x4	А4	Р17	165	12,5	н.д.	-/+	7	К	•	CD	•	•	•	•	•	•	1779 000
3.0 D Comfort AT	5/5	Д-4	173	4x4	А5	Р17	175	11,7	8,1	-/+	7	KK	•	CD	•	•	•	•	•	•	1971 000
3.0 D Elegance AT	5/5	Д-4	173	4x4	А5	Р18	175	11,7	8,1	-/•	7	KK	•	CD	•	•	•	•	•	•	2174 000
3.0 D Prestige AT	5/5	Д-4	173	4x4	А5	Р18	175	11,7	8,1	-/+	7	KK	•	DVD	•	•	•	•	•	•	2502 500
4.0 Lux AT	5/5	Б-6	282	4x4	А5	Р18	180	9,2	10,8	-/+	7	KK	•	CD	•	•	•	•	•	•	2840 000

Land Cruiser 200



Тип - внедорожник • снаряженная масса, кг - 2555 • габариты, мм - 4950/1970/1950 • база, мм - 2850 • объем багажника, л - 259/701/1267 • объем бака, л - 93 • клиренс, мм - 225 • гарантия, лет/тыс. км - 3/100 • начало продаж - 2007 • рестайлинг - 2012.

4.6 Lux AT	5/7	Б-8	309	4x4	А6	Р18	205	8,6	14,4	-/+	10	KK	•	DVD	•	•	•	•	•	•	3276 000
4.5 D Lux AT	5/7	Д-8	235	4x4	А6	Р18	210	8,9	10,2	-/+	10	KK	•	DVD	•	•	•	•	•	•	3252 000

Где купить Toyota

Toyota Центр Битца	(495) 721-3388
Toyota Центр Измайлово	(495) 730-9000
Toyota Центр Лосиный Остров	(495) 105-0055
Toyota Центр Серебряный Бор	(495) 721-3370



UAZ

[WWW.UAZ.RU](http://www.uz.ru)

Hunter



Тип - внедорожник • снаряженная масса, кг - 1770 • габариты, мм - 4100/2010/2025 • база, мм - 2380 • объем багажника, л - 1130/2564 • объем бака, л - 78 • клиренс, мм - 210 • гарантия, лет/тыс. км - 2/50 • начало продаж - 2003 • рестайлинг - н.д.

2.9 Comfort	5/7	Б-4	112	4x4	М5	Р16	130	н.д.	13,2	•	•	•	•	•	•	•	•	•	•	•	455 000
2.2 Diesel	5/7	Д-4	114	4x4	М5	Р16	135	н.д.	11,1	•	•	•	•	•	•	•	•	•	•	•	525 000

Patriot



Тип - внедорожник • снаряженная масса, кг - 2070 • габариты, мм - 4645/1890/1900 • база, мм - 2760 • объем багажника, л - 820 • объем бака, л - 87 • клиренс, мм - 210 • гарантия, лет/тыс. км - 2/50 • начало продаж - 2005 • рестайлинг - н.д.

2.7 Classic	5/9	Б-4	128	4x4	М5	Р16	150	н.д.	13,2	•	•	•	•	AP	•	•	•	•	•	•	558 000
2.7 Comfort	5/9	Б-4	128	4x4	М5	Р16	150	н.д.	13,2	•	•	•	•	CD	•	•	•	•	•	•	616 000
2.7 Limited	5/9	Б-4	128	4x4	М5	Р16	150	н.д.	13,2	-/•	•	•	•	CD	•	•	•	•	•	•	650 000
2.3 TD Limited	5/9	Д-4	114	4x4	М5	Р16	135	н.д.	11,0	-/•	•	•	•	CD	•	•	•	•	•	•	740 000

Pickup



Тип - пикап • снаряженная масса, кг - 2090 • габариты, мм - 5200/2080/2000 • база, мм - 3000 • объем багажника, л - н.д. • объем бака, л - 87 • клиренс, мм - 210 • гарантия, лет/тыс. км - 2/50 • начало продаж - 2009 • рестайлинг - н.д.

2.7 Classic	4/5	Б-4	128	4x4	М5	Р16	140	13,3	13,2	•	•	•	•	AP	•	•	•	•	•	•	558 000
2.7 Comfort	4/5	Б-4	128	4x4	М5	Р16	140	13,3	13,2	•	•	•	•	CD	•	•	•	•	•	•	610 000
2.3 TD Comfort	4/5	Д-4	114	4x4	М5	Р16	135	н.д.	н.д.	•	•	•	•	CD	•	•	•	•	•	•	700 000



ИНФОРМАЦИЮ
О ФИРМЕ СМОТРИТЕ
НА II ОБЛОЖКЕ И СТР. 1



VOLKSWAGEN

[WWW.VOLKSWAGEN.RU](http://www.volkswagen.ru)

Polo Sedan



Тип - седан • снаряженная масса, кг - 1084 • габариты, мм - 4384/1699/1465 • база, мм - 2552 • объем багажника, л - 460 • объем бака, л - 55 • клиренс, мм - 170 • гарантия, лет/тыс. км - 2/- • начало продаж - 2010 • рестайлинг - н.д.

1.6 Trendline	4/5	Б-4	105	П	М5	Р14	190	10,5	6,5	-/•	2	•	•	AP	•	•	•	•	•	•	441 500
1.6 Comfortline	4/5	Б-4	105	П	М5	Р15	190	10,5	6,5	-/•	2	К	•	AP	•	•	•	•	•	•	514 500
1.6 Comfortline AT	4/5	Б-4	105	П	А6	Р15	187	12,1	7,0	-/•	2	К	•	AP	•	•	•	•	•	•	561 000
1.6 Highline	4/5	Б-4	105	П	М5	Р15	190	10,5	6,5	-/•	2	К	•	CD	•	•	•	•	•	•	577 200
1.6 Highline AT	4/5	Б-4	105	П	А6	Р15	187	12,1	7,0	-/•	2	К	•	CD	•	•	•	•	•	•	623 300

Polo



Тип - хетчбэк • снаряженная масса, кг - 993 • габариты, мм - 3970/1682/1460 • база, мм - 2469 • объем багажника, л - 280/952 • объем бака, л - 45 • клиренс, мм - 153 • гарантия, лет/тыс. км - 2/- • начало продаж - 2009 • рестайлинг - н.д.

1.2 Trendline	3/5	Б-3	60	П	М5	Р14	157	16,1	5,6	-/•	2	•	•	AP	•	•	•	•	•	•	501 000
1.2 Trendline	3/5	Б-3	70	П	М5	Р14	165	14,1	5,5	-/•	2	•	•	AP	•	•	•	•	•	•	514 000
1.4 Trendline	3/5	Б-4	85	П	М5	Р14	177	12,1	5,9	-/•	2	•	•	AP	•	•	•	•	•	•	546 000
1.4 Trendline DSG	3/5	Б-4	85	П	AM7	Р14	177	12,0	5,8	-/•	2	•	•	AP	•	•	•	•	•	•	602 000
1.2 TSI Comfortline DSG	3/5	Б-4	105	П	AM7	Р15	190	9,7	5,8	-/•	2	•	•	AP	•	•	•	•	•	•	661 000
1.2 Trendline	5/5	Б-3	60	П	М5	Р14	157	16,1	5,6	-/•	2	•	•	AP	•	•	•	•	•	•	517 000
1.2 Trendline	5/5	Б-3	70	П	М5	Р14	165	14,1	5,5	-/•	2	•	•	AP	•	•	•	•	•	•	530 000
1.4 Trendline	5/5	Б-4	85	П	М5	Р14	177	12,1	5,9	-/•	2	•	•	AP	•	•	•	•	•	•	562 000
1.4 Trendline DSG	5/5	Б-4	85	П	AM7	Р14	177	12,0	5,8	-/•	2	•	•	AP	•	•	•	•	•	•	618 000
1.2 TSI Comfortline DSG	5/5	Б-4	105	П	AM7	Р15	190	9,7	5,8	-/•	2	•	•	AP	•	•	•	•	•	•	677 000

Golf



Тип - хетчбэк • снаряженная масса, кг - 1205 • габариты, мм - 4255/1799/1452 • база, мм - 2637 • объем багажника, л - 380/1270 • объем бака, л - 50 • клиренс, мм - 142 • гарантия, лет/тыс. км - 2/- • начало продаж - 2013 • рестайлинг - н.д.

1.2 TSI Trendline Conceptline	3/5	Б-4	85	П	М5	Р15	179	11,9	4,9	-/+	7	К	•	AP	•	•	•	•	•	•	599 000
1.2 TSI Trendline	3/5	Б-4	105	П	М6	Р15	192	10,2	4,9	-/•	7	К	•	AP	•	•	•	•	•	•	697 000
1.2 TSI Trendline DSG	3/5	Б-4	105	П	AM7	Р15	192	10,2	4,8	-/•	7	К	•	AP	•	•	•	•	•	•	762 000
1.4 TSI Trendline	3/5	Б-4	122	П	М6	Р15	203	9,3	5,2	-/•	7	К	•	AP	•	•	•	•	•	•	722 000
1.4 TSI Trendline DSG	3/5	Б-4	122	П	AM7	Р15	203	9,3	5,0	-/•	7	К	•	AP	•	•	•	•	•	•	787 000
1.4 TSI Highline DSG	3/5	Б-4	140	П	AM7	Р16	212	8,4	5,0	-/•	7	KK	•	•	AP	•	•	•	•	•	923 000
1.2 TSI Trendline Conceptline	5/5	Б-																			

Условные обозначения:	
Б	бензиновый двигатель
Д	дизельный двигатель
V	V-образное расположение цилиндров
W	W-образное расположение цилиндров

Н	оппозитное расположение цилиндров
П	передний привод
З	задний привод
4x4	полный привод
М	механическая трансмиссия

A	автоматическая трансмиссия
AM	автоматизированная механическая трансмиссия
Вар	трансмиссия с клиноременным вариатором
К	кондиционер
КК	климат-контроль

АП	аудиоподготовка
CD/CD+	CD-ресивер/с чейнджером
DVD/DVD+	DVD-проигрыватель/с чейнджером
H/N	жесткий диск/навигация
	посадочный диаметр шины радиального типа

АВТОМОБИЛИ 2014 ГОДА КАТАЛОГ

Модель, модификация, исполнение	Количество дверей/мест	Тип мотора – число цилиндров	Мощность, л.с.	Привод	Размер шин, дюймы*	Коробка передач	Максимальная скорость, км/ч	Разгон 0-100 км/ч, с	Средний расход топлива, л	ABS / ESP	Подушки безопасности, шт.	Климатическая система	Ксенон	Противотуманные фары	Аудиосистема	Литые диски	Кожаный салон	Электростеклоподъемники	Подогрев сидений	Рекомендованная цена, руб.
---------------------------------	------------------------	------------------------------	----------------	--------	--------------------	-----------------	-----------------------------	----------------------	---------------------------	-----------	---------------------------	-----------------------	--------	----------------------	--------------	-------------	---------------	-------------------------	------------------	----------------------------

1.4 TSI Trendline DSG	5/5	Б-4 140	П AM7 R16 202	9,7	6,6	-/+	6	К	CD											1 022 000
1.4 TSI Highline DSG	5/5	Б-4 170	П AM7 R16 212	8,5	7,1	-/+	6	КК	CD											1 258 000
2.0 TDI Trendline	5/5	Д-4 110	П M6 R15 185	10,2	5,4	-/+	6	К	CD											1 001 000
2.0 TDI Highline DSG	5/5	Д-4 110	П AM6 R16 185	12,1	5,7	-/+	6	КК	CD											1 177 000

Passat



Тип - седан • снаряженная масса, кг - 1440 • габариты, мм - 4770/1820/1472 • база, мм - 2712 • объем багажника, л - 565 • объем бака, л - 70 • клиренс, мм - 135 • гарантия, лет/тыс. км - 2/- • начало продаж - 2010 • рестайлинг - н.д.

1.4 TSI Trendline	4/5	Б-4 122	П M6 R16 203	10,3	6,3	-/+	6	К	CD											910 000
1.4 TSI Trendline DSG	4/5	Б-4 122	П AM7 R16 205	10,3	6,0	-/+	6	К	CD											976 000
1.8 TSI Comfortline	4/5	Б-4 152	П M6 R16 216	8,2	6,9	-/+	6	КК	CD											1 041 000
1.8 TSI Comfortline DSG	4/5	Б-4 152	П AM7 R16 214	8,8	7,0	-/+	6	КК	CD											1 113 000
1.8 TSI Highline DSG	4/5	Б-4 152	П AM7 R17 214	8,8	7,0	-/+	6	КК	CD											1 181 000
2.0 TSI Highline DSG	4/5	Б-4 210	П AM6 R17 236	7,6	7,7	-/+	6	КК	CD											1 545 000
2.0 TDI Highline DSG	4/5	Д-4 170	П AM6 R17 223	8,6	5,3	-/+	6	КК	CD											1 555 000

Passat



Тип - универсал • снаряженная масса, кг - 1473 • габариты, мм - 4770/1820/1516 • база, мм - 2712 • объем багажника, л - 603/1731 • объем бака, л - 70 • клиренс, мм - 135 • гарантия, лет/тыс. км - 2/- • начало продаж - 2010 • рестайлинг - н.д.

1.4 TSI Trendline	5/5	Б-4 122	П M6 R16 200	10,6	6,3	-/+	6	К	CD											980 000
1.4 TSI Trendline DSG	5/5	Б-4 122	П AM7 R16 200	10,6	6,0	-/+	6	К	CD											1 052 000
1.8 TSI Comfortline	5/5	Б-4 152	П M6 R16 214	9,0	6,9	-/+	6	КК	CD											1 117 000
1.8 TSI Comfortline DSG	5/5	Б-4 152	П AM7 R16 212	9,0	7,0	-/+	6	КК	CD											1 188 000
1.8 TSI Highline DSG	5/5	Б-4 152	П AM7 R17 212	9,0	7,0	-/+	6	КК	CD											1 268 000
2.0 TDI Highline DSG	5/5	Д-4 170	П AM6 R17 220	8,8	5,3	-/+	6	КК	CD											1 541 000

Passat Alltrack



Тип - универсал • снаряженная масса, кг - 1707 • габариты, мм - 4771/1820/1550 • база, мм - 2710 • объем багажника, л - 588/1716 • объем бака, л - 70 • клиренс, мм - 165 • гарантия, лет/тыс. км - 2/- • начало продаж - 2012 • рестайлинг - н.д.

2.0 TSI	5/5	Б-4 210	4x4AM6 R17 212	7,8	8,6	-/+	6	КК	CD											1 491 000
---------	-----	---------	----------------	-----	-----	-----	---	----	----	--	--	--	--	--	--	--	--	--	--	-----------

Passat CC



Тип - седан • снаряженная масса, кг - 1415 • габариты, мм - 4802/1855/1417 • база, мм - 2711 • объем багажника, л - 532 • объем бака, л - 70 • клиренс, мм - 154 • гарантия, лет/тыс. км - 2/- • начало продаж - 2008 • рестайлинг - 2011.

1.8 TSI	4/4	Б-4 152	П M6 R17 222	8,6	7,4	-/+	6	КК	CD											1 109 000
1.8 TSI DSG	4/4	Б-4 152	П AM7 R17 220	8,5	7,3	-/+	6	КК	CD											1 203 000
2.0 TSI AT	4/4	Б-4 210	П A6 R17 240	7,8	7,8	-/+	6	КК	CD											1 445 000
2.0 TDI DSG	4/4	Д-4 170	П AM6 R17 224	8,6	5,5	-/+	6	КК	CD											1 434 000
3.6 FSI DSG	4/4	Б-В6 300	4x4AM6 R17 250	5,5	9,3	-/+	6	КК	CD											1 981 000

Phaeton



Тип - седан • снаряженная масса, кг - 2315 • габариты, мм - 5055 (5175)/1930/1450 • база, мм - 2881 (3001) • объем багажника, л - 500 • объем бака, л - 90 • клиренс, мм - 128 • гарантия, лет/тыс. км - 2/- • начало продаж - 2003 • рестайлинг - 2011.

3.6 4Motion	4/5	Б-В6 280	4x4 A6 R17 250	8,6	11,7	-/+	6	КК	CD											3 371 000
3.6 4Motion Long	4/5	Б-В6 280	4x4 A6 R17 250	9,2	11,7	-/+	6	КК	CD											3 573 000
3.0 TDI 4Motion	4/5	Д-В6 240	4x4 A6 R17 237	8,6	8,5	-/+	6	КК	CD											3 565 000
3.0 TDI 4Motion Long	4/5	Д-В6 240	4x4 A6 R17 237	8,8	8,5	-/+	6	КК	CD											3 770 000
4.2 4Motion	4/5	Б-В8 335	4x4 A6 R17 250	6,9	12,9	-/+	6	КК	CD											3 451 000
4.2 4Motion Long	4/5	Б-В8 335	4x4 A6 R17 250	6,9	12,9	-/+	6	КК	CD											3 629 000

Tiguan



Тип - кроссовер • снаряженная масса, кг - 1501 • габариты, мм - 4427/1809/1703 • база, мм - 2604 • объем багажника, л - 470/1510 • объем бака, л - 64 • клиренс, мм - 200 • гарантия, лет/тыс. км - 2/- • начало продаж - 2008 • рестайлинг - 2011.

1.4 TSI	5/5	Б-4 122	П M6 R16 185	10,9	6,5	-/+	6	КК	CD											899 000
1.4 TSI	5/5	Б-4 150	П AM6 R16 192	9,6	8,0	-/+	6	КК	CD											1 006 000
1.4 TSI	5/5	Б-4 150	4x4 M6 R16 192	9,6	8,0	-/+	6	КК	CD											1 036 000
2.0 TSI AT	5/5	Б-4 170	4x4 A6 R16 197	9,9	9,9	-/+	6	КК	CD											1 164 000
2.0 TSI AT	5/5	Б-4 200	4x4 A6 R17 200	н.д.	10,1	-/+	6	КК	CD											1 323 000
2.0 TDI AT	5/5	Д-4 140	4x4 A6 R16 182	10,7	7,5	-/+	6	КК	CD											1 202 000

РАСКАЖИ О СВОЕМ АВТОМОБИЛЕ
WWW.5KOLESO.RU

ПОЛУЧИ ПРИЗ



ИНФОРМАЦИЮ ОТ ФИРМЫ СМОТРИТЕ НА СТР. 11

Модель, модификация, исполнение	Количество дверей/мест	Тип мотора – число цилиндров	Мощность, л.с.	Привод	Размер шин, дюймы*	Коробка передач	Максимальная скорость, км/ч	Разгон 0-100 км/ч, с	Средний расход топлива, л	ABS / ESP	Подушки безопасности, шт.	Климатическая система	Ксенон	Противотуманные фары	Аудиосистема	Литые диски	Кожаный салон	Электростеклоподъемники	Подогрев сидений	Рекомендованная цена, руб.
---------------------------------	------------------------	------------------------------	----------------	--------	--------------------	-----------------	-----------------------------	----------------------	---------------------------	-----------	---------------------------	-----------------------	--------	----------------------	--------------	-------------	---------------	-------------------------	------------------	----------------------------

Touareg



Тип - внедорожник • снаряженная масса, кг - 2035 • габариты, мм - 4795/1940/1709 • база, мм - 2895 • объем багажника, л - 520/1642 • объем бака, л - 85 • клиренс, мм - 201 • гарантия, лет/тыс. км - 2/- • начало продаж - 2010 • рестайлинг - н.д.

3.6 FSI AT	5/5	Б-В6 249	4x4 A8 R17 220	8,4	10,9	-/+	6	КК	CD											1 996 000
3.6 FSI AT	5/5	Б-В6 280	4x4 A8 R17 228	7,8	9,9	-/+	6	КК	CD											2 325 000
3.0 TSI Hybrid	5/5	Б-В6 379	4x4 A8 R18 240	6,5	8,2	-/+	6	КК	CD											3 240 000
3.0 TDI AT	5/5	Д-В6 204	4x4 A8 R17 206	8,5	7,4	-/+	6	КК	CD											2 184 000
3.0 TDI AT	5/5	Д-В6 240	4x4 A8 R17 218	7,6	7,4	-/+	6	КК	CD											2 325 000
4.2 FSI AT	5/5	Б-В8 360	4x4 A8 R18 245	6,5	11,4	-/+	6	КК	CD											3 029 000
4.2 TDI AT	5/5	Д-В8 340	4x4 A8 R18 242	5,8	9,1	-/+	6	КК	CD											3 062 000

Amarok



Тип - пикап • снаряженная масса, кг - 1872 • габариты, мм - 5254/1944/1834 • база, мм - 3095 • объем багажника, л - н.д. • объем бака, л - 80 • клиренс, мм - 265 • гарантия, лет/тыс. км - 2/- • начало продаж - 2010 • рестайлинг - н.д.

2.0 TDI Basis	4/5	Д-4 140	4x2 M6 R16 н.д.	н.д.	7,7	-/+	2	К	CD											1 150 600
2.0 TDI Basis	4/5	Д-4 180	4x2 M6 R16 н.д.	10,7	7,9	-/+	2	К	CD											1 233 500
2.0 TDI Basis	4/5	Д-4 140	4x4 M6 R16 н.д.	13,7	7,8	-/+	2	К	CD											1 219 800
2.0 TDI Basis	4/5	Д-4 180	4x4 M6 R16 н.д.	11,1	8,0	-/+	2	К	CD											1 302 700
2.0 TDI Basis AT	4/5	Д-4 180	4x4 A8 R16 н.д.	11,3	н.д.	-/+	2	К	CD											1 379 400
2.0 TDI Trendline	4/5	Д-4 140	4x2 M6 R16 н.д.	13,5	7,7	-/+	2	КК	CD											1 197 400
2.0 TDI Trendline	4/5	Д-4 180	4x2 M6 R16 н.д.	10,8	7,7	-/+	2	КК	CD											1 267 400
2.0 TDI Trendline																				



Модель, модификация, исполнение	Количество дверей/мест	Тип мотора — число цилиндров	Мощность, л.с.	Привод	Коробка передач	Размер шин, дюймы*	Максимальная скорость, км/ч	Расход 0-100 км/ч, с	Средний расход топлива, л	ABS / ESP	Подушки безопасности, шт.	Климатическая система	Ксенон	Противотуманные фары	Аудиосистема	Литые диски	Кожаный салон	Сервопривод стекла	Подогрев сидений	Рекомендованная цена, руб.
---------------------------------	------------------------	------------------------------	----------------	--------	-----------------	--------------------	-----------------------------	----------------------	---------------------------	-----------	---------------------------	-----------------------	--------	----------------------	--------------	-------------	---------------	--------------------	------------------	----------------------------

2.4 D4 Kinetic AT	5/5	D-5	181	4x4	A8	R16	195	9.7	6.4	-/+	6	KK		CD						1 499 000
2.4 D5 Kinetic AT	5/5	D-5	215	4x4	A6	R16	215	8.3	6.4	-/+	6	KK		CD						1 659 000
3.0 T6 Summum AT	5/5	B-6	304	4x4	A6	R18	210	6.9	10.6	-/+	6	KK		CD						2 032 000

XC90
 Тип - кроссовер • снаряженная масса, кг - 1985 • габариты, мм - 4805/1900/1785 • база, мм - 2855 • объем багажника, л - 480/1835 • объем бака, л - 68 • клиренс, мм - 218 • гарантия, лет/тыс. км - 2/100 • начало продаж - 2003 • рестайлинг - 2011.

2.5 T Base AT	5/7	B-5	210	4x4	A5	R17	210	9.9	11.8	-/+	6	KK		CD						1 799 000
2.4 D5 Base	5/5	D-5	200	4x4	A6	R17	205	10.3	8.1	-/+	6	KK		CD						1 879 000

Где купить Volvo
 Независимость (495) 795-0099
 Независимость (495) 234-0099
 Независимость (495) 742-6400

ZAZ WWW.ZAZAUTO.COM

Chance
 Тип - седан • снаряженная масса, кг - 1010 • габариты, мм - 4237/1678/1432 • база, мм - 2520 • объем багажника, л - 320/958 • объем бака, л - 48 • клиренс, мм - 170 • гарантия, лет/тыс. км - 4/100 • начало продаж - 2009 • рестайлинг - н.д.

1.3 S	4/5	B-4	70	П	M5	R13	162	17.0	7.2					AP						269 000
1.3 SX	4/5	B-4	70	П	M5	R13	162	17.0	7.2			K		AP						304 000
1.5 S	4/5	B-4	86	П	M5	R14	172	12.5	6.7					AP						319 000
1.5 SX	4/5	B-4	86	П	M5	R14	172	12.5	6.7		1	K		AP						354 000
1.4 SX AT	4/5	B-4	101	П	A4	R14	170	12.3	6.4		1	K		AP						359 900

Модель, модификация, исполнение	Количество дверей/мест	Тип мотора — число цилиндров	Мощность, л.с.	Привод	Коробка передач	Размер шин, дюймы*	Максимальная скорость, км/ч	Расход 0-100 км/ч, с	Средний расход топлива, л	ABS / ESP	Подушки безопасности, шт.	Климатическая система	Ксенон	Противотуманные фары	Аудиосистема	Литые диски	Кожаный салон	Электростеклоподъемники	Подогрев сидений	Рекомендованная цена, руб.
---------------------------------	------------------------	------------------------------	----------------	--------	-----------------	--------------------	-----------------------------	----------------------	---------------------------	-----------	---------------------------	-----------------------	--------	----------------------	--------------	-------------	---------------	-------------------------	------------------	----------------------------

Chance
 Тип - хетчбэк • снаряженная масса, кг - 1096 • габариты, мм - 4074/1678/1432 • база, мм - 2520 • объем багажника, л - 250/880 • объем бака, л - 48 • клиренс, мм - 170 • гарантия, лет/тыс. км - 4/100 • начало продаж - 2009 • рестайлинг - н.д.

1.3 S	5/5	B-4	70	П	M5	R13	162	17.0	7.2					AP						279 000
1.3 SX	5/5	B-4	70	П	M5	R13	162	17.0	7.2			K		AP						314 000
1.5 S	5/5	B-4	86	П	M5	R14	172	12.5	6.7					AP						329 000
1.5 SX	5/5	B-4	86	П	M5	R14	172	12.5	6.7		1	K		AP						364 000
1.4 SX AT	5/5	B-4	101	П	A4	R14	170	12.3	6.4		1	K		AP						369 900

Vida
 Тип - седан • снаряженная масса, кг - 1200 • габариты, мм - 4310/1710/1505 • база, мм - 2480 • объем багажника, л - 250/725 • объем бака, л - 45 • клиренс, мм - 160 • гарантия, лет/тыс. км - 4/100 • начало продаж - 2012 • рестайлинг - н.д.

1.5 SX	4/5	B-4	109	П	M5	R14	160	11.0	7.2		1	K		AP						417 000
--------	-----	-----	-----	---	----	-----	-----	------	-----	--	---	---	--	----	--	--	--	--	--	---------

Vida
 Тип - хетчбэк • снаряженная масса, кг - 1190 • габариты, мм - 3920/1680/1505 • база, мм - 2480 • объем багажника, л - 220/980 • объем бака, л - 45 • клиренс, мм - 160 • гарантия, лет/тыс. км - 4/100 • начало продаж - 2012 • рестайлинг - н.д.

1.5 SX	5/5	B-4	109	П	M5	R14	160	11.0	7.2		1	K		AP						417 000
--------	-----	-----	-----	---	----	-----	-----	------	-----	--	---	---	--	----	--	--	--	--	--	---------

5 КОЛЕСО Российский автомобильный журнал БЛОГ редакции

ГЛАВНАЯ КТО ВСЕ ЭТИ ЛЮДИ? ОБРАТНАЯ СВЯЗЬ ПУТЕВОДИТЕЛЬ ПО...

Блог редакции журнала «5 колесо»

http://blog.5koleso.ru



Сервис

CHRYSLER Foris	(812) 329-1188	ул. Орбели, 35	Гарантийное и послегарантийное обслуживание, все виды ремонта а/м	9.00-22.00 ежедн.
FORD Нью-Йорк Моторс - Москва Ю.С. Имлекс	(495) 737-0405 (495) 980-6925	Волгоградский пр., 43/1 Дубинская, 83	Гарантийное и послегарантийное обслуживание, все виды ремонта а/м Гарантийное и послегарантийное обслуживание, все виды ремонта а/м	
HYUNDAI Block	(495) 730-0292	ул. Перовская, 1	Гарантийное и послегарантийное обслуживание, все виды ремонта а/м	
JAGUAR Независимость	(495) 795-0099	Ленинградское ш., 71	Гарантийное и послегарантийное обслуживание, все виды ремонта а/м	
JEEP Foris	(812) 329-1188	ул. Орбели, 35	Гарантийное и послегарантийное обслуживание, все виды ремонта а/м	9.00-22.00 ежедн.
KIA Элекс Полос на Севастопольском	(495) 232-4348	Севастопольский пр., 95б	Гарантийное и послегарантийное обслуживание, все виды работ	
LAND ROVER Бриткар Независимость	(495) 488-1444, 742-7972 (495) 795-0099	Ильменский проезд, 9, стр. 1 Ленинградское ш., 71	Все виды ремонта и обслуживания а/м Гарантийное и послегарантийное обслуживание, все виды ремонта а/м	
MAZDA Ю.С. Имлекс	(495) 980-6924	Дубинская, 83	Гарантийное и послегарантийное обслуживание, все виды ремонта а/м	
MERCEDES-BENZ Мерседес-Бенц РУС Мерседес-Бенц РУС Автофорум	(495) 663-6600 (495) 933-6600, 933-6622 (812) 329-1000	85-й км МКАД, Автомобильный пр-д, вл. 5, стр. 9 Ленинградский пр-т., 39 ул. Орбели, 35	Все виды ремонта и обслуживания а/м, нормо-час: л/а – 3658 руб., г/а – 1886 руб. www.sales.mercedes-benz.ru Все виды ремонта и обслуживания а/м, нормо-час – 3658 руб. www.sales.mercedes-benz.ru Гарантийное и послегарантийное обслуживание, все виды ремонта а/м	9.00-21.00 ежедн. 8.30-21.00 ежедн. 9.00-22.00 ежедн.
MITSUBISHI Block	(495) 730-0282	ул. Перовская, 1	Гарантийное и послегарантийное обслуживание, все виды ремонта а/м	
NISSAN Aurora Auto	(812) 327-1000	ул. Салова, 56 (вход с Софийской)	Гарантийное и послегарантийное обслуживание, все виды ремонта а/м	9.00-22.00 ежедн.
PEUGEOT Аларм-Моторс Петроградский	(812) 777-2-777	ПС, Левашовский пр., 21а	Гарантийное и послегарантийное обслуживание. Все виды работ. Бесплатная диагностика а/м	9.00-21.00
SSANGYONG Ю.С. Имлекс	(495) 980-7101	ул. Дубинская, 83	Гарант. и послегарант. обслуж., ТО, кузов. рем. и окраска, доп. оборудование, агрегат, уч-к	
VOLKSWAGEN Аларм-Моторс Коломяжский Автоцентр Атлант-М Фольксваген Центр Север	(812) 777-2-777 (495) 777-6510 (495) 772-7767	Коломяжский пр., 18а Бажова, 17 85 км МКАД, вл. 3	Гарантийное и сервисное обслуживание, комплексная диагностика, доп. оборудование ТО, кузов. рем. и окраска, тюнинг, з/части и аксессуары, прокат, химчистка и полировка, сезон. хранение шин.	9.00-21.00 9.00-21.00
VOLVO Независимость Независимость	(495) 795-0099 (495) 742-6400	Ленинградское ш., 71 ул. Павла Корчагина, 3а	ТО, все виды ремонта ТО, все виды ремонта	

Запчасти

CHRYSLER Foris	(812) 329-1188	ул. Орбели, 35	MERCEDES-BENZ Автофорум	(812) 329-1000	ул. Орбели, 35
DAEWOO Элекс Полос	(495) 232-0550	ул. Ермакова Роща, 7а	MITSUBISHI Block	(495) 730-0282	ул. Перовская, 1
FORD Нью-Йорк Моторс – Москва	(495) 737-0405	Волгоградский пр., 43/1	NISSAN Aurora Auto	(812) 327-1000	ул. Салова, 56 (вход с Софийской)
HYUNDAI Block	(495) 730-4499	ул. Перовская, 1	PEUGEOT Аларм-Моторс Петроградский	(812) 777-2-777	ПС, Левашовский пр., 21а
Элекс Полос	(495) 232-0550	ул. Ермакова Роща, 7а	SSANGYONG Ю.С. Имлекс	(495) 980-7101	ул. Дубинская, 83
JAGUAR Независимость	(495) 795-0099	Ленинградское ш., 71	Аларм-Моторс Коломяжский	(812) 777-2-777	Коломяжский пр., 18а
JEEP Foris	(812) 329-1188	ул. Орбели, 35	VOLKSWAGEN Фольксваген Центр Север	(495) 772-7767	85 км МКАД, вл. 3
KIA Элекс Полос	(495) 232-0550	ул. Ермакова Роща, 7а	VOLVO Независимость	(495) 795-0099	Ленинградское ш., 71
LAND ROVER Независимость	(495) 795-0099	Ленинградское ш., 71	Независимость	(495) 234-0099	пр. 60-летия Октября, 6
			Независимость	(495) 742-6400	ул. Павла Корчагина, 3а





CRUZETOUR: ШОКОЛАД, ТЮЛЬПАНЫ И АВТОМОБИЛИ

ЕСТЬ ЖЕЛАНИЕ ОТПРАВИТЬСЯ НА УИК-ЭНД В ЕВРОПУ? НО ТРИВИАЛЬНЫЕ МАРШРУТЫ ВОКРУГ ТУРИСТИЧЕСКИХ ЕВРОПЕЙСКИХ СТОЛИЦ ВРОДЕ ПАРИЖА, РИМА И БАРСЕЛОНЫ УЖЕ НАСКУЧИЛИ? ЧТО Ж, ПОПРОБУЕМ РАЗНООБРАЗИТЬ ГЕОГРАФИЮ, ОТПРАВИВШИСЬ НА «ТУР ВЫХОДНОГО ДНЯ» ПО БЕНИЛЮКСУ ВМЕСТЕ С CHEVROLET CRUZE 1.4! □ ВЛАДИМИР МАККАБЕЕВ □ ФОТО АВТОРА И CHEVROLET



- 1 Антверпен – город контрастов: историческое лицо старого центра...
- 2 ...вплотную соседствует с шедеврами современной архитектуры на другом берегу Шельды.
- 3 Велосипед в Бенилюксе – священная техника. Велосипедист имеет приоритет даже перед пешеходами.

ОБЫЧНО МАРШРУТЫ, ПРЕДЛАГАЕМЫЕ автопроизводителями для премьерных тестов новых моделей далеко не всегда тянут на «тур выходного дня». Но в данном случае — как раз исключение! Под колесами на протяжении двух дней один лишь гладкий, как «стекло» водной глади голландских каналов, асфальт, да и пробег в 300 км — идеальный вариант для путешествия на уик-энд. Так что поехали!

Самый востребованный автомобиль General Motors на мировом рынке 2013 г. — Chevrolet Cruze в новом сезоне получил в свой арсенал турбированную 1,4-литровую версию. Последняя, на удивление, оказалась не только самой

экономичной, что как раз достаточно прогнозируемо исходя из кубатуры «клиента», но и одной из наиболее динамичных в модельном ряду Cruze: 10,4 секунды до сотни! Плюс весьма солидный — вполне европейский с точки зрения уровня багаж опций. За разумные, даже после «еврового подорожания», по российским меркам деньги — от 889 000 р. сюда, в зависимости от комплектации, теперь входят мультимедийная система Chevrolet MyLink с поддержкой MP3 и возможностью подключения внешних устройств, фары с автоматическим выключением по таймеру, электроусилитель руля, 17-дюймовые легкосплавные диски, 6 подушек безопас-

ности, камера заднего вида, зеркала заднего вида с поворотниками, обогревом и функцией автоматического складывания, 6 динамиков премиум-класса, задние парковочные датчики, системы ABS, EBD, ESC и TCS и пр. Но главное, конечно, — это новый для Cruze 1,4-литровый турбодвигатель мощностью 140 л. с. и шоколадный цвет кузова, пришедший на смену не слишком востребованному бежевому. На этом автомобиле мы и отправляемся в короткое путешествие с автомобильным акцентом по двум главным странам Бенилюкса.

Аэропорт Брюсселя встречает туристов, естественно, копией писающего маль-



АВТОПУТЕШЕСТВИЕ ПО БЕНИЛЮКСУ НА CHEVROLET CRUZE



1

чика и стойким запахом... Нет, вовсе не того, о чем вы подумали. Аэропорт встречает сладким благовонием, источаемым десятками шоколадных бутиков, заточенных в недрах терминала. Впрочем, с этим шоколадным ароматом мы сегодня встретимся еще не раз.

Если бы позволяло время, свидание могло бы состояться уже в столице. Но парковаться в центре Брюсселя одно наказание — все равно ничего толком не увидишь, не бросив машину под запрещающим знаком. Потому путь наш из аэропорта лежит в Антверпен. Наряду с Брюсселем, Гентом, Льежем и Брюгге, Антверпен — одна из пяти историко-архитектурных «столиц» страны шоколада.

От брюссельского аэропорта до Антверпена около 50 км. На автобане с ограничением 120 км/ч Chevrolet Cruze проявляет завидную резвость. То и дело приходится сдерживать себя, дабы, разо-



Знаменитые бельгийские вафли — одна из тех вещей, что обязательно нужно попробовать!

1 Фасад замка Стен выглядит впечатляюще. Но эта стена фактически все, что осталось от старой крепости.

2 Мельницы — неприменная составляющая голландских пейзажей.

3 Оригинальная «спарка» Lincoln и Harley Davidson в стиле арт-деко.



2

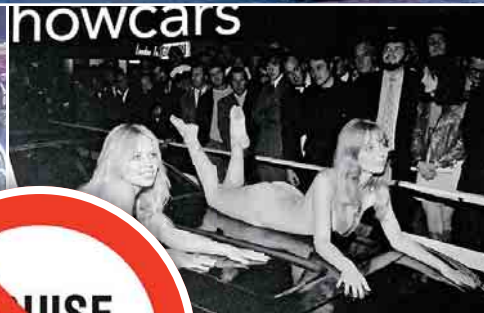
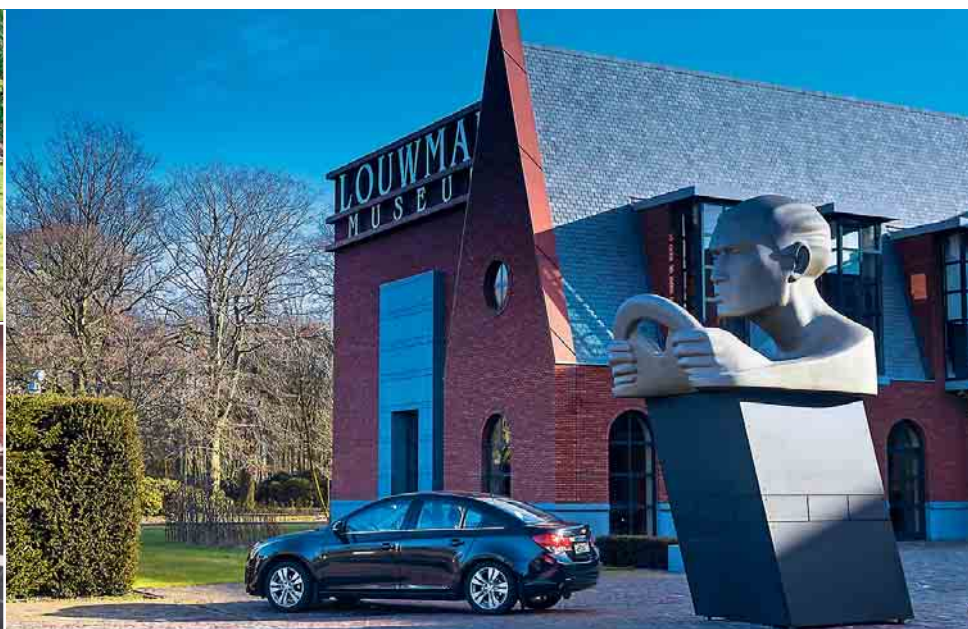

ЗНАЕТЕ ЛИ ВЫ, ЧТО...

В Бельгии введен новый дорожный знак, запрещающий использование круиз-контроля на перегруженных автобанах. Иногда этот знак устанавливается при проведении дорожных работ на трассе.

4 Гоночный Ferrari 375, построенный для участия в Инди-500 в 1952 г.



гнались, не угодить под бдительное око радара, коими увешаны придорожные столбы. Впрочем, и без нарушения правил уже через полчаса мы въезжаем в самый большой во Фландрии и второй по величине после Брюсселя город страны. Но прежде чем отправиться знакомиться с архитектурным наследием Антверпена, самое время перекусить, а заодно и осмотреть порт, входящий в двадчатку крупнейших портов мира.

Идеальное место для обеда и зарядки впечатлениями — культовый ресторан французской кухни Het Pomphuis (www.hetpomphuis.be), устроенный в старом помповом цеху, построенном еще в начале XX века для осушения сухого дока №7, где ремонтировались трансатлантические океанские лайнеры компании Red Star Line. Три огромных чугунных насо-

са осушали гигантский док за два часа. Примерно столько же лучше закладывать и на обед, который выкачает из вашего кошелька более сотни евро на двоих (стоимость горячего — от 20 до 38 евро). Но место того стоит. В качестве моральной компенсации за роскошный обед вы получите бесплатную парковку и возможность сдобрить трапезу парой бокалов вина, благо Бельгия — одна из самых лояльных стран в плане ограничений потребления алкоголя за рулем. Максимально допустимый уровень алкоголя в крови здесь 0,49%. Если уровень алкоголя составит от 0,5 до 0,7%, можно нарваться на запрет на вождение автомобиля в течение 3 часов (!) и штраф на месте в размере 150 евро. Опыянение в 0,8% грозит запретом на управление ТС в течение 6... нет, не месяцев, а всего лишь часов, а штраф

МУЗЕЙ

Louwman Museum

Адрес: Louwman Museum — Leidsestraatweg 57 2594 BB Den Haag

Телефон: +31 (0) 70 304 7373

Сайт: <http://www.louwmanmuseum.nl>

Время работы: Вт-Вс 10-17

Билеты: взрослый — от 13,5 евро, детский (6-12 лет) — 7,5 евро, дети до 6 лет бесплатно.

Паркинг: 5 евро (автомобили старше 40 лет бесплатно)

Как добраться: по шоссе A4 или A44, либо автобусами 90, 385 или 386 до остановки Ваалдорперлан.



на месте вырастает до 600 евро. И здесь главное — не испортить. Если вы откажетесь платить на месте, то возможно судебное преследование, штраф до 12 000 евро и лишение водительского удостоверения на срок до 5 лет. Правда, весь этот алкогольный либерализм в Бельгии действует лишь для опытных водителей. Для тех, чей водительский стаж не превышает 2 лет, штрафов не предусмотрено вообще, лишь прямая дорога в суд!

После обеда путь любого уважающего себя туриста, естественно, лежит к замку Стен. Собственно, это даже не замок, а лишь одна стена с надвратными укреплениями — все, что осталось от величественной некогда крепости XIII века. Но в правильном ракурсе — с фасада — Стен смотрится весьма эффектно. Перед воротами замка установлен памятник герою бельгийского фольклора Длинному Вапперу, который якобы обитал здесь. А в сотне метров за замком — на берегу Шельды, под старыми навесами для лодок, оборудована огромная туристическая парковка — идеальная отправная точка для пешеходной прогулки по центру. За пару евро здесь можно оставить «железного коня» и гулять по городу, не опасаясь найти потом на лобовом стекле штрафную квитанцию за неправильную парковку. Вафли и шоколад — вот две вещи, которые непременно надо попробовать на центральной площади Антверпена. После чего с легким сердцем и сладким послевкусием во рту можно будет отправиться дальше — в Голландию.

Страна тюльпанов начинается буквально за оградой антверпенского порта. До Гааги отсюда 120 км, или чуть больше часа езды по шоссе A16 (в Нидерландах разрешенная скорость на автомагистралях на 10 км/ч выше, чем в Бельгии, —

1 Простая на вид селедка в Волендаме необыкновенно вкусна!

2 Неподдалеку от Волендамы располагаются забитые небольшими яхтами каналы «маленькой Голландии».

3 Те самые насосы для осушения дока, благодаря которым модный ресторан *Het Pomphuis* и получил свое имя.

4 Голландские башмачки — один из самых популярных сувениров Страны тюльпанов.

130 км/ч). Хотя, если время и силы позволяют, можно выбрать маршрут по знаменитой морской дороге N57 — в полтора раза длиннее, в 2,5 раза дольше, но на порядок живописнее.

Несмотря на статус строгой «юридической столицы Европы», кофе-шопы и прочие элементы голландской увеселительной индустрии в Гааге на удивление присутствуют. Конечно, не в таком количестве, как в Амстердаме, но для скромной Гааги, знаменитой на весь мир своим международным трибуналом, и это — более чем! Впрочем, нас в Гаагу привлек вовсе не трибунал и не сомнительные развлечения. Поклонники автомобилей едут сюда за другим — чтобы прогуляться по бесконечному лабиринту залов крупнейшего частного автомобильного музея Европы Louwman Museum

ЦЕНА ВОПРОСА

КАЛЬКУЛЯТОР ПУТЕШЕСТВИЯ

ТРАНСПОРТ И ПРОЖИВАНИЕ

Виза, EUR	35
Стоимость отеля в Гааге 3*/4*/5*, EUR	от 56/79/120
Средний счет в ресторане	
Антверпен/Гаага/Волендам, EUR	60/45/25

ДОРОГА

Стоимость топлива в Бельгии/Нидерландах, EUR	1,66/1,82
Средний расход топлива, л/100 км	7,2
Протяженность маршрута, км	300
Общее время в пути, ч	4:12
Макс. разрешенная скорость в Бельгии/Нидерландах, км/ч	120-130
Макс. допустимый уровень алкоголя в крови в Бельгии/Нидерландах, промилле	0,49/0,5



(www.louwmanmuseum.nl). Его коллекция, в которой представлены автомобили с 1886 года до наших дней, совершенно уникальна. Чего стоит хотя бы единственная сохранившаяся в мире оригинальная Toyota AA — первая модель японской марки, случайно найденная в 2008 г. в Сибири (!). Даже в заводском музее Toyota в Японии нет второго такого автомобиля, а стоит лишь новодельная реплика... По этим залам можно бродить целый день. Но наш Cruze должен двигаться дальше — к Амстердаму.

Если позволяет время, можно потратить еще несколько дней на знакомство с голландской столицей и осмотр ее изрезанных каналами, усеянных мельницами и тюльпановыми полями окрестностей. Наше же двухдневное путешествие подходит к концу. Однако, даже если

вы ограничены во времени, прежде чем свернуть на парковку аэропорта, нужно обязательно отведать местных деликатесов. И пусть для этого придется сделать крюк в 70 км — до местечка Волендам, где располагается знаменитый семейный ресторан-коптильня Smit-Bokum (www.smitbokkum.nl, горячее блюдо — от 7 до 27 евро), но он того стоит! Такого восхитительного морского угря и свежайшей голландской селедки не попробовать больше нигде на побережье. Причем здесь можно не только победать и осмотреть старую коптильню, но и увезти голландские деликатесы с собой в качестве сувениров. 300 граммов свежайшего копченого угря обойдется в 22,5 евро. Будьте уверены, в аэропорту «Шипхол» деликатесы будут куда хуже и намного дороже! □

АТОМИУМ

Атомиум во второй половине XX века стал таким же символом Брюсселя, как и знаменитый, но куда более компактный Писающий мальчик. Архитектурная композиция представляет собой в миллиарды раз увеличенную кристаллическую структуру атома железа. Атомиум был создан для Всемирной выставки 1958 года. Его девять огромных железных сфер символизируют девять бельгийских провинций, связанных вместе железными коридорами. Конструкция Андре Ватеркейна имеет высоту 102 метра и весит не меньше 2400 тонн.



ЕСЛИ ВЫ ВОДИТЕЛЬ И ВЫ ПОНИМАЕТЕ, ЧТО ПО КАКОМУ-ЛИБО ВОПРОСУ, СВЯЗАННОМУ С АВТОМОБИЛЕМ, ВАМ ТРЕБУЕТСЯ ЮРИДИЧЕСКАЯ ПОМОЩЬ, ПРИ ЭТОМ САМИ ВЫ НЕ УВЕРЕНЫ В СВОИХ СИЛАХ, – СМЕЛО ОБРАЩАЙТЕСЬ К АВТОЮРИСТАМ, ОНИ ВАМ ПОМОГУТ И ПОДСКАЖУТ В ЛЮБОЙ СИТУАЦИИ!

НА ВОПРОСЫ ЧИТАТЕЛЕЙ «5 КОЛЕСА» ОТВЕЧАЮТ ОЛЕГ ШИТИКОВ И АЛЕКСАНДР ГИНДИН, ЭКСПЕРТЫ КОМПАНИИ «ЮСТИЦГАРАНТ». ПРИШЛИТЕ СВОЙ ВОПРОС ПО АДРЕСУ VOPROS@5KOLESO.RU, И ОТВЕТ НА НЕГО ПОЯВИТСЯ НА СТРАНИЦАХ ЖУРНАЛА

ЮстицГарант

ЮРИДИЧЕСКАЯ КОМПАНИЯ
WWW.LEGAL-SUPPORTING.RU

❑ ХОЧУ ПОДАТЬ ИСК К СТРАХОВОЙ КОМПАНИИ О ВОЗВРАТЕ ДЕНЕГ ЗА МОЙ РАЗБИТЫЙ АВТОМОБИЛЬ. НУЖНО ЛИ МНЕ ПЛАТИТЬ ГОСУДАРСТВЕННУЮ ПОШЛИНУ? ЕСЛИ ДА, ТО СКОЛЬКО?

Л. Чулкова, Нижний Новгород

❑ Вы являетесь потребителем услуг страховой компании и в соответствии с законом «О защите прав потребителей РФ» и Налоговым кодексом РФ освобождены от уплаты госпошлины за подачу иска, если размер ваших требований меньше 1 миллиона рублей. В случае если цена иска будет больше 1 миллиона рублей, вы должны оплатить госпошлину с суммы, превышающей 1 миллион рублей (пп. 4 п. 2 и п. 3 ст. 333.36 Налогового кодекса РФ).

❑ В ФЕВРАЛЕ ЭТОГО ГОДА ПЬЯНЫЙ ВОДИТЕЛЬ ПОВРЕДИЛ ПЯТЬ АВТОМОБИЛЕЙ В ТОМ ЧИСЛЕ И МОЙ. ВСЕ МАШИНЫ СТОЯЛИ НА СТОЯНКЕ, КОГДА ОН, ПРОЛЕТЕВ ЧЕРЕЗ РОВ, ВРЕЗАЛСЯ В НИХ. САМ ВИНОВНИК ПОГИБ В ЭТОЙ АВАРИИ, ЕГО ПАССАЖИРКА ПОЛУЧИЛА СЕРЬЕЗНЫЕ ТРАВМЫ. УЖЕ ПОЛТОРА МЕСЯЦА ХОЖУ В ГАИ, ВСЕ ЧТО СЛЫШУ – ЖДИТЕ. ПОДСКАЖИТЕ, ПОЖАЛУЙСТА, МОГУ ЛИ Я ПРОДАТЬ ТО, ЧТО ОСТАЛОСЬ ОТ МОЕЙ МАШИНЫ?

В. Крылов, Москва

❑ Если вас в письменном виде не обявывали сохранить автомобиль в том состоянии, в котором он был после ДТП, а также не запрещали совершать регистрационные действия, то вы вправе распоряжаться им по своему усмотрению. Также, когда вы будете признаны невиновным в совершении данного ДТП, сможете обратиться в суд с требованием взыскать с наследников погибшего стоимость восстановительного ремонта вашего ТС.

❑ У МЕНЯ В 2011 ГОДУ БЫЛО ДТП. Я БЫЛ ПРИЗНАН ВИНОВНЫМ, ОДНАКО У МЕНЯ И У ВИНОВНИКА БЫЛИ ПОЛИСЫ КАСКО, ПОЭТОМУ НИКАКИХ ПРЕТЕНЗИЙ МЫ ДРУГ К ДРУГУ НЕ ИМЕЛИ. НЕДАВНО МНЕ ПРИШЕЛ ПО ПОЧТЕ ИСК ИЗ СУДА. НА МЕНЯ ПОДАЛА В СУД СТРАХОВАЯ КОМПАНИЯ ВТОРОГО УЧАСТНИКА ДТП И ПРЕДЪ-

ЯВЛЯЕТ МНЕ ИСКОВЫЕ ТРЕБОВАНИЯ БОЛЬШЕ ЧЕМ НА 300 000 РУБЛЕЙ. ПОДСКАЖИТЕ, НАСКОЛЬКО ЭТО ЗАКОННО И ЧТО МНЕ ДЕЛАТЬ?

Л. Бунчук, Псков

❑ Первое, что вам необходимо проверить, – не прошло ли три года с момента ДТП до того момента, как был подан иск в суд страховой компанией. Если прошло, то необходимо явиться в судебное заседание и заявить, что пропущен срок исковой давности, и на основании этого вы избежите необходимости производить выплаты. Если срок исковой давности не пропущен, то необходимо изучить калькуляцию или оценку стоимости восстановительного ремонта, которая прилагается к иску, и обратить внимание, не вписаны ли там дополнительные элементы, которые не указаны в справке о ДТП, не завышена ли стоимость запасных частей и работ. Чаше всего завышена стоимость работ и запасных частей, а также бывает и дописывают то, что произошло не в результате ДТП. В такой ситуации необходимо в суде заявить ходатайство о проведении товароведческой экспертизы с целью определения стоимости восстановительного ремонта ТС. Также обратите внимание, что с вас могут взыскать стоимость восстановительного ремонта за вычетом 120 000 рублей, поскольку 120 000 рублей страховая компания второго участника получила или должна получить с вашей страховой компании по ОСАГО. Страховая компания по каско второго участника ДТП вправе подать на вас в суд, поскольку после того как она произвела оплату восстановительного ремонта второго участника ДТП, на основании действующего законодательства к ней перешло право требования возмещения ущерба, причиненного в результате ДТП.

❑ ПРОДАЛ СВОЙ АВТОМОБИЛЬ ПО ДОГОВОРУ КУПЛИ-ПРОДАЖИ, ВНЕСЛИ ИЗМЕНЕНИЯ В ПТС, ПРИ ЭТОМ НОМЕРА НА АВТО ОСТАЛИСЬ. ПРОШЕЛ МЕСЯЦ УЖЕ, А В ЛИЧНОМ КАБИНЕТЕ В НАЛОГОВОЙ АВТОМОБИЛЬ ДО СИХ ПОР НА МНЕ. СКАЖИТЕ, НУЖНО ЛИ МНЕ ПОДАВАТЬ ЧТО-ЛИБО В НАЛОГОВУЮ, ЧТОБЫ НЕ ПЛАТИТЬ НАЛОГ?

И. Колокольцев, Иркутск

❑ Транспортный налог будут считать в следующем году, а потому

моменту информацию о вашем имуществе должны обновить.

❑ ПО ОШИБКЕ СДЕЛАЛИ ДВА ПОЛИСА ОСАГО НА ОДИН АВТОМОБИЛЬ. МОЖЕМ ЛИ МЫ РАСТОРГНУТЬ ОДИН ДОГОВОР СТРАХОВАНИЯ?

С. Нетребко, Новосибирск

❑ Расторгнуть договор страхования ОСАГО вы можете без проблем. Для этого необходимо обратиться с заявлением в страховую компанию, с которой вы заключили договор.

❑ ПО ДОГОВОРУ КОМИССИИ ПРОДАЛИ АВТОМОБИЛЬ БЕЗ МОЕГО ВЕДОМА, ДЕНЬГИ НЕ ВЕРНУЛИ, МАШИНЫ НЕТ. У МЕНЯ НА РУКАХ СВИДЕТЕЛЬСТВО О ПРАВЕ НА НАСЛЕДСТВО, АВТОМОБИЛЬ ПРОДАЛИ ОТ ИМЕНИ УМЕРШЕГО ЧЕЛОВЕКА, НА МЕНЯ ОН НЕ БЫЛ ОФОРМЛЕН. ПОДАЛИ ИСКОВОЕ ЗАЯВЛЕНИЕ В СУД О ВЗЫСКАНИИ, А ТАКЖЕ ЗАЯВЛЕНИЕ В ПОЛИЦИЮ О МОШЕННИЧЕСТВЕ. ТЕПЕРЬ ДУМАЮ, А СТОИТ ЛИ НАПИСАТЬ ХОДАТАЙСТВО О РОЗЫСКЕ АВТОМОБИЛЯ И НОВОГО ХОЗЯИНА? ИЛИ ПРИВЛЕКАТЬ НОВОГО ХОЗЯИНА В ПРОЦЕСС? ИЛИ НАЛОЖИТЬ АРЕСТ?

К. Байдуков, Москва

❑ Вы можете применить обеспечительные меры через суд, а именно запрещение совершения с автомобилем любых регистрационных действий. Нового хозяина в любом случае необходимо привлекать к слушанию дела, поскольку если он является добросовестным приобретателем, то автомобиль вы не истребуете, но он своими объяснениями в суде поможет выиграть дела и установить необходимые обстоятельства дела, а если он является недобросовестным приобретателем, то у него можно будет истребовать ТС.

❑ МНЕ ПОВРЕДИЛИ КАПОТ СТРОИТЕЛИ, КОТОРЫЕ РЕМОНТИРОВАЛИ ФАСАД ДОМА. КАПОТ ПОД ЗАМЕНОУ. КАСКО НЕТУ. С КОГО ТРЕБОВАТЬ ДЕНЬГИ? С ДОМА ИЛИ СТРОИТЕЛЕЙ?

Л. Боровик, Москва

❑ Деньги вы можете требовать непосредственно с причинителя вреда, т.е. строителей. Если их ответственность была застрахована, вы можете получить страховое возмещение со страховой компании. Если же нет, то ответственность работодателя за вред, причиненный работником третьим лицам, установлена ст. 1068 Гражданского кодекса РФ. Согласно данной норме закона, организация или индивидуальный предприниматель обязаны возместить вред, причиненный сотрудником при исполнении трудовых (служебных, должностных) обязанностей. □



СПОРТИВНЫЕ ЧАСЫ STEINMEYER ПОЛУЧАЕТ В. КРЫЛОВ ИЗ МОСКВЫ

2014

ММАС

Московский международный
автомобильный салон

Ведущее автомобильное
событие года!

с 29 августа по 7 сентября
28 августа - Бизнес-день

Москва
Крокус Экспо



#mmas #mias

www.mas-expo.ru

Организаторы:



Крокус Экспо
Международный выставочный центр

Под патронатом:



При поддержке:



Association
of European
Businesses

Генеральный спонсор:



Генеральные информационные партнёры:



реклама

АБСОЛЮТНО НОВЫЙ АБСОЛЮТНО LOGAN



МУЛЬТИМЕДИЙНАЯ НАВИГАЦИОННАЯ СИСТЕМА¹



ОБОГРЕВ ЛОБОВОГО СТЕКЛА²



СИСТЕМЫ ABS И ESP³



от 355 000 РУБЛЕЙ⁴



¹Опционально в версиях Confort (Конфорт), Privilege (Привилеж) и Luxe Privilege (Люкс Привилеж). ²Серийно в версии Luxe Privilege (Люкс Привилеж). В пакете опций в версиях Confort (Конфорт) и Privilege (Привилеж). ³ABS серийно в версиях Confort (Конфорт), Privilege (Привилеж) и Luxe Privilege (Люкс Привилеж). ESP в пакете опций в версии Privilege (Привилеж) и опционально в версии Luxe Privilege (Люкс Привилеж). ⁴Рекомендованная цена на версию Access (Аксес) 1,6 МКП5 без учета стоимости окраски металлик. Предложение не является публичной офертой и действительно с 01.05.2014 по 30.06.2014 у официальных дилеров Renault. Количество автомобилей у дилеров ограничено. Дополнительная информация по телефону 8-800-200-80-80 (звонок по РФ бесплатный) или на www.renault.ru. *Управляй переменами. **Качество Renault. Реклама.

#новыйлоган

Renault рекомендует 

DRIVE THE CHANGE*

