

КАЛЕНДАРЬ **НОВИНОК** 2012 ГОДА



**КОНКУРС  
ВЫБИРАЕМ  
АВТОМОБИЛИ  
ГОДА!**

№1 (225) ЯНВАРЬ 2012 WWW.5KOLESO.RU

# 5 КОЛЕСО

## СРАВНЕНИЕ

**BMW X1 VS  
RANGE ROVER  
EVOQUE**



## ТЕСТЫ

- MAZDA CX-5
- VOLKSWAGEN UP!
- KIA RIO
- HYUNDAI SOLARIS



ТОКИЙСКИЙ АВТОСАЛОН

**SUBARU BRZ  
TOYOTA GT86**

# РАЗДВОЕНИЕ ЛИЧНОСТИ

**БЛАГОРОДНАЯ АГРЕССИЯ  
CHEVROLET CAMARO**

**OPEL ASTRA GTC: ВЫШЕ ПРАГМАТИЗМА**





# NISSAN JUKE НАПОЛНЯЯ ГОРОД ЭНЕРГИЕЙ



## ПОЛНЫЙ ПРИВОД – ПОЛНЫЙ ДРАЙВ

- Чистокровный кроссовер: клиренс 180 мм, полный привод ALL MODE 4x4-<sup>1</sup>
- Выдающаяся безопасность: система стабилизации ESP, 6 подушек безопасности, система адресного распределения крутящего момента TVS<sup>1</sup>
- Захватывающая динамика: сочетание вариатора Xtronic MCVT с двигателем 190 л. с.<sup>1</sup>
- Инновационные системы: NDCS<sup>2</sup> и Nissan Connect<sup>3</sup>

[www.nissan.ru](http://www.nissan.ru)



Предложение не является публичной офертой. <sup>1</sup>Наличие указанных опций зависит от комплектации. <sup>2</sup>NDCS – Nissan Dynamic Control System – система динамического изменения настроек автомобиля. <sup>3</sup>Ниссан Коннект – многофункциональная консоль. <sup>4</sup>По результатам тестирования EuroNCAP, официально опубликованным 23.02.2011. <sup>5</sup>Первичная техническая помощь на дороге, эвакуация до ближайшего дилерского центра. <sup>6</sup>Услуги кредитования по программе NISSAN FINANCE предоставляются ЗАО ЮниКредит Банк (ген. лицензия ЦБ РФ №1). Услуги по программе страхования «Защищенный кредит» предоставляются ЗАО «АЛИКО» (лицензия С № 3256 77, выдана ФССН РФ) и ЗАО «ЭРГО Русь» (лицензия С № 0177 78, выдана ФССН РФ).



SHIFT the way you move

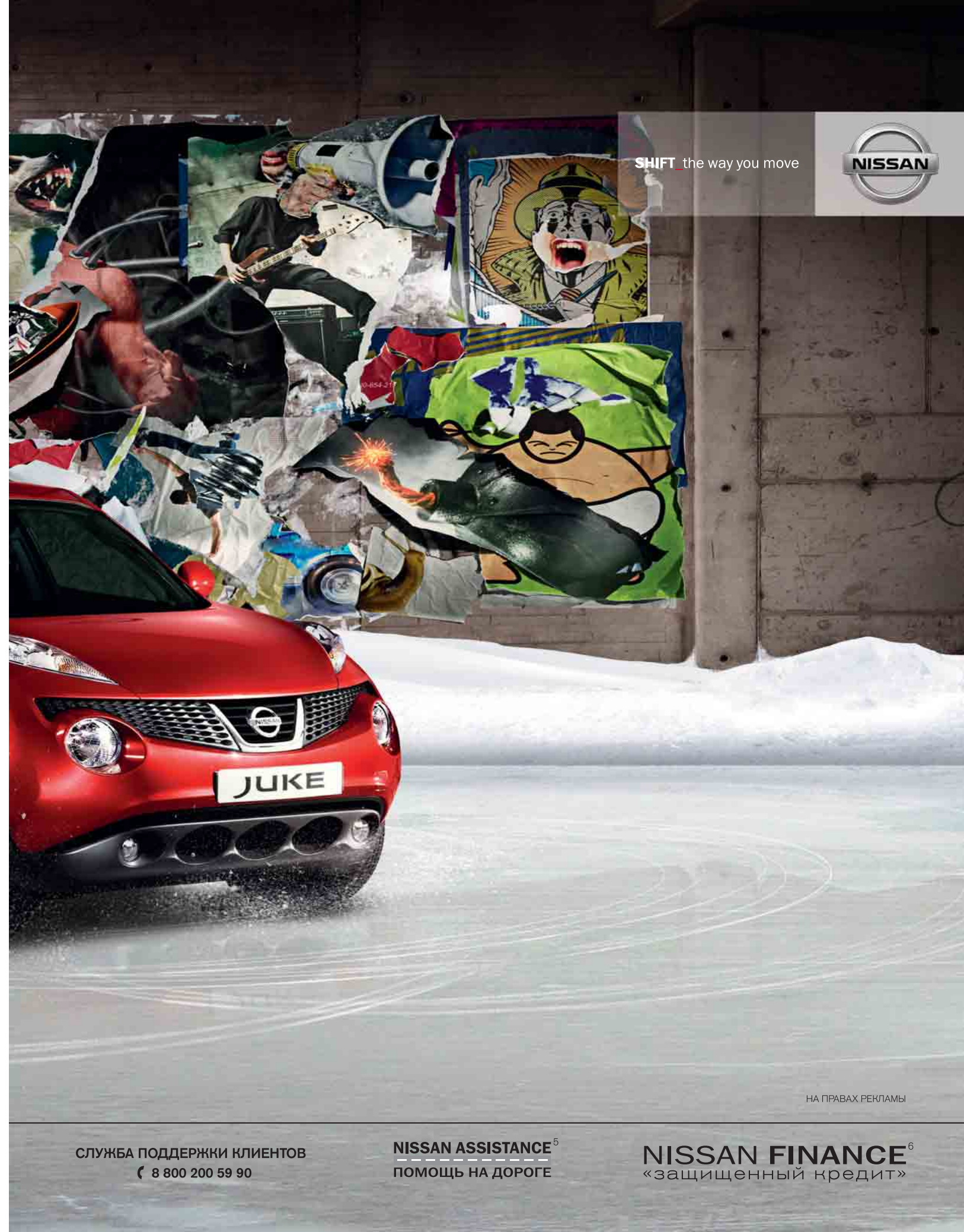

НА ПРАВАХ РЕКЛАМЫ

СЛУЖБА ПОДДЕРЖКИ КЛИЕНТОВ  
☎ 8 800 200 59 90

NISSAN ASSISTANCE<sup>5</sup>  
ПОМОЩЬ НА ДОРОГЕ

NISSAN FINANCE<sup>6</sup>  
«защищенный кредит»





NEW  
THINKING.  
NEW  
POSSIBILITIES.\*



# ix55

# ix35

\* Новое мышление. Новые возможности. \*\*Санта Фе \*\*\* Официальный дистрибьютор Hyundai Motor Co. — компания ООО «Хенда Мотор СНГ» — продлевает гарантию производителя до 5 лет или 120 000 км пробега (в зависимости от того, что наступит раньше) на механизмы двигателя и детали коробки передач, за исключением навесного оборудования, учитывая ограничения, изложенные в сервисной книжке. Данная гарантия распространяется исключительно на импортные автомобили, ввезенные на территорию РФ компанией ООО «Хенда Мотор СНГ» после 1-го апреля 2009 г. Датой начала гарантии является дата передачи автомобиля официальным дилером первому покупателю.\*\*\*\* Кредитование по программе HYUNDAI ФИНАНС реализуется банками (далее по тексту «Банк» и/или «Банки», и/или «Банки Партнеры»): Банк ВТБ 24 (ЗАО), Генеральная лицензия Банка России № 1623 от 13.07.2009 г., Москва, 101000, ул. Мясницкая, д. 35, www.vtb24.ru, тел. 8 (800) 100-24-24; ЗАО «КРЕДИТ ЕВРОПА БАНК», Лицензия ЦБ РФ на осуществление банковских операций № 3311 от 2 февраля 2007 г., Москва, 115054, Павелецкая площадь, дом 2, строение 2, www.crediteurope.ru, тел. 8 (800) 700 7757; ООО «Русфинанс Банк», лицензия на осуществление банковской деятельности №1792 от 15.02.2006, 443013, Россия, г.Самара, Чернореченская, 42а, тел. (495) 926-70-07 www.rusfinancebank.ru. Затраты Покупателя между указанной ставкой\*\*\*\* и ставкой 12.00% в кредитном договоре компенсируются соразмерным снижением цены на Автомобиль (специальная цена), при получении кредита сроком на 24 месяца и первоначальном взносе за автомобиль 40%. Данное предложение действует при заключении кредитного договора на следующих условиях: распространяется на все новые автомобили IX-35, IX-55, SantaFe марки Hyundai 2011 года производства, приобретенного у официального дилера HYUNDAI в России; срок кредита – 24 месяца; минимальная и максимальная сумма кредита - от 50 000 до 1 750 000 рублей соответственно;



**5** ЛЕТ  
ГАРАНТИИ  
120 000 км

\*\*\*

**КРЕДИТ 5,9%** \*\*\*\*



Реклама. Товар сертифицирован.

**SANTA FE** \*\*

валюта кредита - рубли РФ; минимальный первоначальный взнос - 40% от стоимости нового автомобиля по специальной цене; годовые проценты по кредиту - 12,00%. Порядок погашения - ежемесячно равными суммами (аннуитетные платежи), платеж за первый месяц - льготный (только проценты); способы погашения - погашение кредита осуществляется в любом офисе Банков, а так же через сеть банкоматов с функцией взноса наличных; комиссия за выдачу кредита - 0 руб; комиссия за полное досрочное погашение кредита - от 0,2% от первоначальной суммы кредита, взимается в течение первых трех месяцев, кроме следующих случаев: угон, конструктивная гибель, возврат автомобиля в торгующую организацию; в случае несвоевременной уплаты процентов и возврата кредита с заемщика взимается - от 0,5% от суммы неуплаченных в срок процентов и части непогашенной ссудной задолженности за каждый день просрочки. Возможные виды обеспечения - залог приобретаемого автомобиля, поручительство супруги(-а) заемщика (при наличии). Решение о выдаче кредита принимается Банком индивидуально для каждого заемщика на основании поданных документов. Обязательное ежегодное страхование ТС по рискам «хищение» (риск утраты ТС в результате кражи, грабежа, разбоя, угона) и «ущерб» (риск повреждения, гибели/уничтожения ТС). Банки Партнеры оставляют за собой право вносить изменения в программы кредитования без предварительного уведомления. Программа действует с 1 Ноября по 31 Декабря 2011 года. Данная информация не является публичной офертой (ст.437 ГК РФ). Условия программы HYUNDAI ФИНАНС могут быть изменены в случае изменения процентных ставок банками. Ознакомиться с полными условиями программы HYUNDAI ФИНАНС можно на сайте [www.hyundai.ru](http://www.hyundai.ru)





СТАНИСЛАВ ПАРВЛОВ,  
ГЛАВНЫЙ РЕДАКТОР

# ЧТО ГОД ГРЯДУЩИЙ НАМ ГОТОВИТ?

НАСТУПИЛ НОВЫЙ ГОД, А ВМЕСТЕ С НИМ ВОЗРОДИЛАСЬ ПОГОНЯ АВТОПРОИЗВОДИТЕЛЕЙ ЗА ДЕНЬГАМИ ГРАЖДАН ОДНОЙ ШЕСТОЙ ЧАСТИ СУШИ. НЕ БУДУ ТЯНУТЬ РЕЗИНУ: ЭКСПЕРТЫ ПРЕДРЕКАЮТ, ЧТО 2012 ГОД СТАНЕТ САМЫМ УСПЕШНЫМ ПОСЛЕ ДОКРИЗИСНОГО 2008-ГО.

В 2008 ГОДУ МЫ КУПИЛИ 2,9 МИЛЛИОНА НОВЫХ АВТОМОБИЛЕЙ. К СЛОВУ сказать, в начале прошлого года мало кто предполагал, что спрос на легковые машины окажется настолько высоким.

Маркетинговые гадалки считали реалистичной цифрой 2,45 миллиона единиц. На практике предприимчивым дилерам удалось продать на 250 тысяч больше. Что касается нового года, то тут оценки менеджеров самого высокого ранга расходятся тоже тысяч на двести. В частности, в комитете автопроизводителей «Ассоциации европейского бизнеса» настаивают на 2,8 млн, а в компании Renault с легкостью пророчат 3. Другие оценки также крутятся вокруг этих цифр. Так или иначе, Россия, занимающая сейчас второе место в Европе по продажам новых автомобилей, и Германия, пока еще лидирующая в гонке, напоминают вышедших на финишную прямую биатлонистов. Думаю, рано или поздно наша страна догонит беглеца, но... Как всегда без «но»

в таких случаях не обходится. Последние годы научили нас тому, что не все так хорошо в окружающем мире. Подешевеют нефть и газ — прощай мечта о личном автомобиле. Еще бы, за евро начнут просить не нынешние 30-32 рубля, а, скажем, все 58. Или вообще этот евро перестанет существовать, или американцы снова намухлюют с экономикой, и все мировые финансы полетят в тартарары. Короче, всякое может случиться. Но если все будет хорошо, то Россия станет первой в Старом Свете. □

Рис. О. Полугаевой и Д. Мельниченко





**V** ЗНАЧИТ  
**VARTA**



## А VARTA ОЗНАЧАЕТ ПРЕВОСХОДНУЮ ТЕХНОЛОГИЮ.

Какую бы батарею VARTA Вы ни приобрели – Ваш выбор правильный. Ведь VARTA – это максимальная пусковая мощность. Это стабильное энергоснабжение. Это 100 %-ная надёжность. И превосходная технология. Все эти качества объединены в трио VARTA Dynamic благодаря уникальной технологии изготовления решеток пластин PowerFrame®. Очевидное преимущество в мощности и сроке службы позволяет удовлетворить любые технические требования.



**СКРЫТАЯ ЭНЕРГИЯ. НАДЕЖНАЯ РАБОТА. И НЕ ТОЛЬКО.**



**V VARTA**



# Новая Toyota Camry Истинные ценности внушают уважение



Реклама

Погрузитесь в атмосферу изысканного, элегантного дизайна.  
Ощутите подлинный комфорт и наслаждайтесь каждым мгновением пути.  
Toyota Camry с новым 2,5-литровым двигателем и новой шестиступенчатой  
трансмиссией — воплощение лидерства и уверенности, которые трудно не ценить.



Обмен  
автомобилей  
В лучших  
традициях

[www.toyota.ru](http://www.toyota.ru)

Служба клиентской поддержки Toyota: 8-800-200-57-75





**TOYOTA**



**Toyota  
Управляй  
Мечтой**





## ПОДИУМ

### 14 ТОКИЙСКИЙ АВТОСАЛОН

### 18 КАЛЕНДАРЬ АВТОМОБИЛЬНЫХ НОВИНОК 2012 ГОДА



## ПОЛИГОН

### 24 MAZDA CX-5

Mazda CX-5 поступит на российский рынок 1 февраля. Впервые в новейшей истории автомобиль дебютирует в России раньше, чем в странах Старого Света. Приятно! Значит, уважает нас хиросимский автопроизводитель. Накануне дебюта нам удалось протестировать прототип CX-5, который отличается от будущих серийных образцов недоделанным салоном, состоящим из дешевых и довольно странных материалов.

### 28 OPEL ASTRA GTC

Opel Astra GTC, увидевшая свет в 2005-м, сразу оказалась в центре внимания. Да и коммерческим успехом обделена не была: на нее пришлось треть всех продаж марки. Но конструкторы нынешней версии не ограничились легким рестайлингом успешной модели «компактного GT».

### 32 BMW X1 VS RANGE ROVER EVOQUE

Новый Range Rover Evoque несомненно хорош. Но насколько он хорош? И относительно чего? Разобраться с этим мы решили при помощи сравнительного теста. А в качестве оппонента выбрали для Evoque не менее гламурный кроссовер – BMW X1.

### 38 VOLKSWAGEN UP!

То, что VW устроил премьерный тест своей новой микролитражки именно в Риме, очень даже символично. Нигде в мире к маленьким автомобилям не относятся с таким пиететом, как в Вечном городе. И, надо признать, up! вписался в эти мощные тысячелетней бутсчаткой улочки как родной.

### 42 CHEVROLET CAMARO

Удивить кого-то спорткаром в Дубае сложно, если не сказать невозможно. Porsche и Ferrari здесь столько, что и Рублевке не снилось. Потому даже «корабли пустыни» к реву моторов дорогих суперкаров относятся с изрядной долей меланхолии. Однако Chevrolet Camaro своим агрессивным видом способен посеять смятение в душе любого: от шейха до верблюда.

### 46 HYUNDAI SOLARIS

Всего год, как Hyundai Solaris появился на нашем рынке, а уже столько слухов и легенд... Подтвердить или же опровергнуть часть из них мы решили, взяв автомобиль на длительную эксплуатацию.

### 50 KIA RIO

Есть основания предполагать, что новая Kia Rio станет очень популярной в России. А к популярным личностям всегда повышенный интерес. Модель уже была у нас на тесте и в целом весьма понравилась. Теперь же мы взяли ее в редакцию на несколько месяцев, чтобы коллективно разобраться в нюансах.

### 54 ТЫ И ТВОЯ МАШИНА





**Сделайте автомобиль года своим!**



## Автокредиты

Узнайте больше:

**(+7 495) 777-24-24**

**8 800 100-24-24**

(звонок по России бесплатный)

[www.vtb24.ru](http://www.vtb24.ru)

Широкий модельный ряд автокредитов:

- АвтоСтандарт
- АвтоЛайт
- АвтоЭкспресс

Специальное предложение для голосующих в рамках Премии «Автомобиль Года в России 2012»:

- Всего 2 документа
- Низкие процентные ставки
- Оформление заявки через интернет

Совместные программы с крупнейшими автопроизводителями:

- HYUNDAI
- KIA
- MAZDA
- LAND ROVER & JAGUAR
- SUBARU
- SUZUKI
- АВТОВАЗ

Подробную информацию об условиях программ кредитования, действующих в вашем регионе, спрашивайте у сотрудников автосалона или банка ВТБ24. Вся информация носит справочный характер и не является публичной офертой. Банк ВТБ 24 (закрытое акционерное общество). Генеральная лицензия Банка России № 1623. РЕКЛАМА.



24

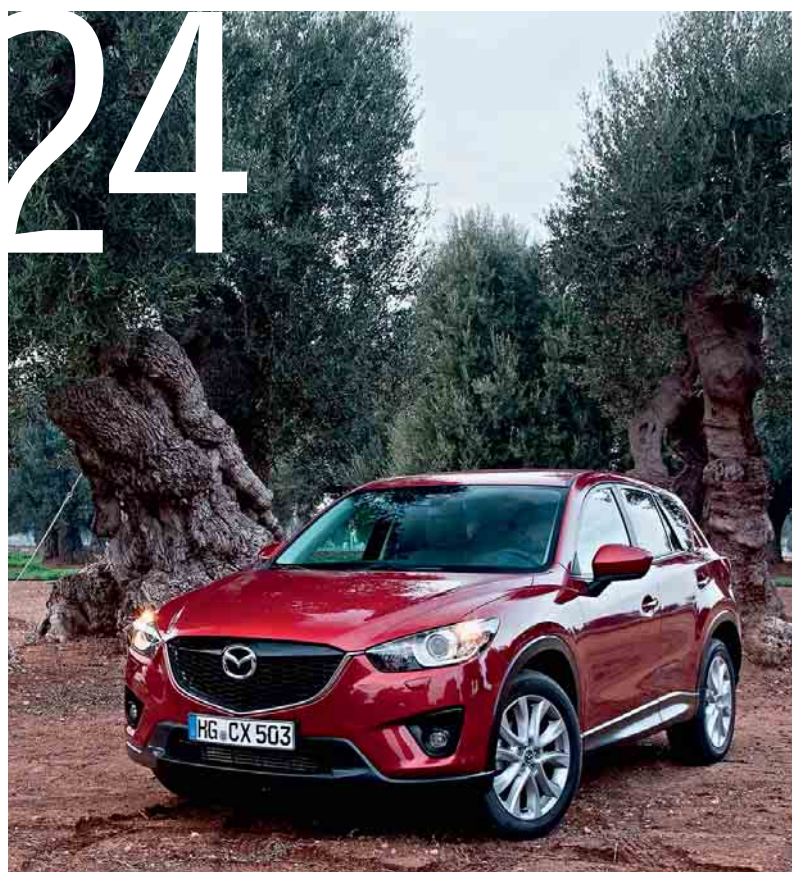

42



50

## ГАРАЖ

### 58 НОВОСТИ

#### 66 DELPHI

О своих планах в России представители одного из крупнейших в мире производителей автомобильных комплектующих рассказали журналистам в Люксембурге.

#### 72 КАЧЕСТВО МАСЛА

Mazda CX-7: пробег 18 000 км; замена двигателя, стоимость ремонта 887 000 рублей. Volkswagen Touran: пробег 37 000 км; замена двигателя, стоимость ремонта 643 000 рублей. Fiat Albea: пробег 47 000 км; замена двигателя, стоимость ремонта 345 000 рублей. Hyundai HD-65: пробег 42 000 км; замена двигателя, стоимость ремонта 480 000 рублей... Что же убивает моторы так безжалостно и так быстро?

## ТРАССА

### 76 ФОРМУЛА-1

Погружение в мир «Формулы-1» начинается сразу, как только поднимаешься на борт самолета авиакомпании Etihad Airways, совершающего рейс по маршруту Москва – Абу-Даби. Пять часов полета, и аэропорт Абу-Даби также встречает гостей эмирата гоночной тематикой...

### 80 «РАБОЧИЕ» СНЕГОХОДЫ 2012 ГОДА

Как развеять зимнюю тоску, которая начинается еще осенью в период дождей? Способы разные: от дивана с пивом до экстремальных путешествий по миру. Но любители снегоходов знают, что этот не очень дешевый аппарат способен за выходные дать такой заряд бодрости, что и пиво, и сороконожки в джунглях нервно покурявают в сторонке. Что сегодня можно приобрести в России у дилеров той или иной марки?

## ТОКИЙСКИЙ АВТОСАЛОН

14-17







## Штрафы ГИБДД проще всего оплачивать с помощью QIWI

Российские автомобилисты получили удобный, повсеместно доступный и надежный инструмент для оплаты штрафов ГИБДД.

Любой платеж через QIWI Терминалы занимает всего 1-3 минуты. Достаточно нажать две кнопки в меню: «Оплата услуг» и «Штрафы. Госпошлины», указать номер постановления, ОКАТО, выбрать отделение ГИБДД, в котором оформлен штраф, внести необходимую сумму и получить чек об оплате.

Оплатить штрафы так же можно на сайте QIWI Кошелька [w.qiwi.ru](http://w.qiwi.ru) и в приложениях для смартфонов на платформах iOS и Android.

Всего в России установлено более 120 тысяч терминалов, QIWI Кошелек доступен как на QIWI Терминалах, так и на портале [w.qiwi.ru](http://w.qiwi.ru), что позволяет пользователям избежать банковских очередей, и сохранить свое личное время для других важных задач. Россияне уже привыкли оплачивать с помощью платежных инструментов QIWI свои счета за повседневные услуги: сотовую связь, интернет, потребительские кредиты и многое другое, и оплата счетов ГИБДД через QIWI также проста и понятна.

В реализации приема штрафов ГИБДД через QIWI Терминалы и QIWI Кошелек принимал непосредственное участие QIWI Банк (ЗАО), который входит в состав Группы QIWI.

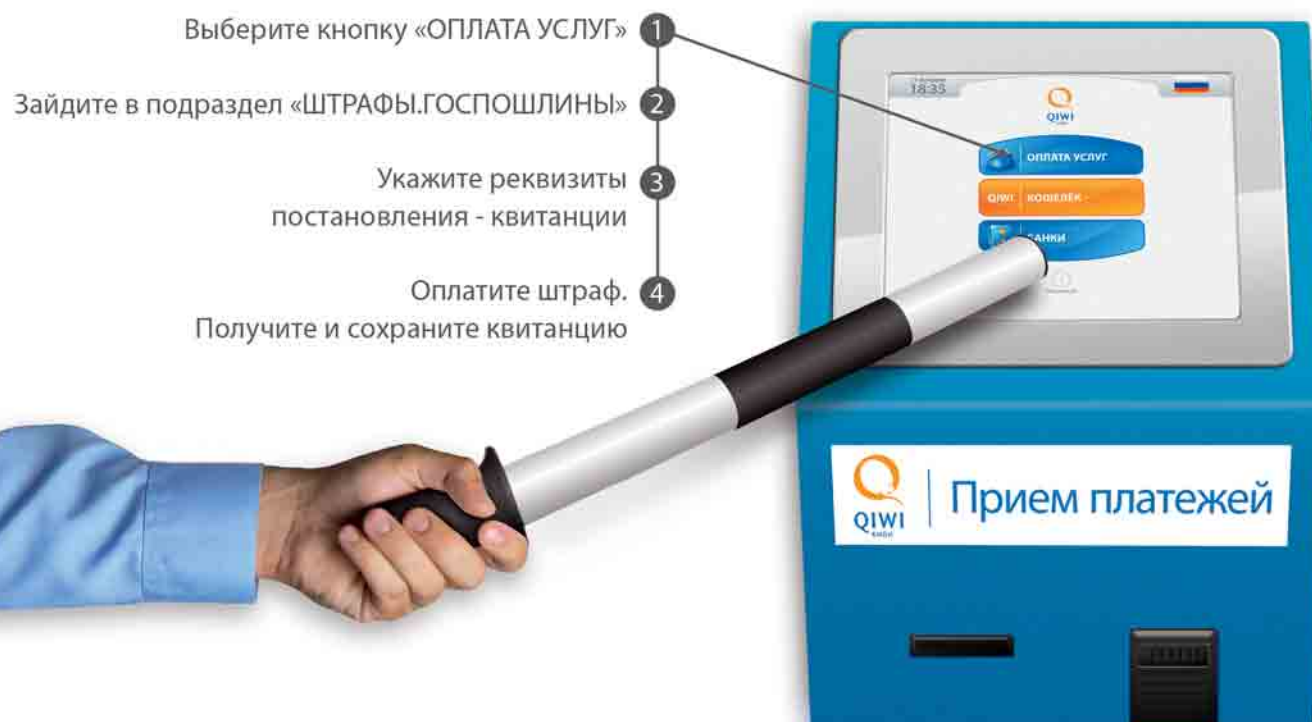



# 140

# 87



# 66

## МАГАЗИН

### 82 НОВОСТИ ДИЛЕРОВ И ПРЕДСТАВИТЕЛЬСТВ

- 6 новых продаж месяца
- 16 важных событий месяца
- 6 выгодных предложений месяца

### 87 LAPONIE ICE DRIVING

Свой очередной сезон начинает компания Laponie Ice Driving, которая проводит курсы экстремального вождения в шведской Лапландии.

### 88 ТОВАРЫ МЕСЯЦА

### 90 «АВТОМОБИЛИ ГОДА» – НАШЕ МНЕНИЕ

## ПАРКОВКА

### 140 VOLVO OCEAN RACE

Аликанте – крошечный испанский городок с трехтысячелетней историей, затерянный на побережье средиземноморья где-то между Малагой и Валенсией. Добраться сюда непросто, но событие, ради которого мы отправились на край пиренейской географии, сопоставимо по значимости с Гран-при Монако «Формулы-1»

### 144 ДОРОЖНЫЕ ИСТОРИИ

**+КАТАЛОГ БОЛЕЕ 1000 АВТОМОБИЛЕЙ**



88

## ТОВАРЫ МЕСЯЦА

**ГЛАВНЫЙ РЕДАКТОР** СТАНИСЛАВ ПАВЛОВ  
**ЗАМ. ГЛАВНОГО РЕДАКТОРА** АНДРЕЙ МАШНИН  
**ДИРЕКТОР ПО РАБОТЕ САВТОПРЕДСТАВИТЕЛЬСТВАМИ** АЛЕКСАНДР ВОРОБЬЕВ  
**ГЛАВНЫЙ ДИЗАЙНЕР** ТИХОН СИКУЛЕР  
**РЕДАКТОР РАЗДЕЛА НОВОСТЕЙ И КАТАЛОГА** МАКСИМ ФЕДОРОВ  
**РЕДАКТОР РАЗДЕЛА ИСПЫТАНИЙ** ОЛЕГ КАЛАУШИН  
**РАЗДЕЛ ИСПЫТАНИЙ** ВЛАДИМИР МАККАВБЕВ  
 МИХАИЛ МЕДВЕДЕВ  
 РОМАН РУСИНОВ  
**РЕДАКТОР РАЗДЕЛА «ГАРАЖ»** ВЛАДИМИР ЗАБОРЩИКОВ  
**РАЗДЕЛ СПОРТА** СТАНИСЛАВ ШУСТИЦКИЙ  
**ЛИТЕРАТУРНЫЙ РЕДАКТОР** ОЛЬГА МАШНИНА  
**БИЛЬДРЕДАКТОР** ИГОРЬ КУЗНЕЦОВ  
**ДИЗАЙНЕРЫ** АЛЕКСЕЙ СМИРНОВ  
 МАРИЯ СОЛОВЬЕВА  
**ЦВЕТОКОРРЕКЦИЯ И ПРЕПРЕСС** МАРГАРИТА ДАНИЛОВА  
**ИЛЛЮСТРАТОРЫ** ДМИТРИЙ НЕПОМНЯЩИЙ  
 ОЛЬГА ПОЛУГАЕВА  
**ОТДЕЛ РЕКЛАМЫ, МОСКВА:** **РУКОВОДИТЕЛЬ** ВИТАЛИЙ АВДЕЕВ  
 Телефон (495) 663-9320  
 v.avdeev@spn.ru  
 АНДРЕЙ АРСЕНЕНКОВ  
 ЕВГЕНИЙ ГУДКИН  
 ОКСАНА НАУМОВА  
**ОТДЕЛ РЕКЛАМЫ, С.-ПЕТЕРБУРГ** **РУКОВОДИТЕЛЬ** ВИКТОРИЯ СОКОЛОВА  
 Телефон (812) 380-0008  
 v.sokolova@spn.ru

**ОТДЕЛ ДИСТРИБЬЮЦИИ И ПОДПИСКИ, МОСКВА** **РУКОВОДИТЕЛЬ** АРТЕМ КАРАПЕТЯН  
 a.karapetyan@spn.ru

**ОТДЕЛ ДИСТРИБЬЮЦИИ, РЕГИОНЫ РОССИИ:** **РУКОВОДИТЕЛЬ** ФЕДОР ПОДЛЕСНЫХ  
 f.podlesnyh@spn.ru  
 НИКОЛАЙ ПОТАПОВ  
 n.potapov@spn.ru  
 ОЛЕГ ОДИНЦОВ  
 o.odintsov@spn.ru

**ЖУРНАЛ «5 КОЛЕСО»** Индекс по объединенному каталогу «Пресса России» – 14776  
 Индекс по каталогу «Почта России» – 10934

**ТИПОГРАФИЯ** Образцовая типография «Блиц-Принт»  
 Украина, 02156, Киев – 156, ул. Киото, 25

**Тираж – 152 000 экземпляров СВОБОДНАЯ ЦЕНА**

Свидетельство о регистрации средства массовой информации от 18.07.2008. Выдано Федеральной службой по надзору в сфере связи и массовых коммуникаций  
 Выходит с сентября 1993 года

**УЧРЕДИТЕЛЬ** ООО «Журнал 5К»  
**ИЗДАТЕЛЬ** ЗАО «СПН Паблишинг»  
 www.spn.ru

**ГЕНЕРАЛЬНЫЙ ДИРЕКТОР** ВАЛЕРИЙ ШИЛКОВ  
**ДИРЕКТОР ПО ПРОИЗВОДСТВУ** ОЛЕГ СИВОХИН  
**КОММЕРЧЕСКИЙ ДИРЕКТОР** ДМИТРИЙ ВОРОНИН  
**ДИРЕКТОР ПО ДИСТРИБЬЮЦИИ** АЛЕКСЕЙ ВОЖАКОВ  
**АДРЕСА ИЗДАТЕЛЯ/РЕДАКЦИИ:**

117105 Москва, Новодедановская наб., 4а, Тел./факс (495) 663-9320.  
 197342 Санкт-Петербург, Торжковская ул., 1, корп. 2, лит. А, пом. 9-Н. Тел./факс (812) 380-0008.  
**Веб-сайт:** www.5koleso.ru

Редакция не несет ответственности за содержание рекламы.

Использование любых материалов из журнала, включая дизайнерские разработки, возможно только после согласования с редакцией.

**ЖУРНАЛ РАСПРОСТРАНЯЕТСЯ В ГОРОДАХ:**

Архангельск • Астрахань • Великий Новгород • Владимир • Волгоград • Вологда • Воронеж • Донецк • Екатеринбург • Запорожье • Иваново • Казань • Калининград • Калуга • Киев • Кишинев • Кострома • Красноярск • Курск • Липецк • Луцк • Минск • Москва • Мурманск • Набережные Челны • Нижний Новгород • Новосибирск • Орел • Пермь • Петрозаводск • Псков • Ростов-на-Дону • Рязань • Самара • Санкт-Петербург • Саратов • Севастополь • Смоленск • Таллин • Тамбов • Тверь • Тольятти • Тула • Ульяновск • Уфа • Челябинск • Чита • Ярославль



Генеральный спонсор

 **ВТБ24**

Официальный спонсор Накопительная программа

**CARBON**



www.carbon-card.ru



# ПОКАЖИ КЛАСС!

**Автомобиль Года | 2012**

Ежегодная Национальная Премия

При содействии платежного сервиса QIWI (КИВИ)



Официальный страховщик



РЕКЛАМА

Голосуй на

**AUTOGODA.RU**

терминалах QIWI (КИВИ)

**и выигрывай!**

Главный приз Hyundai ix35



Срок проведения с 1.12.2011 г. по 29.02.2012 г., подробности на сайте www.autogoda.ru



QUATTORUOTE

АВТО панорама



5 КОЛЕСО

ТЕЛЕКАНАЛ АВТО ПЛЮС

SPORTBOX



Эксклюзивный спонсор  
**Continental**

Шины разработаны в Германии.







# БЕДНЕНЬКО, НО ЧИСТЕНЬКО

НАЧАЛО ЗИМЫ В АВТОМОБИЛЬНОЙ ЖИЗНИ ПЛАНЕТЫ ОЗНАМЕНОВАЛ 42-Й АВТОСАЛОН В ЯПОНСКОЙ СТОЛИЦЕ □ СТАНИСЛАВ ПАВЛОВ

ВПЕРВЫЕ МЕЖДУНАРОДНЫЙ ФОРУМ прошел в новом выставочном центре Tokyo Big Sight, который отличается простором. Хотя, если честно, такой большой комплекс для данной выставки не нужен. Автомобильная экспозиция занимала

всего три зала. Но если разместить машины компактнее, хватило бы и двух. И еще. В отличие европейских, американских и даже российских автошоу, японцы слабовато оформляют свои стенды. Автомобили зачастую плохо освещены,

и рядом практически отсутствует информация о представленных моделях. Однако не будем слишком требовательными. Главное — автомобили, а они в Японии заслуживают всяческого уважения, как и местные шоу-герлз.



## ДЛЯ ДОМА, ДЛЯ СЕМЬИ

После стихийных бедствий, которые недавно пережила Япония, инженеры Nissan решили приспособить электромобиль Leaf для бытовых нужд. Благодаря проекту Leaf to Home удалось создать так называемый «умный дом». Он получает электроэнергию от автомобиля, который выступает в роли генератора. Одного автомобиля хватает на двое суток. В перспективе PIVO 3 и аналогичная ему продукция может стать частью городской системы энергоснабжения.



## ЗОЛОТАЯ СЕРЕДИНА

Volkswagen решил покориť японскую публику чем-то средним между кроссовером и универсалом. Получился Passat Alltrack, обладающий увеличенным на 30 мм клиренсом и углами въезда-съезда. В салоне все до боли привычно – обычный Passat седьмого поколения.



Комплектовать полноприводной Passat будут тремя моторами. Самый мощный – 2.0 TSI, развивающий 210 л. с. Его бензиновый собрат 1.8 TSI выдает 160 «лошадей», а турбодизель 2.0 TDI будет выпускать в двух вариантах: 170 и 210 л. с. В Европе заказы на новинку начнут принимать в ближайшее время.

## СПОРТКАР ИЗ БАВАРИИ

Поразить японцев баварские инженеры решили спорткаром Alpina B6 Bi-Turbo, который оснащается 8-цилиндровым алюминиевым мотором рабочим объемом 4,4 л (от серийной модели BMW 650i). Благодаря новой программе, а также производительным турбокомпрессорам и прочим усовершенствованиям мощность болида выросла на 133 силы до впечатляющего показателя – 540. Ускорение до сотни занимает всего 4,4 с, а максималка – 320 км/ч! За такое чудо на японском рынке просят 190 600 евро.



## НИ МОТО, НИ АВТО

Q-CONCERT – СОВЕРШЕННО НОВОЕ СРЕДСТВО ПЕРЕДВИЖЕНИЯ, ПРЕДСТАВЛЯЮЩЕЕ СОБОЙ НЕЧТО СРЕДНЕЕ МЕЖДУ МОТО- И АВТОТЕХНИКОЙ. БЛАГОДАРЯ ОБЩЕЙ ДЛИНЕ 2,5 МЕТРА И ДВУМ СПАРЕННЫМ СИДЕНЬЯМ Q-CONCERT ОПТИМАЛЬНО ПОДХОДИТ ДЛЯ ЕЖЕДНЕВНЫХ ПОЕЗДОК НА РАССТОЯНИЯ ДО 10 КМ. РАЗРАБОТЧИКИ СЧИТАЮТ, ЧТО МАНЕВРЕННОСТЬ И КОМПАКТНОСТЬ ДАДУТ ИХ ДЕТИЩУ СЕРЬЕЗНУЮ

ФОРУ ПО СРАВНЕНИЮ С ОБЫЧНЫМИ МАШИНАМИ.



## ТЕПЛЕЕ, ТЕПЛЕЕ...

Чем отличается концепт-кар PX-MiEV II от концепт-кара PX-MiEV, который дебютировал два года назад? А тем, что вторая версия, как утверждают менеджеры Mitsubishi, ближе к окончательному, серийному варианту. По сравнению с предшественником, новинка приобрела иную оптику, бамперы и колесные диски. А главное, под капотом – другая гибридная силовая установка, состоящая из двухлитрового двигателя мощностью 95 л. с. и двух электромоторов по 83 л. с. каждый. Система полного привода тоже новая – S-AWC, переключавшаяся со спортивного седана Mitsubishi Lancer Evolution.





# ВЗГЛЯД В БУДУЩЕЕ

## MAZDA TAKERI

ТАКЕРИ — НЕ ПРОСТО КОНЦЕПТУАЛЬНАЯ РАЗРАБОТКА, ИМЕЮЩАЯ МАЛО ОБЩЕГО С РЕАЛЬНОСТЬЮ. ЭТОТ СРЕДНЕРАЗМЕРНЫЙ СЕДАН ЛЯЖЕТ В ОСНОВУ БУДУЩЕЙ «ШЕСТЕРКИ».

В КОМПАНИИ MAZDA СЧИТАЮТ, ЧТО их автохудожникам удалось воплотить в новинке стопроцентно революционный дизайн. В результате получился седан среднего класса с уникальным спортивным стилем. Кроме неординарной внешности, автомобиль должен выделяться передовыми техническими решениями. Уже на стадии концепции в нем заложено немало интересных технологий, объединенных экобрендом SkyActiv. Например, сердцем Takeri стал высокоэффективный дизель нового поколения SkyActiv-D, работающий в сочетании с 6-ступенчатым автоматом SkyActiv-Drive. Японцы удивляют своей бережливостью: даже энергия торможения здесь не тратится впустую, а преобразуется в электричество посредством рекуперативной тормозной системы i-Eloop. □



- 1 Концепт дает достаточно точные представления об архитектуре салона...
- 2 ...и внешности новой Mazda 6.
- 3 Ожидается, что новую «шестерку» будут выпускать в России на заводе «Соллерс».



## НЕДОЖАЛИ

Новейший силовой агрегат SkyActiv -D, которым оснащается Mazda Takeri, переворачивает традиционные представления о дизельных двигателях. Этот турбодизель отличается низкой для двигателей подобной архитектуры степенью сжатия. Главным результатом «недожима» стало повышение эффективности сгорания

топлива. Положительными моментами такого решения также являются снижение нагрузок на детали двигателя, уменьшение трения и серьезное уменьшение массы каждой детали двигателя. Благодаря этим улучшениям SkyActiv -D обеспечивает отличную отдачу, сопряженную с низким расходом топлива.



# РАЗДВОЕНИЕ ЛИЧНОСТИ

**SUBARU BRZ / TOYOTA GT 86 В ПРОДАЖЕ: С ЛЕТА 2012 Г.**

СОВМЕСТНОЙ МИРОВОЙ ПРЕМЬЕРОЙ ОТМЕТИЛИСЬ КОМПАНИИ SUBARU И TOYOTA, ПРОДЕМОНСТРИРОВАВШИЕ ПОСЕТИТЕЛЯМ ТОКИЙСКОГО МОТОРШОУ ДВА ОДИНАКОВЫХ КУПЕ.



1



2

**ИГРА «НАЙДИ ОТЛИЧИЯ» В СЛУЧАЕ** с совместными купе Toyota и Subaru лишена всякого смысла, поскольку закончится, едва начавшись. Ведь по большому счету эти машины различаются лишь формой бампера да фирменными логотипами. Учитывая почти 100-процентное сходство автомобилей, тот факт, что выпускаются они на одном конвейере — на заводе компании Subaru (которой и принадлежит авторство данной модели), удивления не вызывает. Не удивляет и полный паритет

машин-близнецов по части технических данных. Длина болидов — 4240 мм, ширина — 1775, высота — 1300. Колесная база составляет 2570 мм. Под капотом находится двухлитровый атмосферный оппозитный мотор, развивающий 200 л. с. Что касается трансмиссии, то тут два варианта: либо 6-ступенчатая «механика», либо также 6-ступенчатая АКПП с возможностью ручного переключения передач. А вот динамические параметры новинок, как и их стоимость, пока держат в секрете. □

## ДОРОГУ ГИБРИДУ

Еще одной премьерой Subaru стал концептуальный спортуниверсал Advanced Tourer. Автомобиль оборудован турбированным оппозитным 1,6-литровым двигателем с системой прямой подачи топлива и электромотором, работающим от литий-ионных батарей. При старте и на малых скоростях Advanced Tourer будет использовать исключительно электроэнергию. Если понадобится большая мощность, подключится ДВС.



**1 и 2** Внутри спорткары Subaru и Toyota отличаются оформлением приборов и декором фронтальной панели торпедо.





# ВСЕОБЩАЯ АВТОМОБИЛИЗАЦИЯ

В 2012 ГОДУ НА РОССИЙСКОМ АВТОРЫНКЕ ПОЯВИТСЯ ОКОЛО СОТНИ НОВЫХ МОДЕЛЕЙ НА ЛЮБОЙ ВКУС И КОШЕЛЕК. МЫ ВЫЯСНИЛИ СРОКИ ПОЯВЛЕНИЯ НОВИНОК, А ТАКЖЕ ПРИКИНУЛИ ИХ СТОИМОСТЬ □ МАКСИМ ФЕДОРОВ

## ЗИМА 2012

### ОPEL АSTRА GTC

Те, кто считают «джи-ти-си» всего лишь 3-дверной версией обычного хэтчбека Opel Astra, глубоко заблуждаются. На самом деле это другой автомобиль! Данное утверждение справедливо как с эстетической, так и с технической точки зрения. «Трехдверка» имеет оригинальный кузов, который ниже, шире и длиннее 5-дверного. Отличаются машины и колесной базой: у Astra GTC она больше. Но самое главное, таким автомобилем интереснее управлять: едет 3-дверный хэтч весело и азартно. При этом ценник на данную модель вполне адекватен.



от 696 000 р.



от 4 415 000 р.

### PORSCHE 911 CARRERA

В феврале на наш рынок выйдет новая икона бренда Porsche. Хотя 911-я «Кarrera» последней генерации была создана с нуля, внешне она не сильно отличается от предшественницы. Зато в остальном спорткар изменился кардинально, причем исключительно в лучшую сторону, став быстрее, комфортабельнее и экономичнее.



от 911 000 р.

### MAZDA CX-5

Облегченные кузов и шасси, энергоэффективные двигатели и трансмиссии – суть технологии SkyActiv положенной в основу кроссовера Mazda. Правда, до нас эти технологии дошли в усеченном виде – без турбодизелей.



от 1 475 000 р.

### SUBARU XV

Концепция этой модели – легковушка с внушительным дорожным просветом и полным приводом – более чем актуальна для нашей страны. Расстояние от нижней точки днища нового XV до земли составляет 220 мм – больше, чем у многих «породистых» внедорожников.



от 1 100 000 р.\*

### FORD RANGER

Колесную базу пикапа увеличили на 22 см, сделав кабину и кузов более вместительными. Грузоподъемность возросла до 1,5 т. Но самое главное, Ranger стал гораздо безопаснее и получил высшую оценку Euro NCAP.

### BMW 3-SERIES

Новая «трешка» – без пяти минут «пятерка»! Это касается как габаритов модели, так и ее оснащения, куда теперь входят такие «продвинутые» опции, как активное рулевое управление, камеры кругового обзора и слежения за дорожной разметкой, проектор показаний приборов на лобовое стекло и контроллер «мертвых» зон.



от 430 000 р.\*

### CHEVROLET AVEO SEDAN

«Авео» – это уже не просто добротная бюджетная иномарка. Новая модель привлекает агрессивным дизайном, вместительным салоном, обширным списком опций, экономичными моторами и отличной управляемостью.



### AUDI A5 (РЕСТАЙЛИНГ)



### CHEVROLET CRUZE (ХЕТЧБЭК)



### FORD FOCUS (УНИВЕРСАЛ)

### DODGE JOURNEY (РЕСТАЙЛИНГ)



### TOYOTA ALPHARD



\*Прогнозируемая цена



## ALFA ROMEO GIULIETTA

Красавица «Джульетта» построена на базе Fiat Bravo. С последней моделью россияне имели возможность познакомиться, однако, учитывая мизерные продажи, «Браво» им явно не приглянулся. Главное, что отпугнуло отечественного покупателя – неоправданно высокая цена «итальянца». «Альфа» тоже стоит недешево, но здесь платишь не только за красоту, но и за имя. Правда, в России ценителей легендарной марки не много.



от 920 000 р.\*

## HYUNDAI i40

Выводя на наш рынок сразу две модели D-сегмента – i40 и Sonata, в Hyundai явно брали пример с Toyota, продающей в России Avensis и Camry. Но если у японцев «Камри» лидирует с существенным отрывом, то как ляжет карта в случае с новинкой Hyundai, пока непонятно, ведь созданный в Германии i40 не только дешевле, но и технически совершеннее «Сонаты».



от 850 000 р.\*

## AUDI A1 SPORTBACK

Ко всем достоинствам хэтчбэка Audi A1 немецкие конструкторы добавили еще два. Пара дополнительных дверей, появившихся у версии Sportback, ощутимо повысила практичность модели в глазах тех, кто часто возит пассажиров на заднем сиденье. При этом, по заверениям производителя, на управляемости автомобиля данная метаморфоза никак не отразилась.

от 835 000 р.\*



## CHEVROLET CAMARO

Современная интерпретация идеи Muscle Car достигла апогея в образе нового «Камаро». Автомобиль настолько восхищает своей мощью и брутальностью, что такие параметры, как управляемость, уходят на второй план.

от 640 000 р.\*



от 2 100 000 р.\*

## HYUNDAI i30

Дебютировавший в 2007 году хэтчбэк i30 стал первой моделью Гольф-класса, разработанной немецким техническим центром Hyundai Motor Europe в Рюссельсхайме. Новый Hyundai i30, как и его предшественник, – машина немецкая на все 100%: в Германии для нее разрабатывали не только дизайн, но и «начинку».

## CITROEN DS4

Внешнее сходство DS4 с соплатформенным С4 минимально: кроме капота, фар и решетки радиатора, эти машины не имеют ни одной общей детали экстерьера! Отличаются они и размерами: «дэ-эс» на 6 см короче и на 4 см выше. Кроме того, отделка салона DS4 гораздо богаче как в плане материалов, так и их выбора.



от 1 000 000 р.\*

от 750 000 р.\*



## КАЛЕНДАРЬ НОВИНОК



AUDI A4  
(РЕСТАЙЛИНГ)



CHEVROLET AVEO  
(ХЕТЧБЭК)



CHEVROLET CAPTIVA  
(РЕСТАЙЛИНГ)



CHERY INDIS/BONUS/  
VERY (С РОБОТИЗ. КП)



NAIMA 2



HYUNDAI  
VELOSTER



KIA  
OPTIMA



LEXUS GS

## CHRYSLER 300

Преемник Chrysler 300C получил новый кузов: дизайнеры придали седану больше респектабельности и оживили скучный интерьер. А вот шасси осталось прежним.

от 1 500 000 р.\*

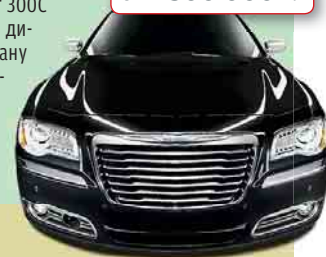

## CITROEN DS5

Свою эксклюзивность данная модель Citroen подчеркивает не только роскошной отделкой, солидным перечнем опций, мощными моторами и высокой ценой. Этот автомобиль эксклюзивен сам по себе. Ну где еще вы найдете хэтчбэк столь внушительных размеров?





# ВЕСНА 2012

## RENAULT DUSTER

Главное отличие Renault Duster российской сборки от румынского аналога под маркой Dacia – это салон. На «русифицированную» модель ставится новая центральная консоль, отличающаяся более эстетичным дизайном и лучшей эргономикой (конструкторы изменили местоположение рукояток климатической системы и перенесли клавиши управления электростеклоподъемниками с центральной консоли на двери). Кроме того, с учетом пожелания российских покупателей, кроссовер получил автоматическую трансмиссию. Правда, пока автомат идет исключительно в паре с 2,0-литровым бензиновым мотором и передним приводом. Стоит такая машина от 605 000 руб.



от 449 000 р.\*



от 800 000 р.\*

## PEUGEOT 508

Модель, построенная на модернизированной «Платформе 3» концерна PSA Peugeot Citroen (на ней также собирают Citroen C5/C6), будет доступна не только с передним приводом, но и со всеми ведущими колесами. Причем в последнем случае это будет 200-сильная гибридная версия с электроприводом колес задней оси.

## KIA RIO 5D

Хотя пятидверный хэтчбек Rio официально еще не представлен, мы уже знаем, как он выглядит. Приоткрыв завесу тайны над обликом бюджетной новинки нам помогли китайцы: осенью в Поднебесной был представлен 5-дверный вариант Kia K2. Хотя эта модель выпускается только для местного азиатского рынка, она является полным аналогом российского «Рио».



от 470 000 р.\*



от 700 000 р.\*

## HONDA CIVIC

Весной Honda порадует нас сразу двумя премьерами. В марте начнутся продажи нового седана Civic, а в апреле появится его тезка с 5-дверным кузовом. Civic 5D мы уже тестировали (машина стала комфортнее, улучшилась отделка, но ухудшились динамика и управляемость), а каким будет Civic 4D, пока можно только гадать. Ведь седан существенно отличается от хэтчбека, и не только в плане дизайна, но и конструктивно. В «Сивике» предыдущего поколения эта разница была ощутимой, причем не в пользу 4-дверки. Единственное, что мы можем сказать точно, это то, что в новой генерации модели иерархия кузовов сохранится: хэтчбек будет стоить значительно дороже седана.



от 670 000 р.\*

## OPEL ZAFIRA TOURER

«Зафира» – автомобиль-компиляция. Ее интерьер копирует «астровский», а некоторые детали, такие как движущийся по рейлингам подлокотник, взяты у «Меривы».

от 800 000 р.\*



## SSANG YONG ACTYON SPORTS

Обновленный Actyon Sports отличается от предшественника не только дизайном переднего бампера, фар и решетки радиатора, но и «гражданством». «Дореформенный» пикап собирали в Корее, а этот – в России.

## MERCEDES-BENZ M-CLASS

Снаружи «эм-эл» нового поколения похож на рестайлинговую версию предшественника. Но о салоне такого не скажешь: он совсем другой, отличающийся современным дизайном и дорогими материалами отделки.

от 2 700 000 р.\*



### MINI ROADSTER

### OPEL ANTARA (РЕСТАЙЛИНГ)



### PORSCHE 911 CARRERA CABRIO



### RENAULT MEGANE RS



### SSANG YONG ACTYON (БЕНЗИН. МОТОР)



### UAZ PATRIOT (РЕСТАЙЛИНГ)



### VW PASSAT CC (РЕСТАЙЛИНГ)



### VOLVO XC90 (РЕСТАЙЛИНГ)

\*Прогнозируемая цена

# ЛЕТО 2012

## LADA LARGUS

«Ларгус» – новое имя универсала Logan MCV, который будут выпускать в Тольятти под маркой Lada. Оснащенный мотором Renault объемом 1,6 литра (84 и 102 л. с.) универсал будет выпускаться в 5- и 7-местной версиях. Ориентировочный диапазон цен – от 340 до 460 тыс. рублей. Также на конвейер АвтоВАЗа должны встать грузопассажирские варианты Logan MCV, цены на которые будут еще ниже – от 310 тыс. руб.



от 340 000 р.\*

## AUDI A3

Новая «трешка» Audi станет первым автомобилем концерна Volkswagen, выпущенным на модульной платформе. Преимуществом такой платформы является универсальность: она позволит выпускать машины различных сегментов с использованием общих узлов, что ускорит вывод новых моделей на рынок и снизит стоимость их разработки. Модульный принцип конструирования также позволит лучше адаптировать машины к специфике местных рынков.



от 920 000 р.\*

## MAZDA BT-50

Являясь точной копией Ford Ranger в техническом плане, новая «бэтэшка» отличается своеобразным дизайном. Визуально пикап воспринимается как грузовая версия Mazda CX-7. Хорошо это или плохо, решать покупателям. В конце концов, дизайн для пикапа не главное. Гораздо важнее, что машина имеет просторный салон и может везти груз массой до 1,5 т.

от 990 000 р.\*



## SUBARU IMPREZA

Возросшее на 25 мм межосевое расстояние и измененная конструкция дверей позволили сделать салон новой «Импрезы» более просторным. Для удобства посадки и высадки пассажиров дверные проемы увеличены, а сдвинутые вперед на 200 мм передние стойки крыши не только визуально расширили внутреннее пространство, но и улучшили обзорность.

от 750 000 р.\*



## CHEVROLET MALIBU

В начале лета российские дилеры Chevrolet начнут продажи среднеразмерного седана, идущего на смену морально устаревшей «Эпике», доставшейся концерну GM в наследство от обанкротившейся Daewoo. Американизированный дизайн, европейские моторы и азиатская цена обеспечат «Малибу» неплохие шансы на успех.

от 950 000 р.\*



## CITROEN C4 AIR CROSS

Этот компактный кроссовер – плод сотрудничества концерна PSA Peugeot Citroen и компании Mitsubishi Motors. «Эйр Кросс» сделан из Mitsubishi ASX путем незначительной модификации внешности последнего.

от 750 000 р.\*



от 700 000 р.\*

GREAT WALL HOVER H6



FORD FOCUS ST



JEEP GRAND CHEROKEE SRT8

MITSUBISHI OUTLANDER



PEUGEOT 4008



SUBARU BRZ



## TOYOTA GT 86

Это заднеприводное купе – первый автомобиль Toyota с горизонтально-оппозитным мотором. Но тойотовцы вовсе не собирались отнимать хлеб у компании Subaru, испокон века выпускающей автомобили с «оппозитниками». Toyota GT 86 является совместным продуктом двух компаний и имеет «близнеца» – купе Subaru BRZ, от которого отличается лишь формой бампера да фирменными логотипами. Кстати, машины не только схожи на 99,9%, но и выпускаются на одном конвейере завода Subaru.





# ОСЕНЬ 2012

Прогнозируемая цена

## NISSAN ALMERA CLASSIC

Осенью на мощностях АвтоВАЗа начнется производство новой бюджетной модели Nissan, которая придет на смену нынешней Almera Classic. Более детальной информацией российское представительство Nissan не располагает. Однако, если верить западной прессе, это будет «русифицированная» версия компактного седана Nissan Bluebird Sylphy, сейчас выпускаемого исключительно для рынка Японии. Российская премьера новинки ожидается в августе на автошоу в Москве.

от 450 000 Р.\*



## LADA GRANTA SPORT

Ожидается, что кроме аэродинамического обвеса, больших литых дисков и доработанного интерьера спортивная модификация Lada Granta получит более мощный мотор: атмосферный 1.6, форсированный до 120 л. с. Цена модели тоже будет «форсирована»: наценка к прайсу базовой «Гранты» составит примерно 120 000 руб.

от 350 000 Р.\*



## HAIMA 3

«Новая» Haima 3 старается быть похожей на Mazda 3 предыдущего поколения так же старательно, как и ее предшественница. Особого прогресса ни в дизайне, ни в конструкции автомобиля не наблюдается, хотя, по заверениям китайцев, в разработке новой модели принимали активное участие зарубежные специалисты.

от 440 000 Р.\*



## SUZUKI SWIFT SPORT

«Горячий» Swift отличают 134-сильный мотор, увеличенная решетка радиатора, «зажатая» подвеска, а также богатое базовое оснащение, куда входят легкосплавные диски, система ESP и 7 подушек безопасности.

от 700 000 Р.\*



## SKODA CITIGO

Выпустив три бюджетные малолитражки – VW up!, Skoda Citigo и Seat Mii, концерн VW задал покупателям задачу. Что выбрать, если машины идентичны на 99%? Впрочем, перед россиянами проблема выбора стоять не будет: из этой троицы у нас будет представлен только Citigo. И это даже к лучшему, поскольку при прочих равных компакт-кар чешской марки дешевле своих «близнецов». Но на вопрос «сколько» пока ответа нет: рублевые цены будут объявлены в августе, в преддверии продаж модели.

от 350 000 Р.\*



## MERCEDES-BENZ B-CLASS

Дизайн новинки запоминающимся не назовешь: кроме подштамповки боковины, которая у средней стойки вдруг круто уходит вверх, глазу зацепиться не за что. Похоже, стилистам Mercedes-Benz не хватило смелости, в отличие от их коллег – инженеров. Ведь конструкция автомобиля полностью новая! В частности, B-class лишился сэндвич-пола, за счет чего сиденья удалось опустить сразу на 86 мм (!), попутно уменьшив высоту кузова на 46 мм и получив ощутимый выигрыш в аэродинамике ( $C_x=0,26$ ). Кроме того, автомобиль прибавил почти 9 см в длину. Помимо возросших габаритов и более просторного салона, эту модель отличает ряд новых опций, включая кожаную отделку торпедо и 7-ступенчатый «робот» с двумя сцеплениями.

от 1 100 000 Р.\*



AUDI Q5 (РЕСТАЙЛИНГ)



AUDI R8 (РЕСТАЙЛИНГ)



LADA GRANTA (АВТОМАТ)



MITSUBISHI PAJERO (РЕСТАЙЛИНГ)



KIA SORENTO (РЕСТАЙЛИНГ)

# ЗИМА 2012-2013

## HONDA CR-V

Новый CR-V уже полным ходом продается в США, однако до российского рынка кроссовер доберется только к концу года. Что же нового в этой модели, по сравнению с предшествующей? В первую очередь, это, конечно же, дизайн: новый Honda CR-V выглядит более грузным и солидным, при этом формой задних фонарей он стал напоминать... Volvo XC60! Кроме новой внешности, автомобиль получил более просторный салон, который можно нафаршировать различными опциями. Кстати, новый CR-V даже в «базе» неплохо оснащен: к примеру, у него имеется система курсовой устойчивости, аудиосистема с 4 динамиками мощностью 160 Вт и Bluetooth, а также бортовой компьютер. В более дорогих комплектациях дополнительно предусмотрены аудиосистема с 6 динамиками, люк, 17-дюймовые литые диски, кожаный салон, развлекательная DVD-система для задних пассажиров и пр. Цен для России пока нет, зато мы можем прицениться к версиям для американского рынка, где стоимость самой доступной модификации CR-V с передним приводом – \$21 895.

от 1 200 000 р.\*



от 700 000 р.\*

## НАЙМА 7

Компания Haima, занимающаяся лицензионным производством автомобилей Mazda для рынка Поднебесной и попутно выпускающая машины собственной конструкции, привезет в Россию свой первый кроссовер. В отличие от прочей продукции Haima, новинка в меньшей степени копирует известные модели Mazda. Но создать оригинальный образ китайцам не удалось: Haima 7 воспринимается как микс Hyundai Santa Fe и Mazda CX-7.

от 490 000 р.\*



## SKODA MISSION L

Российская премьера серийной версии лифтбэка, который заполнит межклассовый вакуум между моделями Skoda Fabia и Octavia, пройдет в конце августа на московском автосалоне. Однако более подробную информацию о новинке (включая и ее настоящее, а не «концептуальное» название) можно будет получить уже весной: мировой дебют этого «бюджетника» состоится в марте на автосалоне в Женеве. На конвейер автомобиль встанет в мае. Первоначально это будет конвейер чешского завода в Млада-Болеславе. Позже модель получит российское гражданство, прописавшись на заводе концерна Volkswagen в Калуге.

## MINI PACEMAN

Вслед за моделью Countryman на рынок выйдет 3-дверная модификация кроссовера – Mini Paceman. Новинка отличается заниженным на 2 сантиметра кузовом и парой широких дверей, создающих модный образ «внедорожного купе». В техническом плане никаких кардинальных изменений ждать не приходится: вся начинка новой модели будет позаимствована у «Кантримэна». Однако при этом велика вероятность, что Paceman как автомобиль с претензией на спортивность получит «заряженную» модификацию John Cooper Works. Что касается цены, то новинка вряд ли будет дешевле 5-дверной версии. Напротив, вероятен расклад, при котором «трехдверка» будет переведена в более высокую лигу, и титул «внедорожного купе» добавит к ее рублевому ценнику еще несколько четырехзначных чисел. Впрочем, пока это лишь наши предположения.

от 950 000 р.\*



## CHEVROLET TRAIL BLAZER

Новый «Трейлблейзер», разработанный в бразильском подразделении концерна GM, построен на одном

от 1 500 000 р.\*

шасси с пикапом Colorado. С «грузовой» моделью его роднит не только конструкция, но и дизайн: до средней стойки машины выглядят одинаково. Внутри обе модели также идентичны, за исключением того, что внедорожник гораздо просторнее: благодаря наличию третьего ряда кресел он может взять на борт до семерых пассажиров. Выпускают эту модель в Таиланде, на том же конвейере, что и соплатформенный пикап.







# ПРОТОМАЗДА

**MAZDA CX-5 ЦЕНА:** ОТ 911 000 Р. **В ПРОДАЖЕ:** С ФЕВРАЛЯ 2012 Г.

MAZDA CX-5 ПОСТУПИТ НА РОССИЙСКИЙ РЫНОК 1 ФЕВРАЛЯ. ВПЕРВЫЕ В НОВЕЙШЕЙ ИСТОРИИ АВТОМОБИЛЬ ДЕБЮТИРУЕТ В РОССИИ РАНЬШЕ, ЧЕМ В СТРАНАХ СТАРОГО СВЕТА. ПРИЯТНО! ЗНАЧИТ, УВАЖАЕТ НАС ХИРОСИМСКИЙ АВТОПРОИЗВОДИТЕЛЬ. НАКАНУНЕ ДЕБЮТА НАМ УДАЛОСЬ ПРОТЕСТИРОВАТЬ ПРОТОТИП CX-5, КОТОРЫЙ ОТЛИЧАЕТСЯ ОТ БУДУЩИХ СЕРИЙНЫХ ОБРАЗЦОВ НЕДОДЕЛАННЫМ САЛОНОМ, СОСТОЯЩИМ ИЗ ДЕШЕВЫХ И ДОВОЛЬНО СТРАННЫХ МАТЕРИАЛОВ. ■ СТАНИСЛАВ ПАВЛОВ ■ ФОТО MAZDA



ПОСЛЕ ВОЗВРАЩЕНИЯ С ТЕСТА Mazda CX-5 мне часто задавали вопрос: что это — маленький CX-7 или что-то иное? Не буду томить, «пятерка» представляет собой принципиально новый автомобиль, новый настолько, что скорее «семерка» рано или поздно станет похожа на младшего собрата, чем дебютант на предшественника. Создается ощущение, что решающее слово в вариантах внешнего вида сказали японцы, хотя нам постоянно рассказывали о сплоченной работе международной команды дизайнеров. Не будем лукавить: автомобиль получился на сто процентов японским. Хорошо это или плохо? Каждый решает сам, но после посещения хиросимского завода, где только-только начали собирать CX-5, мое мнение о машинах из Страны восходящего солнца сильно изменилось. Нет, дело не в совершенных роботах (на многих европейских конвейерах встречаются и покруче), дело в людях. Я никогда не видел, чтобы конвейерный персонал передвигался с такой невероятной скоростью. Причем каждый сотрудник внимательно и при этом молниеносно проверяет только что сделанную работу

## ТЕСТ-ПИЛОТ



**СТАНИСЛАВ ПАВЛОВ**

**Возраст:** 39 лет

**Работа:** главный редактор журнала

**Опыт вождения:** 22 года

**Личный автомобиль:** Mazda 6

и если надо, тут же устраняет недостатки. Такой скорости и такого отношения к делу не встретишь ни в одной другой стране.

Но мы отвлеклись, вернемся к нашему герою CX-5. По внешним очертаниям новинка отчасти напоминает другие кроссоверы аналогичного размера. Однако спутать новичка в линейке Mazda никак не получится. Этому воспрепятствует поистине гигантская радиаторная решетка, которая издалека напоминает черную пасть какого-то древнего чудовища. Видимо, таким образом японские автохудожники стремились придать автомобилю некую агрессию. Пожалуй, это удалось. ☒







ТЕСТ-ДРАЙВ MAZDA CX-5



1



2

ЛЮБИМ — НЕ ЛЮБИМ



УДОБНО

Высоко поднимаемая **ЗАДНЯЯ ДВЕРЬ** позволяет комфортно загружать и разгружать багаж.



БЫСТРО

Механическая **СИСТЕМА KARAKURI** позволяет одним движением сложить все сиденья заднего ряда.



СОВРЕМЕННО

Управление мультимедийным центром осуществляется с помощью небольшого **КОНТРОЛЛЕРА**.

- 1 Салон Mazda CX-5 выглядит весьма стильно.
- 2 При сложенных задних сиденьях в кроссовере можно перевозить крупногабаритные вещи.
- 3 Новинка отличается хорошей динамикой и малым расходом топлива.

В салоне «пятерки» мы можем судить лишь об эргономике, но никак не о качестве отделочных материалов. Дело в том, что на дорогах итальянского каблук я тестировал прототип, то есть предсерийный автомобиль. Нашу группу сразу предупредили, что внутреннее пространство кроссовера еще может меняться. А присутствовавшие в салоне элементы отделки были сделаны из пластика, напоминающего пинг-понговый шарик. Кажется, нажмешь покрепче пальцем — и провалится. Но все это пустяки по сравнению с мировой рево-



3





**ВОЖДЕНИЕ**

Юркий автомобиль, предназначенный для маневрирования в городской среде.



**САЛОН**

Салон выглядит симпатично, но судить о качестве отделочных материалов мы пока не можем.



**КОМФОРТ**

Места с лихвой хватает и пассажирам, и водителю.



**БЕЗОПАСНОСТЬ**

Новый кроссовер Mazda оснащен всеми современными средствами защиты.



**ЦЕНА**

Цена CX-5 представляется несколько завышенной.



люцией. Наверное, ни у кого не возникает сомнений в том, что внутреннее пространство Mazda CX-5 будет сделано качественно с использованием современных материалов.

Думаю, ни для кого не является секретом, что в России наибольшей популярностью наверняка будет пользоваться бензиновая версия с автоматической трансмиссией. Хотя, если честно, мне больше всего понравился совершенно новый дизельный мотор с двухступенчатым турбонаддувом. Но не будем о грустном — судьба маздовского дизеля туманна, и по-

сему не станем зазря тревожить нервы.

К слову сказать, японские инженеры вправе гордиться и новым бензиновым атмосферным мотором с непосредственным впрыском топлива. Его степень сжатия 14,0:1 — самая высокая из применявшихся когда-либо на серийных автомобилях с бензиновым двигателем. Что это означает на практике? А то, что на 15% вырос крутящий момент на низких и средних. Это в свою очередь дает великолепную тяговитость на низах. Так написано в прессматериалах. Но первые ощущения

от поездки не дают усомниться в справедливости таких утверждений. Первую сотню CX-5 набирает за 9,6 секунды, а максималка кроссовера составляет приличные 187 км/ч. О расходе топлива говорить пока рано. В официальных материалах написано, что эта характеристика «уточняется».

Что касается управления, то автомобиль производит впечатление крепко сбитого малыша, способного быстро и без малейших колебаний перемещаться в пространстве. Такого «послушного», легкоуправляемого кроссовера у Mazda еще не было. □



**ХОРОШАЯ МАНЕВРЕННОСТЬ, МАЛЫЙ РАСХОД ТОПЛИВА, ВЕЛИКОЛЕПНАЯ ТЯГОВИТОСТЬ НА НИЗАХ.**



**ВЫСОКАЯ ЦЕНА ДЛЯ АВТОМОБИЛЯ ТАКОГО КЛАССА.**

Габариты	4555x1840x1710 мм
Двигатель	бензиновый, 1997 см <sup>3</sup> , 165 л. с./6000 мин <sup>-1</sup> , 210 Нм/4000 мин <sup>-1</sup>
Трансмиссия	автоматическая SkyActiv-Drive
Динамика	187 км/ч, 9,6 с до 100 км/ч
Расход топлива	н. д.
Конкуренты	Nissan Qashqai, Mitsubishi ASX

**НАШЕ МНЕНИЕ**



ОТРАДНО, ЧТО НА РЫНОК РОССИИ MAZDA CX-5 ПОСТУПИТ УЖЕ 1 ФЕВРАЛЯ, ТО ЕСТЬ РАНЬШЕ, ЧЕМ НА ДРУГИХ ЕВРОПЕЙСКИХ РЫНКАХ. НОВИНКИ НАШИ АВТОМОБИЛИСТЫ ЛЮБЯТ, И ЭТО НЕ МОЖЕТ НЕ СКАЗАТЬСЯ НА СПРОСЕ. ДЕБЮТАНТ БУДЕТ ПРОДАВАТЬСЯ В ТРЕХ КОМПЛЕКТАЦИЯХ: DIRECT, TOURING И SPORT. ДВИГАТЕЛЬ ПОНАЧАЛУ ОДИН — 2-ЛИТРОВЫЙ БЕНЗИНОВЫЙ SKYACTIV МОЩНОСТЬЮ 150 Л. С.





# БЕЗ ОГЛЯДКИ

**OPEL ASTRA GTC ЦЕНА: ОТ 696 900 Р. В ПРОДАЖЕ: С НАЧАЛА 2012 Г.**

OPEL ASTRA GTC, УВИДЕВШАЯ СВЕТ В 2005-М, СРАЗУ ОКАЗАЛАСЬ В ЦЕНТРЕ ВНИМАНИЯ. ДА И КОММЕРЧЕСКИМ УСПЕХОМ ОБДЕЛЕНА НЕ БЫЛА: НА НЕЕ ПРИШЛАСЬ ТРЕТЬ ВСЕХ ПРОДАЖ МАРКИ. НО КОНСТРУКТОРЫ НЫНЕШНЕЙ ВЕРСИИ НЕ ОГРАНИЧИЛИСЬ ЛЕГКИМ РЕСТАЙЛИНГОМ УСПЕШНОЙ МОДЕЛИ «КОМПАКТНОГО GT»

□ СТАНИСЛАВ ШУСТИЦКИЙ □ ФОТО АВТОРА И OPEL

ДО ЧЕГО ЖЕ МЕТКАЯ НАША поговорка «по одежке встречают, а по уму провожают»? Пятёрку «за одежку» я поставил Astra GTC сразу, как только увидел автомобиль. А затем была раздача авансов: такой красивый автомобиль просто обязан оправдать надежды на безупречную езду. Дизайнеры не только блестяще поработали над проектом, но и сумели убедить технологов в том, что красота важнее прагматизма. А возможно, убеждения и не потребовалось — достаточно было увидеть эскизы проекта, сделанного, по словам Марка Адамса, главного дизайнера Opel, «на одном дыхании». Решение экстерьера столь же эффектно, сколь лаконично — всего несколько росчерков на кузовных панелях, но они подчеркивают и индивидуальность, и фамильные черты. Штрих на дверной панели напоминает решение, использованное в образе Insignia: верхнее ребро, начинающееся от дверной ручки и опоясывающее заднюю часть автомобиля. И если о внешности предыдущей версии Astra GTC говорилось в превосходной степени, то нынешний образ и того краше. В общем, тезис «выразительность форм в сочетании с немецкой точностью», избранный дизайнерами, себя оправдал.

На высоте и салон новинки. Слышал, что нарекания вызывали не очень удобные сиденья предшественницы. Здесь же сиденья базовой комплектации снабжены самым большим в сегменте числом регулировок, что позволяет комфортно расположиться водителю любого роста и телосложения, а опционально можно выбрать сиденья с восьмью регулировками и четырьмя вариантами поясничной поддержки.

Опция, получившая сертификат немецкой организации специалистов по вопросам здоровья позвоночника. В интерьере салона серьезных отличий от 5-дверной Astra нет. Да и правильно, что от добра добра искать: все и так эргономично и достаточно эффективно. На дверных панелях характерные «росчерки пера». Что касается объема, то он также может быть увеличен опционально. Во-первых, это многоуровневый пол Flex Floor багажного отделения, во-вторых, электрический стояночный тормоз, позволяющий сэкономить место на центральной консоли. Вот, вкратце то, что касается «одежки».

Организаторы тест-драйва не зря выбрали для презентации Opel Astra GTC остров Майорку. Это и отличные «декорации», и отменная возможность испытать автомобиль на горных серпантинах. И никаких сомнений в том, что вождение доставит удовольствие, если «под рукой» 1,6-литровый турбомотор мощностью 180 л. с. и механическая 6-ступенчатая КПП. Правда, ожидаемого мною взрывного характера Astra GTC не продемонстрировала. Нет, 100 км/ч за «паспортные» 8,3 секунды она честно набирает, но, возможно, я хотел видеть идеал во всем. А вот управляется машина отменно и на дороге стоит как влитая. Об инновациях в подвеске разработчики Opel Astra GTC рассказали на вечерней пресс-конференции, начав с того, что шасси 5-дверной Astra и Astra GTC — это две большие разницы. Колесная база GTC на 10 мм длиннее, расстояние между передними колесами увеличено на 40 мм, а между задними — на 30 мм. Клиренс стал на 15 мм меньше, чем у «пятидвер-» ☹







## ТЕСТ-ПИЛОТ



**СТАНИСЛАВ  
ШУСТИЦКИЙ**

**Возраст:** 56 лет

**Работа:** автомобиль-  
ный журналист

**Опыт вождения:**

26 лет

**Личный автомо-  
биль:** Chevrolet Lanos





ТЕСТ-ДРАЙВ OPEL ASTRA GTC

ки». Принципиально изменилась и сама конструкция подвески. Передняя оснащена стойками HiPerStrut (аналогично с конструкцией 325-сильной Insignia OPC) с «независимыми» поворотными кулаками. По сравнению с классической McPherson, такое решение позволило на 44% снизить угол наклона оси при повороте колес, а плечо обкатки уменьшить на 46%, исключив эффект паразитного подруливания. Кроме того, угол поперечного наклона стоек HiPerStrut уменьшен на 6 градусов, что позволило увеличить пятно контакта поворотных колес. Оригинальна и задняя подвеска, где применена поперечная балка с измененным профилем с механизмом Уатта. Схематично связь выглядит так: тяги, одним концом закрепленные на небольшой поперечной балке, другим, через шаровые соединения, прикреплены к поперечным рычагам, непосредственно связанным с колесами. Подобная схема обеспечивает отличную курсовую устойчивость, а при поворотах работает подобно многорычажной подвеске, минимизируя поперечные перемещения колес. Кроме того, такой механизм позволяет значительно снизить боковые нагрузки, действующие

на заднюю подвеску, что позволяет использовать более мягкие сайлент-блоки. А это делает подвеску более комфортной. Шасси Astra GTC снабжено адаптивной системой демпфирования FlexRide, автоматически подстраивающейся как под характер дороги, так и под стиль вождения. Система FlexRide также имеет три варианта управления, изменяемых нажатием кнопок: универсальный Standart, комфортный Tour и режим для активной езды Sport. В каждом из режимов меняются не только жесткость подвески, но и углы открытия дросселя, и острота рулевого управления. При этом даже в режиме Tour рулевое управление, как принято говорить, достаточно информативно. Здесь стоит добавить, что в конструкции рулевого управления Astra GTC применен адаптивный электросилитель с регулируемым по скорости усилием на руле.

Теперь о моторах. В арсенале Astra GTC три бензиновых турбированных двигателя (два 1.4 мощностью 120 и 140 л. с. и 1.6 мощностью 180 л. с.) и турбодизель (2.0, 165 л. с.). Что же касается России, то на наш рынок, помимо машин с турбомоторами, будет поставаться версия с «атмосферни-

ком» 1.8 мощностью 140 л. с. Будет поставаться и Astra GTC с дизельным мотором, но его мощность в российском варианте составит 130 л. с. Версия с 1,4-литровым мотором мощностью 140 л. с. будет комплектоваться как механической КПП, так и шестиступенчатым автоматом.

И еще о наборе функций, имеющихся у новой Astra GTC. Это системы помощи водителю, базой для которых является модернизированная фронтальная камера Opel Eye. В их числе система предупреждения о выезде из занимаемой полосы движения, фиксирующая пересечение линии дорожной разметки и включающаяся при скорости выше 55 км/ч, а также система распознавания дорожных знаков, работающая в радиусе до 60 м. Кроме того, использование новой камеры Opel Eye позволило улучшить адаптивную систему головного освещения, дополнив ее интеллектуальной системой оценки интенсивности светового потока. Есть и система определения дистанции до впереди идущего автомобиля.

Уф... Перечитываю все вышесказанное и вспоминаю телепередачу «Как это сделано». Но черта с два я думал стойках HiPerStrut

ЛЮБИМ — НЕ ЛЮБИМ



ПРАКТИЧНО

**БАГАЖНИК** трансформируется, меняя объем от 380 до 1165 литров.



МОЩНО

**ТУРБОМОТОР** 1,6 мощностью 180 л.с. — не двигатель для версии OPC, но впечатляет.



УДОБНО

**LDW, FDI** — системы, предупреждающие о выезде из занимаемой полосы и сокращениях дистанции.







**1** Удобно, эргономично, практично. А с сиденьями, на которые сетовали обладатели прежней Astra GTC, проведена «работа над ошибками».

**2** Шасси Astra GTC конструкторы представляли с гордостью.

или задней балке с механизмом Уатта, когда за рулем Astra GTC петлял по узким серпантинам Майорки. Я просто получал удовольствие от вождения этого автомобиля. Удовольствие доставляли и фотосессии (еще раз уважение дизайнерам) — автомобиль получился просто потрясающим. Подводя итоги тест-драйва, могу отметить, что и встреча «по одежке», и проводы (не без сожаления) «по уму» прошли на самой высокой эмоциональной ноте. Что ни говори, а русские пословицы очень меткие... □



**ВОЖДЕНИЕ**

От него получаешь настоящее удовольствие. Не раз ловил себя на мысли, что не хочу искать минусы.



**САЛОН**

Никаких претензий. Пожалуй, наклон передних стоек ограничивает видимость при поворотах.



**КОМФОРТ**

Подвеска комфортна, но без кренов.



**БЕЗОПАСНОСТЬ**

И с этим тоже все в порядке — пять звезд в тестах Euro NCAP.



**ЦЕНА**

Вполне разумная. Да и приличный выбор комплектаций присутствует.



**ОТЛИЧНЫЙ ДИЗАЙН ИНТЕРЬЕРА. ПРЕВОСХОДНЫЙ БАЛАНС УПРАВЛЯЕМОСТИ И КОМФОРТА. НЕПЛОХОЙ ВЫБОР КОМПЛЕКТАЦИЙ.**



**ПОЖАЛУЙ, КРОМЕ УГЛА НАКЛОНА ПЕРЕДНИХ СТОЕК, МЕШАЮЩИХ ОБЗОРУ ПРИ ПОВОРОТАХ НА ГОРНОЙ ДОРОГЕ, МИНУСОВ НЕТ.**

Габариты	4466x1840x1482 мм
Двигатель	бензиновый, 1600 см <sup>3</sup> , 180 л.с./5500 мин <sup>-1</sup> , 230 Нм/2200-5400 мин <sup>-1</sup>
Трансмиссия	механич., 6-ступ.
Динамика	220 км/ч, 8,3 с до 100 км/ч
Расход топлива	7,2 л/100 км в смеш. цикле
Конкуренты	Renault Megane Coupe, Volkswagen Scirocco

**НАШЕ МНЕНИЕ**



БЕЗ СОМНЕНИЯ, НА РОССИЙСКОМ РЫНКЕ АВТОМОБИЛЬ БУДЕТ ПОЛЬЗОВАТЬСЯ ЕСЛИ НЕ ПОПУЛЯРНОСТЬЮ, ТО УСТОЙЧИВЫМ СПРОСОМ. ВО-ПЕРВЫХ, ПОТОМУ, ЧТО ОН КРАСИВ. ВО-ВТОРЫХ, БЛАГОДАРЯ ЦЕЛОМУ РЯДУ ИННОВАЦИОННЫХ РЕШЕНИЙ. В-ТРЕТЬИХ... НЕТ, ЭТО, ПОЖАЛУЙ, САМОЕ ГЛАВНОЕ — ОТ УПРАВЛЕНИЯ ОPEL ASTRA GTC ПОЛУЧАЕШЬ УДОВОЛЬСТВИЕ.





## СРАВНЕНИЕ BMW X1 VS RANGE ROVER EVOQUE

**ЧЕРВЬ СОМНЕНИЯ В ПРАВИЛЬНОСТИ** выбора BMW X1 в качестве конкурента для Evoque незаметно начал свое дело, как только автомобили оказались рядом. А может быть, нужно было брать BMW X3? Уж больно величественно выглядит «британец» на фоне «баварца». И шире, и выше, и солиднее как-то. Да нет... Прямой конкурент X3 все же Land Rover Freelander 2. А вот BMW X1 — самый что ни на есть соперник для Evoque. Ну и что, что последний шире и выше. Зато BMW длиннее, да и колесная база у него поболее будет. Плюс к этому, как бы ни казался прижат «немец» к земле относительно «британца», разница в клиренсе у них всего-то на два сантиметра. То есть всего на один палец... И все же Evoque выглядит солиднее. При всей его гламурности от внедорожника в нем больше, нежели в X1. Последний, наоборот, всем своим видом говорит, что ему ближе асфальт, нежели буераки и косогоры. Да и вообще, он как-то спокойнее что ли.

Кстати, столь же спокойный и выдержанный стиль присущ и салону «немца». Все четко, лаконично, все на своем месте, и ни малейшего желания быть лучше, чем есть на самом деле. Как говорится, кому не нравится, закройте дверь с той стороны. Но желающих сделать это, скорее всего, не будет, потому как BMW столь же притягателен для любого, кто понимает толк в автомобилях, сколь притягателен перец чили для настоящего гурмана. Впрочем, помимо того, что BMW всегда были машинами для водителя, не меньше конструкторы здесь думали и о пассажирах. Что, собственно говоря, подтверждено практикой. Но только о трех пассажирах. Сидящий на заднем диване по центру явно будет разочарован огромным горбом тоннеля на полу. Да и сам профиль сиденья в этом месте далек от анатомии человека. Так что сзади только двое получают истинное наслаждение от далекого путешествия: тут есть и подлокотник, и регулирующиеся по углу наклона спинки сидений. Эти спинки,

## RANGE ROVER EVOQUE

Скромные размеры этого кроссовера с лихвой компенсируются богатством оснащения, которому могут позавидовать и более именитые внедорожники. Неплохо подготовлен автомобиль и к встрече с бездорожьем. Потребитель может выбрать автомобиль с пяти- либо трехдверным кузовом. На выбор два дизельных и один бензиновый двигатель.





# ТЕОРИЯ ОТНОСИТЕЛЬНОСТИ

- **BMW X1 ЦЕНА:** ОТ 1 274 000 Р. **В ПРОДАЖЕ:** С 2010 Г.
- **RANGE ROVER EVOQUE ЦЕНА:** ОТ 1 600 000 Р. **В ПРОДАЖЕ:** С 2011 Г.

НОВЫЙ RANGE ROVER EVOQUE НЕСОМНЕННО ХОРОШ. НО НАСКОЛЬКО ОН ХОРОШ? И ОТНОСИТЕЛЬНО ЧЕГО? РАЗОБРАТЬСЯ С ЭТИМ МЫ РЕШИЛИ ПРИ ПОМОЩИ СРАВНИТЕЛЬНОГО ТЕСТА. А В КАЧЕСТВЕ ОППОНЕНТА ВЫБРАЛИ ДЛЯ EVOQUE НЕ МЕНЕЕ ГЛАМУРНЫЙ КРОССОВЕР – BMW X1

□ ОЛЕГ КАЛАУШИН □ ФОТО ИГОРЯ КУЗНЕЦОВА



## BMW X1

Младшенький в семействе баварских «иксов» идентифицируется как таковой лишь в присутствии своих старших братьев. Стоит же их оттянуть на задний план, как в солидности X1 сомнений не возникает. А если еще вспомнить про обилие двигателей, которые предлагаются на эту модель... Мощность самого слабого 150 л.с., самого сильного – 258 л.с.

помимо повышения комфорта, еще и позволяют увеличивать багажник. Поставил спинку вертикально, и вот уже пятая дверь закрылась без проблем. А в багажнике, между прочим, стиральная машина в упаковке. Впрочем, как бы ни казался багажник X1 большим, все же объем его невелик — 420 литров. Сложив же спинки задних сидений, можно говорить уже о 1350 л. Evoque в этом плане своего оппонента переплюнул: при той же

## ТЕСТ-ПИЛОТ



**ОЛЕГ КАЛАУШИН**

**Возраст:** 42 года

**Работа:**  
автомобильный журналист

**Опыт вождения:**  
23 года

**Личный автомобиль:** Renault Logan

трансформации в «британце» объем багажника равен 1445 литрам. А при нормальном положении спинки заднего ряда — 575 л. Хотя визуально он все же кажется меньше, нежели у BMW. Но против цифр, что называется, не попрешь.

Как не попрешь и против того, что салон Evoque куда интереснее с точки зрения как дизайнера, так и насыщения. Мы не раз уже описывали буйство разного рода примочек, свойственных этому Range Rover, и все же стоит упомянуть некоторые из них, которые сильно выделяют его на фоне BMW. Например, центральный монитор, хоть и имеет схожие габариты, все же отличается как по управлению, так и по функционалу. Во-первых, он активный, а во-вторых, позволяет одновременно водителю и пассажиру считывать с него разную информацию. Водитель, скажем, наблюдает за навигацией, в то время как пассажир может смотреть теле-



# BMW X1 ОТ 1 274 000 Р.

передачу. В BMW такой функции нет.

Как нет у X1 и возможности заглянуть за угол. Камера у «немца» предусмотрена лишь для помощи при движении задним ходом. У Evoque их аж пять, две спереди, две с боков и одна сзади. Причем выводить изображение с них можно как со всех разом, так и попарно. Куда более многофункционально у RR и рулевое колесо. С него на Evoque можно управлять практически всем, начиная с аудиосистемы и заканчивая переключением передач. Но при всех своих плюсах салон имеет и минусы. Так, места для ног у переднего пассажира очень мало, и даже при полностью отодвинутом назад сиденье вытянуть их полностью не получится.

Задний обзор через салонное зеркало также оставляет желать лучшего. Максимум, что видит в него водитель, — узкая щель.

Однако больше всего нас поразили настройки подвески. В любом варианте, будь то динамичный режим, или же режим для езды по бездорожью, трясет в машине ощутимо. Особенно неприятно работает подвеска Evoque на отбой. Не слишком понятен активным амортизаторам и выщербленный асфальт. Видимо, тех 1000 раз в секунду, за которые система контролирует работу подвески, в российских условиях недостаточно: на руле отдается буквально каждая трещинка. Еще до начала теста мы готовы были поспорить, что именно так будет себя вести BMW, ан нет.



**1** Передние сиденья имеют правильную форму и оптимальный набор настроек.  
**2** Сильно дизель не раскрутишь, но ехать это не мешает.  
**3** Смотришь и понимаешь, чего-то не хватает.

## ВОЖДЕНИЕ

Безупречен на асфальте. Вполне приемлема и динамика, а вот на бездорожье лучше не соваться.



## САЛОН

Выполнен в традиционном для всех «баварцев» стиле. Качествен, но выглядит на фоне оппонента довольно уныло.



## КОМФОРТ

Великолепная подвеска и шумоизоляция не испортят даже самое длительное путешествие.



## БЕЗОПАСНОСТЬ

6 подушек, ABS, ESP.



## ЦЕНА

Приемлема.





# RR EVOQUE ОТ 1 600 000 Р.



4



5

«Баварец», наоборот, продемонстрировал лояльность как к нашим дорогам, так и к направлениям, при этом никоим образом не в угоду потери управляемости. BMW был безукоризнен на асфальте и столь же приятен на проселке. Во всяком случае, жесткой работой подвески не грешил. Единственное, что очень мешало ему при пере-

движении по лесным дорожкам, так это уж очень большой передний свес. Кстати, именно он заставил нас благоразумно оставить машину на пригорке: небольшой перегиб при въезде на мотокроссовую трас-

су, увы, стал для BMW непреодолимым препятствием.

А в это время Evoque уже рвался по остаткам некогда востребованной трассы, плюясь песком и камнями. Спору нет, возможности Range Rover на бездорожье по сравнению с BMW просто безграничны. И тут на результат работает все, от правильной геометрии хода подвески до знаменитой системы Terrain Response. Последняя подстраивает работу двигателя, трансмиссии и электронных систем, обеспечивающих максимальное сцепление с дорогой, под каждый конкретный случай. Однако и она, увы, не всегда была адекватна. Как уж мы ни старались взять довольно крутой холм на разных режимах, но, уже дойдя до сере-

- 4 Обилие камер большого подспорье как в городе так, и на лесной дорожке.
- 5 240 «лошадей» позволяют в буквальном смысле рыть землю.
- 6 Красочно, а потому наглядно.



6

## ВОЖДЕНИЕ

Незначительные погрешности в управляемости с лихвой компенсируются отменной динамикой.



## САЛОН

Роскошен. Уровень оснащения высокий. Очень интересен и с точки зрения дизайна.



## КОМФОРТ

Если честно, то от такого автомобиля ожидаешь куда более комфортной подвески и значительно лучшей шумоизоляции.



## БЕЗОПАСНОСТЬ

7 подушек безопасности, ABS, ESP.



## ЦЕНА

Адекватна.





СРАВНЕНИЕ BMW X1 VS RANGE ROVER EVOQUE

# БАНК ДАННЫХ



BMW X1

RANGE ROVER EVOQUE

**ГАБАРИТЫ, ВЕС**

Длина, мм	4454	4365
Ширина, мм	1798	1965
Высота, мм	1545	1635
Колесная база, мм	2760	2660
Клиренс, мм	194	215
Снаряженная масса, кг	1660	1640
Полная масса, кг	2145	2350
Объем багажника, л	420/1350	575/1445

X1 уступает Evoque в ширину, но по салонам это не особо заметно.

**ДИНАМИКА, ЭКОНОМИЧНОСТЬ**

Максимальная скорость, км/ч	205	217
Время разгона 0-100 км/ч, с	8,6	7,6
Расход топлива, л/100 км		
городской цикл	7,7	11,9
загородный цикл	5,4	6,9
смешанный цикл	6,2	8,7

Отметить эту разницу сможет лишь секундомер.

**ТЕХНИКА**

Тип двигателя	дизельный, с турбонаддувом, рядный, 4-цилиндровый	бензиновый, с турбонаддувом, рядный, 4-цилиндровый
Рабочий объем, см³	1995	1999
Мощность л.с. при мин⁻¹	177/4000	240/5000
Крутящий момент при мин⁻¹	350/1750-3000	340/1900-3500
Топливо	дизтопливо	бензин АИ-95
Трансмиссия	автоматическая, 6-ступ.	автоматическая, 6-ступ.
Привод	полный	полный
Тормоза передние	дисковые, вентилируемые	дисковые, вентилируемые
Тормоза задние	дисковые	дисковые
Размер шин	225/50R17	255/60R18

Высокий крутящий момент дизеля позволяет X1 наравне тягаться с более мощным бензиновым Evoque.



1



2

АВТОМОБИЛИ ПРЕДОСТАВИЛИ: BMW X1 — «БАЛТАВО ТРЕЙД», RANGE ROVER EVOQUE — «РОЛЬФ АВТОПРАЙМ».

	BMW X1	Range Rover Evoque
Вождение	●●●●●	●●●●●
Салон	●●●●●	●●●●●
Комфорт	●●●●●	●●●●●
Безопасность	●●●●●	●●●●●
Цена	●●●●●	●●●●●
<b>ФИНАЛЬНЫЙ РЕЙТИНГ</b>	●●●●●	●●●●●

1 2 Места сзади в обоих автомобилях примерно одинаково, однако спинка лучше профилирована в X1.

## НАШ ВЕРДИКТ

ЭЙНШТЕЙН БЫЛ ПРАВ: ВСЕ В ЭТОМ МИРЕ ОТНОСИТЕЛЬНО. RANGE ROVER EVOQUE МНОГИЕ СЧИТАЮТ ДОВОЛЬНО ОТНОСИТЕЛЬНЫМ ВНЕДОРОЖНИКОМ. НО ЕСЛИ СРАВНИВАТЬ ЕГО С BMW X1, ТО ЭТА ОТНОСИТЕЛЬНОСТЬ ПРИОБРЕТАЕТ ДРУГОЙ СМЫСЛ. КАК, ВПРОЧЕМ, И ГЛАМУРНОСТЬ BMW X1 ИМЕЕТ СВОЮ ОТНОСИТЕЛЬНОСТЬ. ПО НАМ, ТАК EVOQUE КУДА ГЛАМУРНЕЕ.

дины подъема, машина начала беспомощно вращать колесами на месте. Препятствие покорилось Evoque лишь тогда, когда была полностью отключена система стабилизации. Взревев 240-сильным двигателем и сорвав с холма куб грязи и песка, машина спустя секунды была на вершине. Вполне вероятно, такой фокус удалось бы повторить и на BMW, тем паче что крутящий момент его 2,0-литрового дизеля выше, нежели у бензинового Evoque. Но, увы. Стильная внешность помешала BMW даже добраться до этого места. В итоге полностью оценить, на что способен этот баварский кроссовер, мы так и не смогли. Однако истинное удовольствие от X1 мы все же получили. Как ни крути, а сравняться с ним по управляемости на асфальте Evoque не мог, и та секунда, которую «немец» проигрывал при разгоне до сотни, с лихвой компенсировалась при прохождении поворотов. «Британец» в поворотах был не так хорош. Но это относительно BMW... □



**Cronwell**  
Hotels & Resorts

**CRONWELL GALLERY – THE RIGHT PLACE FOR**

**Business&Relax\***

Отели в Санкт-Петербурге, Калининградской области,  
Калужской области, Ханты-Мансийском автономном округе.



Реклама

\*Отели Галереи Cronwell – идеальное место для работы и отдыха

Cronwell Hotels & Resorts: тел.: +7 (812) 407-88-96; e-mail: marketing@cronwell.ru

[www.cronwell.ru](http://www.cronwell.ru)

**inspector®**



**РАДАР-ДЕТЕКТОРЫ НОВОГО ПОКОЛЕНИЯ**

- ★ Разработан для России
- ★ Видит все  
(Стрелка, Искра, Беркут, Крис, Арена, Бинар, Визир, Сокол и другие)
- ★ Русскоязычное голосовое оповещение
- ★ Корпусное исполнение премиум-класса
- ★ Автоматическое управление яркостью подсветки
- ★ Автоматическое управление питанием
- ★ Несколько вариантов крепления

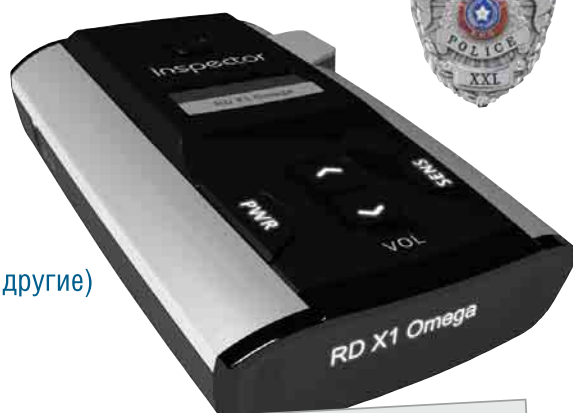

Избавляет от дополнительных расходов.  
Надежно.

**РГ-АВТО**

☎ (495) 505 97 80  
[www.rg-avto.ru](http://www.rg-avto.ru)

 **АВТОДЕН**

☎ (495) 937 21 81  
[www.autoden.ru](http://www.autoden.ru)

Реклама



ЧТО И ГОВОРИТЬ, ЛУЧШЕЙ ДЕКОРАЦИИ для премьеры самого маленького Volkswagen придумать было невозможно. Up! со своей добродушно улыбающейся мордочкой, короткими, но выразительными «щечками» свесов и волнистым, но не рифленным профилем, в обрамлении узких римских улочек с трехтысячелетней историей смотрится на удивление органично. Словно создавался специально для них. Впрочем, отчасти так и есть... Рим наряду с Парижем по праву считается Меккой малолитражек.

Но если во французской столице на них взирают с ярко выраженным потребительским эгоизмом — лишь как на средства передвижения, то в Риме все иначе. Здесь к маленьким машинам относятся как к любимым детям или произведениям искусства — с чисто итальянской восторженностью, без единой нотки фальши. И надо признать, в данном случае вольфсбургский малыш вполне заслуживает именно такого отношения. Если бы Уильям Уайлер снимал свои «Римские каникулы» в наши

# РИМСКИЕ КАНИКУЛЫ

**VOLKSWAGEN UP!** ЦЕНА: НЕ ОПРЕДЕЛЕНА В ПРОДАЖЕ: НЕТ ДАННЫХ

ТО, ЧТО VW УСТРОИЛ ПРЕМЬЕРНЫЙ ТЕСТ СВОЕЙ НОВОЙ МИКРОЛИТРАЖКИ ИМЕННО В РИМЕ, ОЧЕНЬ ДАЖЕ СИМВОЛИЧНО. НИГДЕ В МИРЕ К МАЛЕНЬКИМ АВТОМОБИЛЯМ НЕ ОТНОСЯТСЯ С ТАКИМ ПИЕТЕТОМ, КАК В ВЕЧНОМ ГОРОДЕ. И, НАДО ПРИЗНАТЬ, UP! ВПИСАЛСЯ В ЭТИ МОЩЕННЫЕ ТЫСЯЧЕЛЕТНЕЙ БРУСЧАТКОЙ УЛОЧКИ КАК РОДНОЙ. **ВЛАДИМИР МАККАВБЕВ ◻ ФОТО VW**





дни, Джо Бредли наверняка возил бы принцессу Анну по Вечному городу не на скутере, а на up!. Ох, как бы здорово смотрелась в немецкой малолитражке красавица Одри Хепберн...

В отличие от одноклассников, за большинством из которых тянется из 20 века длинный исторический шлейф, VW up! создавался практически с чистого листа (от формальных предшественников VW Fox и Lupo здесь мало что осталось) по технологиям и понятиям века 21-го. Отсюда такой

свежий и приятный дизайн, сверхперспективная максимально смелый для столь крошечного автомобиля уровень энергооснащенности современными системами вспомогательной и развлекательной электроники.

Так, уже в «базе» за 10 000 евро в Европе предлагается up! с системой динамической стабилизации и настраиваемым электромеханическим усилителем рулевого управления с функцией самоцентрировки. Последний не только экономит до 0,2 л топлива на сотню, ⊕

## ТЕСТ-ПИЛОТ



**ВЛАДИМИР  
МАККАЕВ**

**Возраст:** 34 года

**Работа:** автомобильный журналист

**Опыт вождения:** 15 лет

**Личный автомобиль:** Volvo C30







но и создает ощущение невероятно высокой точности управления.

Впрочем, залог весьма приличной для своего класса управляемости up! кроется не столько в усилителе, сколько в развесовке и подвеске. Благодаря новой структуре и применению стали горячей формовки, из которой выполнены 8,1% элементов кузова, инженерам VW не только удалось минимизировать массу up! до 929 кг, что на 13%, или 140 кг легче VW Fox, но и добиться невиданной прежде в классе жесткости на кручение — 19 800 Нм/град. В основе переднего моста, естественно, лежат привычные для переднеприводной компоновки рычаги McPherson с рамой из высокопрочной стали толщиной 1,8 мм. Полуавтономная задняя подвеска также отличается легкостью и компактностью. При желании можно заказать и спортивную версию с более жесткими пружинами и клиренсом на 15 мм ниже.

Хотя подбор литровых двигателей вроде бы и не располагает к спортивности, учитывая незначительную массу автомобиля, двигателей мощностью 60 и 75 л. с. VW up! за глаза хватает, чтобы не теряться на светофорах в стадах более мощных скакунов. При этом расход обоих моторов просто смешон:

### ЛЮБИМ — НЕ ЛЮБИМ



#### РАЗУМНО

Крошечный **МОТОР** способен обеспечить легкому up! приемлемую динамику.



#### ПРОСТОРНО

250 л **БАГАЖНОГО** отсека — очень приличный показатель для сегмента.

- 1 В качестве опции в конструкции up! предусмотрен даже люк на крыше.
- 2 Дитя XXI века, up! великолепно вписался в декорации Вечного города!
- 3 Спортивный руль со срезанным низом и штатная навигация на фоне аскетичного салона смотрятся очень дорого.





**ВОЖДЕНИЕ**

В сочетании с 75-сильным мотором сверхлегкое шасси и передовая система рулевого управления обеспечивают приличное поведение на дороге.

**САЛОН**

Просторен и весьма эргономичен, однако на фоне яркого экстерьера выглядит аскетично.

**КОМФОРТ**

Неожиданно хорошая для столь компактного автомобиля звукоизоляция.

**БЕЗОПАСНОСТЬ**

Система автоматического торможения.

**ЦЕНА**

В Европе разумна.



**ВЫСОКИЕ ПОКАЗАТЕЛИ ЭКОНОМИЧНОСТИ И ЭКОЛОГИЧНОСТИ, ЯРКИЙ, СТИЛЬНЫЙ ДИЗАЙН, НА УДИВЛЕНИЕ ПРОСТОРНЫЙ САЛОН.**



**НА ФОНЕ ЯРКОЙ ВНЕШНОСТИ ВНУТРЕННЕЕ УБРАНСТВО ВЫГЛЯДИТ ЧЕРЕЗЧУР СКОМРОМНЫМ.**

<b>Габариты</b>	3540x1641x1478 мм
<b>Двигатель</b>	бензиновый, 999 см <sup>3</sup> , 75 л.с./6200 мин <sup>-1</sup> , 95 Нм
<b>Трансмиссия</b>	механическая, 5-ступенчатая
<b>Динамика</b>	max 171 км/ч; 13,2 с до 100 км/ч
<b>Расход топлива</b>	4,7 л/100 км в смеш. цикле
<b>Конкуренты</b>	Chevrolet Spark, Peugeot 107, Citroen C1

в смешанном цикле up! потребляет всего 4,2-4,7 л бензина на 100 км пробега, выбрасывая в атмосферу менее 1 г CO<sub>2</sub> на каждый пройденный километр. Впрочем, это только начало; в 2012 году в Братиславе, где собирается up!, запустят производство газовых малолитражек, которые при мощности 68 л. с. будут отравлять атмосферу лишь 79 граммами углекислого газа за сотню пройденных километров. Все три мотора в «базе» агрегируются с 5-ступенчатой механической трансмиссией, хотя в качестве опции доступен и аналогичный по количеству передач автомат. Не DSG,

конечно, но, и обычного автомата up! хватает за глаза.

Что действительно удивляет в вольфбургской малолитражке, так это ее богатый внутренний мир. Высота потолка — 993 мм спереди и 947 мм сзади позволяет с комфортом разместиться внутри достаточно высоким людям. Причем даже на заднем диване, куда, казалось бы, не так легко втиснуться, пассажирам оказывается совсем не тесно, да и место для багажа сзади остается.

Единственное, что несколько растроивает в салоне — замешанный на не самых дорогих материалах

аскетизм внутреннего убранства, существенно диссонирующий с яркой внешностью up!. Но чем-то необходимо было пожертвовать в угоду доступности автомобиля. Зато списку опционального оснащения up! в пору позавидовать иным представителям бизнес-класса. Тут и система старт-стоп, и регенерация энергии, и впервые внедренная в класс компакт-каров система автоматического экстренного торможения City Emergency Правда, со всем этим фаршем стоимость up! вырастет раза в полтора, но за стиль нужно платить. Тем более что в данном случае он того стоит! □

**НАШЕ МНЕНИЕ**

**В ЕВРОПЕ СТИЛЬНЫЕ И ЭКОНОМИЧНЫЕ VW UP! ПРИДУТСЯ КО ДВОРУ. ЧТО ЖЕ ДО РОССИИ, ТО КОГДА НЕМЕЦКИЙ «МАЛЫШ» ОБРАСТЕТ ТАМОЖЕННЫМИ ПОШЛИНАМИ, СМЫСЛ В ЕГО ПРИОБРЕТЕНИИ ОТПАДЕТ САМ СОБОЙ. ЗА 15 000 ЕВРО УЖЕ МОЖНО ВЫБРАТЬ АВТОМОБИЛЬ И ПОБОЛЬШЕ, ИЗ ТЕХ, ЧТО СОБИРАЮТСЯ У НАС. ПОЭТОМУ VW ПОКА НЕ СПЕШИТ ОБЪЯВЛЯТЬ О ВЫВОДЕ UP! НА РОССИЙСКИЙ РЫНОК.**



НА ФОНЕ ЗАСИЛИЯ АЭРОДИнамических форм большинства современных суперкаров Camaro выглядит пришельцем с другой планеты. Однако в этом налете винтажности Chevrolet Camaro и таится его американское очарование. Агрессивный, мускулистый, с четко выраженным индивидуальным дизайном и намеком на легендарного предшественника семидесятых, Camaro — мечта любого мальчишки и неотъемлемая часть американской мечты. Так было и так, наверное, будет еще долго... но по ту сторону Атлантики.

У нас же мечты отечественных американофилов о легендарном «янки-мобиле» до сих пор находили воплощение лишь в поставках серых дилеров, да покупке подержанной заокеанской техники. И вот, после стольких лет сомнений, Chevrolet наконец-то созрела для официального вывода своего спортивного флагмана на российский рынок. В преддверии летнего дебюта Camaro в российской резервации мы отправились в Дубай, чтобы поближе познакомиться с «американским чудом».

Что и говорить, смотрится новый Camaro потрясающе! Нельзя не признать: это один из самых атлетичных и ха-

ризматичных спорткаров на планете, несущий в народ не испорченный эволюцией, в высшей степени совершенный американский стиль. Он притягивает настоящих мужчин, не говоря уже о женщинах, куда сильнее обтекаемых форм прилизанных европейских конкурентов.

Внутреннее убранство — также в значительной мере дань традициям, органично сочетающаяся с веяниями современного мира. Квадратные окантовки приборных колодцев и позаимствованная у Camaro 1969 года оригинальная волнообразная компоновка аналоговых приборов на центральной консоли, выглядывающих друг из-за друга на манер карточек



# КРАСОТА ПО-АМЕРИКАНСКИ

**CHEVROLET CAMARO ЦЕНА:** НЕ ОПРЕДЕЛЕНА **В ПРОДАЖЕ:** С ЛЕТА 2012 Г.

УДИВИТЬ КОГО-ТО СПОРТКАРОМ В ДУБАЕ СЛОЖНО, ЕСЛИ НЕ СКАЗАТЬ НЕВОЗМОЖНО. PORSCHE И FERRARI ЗДЕСЬ СТОЛЬКО, ЧТО И РУБЛЕВКЕ НЕ СНИЛОСЬ. ПОТОМУ ДАЖЕ «КОРАБЛИ ПУСТЫНИ» К РЕВУ МОТОРОВ ДОРОГИХ СУПЕРКАРОВ ОТНОСЯТСЯ С ИЗРЯДНОЙ ДОЛЕЙ МЕЛАНХОЛИИ. ОДНАКО CHEVROLET CAMARO СВОИМ АГРЕССИВНЫМ ВИДОМ СПОСОБЕН ПОСЕЯТЬ СМЯТЕНИЕ В ДУШЕ ЛЮБОГО: ОТ ШЕЙХА ДО ВЕРБЛЮДА ◻ ВЛАДИМИР МАККАВБЕВ, РОМАН РУСИНОВ ◻ ФОТО АВТОРОВ И CHEVROLET



в библиотечном каталоге, делают салон Camaro в высшей степени индивидуальным.

И вся эта красота по-американски в Штатах продается по цене, начинающейся всего с 22 805 долларов. Ну это ли не идеальный автомобиль! За такие деньги в США можно получить настоящий Американский суперкар — именно так, с большой буквы, хоть и с тряпичным салоном и пластиковой обшивкой интерьера. Впрочем, вложи янки в Camaro еще тысяч пять, и на выходе они получают уже почти совершенный автомобиль с отделкой благородными материалами и кучей опций. Поверьте, лучшего автомобиля с такой потрясающей внешностью за эти деньги просто не найти. Стоит ли удивляться, что в Штатах Camaro разлетаются

## ТЕСТ-ПИЛОТЫ



### ВЛАДИМИР МАККАЕВ

**Возраст:** 34 года

**Работа:** автомобильный журналист

**Опыт вождения:** 15 лет

**Личный автомобиль:** Volvo C30



### РОМАН РУСИНОВ

**Возраст:** 29 лет

**Работа:** автогонщик

**Опыт вождения:** 11 лет

**Личный автомобиль:** Audi TT

как горячие пирожки: за первый год продаж Chevrolet Camaro разошелся по стране 100-тысячным тиражом, с наскака захватив 45% рынка в сегменте спорткаров. Впрочем, это в Америке. Европейская экспансия обойдется поклонникам Camaro в копейчку, российская — и того дороже.

Предполагается, что с лета 2012-го в России будут доступны две, естественно не самые дешевые, комплектации Camaro с моторами V6 (3,6 л, 323 л. с., 377 Нм) и V8 (6,2 л, 404 л. с., 556 Нм) и 6-ступенчатými АКП. Цены пока не объявлены, но если верить неофициальной информации, 6-ци-





1 Некоторый налет винтажности ничуть не портит внутреннее убранство Camaro, а вот пластик мог бы быть и помягче.  
2 Сзади удобно разместиться можно только по диагонали.

**ВОЖДЕНИЕ**

На дороге Camaro по-американски азартен и эффектен. А на гоночной трассе откровенно проигрывает дорогим европейским суперкарам.



**САЛОН**

Некоторый налет винтажности и дань традициям абсолютно не портят салон.



**КОМФОРТ**

Подвеска спортивная, но по-американски комфортная.



**БЕЗОПАСНОСТЬ**

4 подушки и шторки безопасности для защиты головы всех пассажиров.



**ЦЕНА**

В сравнении с Америкой – просто заоблачная.



линдровый Camaro у нас будет стоить от 2 млн рублей, а «восьмерка» еще на полмиллиона дороже. Что и говорить, с нашими таможенными пошлинами красота по-американски обойдется недешево...

Стоит ли игра свеч? В Дубае мы опробовали практически все тестовые Camaro и, признаться, немного расстроились отсутствию в России автомобилей с механической коробкой передач — тех самых, что покорили Америку. На «механике», да еще с мотором V8, имеющим расширенные каналы в головках полуцилиндров, обеспечивающие двигателю высокий крутящий момент на низких оборотах и приличную мощность — на высоких, Camaro хорош и на удивление экономичен: 14,7 л на сотню для 6,2-литрового двигателя — расход почти смешной.

Не будем, впрочем, лукавить, до сногшибательной динамики настоящих европейских суперкаров ему, конечно, далеко. Даже с отключенной вспомогательной электронной сорвать колеса в пробуксовку на сухом асфальте

вам вряд ли удастся, равно как и разогнать «янки» до сотни быстрее чем за 5 с. Другое дело пустыня! Вот где Camaro способен устроить настоящую бурю! В отличие от европейских одноклассников, трущихся днищем по асфальту, «американец» не так капризен. Конечно, барханы ему не по плечу, но на гладком песке дубайской пустыни Camaro чувствует себя как рыба в воде, позволяя вдоволь насладиться своей отменной управляемостью, мощью и сумасшедшим звуком — уж в чем-чем, а в звуковых спецэффектах американцам нет равных.

Вздымая в поворотах стены из песка, Camaro змеей скользит по пустыне. Впрочем, увлекаться не стоит: с этой «тварью» нужно держать ухо востро и стараться не перекручивать двигатель. Каждое касание стрелкой тахометра границы красной зоны отдается глухим ударом, словно «американец» натыкается на невидимую стену. Это, пожалуй, единственный минус механической трансмиссии. Чего не скажешь об автомате. Несмотря на многообещающие подрулевые лепестки переключения передач — атрибут любого современного автомобиля со спортивным

**ЛЮБИМ — НЕ ЛЮБИМ**



**ПРАКТИЧНО**

Погоны для **РЕМНЯ БЕЗОПАСНОСТИ** весьма элегантно и практичны.



**НАДЕЖНО**

Спортивные тормоза **BREMBO** 355/365 мм.

**ФОНАРИ** классической американской формы.



**СТИЛЬНО**





2



уклоном — американская АКП на поверку оказывается достаточно медленной и не дает полноты ощущений от управления автомобилем. На гоночной трассе тягаться с европейскими суперкарами Camaro будет явно не под силу. В городе же, в условиях повседневной эксплуатации, на меланхоличность американского автомата можно взглянуть и под противоположным углом... Красота по-американски, в конце концов, должна подразумевать и изрядную толику американского комфорта! □



**ОЧЕНЬ ИМПОЗАНТНЫЙ И ДОСТАТОЧНО КОМФОРТНЫЙ СПОРТКАР, МОЩНЫЕ И ВЕСЬМА ЭКОНОМИЧНЫЕ МОТОРЫ, ХОРОШАЯ УПРАВЛЯЕМОСТЬ.**



**НЕ САМАЯ БЫСТРАЯ АКП, ВЫСОКАЯ ЦЕНА.**

Габариты	4836x1918x1376 мм
Двигатель	бензиновый, V8, 6162 см <sup>3</sup> , 404 л.с./5900 мин <sup>-1</sup> , 556 Нм/4300 мин <sup>-1</sup>
Трансмиссия	автоматическая, 6-ступ.
Динамика	250* км/ч, 5,5 с до 100 км/ч
Расход топлива	14,7 л/100 км в смеш. цикле
Конкуренты	Dodge Challenger, Ford Mustang, Nissan 370Z

\* Ограничена запасом топлива.

## НАШЕ МНЕНИЕ



В ШТАТАХ, ПРИ ЦЕНЕ 23-34 ТЫСЯЧИ ДОЛЛАРОВ САМАРО ПОЗИЦИОНИРУЕТСЯ КАК ДОБРОТНЫЙ СПОРТКАР НА КАЖДЫЙ ДЕНЬ, ДОСТУПНЫЙ ДАЖЕ ОБЕСПЕЧЕННЫМ СТУДЕНТАМ ПРЕСТИЖНЫХ ВУЗОВ. ТАКИМ ОН ПО СУТИ И ЯВЛЯЕТСЯ. ОДНАКО ЕСЛИ У НАС ТОТ ЖЕ АВТОМОБИЛЬ БУДЕТ СТОИТЬ 50-60 ТЫСЯЧ ЕВРО, ОН ВЯРД ЛИ БУДЕТ РАЗЛЕТАТЬСЯ, СЛОВНО ГОРЯЧИЕ АМЕРИКАНСКИЕ ПИРОЖКИ.







# SOLARIS — МИФЫ И РЕАЛЬНОСТЬ

**HYUNDAI SOLARIS** ЦЕНА: 604000 Р. В ПРОДАЖЕ: С 2011 ГОДА

ВСЕГО ГОД, КАК HYUNDAI SOLARIS ПОЯВИЛСЯ НА НАШЕМ РЫНКЕ, А УЖЕ СТОЛЬКО СЛУХОВ И ЛЕГЕНД... ПОДТВЕРДИТЬ ИЛИ ЖЕ ОПРОВЕРГНУТЬ ЧАСТЬ ИЗ НИХ МЫ РЕШИЛИ, ВЗЯВ АВТОМОБИЛЬ НА ДЛИТЕЛЬНУЮ ЭКСПЛУАТАЦИЮ.

◻ ОЛЕГ КАЛАУШИН ◻ ФОТО ИГОРЯ КУЗНЕЦОВА





**ОДНАКО ПРЕЖДЕ ЧЕМ НАЧАТЬ** наше расследование, несколько слов о машине. На длительный тест нами взят Solaris с кузовом седан в максимальной комплектации Family. Что это значит? Это значит, что машина располагает 123-сильным двигателем, 4-ступенчатой автоматической коробкой и... И максимальным уровнем оснащения начиная с климат-контроля и заканчивая шестью подушками безопасности. Про такие пустяки, как электростеклоподъемники и подогрев сидений, даже вспоминать неудобно. Все это в такой комплектации есть по умолчанию. А вот систему ESP все же упомянуть стоит. Последняя доступна лишь в этой комплектации. Как и система бесключевого доступа в салон. Кстати, первый из мифов, который нам довелось слышать, именно о нем. Мол,

если сядет батарейка в брелоке, то вскрыть машину не удастся. Опровергаем. В брелоке помимо электронной начинки есть и механическая, а именно — интегрированное в тело жало ключа. Так что если вдруг аккумулятор и сядет, то открыть автомобиль можно будет при помощи этого жала-ключа. Достаточно нажать маленькую кнопку и вытащить его из тела брелока. В общем, читайте инструкцию, господа.

Второй миф касается кнопки запуска двигателя. «Очевидцы» утверждают, что если в движении нажать эту кнопку, то машина тут же заглохнет. А это чревато серьезными последствиями. С одной стороны, конечно, здравомыслящий человек этого делать не будет, однако случайно зацепить ее во время движения все же можно. Дело в том, что чуть выше

этой кнопки находится кнопка маршрутного компьютера, причем довольно близко к кнопке пуска, в связи с чем допускаем, что непроизвольно машину можно заглушить. Можно, но только в том случае, если скорость не выше 5 км/ч. Стоит только перевалить этот рубеж, как кнопка запуска двигателя становится неактивной, так что опасаться нечего — проверено.

Немало споров вызывает и режим «Есо». Большинство из тех, кто включают его, начинают отмечать заметное уменьшение расхода топлива. Однако со всей уверенностью можем заявить, что на работу двигателя или трансмиссии этот режим никакого влияния не оказывает. Данная функция лишь позволяет контролировать, в экономичной манере вы ведете автомобиль или нет. Если да, ☺

## ТЕСТ-ПИЛОТ



### ОЛЕГ КАЛАВШИН

**Возраст:** 42 года

**Работа:**  
автомобильный журналист

**Опыт вождения:**  
23 года

**Личный автомобиль:** Renault Logan



## ЛЮБИМ — НЕ ЛЮБИМ



**МОЩНО**

**АУДИОСИСТЕМА** способна распознать флешку объемом до 8 Гб. Прощайте, диски!



**ПРОСТО**

**РУЧКИ ОТКРЫВАНИЯ** просты и удобны.

Объем **БАГАЖНИКА** достаточен — 454 литра.



**ХВАТАЕТ**

то на щитке горит зеленая пиктограмма «Есо», если не горит, значит едете на все деньги.

Раз уж зашел разговор о сигнализации, то уместно вспомнить и о системе, предупреждающей едущих за вами водителей о вашем экстренном торможении. До сих пор в интернете не утихают споры, что именно мигает — стоп-сигнал или аварийка. И главное, у всех ли они мигают. Мигают у всех, и не аварийка, а стоп-сигнал, причем в два раза чаще аварийки. Но вот мигать начинает не всегда. Работать это начинает лишь на скорости свыше 55 км/ч. До этого порога функция неактивна. Нужно сказать, что сие усовершенствование очень полезно, особенно в городских условиях. Привлечь внимание в случае экстренного торможения перед перекрестком или же перед пешеходным переходом моргающими стоп-сигналами намного проще. И как результат, снижение аварийности на дорогах. Впрочем, нужно помнить что при включенной аварийке эта система не активируется.

Многие из тех, кто уже эксплуатируют Solaris, сокрушаются по поводу функции дневного света, точнее, о невозможности ее отключения во время стоянки с работающим двигателем. А между

тем выключить автоматически включившийся при пуске двигателя ближний свет довольно просто. Потяните рукоятку стояночного тормоза на себя и свет погаснет.

Но больше всего клавиш стерто в спорах по поводу подвески. Дело в том, что до сентября прошлого года Solaris комплектовали излишне мягкими задними амортизаторами. Что уж только наш предприимчивый народ ни делал, чтобы избавиться от пляшущей кормы. И обрезанные пружины от вазовской классики ставили. И амортизаторы он нее же внедрили. Кто-то менял угол установки штатных амортизаторов. В общем, работа кипела. Кому-то удавалось добиться компромисса в управляемости и комфорте, кому-то нет. Теперь это все в прошлом. Новые задние амортизаторы, с которыми автомобили сходят с конвейера, абсолютно адекватно справляются с гашением колебаний кузова на любой скорости и на любом покрытии. В этом мы убедились лично. Во всяком случае, за те 2000 км, которые мы уже проехали на Solaris, нареканий к работе подвески практически нет. Впрочем, где вы видели идеальный автомобиль? Тест-драйв продолжается, и о том, что нам удалось подметить еще, в следующий раз. □

## ВОЖДЕНИЕ

Динамика сносная, а вот рулевому управлению не хватает информативности. Новые амортизаторы улучшили курсовую устойчивость.



## САЛОН

Довольно просторен, хотя сзади места над головой недостаточно, особенно от этого страдают рослые пассажиры.



## КОМФОРТ

Особенно порадовала шумоизоляция салона.



## БЕЗОПАСНОСТЬ

6 подушек безопасности, ABS, ESP.



## ЦЕНА

Адекватна.







ТЯГОВИТЫЙ ДВИГАТЕЛЬ, АДЕКВАТНАЯ РАБОТА АКП, ХОРОШАЯ ШУМОИЗОЛЯЦИЯ. ВЫСОКИЙ УРОВЕНЬ ОСНАЩЕНИЯ, ВМЕСТИТЕЛЬНЫЙ БАГАЖНИК.



ЖУТКАЯ НЕЛЮБОВЬ ПОДВЕСКИ К «ЛЕЖАЧИМ ПОЛИЦЕЙСКИМ».

<b>Габариты</b>	4370x1700x1470 мм
<b>Двигатель</b>	бензиновый, 1591 см <sup>3</sup> , 123/6300 л.с./мин <sup>-1</sup> , 115/4200 Нм/мин <sup>-1</sup>
<b>Трансмиссия</b>	автоматическая, 4-ступенчатая
<b>Динамика</b>	max 180 км/ч, 11,4 с до 100 км/ч
<b>Расход топлива</b>	смешанный — 6,6 л/100 км
<b>Конкуренты</b>	Kia Rio, Renault Logan, VW Polo sedan

## НАШЕ МНЕНИЕ



ПОПУЛЯРНОСТЬ HYUNDAI SOLARIS НА НАШЕМ РЫНКЕ ПОНЯТНА. ВНЕШНОСТЬ, ОСНАЩЕНИЕ, ДИНАМИКА, КОМФОРТ — ВСЕ ЭТО РАНЕЕ У МНОГИХ АССОЦИИРОВАЛОСЬ ИСКЛЮЧИТЕЛЬНО С АВТОМОБИЛЯМИ КЛАССОМ ВЫШЕ. ТЕПЕРЬ ЭТО СТАЛО ДОСТУПНО ЗА ВПОЛНЕ УМЕРЕННЫЕ ДЕНЬГИ. ГЛАВНОЕ В МОДИФИКАЦИЯХ НЕ ЗАПУТАТЬСЯ — ВЕДЬ ИХ ПОРЯДКА ПЯТНАДЦАТИ.

**1** Спустя 30 000 км пробега полированная накладка стала выглядеть непрезентабельно. Остается загадкой, почему...

**2** Данная ручка позволяет не пачкать руки. А вот открыть багажник, не испачкавшись, в плохую погоду не получается.

**3** Подлокотник хоть и двигается, однако расположен все же не очень удобно — далековато от запястья.





# ВВЕРХ ПО ТЕЧЕНИЮ

**KIA RIO ЦЕНА:** 609 900 Р. **В ПРОДАЖЕ:** С 2011 ГОДА

ЕСТЬ ОСНОВАНИЯ ПРЕДПОЛАГАТЬ, ЧТО НОВАЯ KIA RIO СТАНЕТ ОЧЕНЬ ПОПУЛЯРНОЙ В РОССИИ. А К ПОПУЛЯРНЫМ ЛИЧНОСТЯМ ВСЕГДА ПОВЫШЕННЫЙ ИНТЕРЕС. МОДЕЛЬ УЖЕ БЫЛА У НАС НА ТЕСТЕ И В ЦЕЛОМ ВЕСЬМА ПОНРАВИЛАСЬ. ТЕПЕРЬ ЖЕ МЫ ВЗЯЛИ ЕЕ В РЕДАКЦИЮ НА НЕСКОЛЬКО МЕСЯЦЕВ, ЧТОБЫ КОЛЛЕКТИВНО РАЗОБРАТЬСЯ В НЮАНСАХ □ **АНДРЕЙ МАШНИН** □ **ФОТО ИГОРЯ КУЗНЕЦОВА**

ОЧЕРЕДЬ НА ЭТУ МОДЕЛЬ ОБРАЗОВАЛАСЬ УЖЕ ДАЖЕ СРЕДИ ЖУРНАЛИСТОВ, ЖЕЛАЮЩИХ ПОБЛИЖЕ ПОЗНАКОМИТЬСЯ С ПЕРСПЕКТИВНОЙ НОВИНКОЙ НАШЕГО РЫНКА. ТАК ЧТО МЫ УСПЕЛИ ВОВРЕМЯ. И ДЛЯ НАЧАЛА СРАЗУ ЖЕ ОТПРАВИЛИ МАШИНУ НА ПЕРЕГОН СРЕДНЕЙ ДАЛЬНОСТИ, А ИМЕННО ИЗ МОСКВЫ В ПЕТЕРБУРГ, ВЕДЬ В ТАКОЙ ПОЕЗДКЕ МНОГИЕ КАЧЕСТВА АВТОМОБИЛЯ ВСПЛЫВАЮТ НА ПОВЕРХНОСТЬ.

Получив в конце ноября в столице новехонькую Rio, я потратил некоторое время на ознакомление с работой оборудования и настройку сиденья. Комплектация

нам досталась «предмаксимальная» — Prestige, довольно дорогая (базовая Comfort с мотором 1.4 и «механикой» стоит примерно 460 000 руб., т.е. на 150 000 дешевле нашей), соответственно и средств повышения комфорта здесь гораздо больше, чем в «стандарте».

Поскольку на дворе было холодно, первым делом я обратил внимание на отопитель. Печка оказалась достаточно мощной, салон прогрелся быстро, и далее нужная температура поддерживалась климат-контролем. Кроме того, имеются 2-режимный подогрев

передних кресел, обдув лобового стекла и его подогрев в «зоне отдыха» дворников, а также воздуховоды к задним сиденьям. Если вы возите ребенка в школу, он не будет зимой по утрам жаловаться всю дорогу, что ему сзади холодно.

Управление «музыкой» простое и понятное. Регулировать громкость и переходить по трекам/радиостанциям можно и при помощи переключателей на руле. Качество звука вполне приличное, в салоне 6 динамиков, в районе прикуривателя есть дополнительная розетка и разъемы для AUX, iPod и USB.





Музыку можно слушать и с дисков, и с флешки.

На левом подлокотнике — кнопки стеклоподъемников, запирания дверей и окон, регулировки зеркал. Правый неподвижный подлокотник, к сожалению, находится слишком далеко сзади, руку на него не положишь. Можно, разве что, опереться, если надо что-нибудь взять с заднего ряда. Перед подлокотником расположены два подстаканника, куда я воткнул бутылку воды и пакет с бутербродами.

«На посошок» обошел вокруг машины. Проверил, как открывается багажник с ключа. Багажник здесь на 500 литров, нормальный объем для покупок и путешествий, вот только чемоданов у меня

с собой не было, так что удобство пользования оценим позже. Колеса у машины «пятнадцатые», на легкосплавных дисках, но диски эти похожи на колпаки. Понятно, когда наоборот, а так... Странно. На зеркалах есть повторители поворотов. Противотуманки имеют затейливую форму, не прило-

жить бы их о поребрик при развороте или парковке.

Но пора уже и в путь. Заведенный мотор еле слышен, шумоизоляция хорошая. А вот «запахоизоляция» что-то не очень. Дым от соседних грузовиков в заторах на МКАДе мгновенно проникал в салон, а в режиме рециркуля-

## ТЕСТ-ПИЛОТ



**АНДРЕЙ  
МАШНИН**

**Возраст:** 48 лет

**Работа:** зам. главного редактора журнала

**Опыт вождения:** 12 лет

**Личный автомобиль:** Mitsubishi Galant





**ЛЮБИМ — НЕ ЛЮБИМ**



**ПОЛЕЗНО**

Если сложить спинку сиденья, в **БАГАЖНИК** поместятся, например, оконные рамы.



**УЗНАВАЕМО**

По **ПРОТИВОТУМАНКАМ** в форме бумеранга Rio сразу узнаешь в потоке машин.



**АКТУАЛЬНО**

Помимо прикуривателя и дополнительной розетки имеются **РАЗЪЕМЫ** для AUX, iPod и USB.

ции запотевали стекла. Пришлось подключить еще и кондиционер с сильным (и шумным) обдувом. Сразу за городом вдруг заняла поясница, но, подергав ручки настроек прямо на ходу, я смог подправить положение кресла, и всю дальнейшую дорогу ничего не болело. Это позволило остановиться лишь раз — на заправку в Крестцах. Бак здесь на 43 литра, так что на одной заправке от Москвы до Питера не доехать, если не пилить постоянно в экорезиме, о соответствии которому извещает зеленый индикатор (но я его отключил за ненужностью).

С погодой повезло: ни дождя, ни снега почти до самого

Петербурга. Ехал спокойно, особо не гнал. При обгонах машина жужжит, но с ускорением справляется хорошо. Подвеска очень упругая, что мне нравится. Не очень большие неровности отщелкивает весьма комфортно, без раскачки. Если приотпустить руль, то машину немного тянет вправо, надо бы проверить баланс колес. Очень качественные тормоза, дисковые на всех колесах.

За Торжком стемнело, пришла пора проверить свет. Ближнего вполне хватает на темных участках трассы, если же включить противотуманки, так совсем красота: трехрядная дорога освещается на всю ширину. В салоне к тому же име-

ется регулятор фар — выше/ниже. Дальний не включал, не было необходимости, да и встречных было слишком много.

В итоге маршрут в 707 км был пройден за 10 часов. Средний расход на компьютере — 6,7 л. Как большой любитель автопутешествий могу сказать, что поездка понравилась, точнее, машина в этой поездке. Правда, я ехал один и без багажа, а вот если всей семьей и с парой увесистых чемоданов, то впечатления могут оказаться совсем иными. Но времени у нас много, все проверим.

В следующем отчете расскажем о зимней эксплуатации. Если зима состоится, конечно. □







**ВОЖДЕНИЕ**

Руль и тормоза хорошо чувствуются. Ускорение адекватное.



**САЛОН**

Достаточно просторный для всей семьи.



**КОМФОРТ**

Оснащение богатое, подвеска в меру упругая. Сиденья жестковаты, но все же позволяют проехать большое расстояние без усталости.



**БЕЗОПАСНОСТЬ**

Полностью соответствует современным стандартам.



**ЦЕНА**

Тем, кто любит богатые комплектации, цена понравится.



**ПРИЯТНАЯ ВНЕШНОСТЬ, БОГАТОЕ ОСНАЩЕНИЕ, УПРУГАЯ ПОДВЕСКА, АДАПТАЦИЯ К РОССИЙСКИМ УСЛОВИЯМ.**



**МАЛЕНЬКИЙ ТОПЛИВНЫЙ БАК, НЕФУНКЦИОНАЛЬНЫЙ ПОДЛОКОННИК, ДИСКИ, ПОХОЖИЕ НА КОЛПАКИ.**

Габариты	4370x1700x1470 мм
Двигатель	бензиновый, 1591 см <sup>3</sup> , 123/6300 л.с./мин <sup>-1</sup> 155/4200 Нм /мин <sup>-1</sup>
Трансмиссия	автоматическая, 4-ступенчатая
Динамика	max 180 км/ч; 11,2 с до 100 км/ч
Расход топлива	загородный, 6,7 л/100 км
Конкуренция	Hyundai Solaris, Renault Logan, VW Polo sedan

## НАШЕ МНЕНИЕ



НОВЫЙ KIA RIO ПОКА ЧТО КАЖЕТСЯ АВТОМОБИЛЕМ БЕЗ СУЩЕСТВЕННЫХ НЕДОСТАТКОВ. МАШИНА ХОРОША И ДЛЯ ГОРОДСКОЙ ЖИЗНИ С ПОЕЗДКАМИ НА РАБОТУ И В СУПЕРМАРКЕТ, И ДЛЯ ПРОДОЛЖИТЕЛЬНЫХ ПУТЕШЕСТВИЙ. А НАШЕ ПРЕДПОЛОЖЕНИЕ О ГРЯДУЩЕЙ ПОПУЛЯРНОСТИ НОВОЙ МОДЕЛИ KIA ЕЖЕДНЕВНО ПОДТВЕРЖДАЕТСЯ ТЕМ, ЧТО ТАКИЕ RIO ВСТРЕЧАЮТСЯ НА ДОРОГАХ ВСЕ ЧАЩЕ.





# ТЫ И ТВОЯ МАШИНА

КАЖДОМУ ИЗ НАС ЕСТЬ ЧТО РАССКАЗАТЬ О СВОЕМ АВТОМОБИЛЕ. УСТРАИВАЕТ ЛИ ВНЕШНИЙ ВИД? КАКИЕ ИМЕЮТСЯ ТЕХНИЧЕСКИЕ И ЭКСПЛУАТАЦИОННЫЕ ОСОБЕННОСТИ? ОПРАВДАЛ ЛИ СЕБЯ ВООБЩЕ ВЫБОР ЭТОЙ МАШИНЫ? **ПОДРОБНОСТИ НА WWW.5KOLESO.RU**



## FORD FIESTA ВЛАДИМИР КОРОБОВ

27 ЛЕТ ◻ НАЧАЛЬНИК АВТОХОЗЯЙСТВА ◻  
СТАЖ ВОЖДЕНИЯ 9 ЛЕТ

Автомобиль выбрал спонтанно. Перед этим я продолжительное время эксплуатировал Ford Focus второго поколения с 2-литровым мотором. Замену

Цена: 440 000 р.

Год выпуска: 2008

Год приобретения: 2009

Общий пробег: 35 000 км

Личный пробег: 25 000 км

Расходы на obsлуж./ремонт: 6500 р. (ТО)

Интересный факт: вот так, случайно, нашел редкий по комплектации и оснащению автомобиль.

Моя оценка: **★★★★**

искал, стараясь обойтись без дополнительных вложений, но хотел получить автомобиль с небольшим пробегом и, желательно, находящийся на гарантии. Понятно, что рассматривал только вторичный рынок, так как из интересовавших меня новых машин в категорию до 500 000 рублей мало что попадало.

Fiesta нашел на одном из интернет-порталов: кузов последнего поколения, 1,6-литровый мотор мощностью 120 л.с. Экземпляр достаточно редкий. И на редкость бо-

гатая комплектация Ghia — на рынке обычно представлены Trend или Titanium. Из опций на автомобиль была установлена великолепная штатная аудиосистема. Полный «зимний пакет» включал обогревы лобового стекла, сидений, форсунок омывателей. В «базе» пять подушек безопасности, включая защиту области коленей.

Что касается эксплуатационных качеств, то автомобиль зарекомендовал себя



Интерьер решался в традиционном «фордовском» стиле: прагматизм, но не без «нарядности».





**Fiesta и смотрится агрессивно, и подтверждает характер динамикой.**

с самой лучшей стороны. Кроме того, двигатель оказался весьма экономичным: в городском цикле расход бензина не превышал 8,5 литра на 100 км. Это при достаточно активной манере езды. Кстати, о динамике. Пересев с 2-литрового Focus на Fiesta с мотором 1,6 литра, в динамике я точно не потерял. Да что удивляться: вес у автомобиля меньше тонны, а мощность мотора 120 л.с. Даже как-то поймал себя на мысли, что впервые сталкиваюсь с машиной, которая просто провоцирует на ускорения и обгоны. Хочу отметить и эффективную работу тормозной системы, несмотря на то, что задние тормоза — барабанного типа.

Что касается поломок, то пока никаких «болезней» не обнаружил. То же самое читал и на различных форумах. На автомобиле стоит мотор, хорошо зарекомендовавший себя еще на втором

поколении Focus, и проверенная временем коробка передач. Кстати, не скажу, что работу КП считаю идеальной, но и особых претензий к ней нет. Даже достаточно суровой зимой прошлого года проблем с пуском двигателя не было. Маловат клиренс, но я использую шины более высокого профиля, допускаемого заводом-изготовителем.

Если говорить о габаритах, то автомобиль компактен, так что парковка в центре города или в заставленном автомобилями дворе трудностей не вызывает. Ни водитель, ни пассажир на переднем сиденье дискомфорта, связанного с недостатком места, не испытывают. Пассажиров на заднем ряду сидений вожу крайне редко, но и они даже в длительных поездках на неудобство не жаловались. А я, если честно, покупая машину, о размерах салона просто не думал. Во всяком случае, это не было для меня решающим фактором. Если говорить о шумоизоляции, то она на среднем уровне, лучше сказать — на приемлемом. Багажник относительно небольшой, но его габаритов вполне достаточно для поездок в гипермаркет. Зато задние сиденья складываются, и в таком багажном отсеке я как-то перевозил напольную акустическую аппаратуру. Даже из коробок вынимать не пришлось. □



**NISSAN QASHQAI**  
**ДМИТРИЙ ТОКМАКОВ**  
40 ЛЕТ □ АВТОМЕХАНИК □ СТАЖ  
ВОЖДЕНИЯ 22 ГОДА

Меня в очередной раз автомобиль, главное внимание обращал на высокий клиренс. Особых предпочтений по комплектации не было, но все сложилось удачно — здесь почти максимальная комплектация. Несмотря на механическую КП, очень адекватно работает круиз-контроль, есть громкая связь... В общем, комплектация на нужном уровне. Дорогу автомобиль держит отменно, управляется отлично. А вот мотора (1,6 литра, 117 л.с.) «маловато будет». Особенно летом, когда включен кондиционер. Думаю, для этой машины наиболее подходящим является 2-литровый двигатель. Очень хорошо работает тормозная система. Водитель и пассажир на передних сиденьях размещаются вполне комфортно, сиденья имеют все необходимые регулировки. А вот сзади откровенно тесно. Много мест для хранения мелочей, большой перчаточный ящик. Багажник габаритами не поражает, но даже в дальних путешествиях его объема вполне хватает. Теперь о недостатках. К ним стоит отнести скрипучий салон, посредственную шумоизоляцию, шумную, до момента прогрева, работу КП. Но я на мелочи внимания не обращаю — с ними вполне можно мириться, так как это лишь цветочки по сравнению с отношением дилерских центров Санкт-Петербурга к автомобилю, находящемуся на гарантии. Когда появился посторонний стук в подвеске, на авторизованных



**Салон Qashqai просторный, удобный, с отличной эргономикой.**

сервисных центрах не смогли не только его диагностировать, но и услышать. А от моего предложения «на пробу» заменить амортизаторы (изначально я предполагал, что причина кроется именно здесь) просто отмахнулись. Причем я предлагал оплатить работу по замене амортизаторов, если стук не исчезнет. Отказ получил и на просьбу диагностировать состояние подушек двигателя. А причина стука оказалась именно в них! А уж плановое ТО прошло и вовсе потрясающе! Заменяли лишь масло в двигателе и масляный фильтр. А затем сказали, что воздушный фильтр грязный, и если я хочу, его тоже заменят! В общем, парадокс: автомобиль в целом хорош, но вот то, что его окружает... □



**А вот пассажирам заднего ряда сидений о комфорте говорить не приходится.**

Цена:	650 000 р.
Год выпуска:	2009
Год приобретения:	2010
Общий пробег:	52 000 км
Личный пробег:	22 000 км
Расходы на obsл./ремонт:	6500 р. (ТО)
Интересный факт:	машина, как и ее obsлуживание, сотканы из противоречий. Но положительных факторов больше.
Моя оценка:	■■■■■



# Под покровительством

Святой Винсент служил во времена Римской империи дьяконом архиепископу Валериусу в Сарагосе, принял мученическую смерть за веру и был причислен к лику святых в 304 году.

Весть о страданиях Винсента, его смелости в отстаивании своей веры разошлась по всем большим и малым винодельческим хозяйствам империи. Виноделы Галлии решили выбрать его в качестве своего покровителя, и с 542 года Святой Винсент стал главным покровителем французского виноделия.

Почему выбрали именно его? Это до сих пор остается загадкой. По наиболее распространенной версии данный выбор определили несколько факторов. Во-первых, выбор связан с самим именем Vincent, которое было переведено галльцами, исходя из устного произношения (а большинство крестьян-виноделов в то время были неграмотными), как «вино» (vin — по-французски «вино») и «кровь» (во французском языке слова «sang» — кровь и «sent» имеют одно и то же звучание). Во-вторых, не последнюю роль сыграло и то, что Святой Винсент был дьяконом, осуществляющим причастие — Таинство, в котором верующие под видом хлеба и вина вкушают истинное Тело и истинную Кровь Христа для вечной жизни.

Каждый год лучшие виноделы Франции в конце января собираются на праздник в честь Святого Винсента, чтобы угостить людей своим вином и побороться за почетное право производить вина под маркой St. Vincent, вина под покровительством Святого Винсента.

Вина привозят на праздник в специальных 225-литровых дубовых бочках (только в Бургундии используются бочки емкостью 228 литров). Обязательное условие — бочки должны быть полными. Старейший по возрасту винодел (старейшина праздника) проверяет степень наполнения бочек и опломбирует их. Покупка дегустационного бокала — вот единственная трата, которая ожидает гостей в этот день. После окончания празднования печати с бочек срываются, и авторитетная комиссия во главе со старейшиной определяет производителей, в чьих бочках осталось меньше всего вина, а значит, по оценке самого беспристрастного и объективного жюри, эти виноделы достойны чести в следующем году производить вино под маркой Saint Vincent.

Праздник Святого Винсента отмечается также и французскими производителями бренди, собирающимися

Вина и бренди St. Vincent —

ЧРЕЗМЕРНОЕ УПОТРЕБЛЕНИЕ АЛКО





# Святого Винсента



Совладелица Chateau Giscours Лор Батар: «В винах St. Vincent чувствуется что-то божественное, небесное... Прекрасные вина...»



Владелец Chateau Angelus Жан Бернар Грени: «Святой Винсент живет в душе каждого французского винодела...»

в этот день в заранее обговоренном месте для выставления своего продукта на дегустацию, в которой могут принять участие все желающие. В конце дня на торжественном вечере объявляется производитель, который в течение следующего года будет выпускать бренди под покровительством Святого Винсента. Эта возможность будет предоставлена тому, в чьей бочке осталось меньше всего бренди.

Святому Винсенту, как покровителю виноделов, поклонялись многие великие французы. Наполеон Бонапарт говорил, что вина St. Vincent даны нам свыше и ему лично они приносят победы. Александру Дюма принадлежит фраза: «Я не знаю ни одного французского вина, над которым бы не витал Дух Святого Винсента! Наши вина лучшие в мире, ибо они созданы под небесным покровительством, покровительством Святого Винсента!».

Поэтому не случайно лучшие вина Франции выпускаются под маркой St. Vincent, под покровительством Святого Винсента. Как образно отметил еще в 1325 году французский поэт Филипп де Витри:

*Святой Винсент – он тех хранит,  
В чьих жилах кровь с вином бежит,  
Кто виноградную лозу  
Берег от засух и в грозу,  
Кому с небес было дано  
Готовить лучшее вино.*

под небесным покровительством.

ГОЛЯ ВРЕДИТ ВАШЕМУ ЗДОРОВЬЮ

На правах рекламы.





## КАНАДА – СТРАНА СЕВЕРНАЯ

Petro-Canada представляет на российском рынке свои синтетические моторные масла, не без основания полагая, что они идеально приспособлены к зимним российским условиям.

С приходом зимы многие российские автовладельцы сталкиваются с проблемой холодного запуска двигателя. Причиной этого может стать моторное масло, которое сгущается при низкой температуре и тем самым



затрудняет вращение коленвала двигателя. С наступлением холодов избежать таких неприятных сюрпризов поможет выбор качественного моторного масла с высокими эксплуатационными свойствами, которое сохраняет свою текучесть даже в зимний период.

Именно такой продукцией являются легкомоторные масла Supreme Synthetic известного канадского бренда Petro-Canada. Эти масла создаются на основе высококачественных присадок и производятся по запатентованной технологии HT Purity Process, которая позволяет разделить молекулы и почти полностью удалить примеси, снижающие эксплуатационные свойства конечного продукта. Затем лучшее из полученного масла подвергается гидроочистке, и в результате производятся базовые масла максимальной степени очистки (содержание предельных углеводородов – 99,9), имеющие высокие пусковые свойства при очень низких температурах.

Petro-Canada Supreme Synthetic – это линейка синтетических моторных масел, специально разработанных для эффективной смазки современных моделей бензиновых двигателей легковых автомобилей, автофургонов, внедорожников и легких грузовиков. Все масла Supreme Synthetic с продленным интервалом замены обладают уникальной низкотемпературной текучестью, что снижает износ двигателя при холодном запуске и вожде при низких температурах. А марка Supreme Synthetic 5W-30 облегчает холодный запуск двигателя при температуре вплоть до –40°C.

Модификация Supreme Synthetic 5W-30 – это синтетические масла, рекомендованные для старых и новых моделей двигателей легковых автомобилей, оборудованных большими 6-, 8-цилиндровыми и V-образными двигателями. Они гарантируют высокую защиту и чистоту двигателей с прямым впрыском топлива (GDI) и обеспечивают удлиненные интервалы замены масла. Эти масла идеально подходят для автомобилей американского и японского производства.

Благодаря своим характеристикам моторные масла Petro-Canada Supreme Synthetic 5W-30 первыми в мире получили международную спецификацию корпорации General Motors для бензиновых двигателей GM DEXOS 1. Надпись на канистре DEXOS 1 говорит о том, что эти масла продлевают срок службы двигателя, экономят топливо и уменьшают количество замен масла. В данном случае Petro-Canada совершила технологический прорыв в области производства моторных масел.

Кроме того, легкомоторные масла Petro-Canada Supreme Synthetic по характеристикам соответствуют последней спецификации ILSAC GF-5, а также превосходят требования новейшей сервисной категории API SN для бензиновых двигателей. Это означает ограниченное содержание фосфора для совместимости с современными системами нейтрализации выхлопных газов.

С учетом запросов российских потребителей Petro-Canada выпускает моторные масла Supreme Synthetic в удобной литровой упаковке.

## ДОЛГОЖДАННЫЙ ЗАВОД

После нескольких (в основном достаточно неудачных) попыток найти добросовестного партнера в России компания Continental приняла наконец важное стратегическое решение. В рамках масштабной программы расширения производства шин, общий объем инвестиций в которую превышает 1 млрд евро, в Калуге был подписан договор с администрацией Калужской области о строительстве завода шин для легковых автомобилей. Состоялась и торжественная церемония закладки первого камня будущего предприятия. Строительство завода стартовало в ноябре 2011 г. и завершится к октябрю 2013 г. На первом этапе проекта инвестиции Continental в калужский завод составят порядка 240 млн евро, первоначальная производственная мощность предприятия достигнет 4 млн шин в год и в ближайшее время будет увеличена до 8 млн. Компания намерена производить на новом заводе прежде всего летние и зимние шины под торговыми марками Continental, Gislaved, Varum и Matador.

Компания Continental связывает будущий рост продаж в России с государственными программами стимулирования местной сборки автомо-



билей, а также локализацией производства ведущих мировых брендов. Именно в Калуге и Калужской области уже действуют производственные площадки крупнейших автопроизводителей и поставщиков запчастей. Выбор места не в последнюю очередь обусловлен тесным глобальным сотрудничеством Continental с группой VW.

В ближайшие годы компания Continental ожидает на развивающихся рынках планомерный рост продаж, превышающий средний уровень. Помимо России Continental наращивает производственные мощности в Бразилии, США и Европе, чтобы удовлетворять мировой растущий спрос в долгосрочной перспективе. В частности, весной 2011 г. компания запустила в китайском Хэфее первое в этой стране производство шин для легковых автомобилей, а приобретение индийского производителя шин с диагональным кордом Modi Tyres послужило платформой для местного производства радиальных шин для грузовых и легковых автомобилей.



## ДЛЯ MYFORD TOUCH

Компания NAVTEQ, мировой лидер среди поставщиков цифровых карт, данных о дорожном движении и местоположении объектов для навигационных систем, геолокационных сервисов и мобильной рекламы, становится эксклюзивным поставщиком карт для навигационной системы Sync MyFord Touch от Ford Motor Company. По условиям соглашения, NAVTEQ является поставщиком картографических данных для информационно-развлекательной системы SYNC с навигационной системой MyFord Touch с поддержкой SD-карт в Северной Америке, Южной Америке, на Ближнем Востоке, в России и Европе.

На основе карт NAVTEQ работают свыше 24 миллионов автомобильных навигационных систем во всем мире.

В начале следующего года система MyFord Touch с картами NAVTEQ будет предлагаться в качестве навигационной системы для ряда автомобилей Ford и Lincoln 2013 модельного года в Северной Америке. Чуть позже продажи начнутся в Южной Америке, Европе, России и на Ближнем Востоке. Предлагаемая навигационная система также будет содержать новейшие данные NAVTEQ для каждого отдельного региона.

## ПОЛОЖЕНИЕ ОБЯЗЫВАЕТ

Став лучшей в категории «Автомобильные шины» по итогам Национальной премии «Марка № 1 в России», компания Continental приняла участие в благотворительной акции под лозунгом «2011 добрых дел».

В течение многих лет оргкомитет проводит благотворительные мероприятия с участием лауреатов премии. При их поддержке формируется подарочный фонд, средства из которого идут на помощь сиротам и детям из малоимущих и многодетных семей. В этом году помощь направлена маленьким пациентам отделения пересадки почки Российской детской клинической больницы (РДКБ). Ребята получили компьютерную технику, телевизоры и DVD-проигрыватели, одеяла и теплые пледы. Лучшим подарком стало красочное и радостное представление клоунов, которые представили настоящее шоу мыльных пузырей. «Важная роль лидирующих компаний заключается не только в том, чтобы вложить деньги в улучшение условий жизни, но и выработать новые направления благотворительной помощи – развитие культуры, науки, поддержку образования. При этом нельзя забывать о психологическом состоянии людей. Ведь зачастую положительный настрой и позитивные эмоции помогают человеку быстрее выйти из сложной жизненной ситуации», – отметил Ярон Видмайер, генеральный директор Continental в России. Чествование лауреатов премии народного доверия «Марка №1 в России» прошло в Государственном Кремлевском дворце. В рамках церемонии состоялся грандиозный гала-концерт с участием звезд российской эстрады. Социальным партнером церемонии выступила компания Continental, подарившая билеты на красочное предновогоднее шоу детям из детских домов, центров, многодетных и малоимущих семей.



## НА НОВОЕ ПОКОЛЕНИЕ ДВИГАТЕЛЕЙ

Группа Volkswagen выбрала компанию NGK Spark Plug Europe в качестве поставщика свечей зажигания и кислородных датчиков на переработанное семейство двигателей EA211. Продукция NGK найдет применение во всех четырех вариантах двигателей для малолитражных автомобилей, в том числе впервые в Lupo II, продажи которого вот-вот начнутся.

Одним из вариантов нового компактного 3-цилиндрового двигателя EA211 является устанавливаемый на Lupo II 1,0-литровый двигатель (44/55 кВт, 59/74 л.с.) с системой многоточечного впрыска (Multi-Point-Injection). Для серийной установки на этом двигателе компания NGK Spark Plug Europe разработала свечу зажигания ZKER7A-10EG – стандартную никелевую свечу зажигания со сроком службы до 60.000 км.

По сравнению с используемой в 4-цилиндровом двигателе EA111 производства VW свечей зажигания, ZKER7A-10EG является еще одним примером общего тренда миниатюризации. В то время как в EA111 свеча зажигания имеет резьбу M14, новая свеча ZKER7A-10EG монтируется с помощью резьбы M12, что представляет собой огромное преимущество с точки зрения компактного исполнения 3-цилиндрового двигателя.

Свеча имеет новое чашеобразное исполнение, контактный терминал в таких свечах зажигания выполнен не в виде гайки типа SAE, а в форме чаши. Надежный контакт с катушкой зажигания обеспечивается с помощью пружинки, которая расположена внутри «чаши». Такая конструкция короче по сравнению с гайкой типа SAE в три раза, что позволило удлинить керамический изолятор свечи зажигания на несколько миллиметров и улучшить устойчивость свечи к пробою. «Чаша» создает ширму вокруг контактной пружины, что позволяет избежать пробоев в свечном наконечнике.

Компания NGK Spark Plug Europe поставляет на конвейеры Volkswagen кислородные датчики марки NTK. Как в качестве регулирующего датчика перед катализатором, так и в качестве диагностического датчика после катализатора цирконий-оксидный лямбда-зонд OZAS-S2 контролирует уровень остаточного кислорода в выхлопных газах и сообщает полученное значение системе управления двигателем посредством специального сигнала. Датчик OZAS-S2 уже на протяжении многих лет используется в двигателях VW, например в EA111, и успел зарекомендовать себя с лучшей стороны, во многом благодаря быстрому времени реагирования и высокой точности измерения.



## РАЗВОД

«Корпорация Suzuki Motor Corporation (Suzuki) аннулировала рамочное соглашение с Volkswagen AG, уведомив об этом немецкую сторону.

Кроме того, Suzuki поставила Volkswagen AG в известность о своем требовании передать акции Suzuki обратно корпорации Suzuki или назначенной ею третьей стороне. Suzuki и Volkswagen AG заключили рамочное соглашение в декабре 2009 г., признав друг друга независимыми равными партнерами и договорившись в числе прочего об упрощенном доступе к технологиям Volkswagen AG.

Условием такого доступа, которое Volkswagen AG поставила при заключении соглашения, была передача в собственность немецкого АО 19,89% акций Suzuki. Однако вопреки договоренности Volkswagen AG не предоставила Suzuki доступа к своим ключевым технологиям.

Более того, как выяснилось, стороны по-разному понимают понятие «независимость», что не позволяет Suzuki строить отношения на взаимном доверии, которое должно лежать в основании подобного сотрудничества», – говорится в официальном релизе компании.



## ПОЛЕЗНОЕ СОТРУДНИЧЕСТВО



Новый VDL Futura получил звание «Лучшего автобуса года» (Coach of the Year 2012). Не последнюю роль в оценке международного жюри сыграли компоненты от концерна ZF Friedrichshafen AG, использованные в его конструкции. В качестве стандартной комплектации концерн предоставляет передние, задние и поддерживающие задние мосты, сцепления и системы рулевого управления. В экспериментальных автомобилях, оснащенных АКП ZF-ASTronic, повышаются эффективность и качество переключения передач.

Профильные журналисты из 19 стран Европы высоко оценили VDL Futura за простоту в управлении: хорошо отрегулированный привод с АКП ZF-ASTronic и сцепление от ZF поражает плавностью переключения передач. Благодаря оптимальным моментам переключения автоматическое изменение скоростей снижает расход топлива и износ. Система передней оси ZF RL 75 E и система заднего моста ZF A 132 не только увеличивают уровень комфорта, но и снижают общий вес автобуса. Большой угол поворота RL 75 E также обеспечивает автобусам Futura необычайную простоту в управлении. Компания VDL доверяет технике привода и подвески от ZF. В частности, на трехосную модель Futura установлен поддерживающий задний мост в дополнение к ось-балке ZF RL 75 A.

Список вспомогательных функций дополняют компактный гидравлический усилитель руля на механизме «винт-гайка» ZF Lenksysteme Servocolumn 8098 и колонка рулевого управления.

Завоевание моделью Futura титула «Автобус года» стало очередной победой голландской VDL Group: автобус VDL Citea, ставший лауреатом

премии «Автобус 2010 года» на международной автомобильной выставке IAA 2010, также оснащен техникой привода для низкопольных конструкций от ZF. 70 таких низкопольных автобусов в модификации SLF недавно заказало у голландского производителя управление общественного транспорта Амстердама (GVB).

Автобусы VDL Citea SLF идеальны для эксплуатации в городских условиях. Благодаря отсутствию препятствий (ступеней или возвышений) по всей длине автобуса посадка и высадка пассажиров на остановках происходит быстрее. Разработка низкопольной конструкции стала возможна благодаря использованию независимой подвески RL 75 EC и portalного моста AV 132 от ZF Friedrichshafen AG.

Низкопольная конструкция автобуса удобна для входа и выхода пассажиров с ограниченными возможностями, вынужденных передвигаться на колясках. Кроме того, возрастает скорость прохождения пассажиропотока: отсутствие ступенек при входе и выходе значительно экономит время на остановках. Однако ровный пол по всей длине автобуса предъявляет особые требования к ходовой части, и поэтому VDL использует независимую подвеску RL 75 EC от ZF. Она обеспечивает больший угол поворота при минимальном установочном пространстве и гарантирует оптимальное использование. Благодаря отличным характеристикам демпфирования достигается оптимальный уровень комфорта и безопасности движения.

На 12-метровом автобусе используется portalный задний мост AV 132 от ZF. Его применение позволило понизить уровень пола в автобусе до 405 мм. Автобус оснащен инновационной рулевой системой ZF Lenksysteme, которая улучшает эргономику для водителя, повышает уровень комфорта и безопасности. Рулевая система управления имеет переменное усилие, которое меняет напряжение на рулевом колесе в зависимости от скорости движения.

Тем временем на международной специализированной выставке автобусов Busworld Europe 2011 (Кортрейк, Бельгия) концерн ZF Friedrichshafen AG представил новый portalный мост AV 133 для низкопольных автобусов. Имеющий улучшенные эксплуатационные характеристики новый portalный мост для низкопольных автобусов AV 133 разработан с целью снижения веса для облегчения соответствия нормам Euro 6. Новая конструкция моста AV 133 делает легче такой тяжеловесный транспорт, как сочлененные автобусы. Благодаря широкому ряду модификаций новый portalный мост может найти применение в альтернативных приводах – троллейбусных, электрических и гибридных. Новый мост может быть легко встроен в существующие транспортные платформы, поскольку имеет те же присоединительные размеры, что и модель AV 132.

## ЦИФРОВАЯ ОХРАННАЯ

Группа компаний «Мега-Ф» представляет новую модель автосигнализации – Scher-Khan Logicar4, оборудованную встроенным модулем согласования с цифровыми информационными шинами автомобилей CAN и K-Line.

Новинка снабжена широкими сервисными возможностями. В частности, Scher-Khan Logicar4 предоставляет пользователям двустороннюю связь на расстоянии до 1500 м, автоматический запуск двигателя, функцию турботаймера, режим охраны с работающим двигателем без ключа в замке зажигания (Pit-Stop).

Вместе с тем главным преимуществом новой модели является встроенный модуль согласования с цифровыми информационными шинами автомобилей CAN и K-Line. Это особенность позволяет организовать работу Scher-Khan Logicar4 в slave-режиме, то есть данная система будет управляться посредством штатного брелока автомобиля (например, интегрированного с ключом зажигания). Кроме того, встроенный модуль

дает возможность установить систему на автомобиль с минимальным вмешательством в штатное автомобильное электрооборудование, что обеспечивает стабильное и надежное функционирование охранной системы.





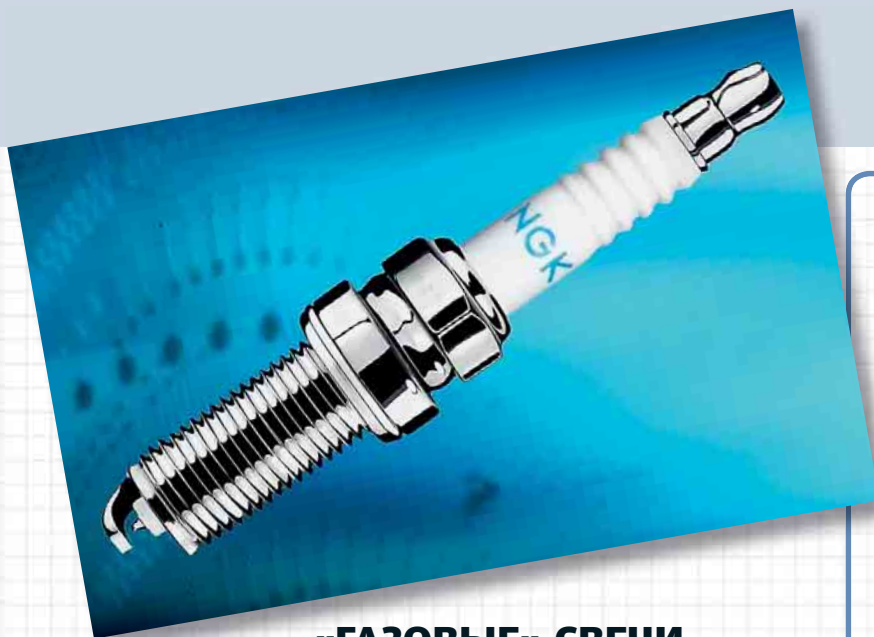

## «ГАЗОВЫЕ» СВЕЧИ

Компания NGK Spark Plug Europe стала эксклюзивным поставщиком свечей зажигания для трех новых двухтопливных двигателей, которые найдут применение в большом количестве моделей Fiat. Новые двигатели EasyPower производства Fiat могут работать как на бензине, так и на сжиженном газе (LPG). Надежное зажигание в данных двигателях эксклюзивно обеспечивают свечи зажигания NGK. 8-клапанный двигатель имеет версии 1,2 и 1,4 л мощностью 70 и 77 л.с. соответственно. 16-клапанная модификация достигает мощности 90 л.с. Данные двигатели устанавливаются на такие модели, как Panda, Cinquecento, Idea, Grande Punto и Bravo. 8-клапанный двигатель 1,4 л Esocich устанавливается, кроме того, на Lancia Musa и Ypsilon.

Для новых двигателей компания NGK разработала свечу зажигания ZKR7AI-8. Она специально подготовлена к работе в жесточайших условиях сгорания жидкого нефтяного газа. Так как при сгорании газа достигаются более высокие температуры, существенно возрастает риск высокотемпературной газовой коррозии. При работе на газе для воспламенения газо-воздушной смеси также требуется большее напряжение системы зажигания, что может привести к пропуску зажигания.

Данным эффектам противодействует центральный электрод свечи зажигания ZKR7AI-8: на него методом лазерной сварки приварен иридиевый чип диаметром всего 0,6 мм. Таким образом, большее количество способной к воспламенению топливно-воздушной смеси оказывается в непосредственной близости от искры, как результат увеличивается надежность зажигания и улучшается эффективность работы двигателя. Кроме того, благодаря крайне тонкому центральному электроду требуется меньше пробивное напряжение. Чтобы еще больше увеличить надежность зажигания и сократить потребность в пробивном напряжении, межэлектродный зазор точно установлен на 0,8 мм.

Несмотря на тонкие электроды, иридиевые свечи зажигания имеют значительный срок службы: коррозия электродов и искровая эрозия имеют место в крайне незначительной степени благодаря исключительной устойчивости благородного металла, так что межэлектродный зазор остается практически неизменным на протяжении всего срока службы.

## ПОСТПРИВАТИЗАЦИЯ?

Муниципальный совет Петергофа проголосовал за общегородскую законодательную инициативу, предлагая отдать землю под гаражами в собственность их владельцев. Общась с хозяевами гаражей, руководитель совета и мэр Петергофа Михаил Барышников столкнулся с двоякостью трактовки собственности на землю под гаражными кооперативами. С одной стороны, это временное сооружение, которое может быть снесено по решению администрации города в любой момент. Но с другой стороны, собственности на землю во времена СССР не было. И вопрос о ней лежит в сфере приватизации имущества СССР: земля не была приватизирована после распада Союза. Сейчас же эту приватизацию фактически проводят в интересах узкого круга лиц – предпринимателей и отдельных чиновников, которые являются, по сути, меньшинством населения. Их интересы должны учитываться во вторую очередь после интересов миллионов жителей города.

На заседании совета принято решение о выдвигании данной законодательной инициативы на рассмотрение Законодательного собрания Санкт-Петербурга.

Сайт муниципального совета Петергофа: [www.mo-petergof.spb.ru](http://www.mo-petergof.spb.ru).

## ПРОГРАММА ПОДДЕРЖКИ

АвтоВАЗ внедрил в 60 регионах России программу поддержки владельцев автомобилей – Lada Assistance. Программа обеспечивает круглосуточную экстренную техническую помощь на дорогах.

Программа Lada Assistance для Lada Priora предусматривает подвоз топлива, замену колеса, вскрытие автомобиля, доставку автомобиля в ближайший дилерский центр Lada в случае необходимости и т.д.

В первую очередь участниками программы становятся покупатели новых автомобилей Lada Priora, которые получают карту Lada Assistance бесплатно. Вся информация по условиям, наличию и стоимости карт Lada Assistance для владельцев других автомобилей Lada – в салонах официальных дилеров Lada (количество карт ограничено). Специально для владельцев карт Lada Assistance работает круглосуточная бесплатная горячая линия.

Партнер программы – крупнейший российский провайдер услуг техпомощи на дорогах, компания ПАТ (Российское автомобильное товарищество).

## ПОЧТИ ТАНК

Новые модели снегоотбрасывателей ST 268EPT и ST 276EPT, выполнены в лучших традициях компании Husqvarna и произведены в США. Снегоотбрасыватели подходят для работы в условиях суровой российской зимы, эргономичны и просты в управлении. Как и аналогичные машины ST 268 EP и ST 276 EP, новые модели оснащены двигателем Briggs&Stratton модификации Snow Series MAX, разработанным специально для работы в зимний период. Такие двигатели обеспечивают максимальную производительность и продолжительную работу в любую погоду.

Главной особенностью ST 268EPT и ST 276EPT стал гусеничный ход, благодаря которому обе модели обладают повышенной проходимостью. Гусеничный ход обеспечивает плавность движения при перемещении по неровным поверхностям, большее тяговое усилие и меньшую деформацию почвы. Особый рельеф гусеницы гарантирует большее сцепление с любой поверхностью и позволяет снегоотбрасывателям ST 268EPT и ST 276EPT без проблем передвигаться даже по чистому льду.





## 250 000 000

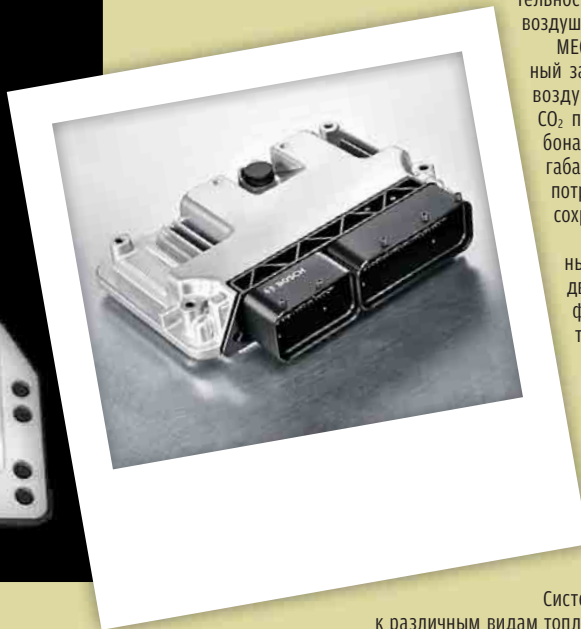
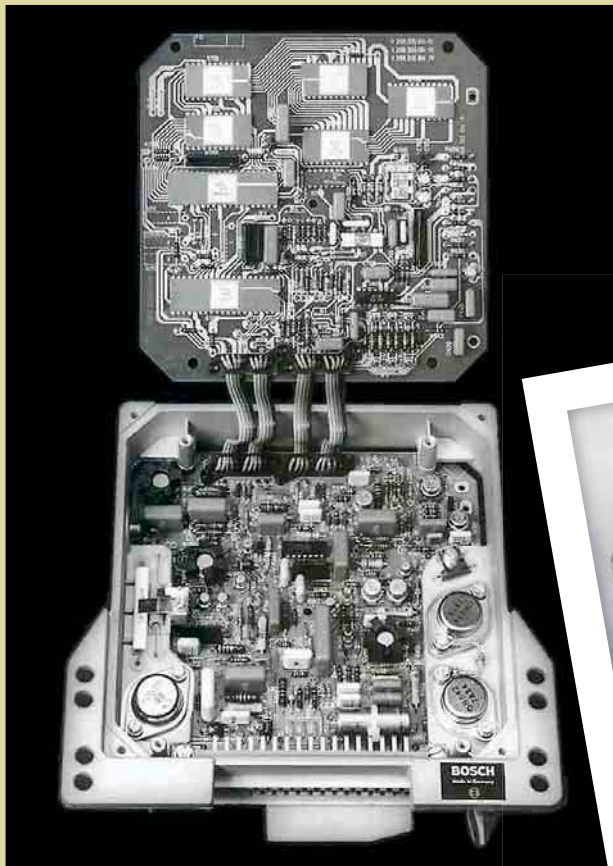

За празднованиями сразу четырех юбилеев Bosch едва не осталось без внимания еще одно знаменательное юбилейное событие. На заводе в Зальцгиттере был изготовлен 250-миллионный электронный блок управления двигателем. Первое поколение этой системы Bosch установил в 6-цилиндровый BMW 732i еще в 1979 г. Известная как Motronic, система до сих пор служит технологической базой для всех существующих и будущих поколений блоков управления двигателем Bosch.

Система Motronic стала первой, обеспечившей предельно высокий контроль впрыска топлива. В бензиновых двигателях она синхронизировала впрыск с зажиганием.

Испытанные и проверенные миллионы раз блоки управления двигателем ME(D)17 для бензиновых агрегатов и EDC17 для дизелей играют решающую роль не только в обеспечении надежности, но и в повышении экономичности и экологичности двигателей.

В 2011 г. Bosch произвел около 25 млн блоков управления двигателем.

С 2005 г. ME(D)17 и EDC17 базируются на единой аппаратной платформе. При этом программное обеспечение блоков может быть легко модифицировано с учетом индивидуальных предпочтений потребителей и специфических требований различных сегментов рынка.

В дизеле с системой Common Rail блок EDC17 точно регулирует в соответствии с заданными параметрами начало, объем, давление, продолжительность впрыска и характеристики топливно-воздушной смеси.

ME(D)17 позволяет производить последний заряд. Это повышает качество топливно-воздушной смеси и сокращает выбросы CO<sub>2</sub> практически на 15%. В сочетании с турбонаддувом ME(D)17 позволяет уменьшить габариты двигателя, еще больше сократить потребление топлива и выхлоп, при этом сохранив ту же мощность двигателя.

Благодаря мощному чипсету с 32-битным процессором систему управления двигателем можно дополнить множеством функций. Например, управлять работой турбонаддува, системы нейтрализации выхлопных газов, электронного иммобилайзера и бортовой системы диагностики; изменять фазы газораспределения; через коробку-автомат регулировать скорость автомобиля.

В то же время такие системы безопасности, как контроль сцепления (traction control) и ESP, могут быть интегрированы в блок управления Bosch.

Система Motronic может быть адаптирована к различным видам топлива. В роли двухтопливного регулирующего устройства она поддерживает попеременное использование сжатого природного газа и бензина в двигателях с искровым зажиганием. А если подключить модуль FlexFuel, то двигатель сможет работать на разнообразных бензиново-этаноловых смесях – от чистого бензина до чистого этанола. Блоки управления двигателем также используются для повышения функциональности гибридных средств передвижения.

Сегодня Bosch производит блоки управления двигателем на десяти заводах, расположенных в самых разных странах мира, включая ведущий завод в Зальцгиттере (Германия), а также в Хатване (Венгрия), Хуаресе (Мексика) и Сучжоу (Китай).

## ПАМЯТНИК ПОЛУТОРКЕ

В Москве, перед новым зданием Ассоциации международных автомобильных перевозчиков (АСМАП) состоялось торжественное открытие памятника воинам-автомобилистам времен Великой Отечественной войны.

На постаменте установлен автомобиль ГАЗ-АА 1939 года выпуска, который полностью восстановлен Ассоциацией в память о фронтových водителях и в ознаменование 100-летия первого министра автомобильного транспорта РСФСР Героя Социалистического труда Евгения Георгиевича Трубицына, руководившего отраслью с 1967 по 1983 г. Это событие совпало с 70-летием исторического парада на Красной площади в разгар битвы за Москву. В данный момент Ассоциация занимается поиском данных о водителе, который работал за рулем этого автомобиля в 1939–1941 гг. Уже есть предварительная информация об этом человеке.







### КАПОТ НА ЗАМОК

Компания «СтарЛайн», следуя своей концепции комплексной безопасности, разработала совместно с компанией Defen.Group электромеханический замок капота StarLine L10, ставший неотъемлемой частью охранного комплекса «StarLine Победит». Электромеханический замок капота StarLine L10 удобен в управлении. Он закрывается автоматически при постановке автомобиля на охрану, полностью исключая необходимость каких-либо действий водителя. Механизм замка всегда открыт во время движения. Это позволит в случае ДТП беспрепятственно попасть в подкапотное пространство, отключить аккумулятор и ликвидировать угрозу пожара. Замок имеет антикоррозийное покрытие, обеспечивающее надежную работу даже в самых тяжелых климатических условиях.

### ДЛЯ ПЕРВИЧНОЙ КОМПЛЕКТАЦИИ

Hankook стал поставщиком шин для оригинального оснащения новых моделей BMW 1-й серии. Шины Hankook будут устанавливаться в заводской комплектации на все продающиеся модели компактного заднеприводного автомобиля мюнхенского автопроизводителя. Версии 116i, 118i, 116d и 118d будут оснащаться шинами Ventus Prime, которые уже успешно поставляются для родственного BMW бренда в размере 195/55R16 V. Топовая модель линейки на сегодняшний день, 120d, также будет оснащаться на заводе шинами Ventus Prime, но в варианте 205/55R16 W. Специальная шина для оригинального оснащения Hankook Ventus Prime, выпущенная на рынок только весной 2011 года, на этапе широкомасштабных испытаний отличилась превосходными характеристиками динамического управления. В дополнение к этому новая шина Hankook соответствует высоким стандартам комфортности шин, действующим для данного класса автомобилей. Более того, шина Ventus Prime с компаундом, содержащим силику последнего поколения, продемонстрировала убедительные характеристики сцепления с мокрым покрытием и низкое сопротивление качению. Специальный контур шин основан на требованиях BMW. В дополнение к этому бионический дизайн рисунка протектора гарантирует комфорт вождения и ровный ход благодаря технологиям Hankook Grip-Tech и Quiet Ride, впервые примененным в шинах Ventus Prime. Шины для BMW в настоящее время производятся на главном заводе компании в южно-корейском городе Кымсан.

### НОВАЯ ПРОГРАММА

В России стартовала новая программа нетехнических тренингов для сотрудников СТО, работающих в сети «Бош Авто Сервис» по новой программе – BS-Excellence, согласно которой уже не первый год работают учебные центры Bosch в Европе. BS-Excellence – программа обучения, состоящая из 11 разделов. Первым стартовало обучение для мастеров-приемщиков Bosch Service, поскольку процесс работы с клиентом сегодня требует максимального приближения к международному стандарту. За 12 месяцев Bosch обучит всех мастеров-приемщиков автосервисов, работающих под брендом «Бош Авто Сервис». Курс BS-Excellence для мастеров-приемщиков длится 3 дня. Занятия состоят из теоретической и практической частей. В первой части даются основы коммуникации с клиентом при приемке автомобиля или по телефону, а также особенности оформления документов. Во второй

### ОПРЕДЕЛЕНА ПОБЕДИТЕЛИ

Компания Michelin подвела итоги социальной акции «Школа безопасности Мишлен» и объявила победителей проходившего в рамках акции творческого конкурса. Акция «Школа безопасности Мишлен» проводилась среди учащихся 4–7 классов в 160 общеобразовательных школах 7 городов России (Москвы, Петербурга, Нижнего Новгорода, Екатеринбурга, Уфы) и ряда городов и населенных пунктов Московской области (Орехово-Зуево, Ликино-Дулево, Куровского и Давыдово), а также в столице Украины Киеве. Более 9000 школьников из 424 классов приняли участие в игре-квесте «Школа безопасности Мишлен», посвященной дорожной безопасности и правилам дорожного движения.

По итогам акции школьникам была предоставлена возможность принять участие в творческом конкурсе: придумать и нарисовать новый дорожный знак. Для участия в творческом конкурсе было прислано 2973 рисунка. Все работы были размещены на сайте [www.michelin-school.ru](http://www.michelin-school.ru), где в течение месяца после завершения акции проходило голосование. Победителями стали авторы работ, которые набрали наибольшее количество голосов на сайте. Все они получили в качестве главного приза велосипеда.

В России акция проходила при поддержке Главного управления обеспечения безопасности дорожного движения МВД РФ, а также Комитетов образования при правительстве Москвы и Московской области, Санкт-Петербурга, Нижнего Новгорода, Самары, Екатеринбурга, Уфы.

А на Украине – Департамента общего и среднего образования Министерства образования и науки Украины, а также всеукраинской общественной организации «Ассоциация безопасности дорожного движения».



части курса знания применяются на практике. Главная причина организации обучения – повышение требований потребителя к стилю и качеству работы СТО. Благодаря курсу подготовки уровень приемки автомобиля становится единым у всех «Бош Авто Сервисов», что принципиально важно для сети, насчитывающей более 15 тыс. предприятий по всему миру.

Отправив мастера на обучение, предприниматель – владелец «Бош Авто Сервиса» в результате может гарантировать клиентам высокое качество обслуживания. Каждый, кто приезжает на СТО, остается доволен общением, процессом диагностики и ремонта: грамотный мастер-приемщик работает вежливо, быстро и точно. В течение 4 лет по программе BS-Excellence будут проводиться семинары и тренинги не только для мастеров-приемщиков, но и для сотрудников других участков «Бош Авто Сервиса».



## НОВЫЙ ЗАВОД

Компания Valeo официально открыла в Нижегородской области новый многопрофильный завод механизмов доступа и систем освещения, а с 2012 года – также и систем стеклоочистки. В течение первых двух лет деятельности предприятия компания Valeo намерена создать более 150 рабочих мест. Новое производство Valeo расположено на территории Кстовского индустриального парка, в новом комплексе, в 11 км от восточной границы Нижнего Новгорода. Выбор Нижнего Новгорода в качестве места размещения объекта объясняется исторически высоким уровнем развития автомобильной промышленности в регионе, а также удачным транспортным расположением, обеспечивающим практически равное удаление завода от производственных площадок основных клиентов компании Valeo. Запуск нового предприятия в Нижнем Новгороде стал очередным этапом реализации глобальной стратегии Valeo, направленной на расширение присутствия компании на быстрорастущих рынках. В настоящее время автомобильный рынок России занимает второе место в Европе по объемам производства.

История присутствия группы Valeo в России начинается в 2009 г., когда компанией было запущено первое предприятие по производству систем климат-контроля в г. Томилно Московской области. В дальнейшем группа планирует расширить присутствие в России, последовательно увеличивая производственных площадок по всей территории России для удовлетворения непрерывно растущего спроса со стороны потребителей. Деятельность на вторичном рынке автомобильных компонентов осуществляется компанией Valeo Service, которая была создана в 2008 г. Независимая производственная группа Valeo занимается проектированием, производством и реализацией широкого спектра изделий, интегрированных систем и модулей для автомобильной промышленности. Компания Valeo входит в число крупнейших мировых поставщиков автомобильных компонентов. В группу входят 125 заводов, 21 научно-исследовательский центр, 40 центров разработок и 10 дистрибуторских платформ. Штат компании насчитывает 67 900 человек в 28 странах мира.

## НА АСТРОС

Тормозные колодки Federal-Mogul будут устанавливаться в качестве оригинального оборудования на новый крупнотоннажный грузовой автомобиль Mercedes-Benz Actros. Научно-исследовательский центр Ferodo выпустил два вида фрикционного материала, подходящих как для передней, так и для задней оси автомобиля. Новые материалы обеспечивают высокие эксплуатационные качества при повышенных температурах, долговечность и комфортные условия для водителя.

Компания Federal-Mogul разработала новые формулы для передней оси Actros с новым суппортом Knorr-Bremse SN7-30 и задней оси с суппортом Knorr-Bremse SN7-25. Основным свойством новых формул является максимально эффективное тепловое распределение, обеспечивающее комфортные условия для водителя благодаря поглощению вибрации в салоне автомобиля. Кроме того, формулы обеспечивают высокие тормозные характеристики при повышенных температурах.

Характеристики передних и задних колодок превосходят стандарты оригинального оборудования в области образования трещин на диске, что ведет к увеличению срока эксплуатации диска по сравнению со стандартами. Оптимально расположенные пазы колодок наряду с дополнительными радиальными желобами обеспечивают максимально эффективное распределение давления на колодку и снижают шум тормозов, повышая общие эксплуатационные свойства колодок и срок их службы.



## СПЕЦИАЛЬНО ДЛЯ RENAULT



Wulf Gaertner Autoparts AG представляет первую рулевую тягу с наконечниками линейки MEYLE-HD, разработанную специально для моделей Renault Espace и Avantime. Инженеры Wulf Gaertner увеличили диаметр шарового соединения рулевой тяги и наконечников,

что позволит предотвратить возникновение люфта в системе рулевого управления автомобиля. Специалисты компании усовершенствовали детали рулевой тяги для моделей Renault Espace и Avantime, в рулевом управлении которых при проведении технического осмотра может быть обнаружен люфт, превышающий средние показатели, образующийся в результате преждевременного износа рулевой тяги и наконечников.

Износ узлов может иметь серьезные последствия. Неточная передача усилия от рулевого механизма приводит к излишнему схождению колес и, следовательно, к более быстрому изнашиванию шин, что в итоге может привести к аварийной ситуации. Давление на увеличенную рабочую поверхность доработанного шарнира распределяется более равномерно, при этом заметно снижается давление на пластиковый вкладыш. Сами пластиковые вкладыши рулевой тяги обладают повышенной износостойкостью и устойчивы к истиранию. Они выдерживают тяжелые условия эксплуатации. Использование высокотехнологичных смазочных материалов, содержащих смазочно-охлаждающую жидкость, повышает износостойкость деталей и помогает предотвратить поломки, вызываемые коррозией.

Усиленные детали под маркой MEYLE-HD значительно превосходят оригинальные автокомпоненты по долговечности и надежности. Компания Wulf Gaertner Autoparts AG уже осуществила модернизацию деталей 560 наименований для тысяч различных моделей автомобилей.

## МОЖЕТ ПРИГОДИТСЯ

Многим памятна последняя урагана, пронесшегося пару лет назад над Ленинградской и рядом других областей России, когда, не дождавсь помощи властей, автомобилисты сами разбирали завалы на дорогах даже федерального значения. С тех пор многие держат мотопилы наготове, а иные и вовсе не убирают их из багажника. Впрочем, и без «экстрима» хорошая пила в хозяйстве пригодится. Хотя бензопила Husqvarna 560 XP и относится к бензопилам профессиональной серии XP, работой с ней с легкостью овладеет любой «рукастый» мужчина. При минимальной массе (всего 5,6 кг) пила обладает максимальной в данном классе мощностью (3,5 кВт / 4,7 л.с.). Она компактна, что позволит найти ей место в любом багажнике.

Новейшая технология RevBoost значительно упрощает процесс обрезки веток и сучьев за счет мгновенного ускорения цепи и высокой скорости ее вращения. Встроенный микропроцессор AutoTune анализирует состав топливной смеси, температуру и влажность воздуха, состояние воздушного фильтра пыли и самостоятельно задает оптимальные параметры впрыска: не нужно тратить время на настройку карбюратора. Большое внимание уделено эргономике.

Основные технические новшества модели 560XP были использованы и в бензопиле Husqvarna 555, которая является «дефорсированным» и несколько упрощенным вариантом модели 560XP.

Эта модель разрабатывалась как для выполнения профессиональных работ в лесу, так и для применения в среднем и крупном фермерском хозяйстве. Модель 555 сочетает три важнейшие характеристики: оптимальный вес, высокую мощность и надежный двигатель.



## ПАРТНЕРСТВО

Заключен меморандум о стратегическом партнерстве между АвтоВАЗом, «Азия Авто» и НК «СПК ЕРТІС» по созданию автопроизводства полного цикла. В рамках соглашения о промышленной сборке, подписанного в июне 2010 г. между правительством Республики Казахстан и АО «Азия Авто», на площадке, выделенной акиматом Восточно-Казахстанской области, будет запущен производственный комплекс полного цикла. На новом заводе планируется выпускать 120 тысяч автомобилей в год. Новое производство потребует около 0,5 млрд долларов инвестиций. В соответствии с этим соглашением, в 2012 г. стороны начнут строительство завода полного цикла производства автомобилей: линии сварки, окраски, сборки и выпуска комплектующих. Запуск первой очереди производства (90 тыс. автомобилей в год) планируется в 2015 г., второй очереди (еще 30 тыс. автомобилей в год) – в 2017 г. Произведенные в Казахстане автомобили будут реализовываться на рынках стран Средней Азии, в Закавказье, Сибирском и Дальневосточном округах России.

## ДЛЯ «ТРЕНИРОВОК»

AMG Performance Tour – мероприятие, проводимое подразделением Mercedes AMG с целью демонстрации потенциала наиболее мощных и совершенных автомобилей немецкой марки. Являясь партнером AMG Driving Academy, компания Continental поддержала спортивное мероприятие AMG Performance Tour, которое состоялось в Абу-Даби. Шинами Continental оснащаются не только автомобили AMG Driving Academy и AMG Performance Tour: подразделение Mercedes-Benz AMG комплектует шинами компании большинство своих автомобилей. Выступая в качестве партнера мероприятия, компания Continental пригласила собственных клиентов протестировать работоспособность спортивных шин ContiSportContact 3 и ContiSportContact 5 P на таких автомобилях, как Mercedes-Benz SLS.

## ПРОДЛЕНИЕ ДОГОВОРА

Компания Goodyear Tire & Rubber Company и ассоциация гонок NASCAR объявили о продлении действующего договора, по которому Goodyear останется эксклюзивной маркой шин в трех основных сериях гонок NASCAR на протяжении следующих пяти лет. Договор, который заканчивается в конце сезона 2017 г., присваивает компании Goodyear статус эксклюзивного поставщика шин для гонок серий NASCAR Sprint Cup Series, NASCAR Nationwide Series и NASCAR Camping World Truck Series. Сотрудничество Goodyear с NASCAR не прекращалось с 1950-х гг., когда компания впервые стала поставлять шины для гонок этой ассоциации. Сегодня партнерская программа поставок Goodyear является самой долгосрочной в мире спорта. Кроме того, с 1997 г. компания Goodyear – эксклюзивный поставщик шин для всех трех ведущих серий NASCAR.



## ВТОРАЯ ЭВОЛЮЦИЯ



Свою новую летнюю шину Ventus S1 evo Hankook представляет как «флагманскую хай-энд шину класса Ultra High Performance, разработанную по технологии DTM». Это первая UHP-шина компании, созданная по технологии, отработанной в процессе ее участия в гоночной серии DTM в качестве эксклюзивного поставщика шин. Она является следующим поколением шин серии Hankook Ventus. Ventus S1 evo была разработана с прицелом на новые требования ЕС к маркировке.

Технология мультипротекторного профиля радиуса в Ventus S1 evo выражается в оригинальной форме следа шины. Инновационный, навеянный DTM трехслойный дизайн блоков протектора с «умными» блоками наружного ребра, расположенными лесенкой, увеличивает поле зацепления шины с дорогой по мере ее истирания. Это дает одинаково высокое тяговое усилие в течение всего срока службы шины.

Ventus S1 evo изготовлена с применением последнего поколения силики с оптимизированной поперечной связью атомов, которая дополнительно помогает улучшить характеристики износа и сопротивления тепловому старению. Совершенно новая формула полимеров стирола отвечает за характеристики шины на мокрой дороге при снижении сопротивления качению для большей экологической безопасности.

Усовершенствованная система охлаждения с увеличивающимися поверхностью ребрами в основании канавок протектора и выемками, расположенными вдоль краев боковых элементов протектора, способствует быстрому отводу тепла, тем самым делая шину более устойчивой и продлевая срок ее службы. Для приятного ощущения от вождения новый флагман шин Hankook UHP получил аэродинамический дизайн боковины, который еще больше снижает шум шины и подчеркивает ее спортивный вид.

Новая шина UHP будет производиться на передовом заводе компании в Венгрии. Линейка на будущий весенний сезон-2012 вначале будет предложена с размерами от 17 до 19 дюймов, с высотой профиля от 45 до 35 и с шириной профиля от 215 до 275 для мощных компактных автомобилей. Модели для представительских седанов и спорткаров появятся в течение сезона 2012/2013.

## ДАЕШЬ РЕКОРД!

Сотрудники Volkswagen предприняли попытку установить неофициальный мировой рекорд. Как оказалось, миниатюрный Volkswagen up!, рассчитанный на четверых взрослых, если сильно постараться, может вместить несколько больше: 15 взрослых и один молодой человек с успехом разместились в салоне автомобиля.

Два человека в багажнике, один на приборной панели, семеро на задних сиденьях, четверо на передних сиденьях, двое в ногах – и все это при закрытой крышке багажника, запертых дверях и поднятых стеклах. Мировой рекорд установлен: 16 человек в новом Volkswagen up!.



# ДЛЯ РЕАЛЬНОГО МИРА

О СВОИХ ПЛАНАХ В РОССИИ ПРЕДСТАВИТЕЛИ ОДНОГО ИЗ КРУПНЕЙШИХ В МИРЕ ПРОИЗВОДИТЕЛЕЙ АВТОМОБИЛЬНЫХ КОМПЛЕКТУЮЩИХ РАССКАЗАЛИ ЖУРНАЛИСТАМ В ЛЮКСЕМБУРГЕ □ ВЛАДИМИР ЗАБОРЩИКОВ □ ФОТО DELPHI

## ЕВРОПЕЙСКОЕ СКОЛКОВО

В то время как наши «вертикалдержцы» пытаются построить Кремниевую долину не в пустыне, а на самых дорогих землях Подмоскovie, в мире давно суще-

«Маленькому княжеству легче проводить разумную экономическую политику»

ствуют и успешно развиваются целые страны, уже сегодня претендующие на звание «Кремниевых». К такому, без сомнения, относится Люксембург. Маленькому княжеству легче проводить разумную экономическую политику даже в окружении таких постиндустриальных гигантов,

как Германия, Франция и Бельгия. Добрососедские отношения позволяют призывать в собственную армию почти исключительно музыкантов. Трудовая миграция приветствуется, но не всякая. Высокий образовательный уровень и соответствующая оплата труда местного населения плюс полное отсутствие сырьевых ресурсов делают невыгодным производство дешевой массовой продукции. Страна живет продажей высоких технологий или, как минимум, высокотехнологичных изделий. Своих рабочих рук хватает, приветствуются только приезжие светлые головы.

Неудивительно, что многие зарубежные (в значительной мере – американские) фирмы выби-







- 1 Центр в Башараже – один из ведущих технических центров Delphi.
- 2 Лаборатория автомобильных выбросов.
- 3 Экологический аэродинамический туннель.
- 4 В этой камере проводят исследования вибрации и шума.

рают княжество местом размещения своих научно-исследовательских и проектных подразделений, зачастую сворачивая свои ранее размещенные здесь производства.

Не стала исключением и компания Delphi, многие годы входившая в состав империи General Motors. Подразделение GM под названием General Motors Terex Division было основано 7 октября 1971 года. Занималось оно производством землеройных и строительных машин под принадлежащей концерну торговой маркой Terex. Минувшей осенью торжественно, в присутствии местных царствующих особ, министров правительства и руководителей компании, отметили сорокалетие основания люксембургского завода GM, со временем ставшего научно-исследовательским, сервисным и логистическим центром Delphi.

В 1978 году здесь началось производство поставляемых на европейские рынки устройств и специального оборудования для автомобилей. Уже через несколько лет подразделение стало первым сервисным центром в Европе, специализирующимся на электронном оборудовании.

Девяностые годы были по-своему «лихими» не только для российской экономики. После серьезных преобразований центр сконцентрировался на проектно-опытных работах. На строительство аэродинамических труб, климатических камер и испытательных лабораторий, а также установку измерительной аппаратуры было затрачено около 2 млрд люксембургских франков (приблизительно 50 млн евро). Не забыли и о реконструкции инфраструктуры. Люксембургская площадка приняла и другие направления деятельности Delphi. Помимо действующего и поныне сервисного центра на ней размещается европейская штаб-квартира отделения «Термооборудование» и глобальные штаб-квартиры отделений «Силовые установки» и «Электрическая и электронная архитектура».

В центре работает более 600 сотрудников из 27 стран. Они разговаривают на 18 языках. Язык общения выбирают исходя из собственных вкусов.



## СПРАВКА

Транснациональная компания Delphi со штаб-квартирой в г. Трой (штат Мичиган, США) входит в десятку ведущих поставщиков систем электроники и технологий для автомобильной промышленности и рынка запчастей. Ее исследовательские, производственные и сервисные подразделения осуществляют свою деятельность в 30 странах мира.

Бизнес Delphi разделен на пять направлений: «Электрическая/электронная архитектура» (электронные/электрические распределительные системы, системы соединений, центры электроники), «Электроника и безопасность (электронные приборы, информационные и развлекательные системы и панели управления), «Силовые установки» (системы управления дизельными и бензиновыми двигателями), «Термооборудование» (системы кондиционирования воздуха и охлаждения агрегатов) и торгово-сервисное подразделение Product and Service Solutions («Решения по продукции и сервису»), занимающееся гарантийным обслуживанием и поставками на вторичный рынок всего ассортимента продукции и, в особенности, дизельных компонентов.

Среди постоянных заказчиков оригинального оборудования (OE – original equipment) – не только абсолютное большинство производителей легкового и коммерческого автотранспорта, но и известнейшие в мире электронщики (Compaq, Nokia), и даже крупнейший авиастроитель Boeing. Используют комплектующие Delphi и российские автозаводы.

Кредо компании – «Инновации для реального мира, которые делают изделия умнее и безопаснее, и в то же время, мощнее и эффективнее».

Подробнее о компании можно узнать на [www.delphi.com](http://www.delphi.com).

Наиболее распространены немецкий и французский, чуть меньше – валлонский. Однако вся документация оформляется исключительно на английском.

Проектная и исследовательская деятельность центра сфокусирована на термическом оборудовании и силовых установках. В распоряжении разработчиков и испытателей имеются лаборатории непосредственного впрыска бензина, компонентов системы управления двигателем и (отдельно) термическим оборудованием, выпускной системы и выхлопа, установки для исследования вибрации и шума, камера электромагнитной совместимости, динамометры для двигателей и автомобилей, две аэродинамические трубы, гаражи и даже крытый испытательный трек с оборудованием для измерения внешнего шума. Разумеется, весь процесс моделирования, испытаний, конструирования и даже перевода технической документации полностью компьютеризирован. Оснащение одного центра сопоставимо с тем, что имеет в своем распоряжении весь российский автопром. По крайней мере, автомо-





бильная аэродинамическая труба у нас работает только в Тольятти.

Результатами деятельности центра становятся промышленные образцы, разработанные по техническим заданиям автопроизводителей. Их описание заняло бы не одну страницу. Достаточно упомянуть, что список новинок от Delphi, использованных в дебютировавших в этом году в Женеве и Франкфурте автомобилях, уместился на двух. Остановимся лишь на небольших примерах.

## «КОНДЕЙ» – ДЕЛО ТОНКОЕ

Словно в подтверждение этой мысли компания Delphi начала производство самых тонких конденсоров с гнущей или сборной трубкой толщиной 12 мм. Таких изделий требуют автоконструкторы, борющиеся с каждым лишним граммом веса и миллиметром пространства. Но если бы они ограничивались только этим, жизнь производителей комплектующих была бы куда проще.

На традиционные системы кондиционирования воздуха приходится примерно 5% от общего расхода топлива. При пересчете в литры получается в среднем 106 литров в год. Стоимость одного литра вы знаете сами. А о такой непопулярной у нас теме, как вредные выбросы в атмосферу, нашим согражданам не грех и напомнить.

Технические решения, разработанные и уже используемые Delphi, позволяют снизить расход топлива на работу кондиционера вдвое. Джеймс Берtrand, президент Delphi Thermal Systems, утверждает, что автомобиль, использующий технологии компании, может сэкономить от 19 до 57 литров в год.

Прежде всего, изменили алгоритм работы компрессорной установки. Обычный кондиционер при умеренной температуре сначала максимально охлаждает поступающий наружный воздух, затем осушает его и подогревает до заданной температуры. Система уменьшения повторного подогрева от Delphi (SRHR) оптимизирует работу компрессора и уменьшает мощность, требуемую для охлаждения воздуха. Компрессор не охлаждает воздух до температуры, меньшей чем требуется. Не расходуется энергия на повторный нагрев.

При высокой наружной температуре использует технологию смешивания входящего воздуха (AIM): охлажденный воздух из салона автомобиля частично смешивается с наружным воздухом и подается обратно в салон. «Атмосфера» в салоне освежается, но с меньшими затратами энергии на охлаждение.

Изменился и сам компрессор. Теперь он имеет переменный рабочий

объем, что позволяет получить разную его производительность при одинаковой частоте вращения. Вы, конечно, помните, что коленвалы компрессора и двигателя связаны ременной передачей, т.е. их скорости вращения прямо пропорциональны. А в жизни случается в жару стоять в пробках или мчаться по автостраде с «на чуть-чуть» включенным кондиционером. Обороты двигателя в обоих случаях не будут оптимальными для работы компрессора постоянного объема. Новые компрессоры от Delphi могут иметь как пневматическое, так и электронное управление. В ассортимент новой продукции входят новейшие компактные регулируемые компрессоры (CVC). В их конструкции используется наклонная шайба и простой гармонический механизм перемещения, что обеспечивает повышение топливной экономичности, оптимальную совместимость с силовыми агрегатами автомобилей, возможность работы на высоких оборотах и более эффективное управление нагрузкой компрессора, а также снижает уровень шумов и вибраций по сравнению с прежними образцами.

Электровентилятор климатической установки, к счастью, на обороты двигателя не завязан. Применение в его цепи контроллера с широтно-импульсной модуляцией (PWM) позволяет регулировать скорость вращения вентилятора HVAC, повышая его эффективность. Снижается потребление электроэнергии и, соответственно, топлива на ее выработку.

Эффективность системы вентиляции и кондиционирования воздуха зависит и от теплообменников. Новые радиаторы и испарители Delphi лидируют в отрасли по соотношению эффективности, массы и габаритных размеров.

Салон автомобиля бывает полностью заполнен достаточно редко. Добиваться комфортного температурного режима на пустых пассажирских местах значит впустую сжигать топливо. Для экономии энергии Delphi разбивает салон на зоны (модули) и расходует энергию только там, где это действительно необходимо.

Повышение эффективности современных силовых установок имеет и обратную сторону: для нормальной работы климатической установки подчас не хватает энергии. Турбодизели на отдельных режимах плохо прогреваются сами по себе – на печки тепла не остается. Системы «стоп-старт» отключают вместе с двигателем и компрессор кондиционера. А для гибридов и, тем более, чистых автомобилей поддержание комфорта оборачивается сокращением запаса хода.

Delphi предлагает в таких случаях использовать аккумуляторы термической энергии из материалов «с переходом из одной фазы в другую». Физический смысл их применения описан в школьном учебнике. Скажем, для того чтобы нагреть определенный объем воды на 5 градусов, требуется значительно меньше тепла, чем для того, чтобы изо льда с температурой минус 2 градуса получить воду с температурой плюс 3. Переход от одного агрегатного состояния вещества к другому требует больших дополнительных затрат энергии.

Идея не нова. Можно вспомнить опыты инженеров Volvo, еще в 70-е годы размещавших термосы с насыщенным раствором соли под сиденьями. Нагретый двигателем и припасенный «рассол» использовался для облегчения пуска и предварительного прогрева салона после стоянки на морозе. Пример обратного – аккумуляторы холода, используемые в термосумках. Накопители тепла (и холода) используют в промышленном и гражданском строительстве для снижения пиковых нагрузок в электросети и экономии средств за счет более выгодных ночных тарифов. Специалисты



Один из «кофеев» Delphi – электронные системы и интерфейсы.

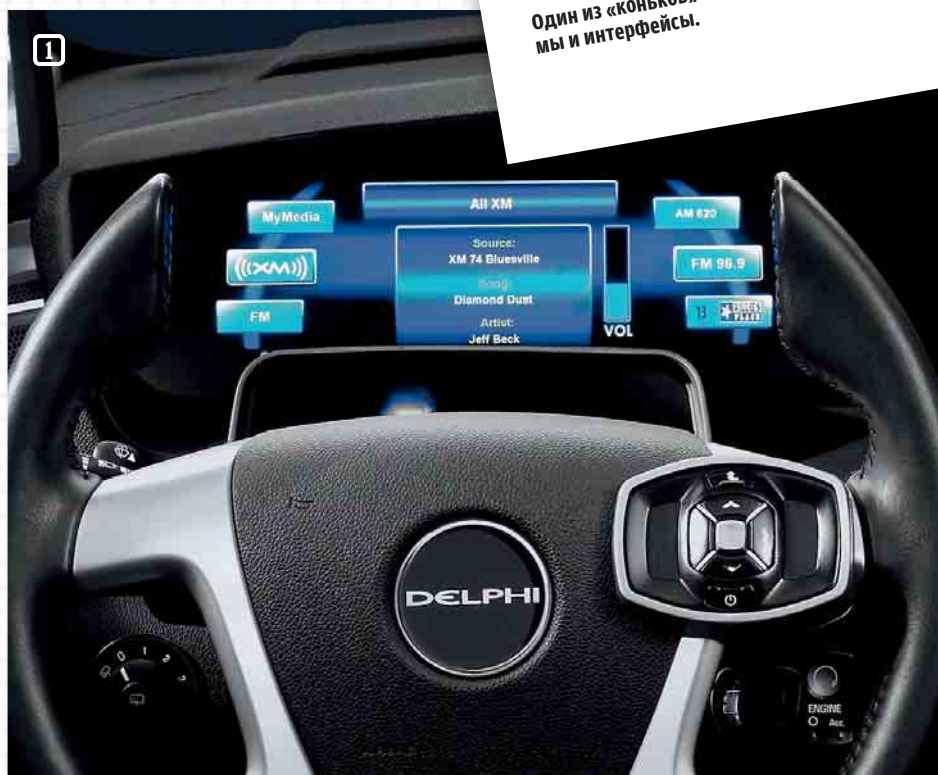



2

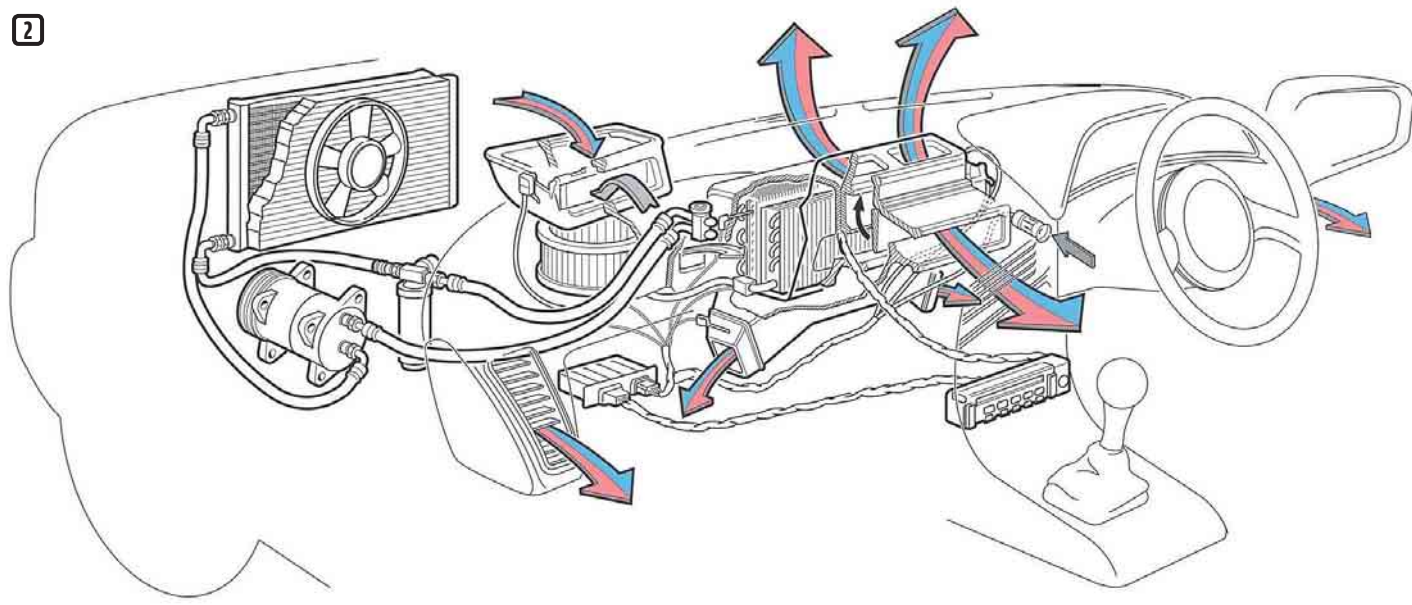

- 1 **Электроника Delphi обеспечивает информацию и развлекает водителя и пассажиров.**
- 2 **Новые технологии отопления и кондиционирования воздуха, предлагаемые компанией Delphi, позволяют снизить расход топлива и выбросы в атмосферу.**
- 3 **Диагностическое оборудование Delphi дает возможность выявить любую неисправность, при необходимости – связавшись со службой поддержки.**

способствующих сокращению выбросов и повышению топливной экономичности традиционных ДВС.

Являясь одним из ведущих поставщиков топливной аппаратуры для первичной (оригинальной) комплектации, компания не забывает и о вторичном рынке, предлагая расширенный ряд роторных насосов, систем Common Rail и запасных частей для их ремонта, форсунок и инжекторы.

Существенное изменение и усложнение систем впрыска топлива вызвало пересмотр подхода к дизельной диагностике и оборудованию для ремонта дизель-

ной аппаратуры. В последние годы компания развивает новую структуру сервисного обслуживания, прообразом которой стало... колесо.

Крупным ремонтно-диагностическим центром, оснащенным сложным и дорогим диагностическим оборудованием и располагающим полным ассортиментом запчастей, в этой схеме отведена роль «ступицы» (по-новомодному – «хаба», от англ. hub). По «ободу», т.е. географически близко, размещаются сотрудничающие с Delphi независимые мастерские и авторизованные дилерские автоцентры. Выгоду от такой формы со-

Delphi обобщили мировой опыт и нашли новое применение известным техническим решениям. Что, впрочем, не умаляет их заслуг.

От физики – к химии: Delphi разработала новый хладагент R1234yf, меньше влияющий на разрушение озонового слоя и, следовательно, на потепление климата. Или, как говорят специалисты, имеющий низкий потенциал глобального потепления (GWP). Климатическое оборудование Delphi устанавливает на свою продукцию большинство крупных автопроизводителей мира, включая даже российских.

## КОМУ РЕШЕНИЯ?

Несмотря на бурное развитие гибридных и «чисто электрических» технологий старый добрый двигатель внутреннего сгорания списывать пока рано. Резервы совершенствования и бензиновых, и в особенности дизельных моторов еще далеко не исчерпаны. Неудивительно, что «зеленые» легковые дизели приобретают все большую популярность в Старом Свете и начинают находить все больше приверженцев в традиционно бензиновом Новом.

Среди последних разработок люксембургского технического центра Delphi – отмеченные в 2011 году премией Automotive News PACE Award (Вклад ведущих автомобильных производителей в совершенство) форсунок Multec homogeneous GDI injectors, обеспечивающие гомогенное распыление легкого топлива при непосредственном впрыске; новые промежуточные охладители наддувного воздуха и ряд других инноваций,

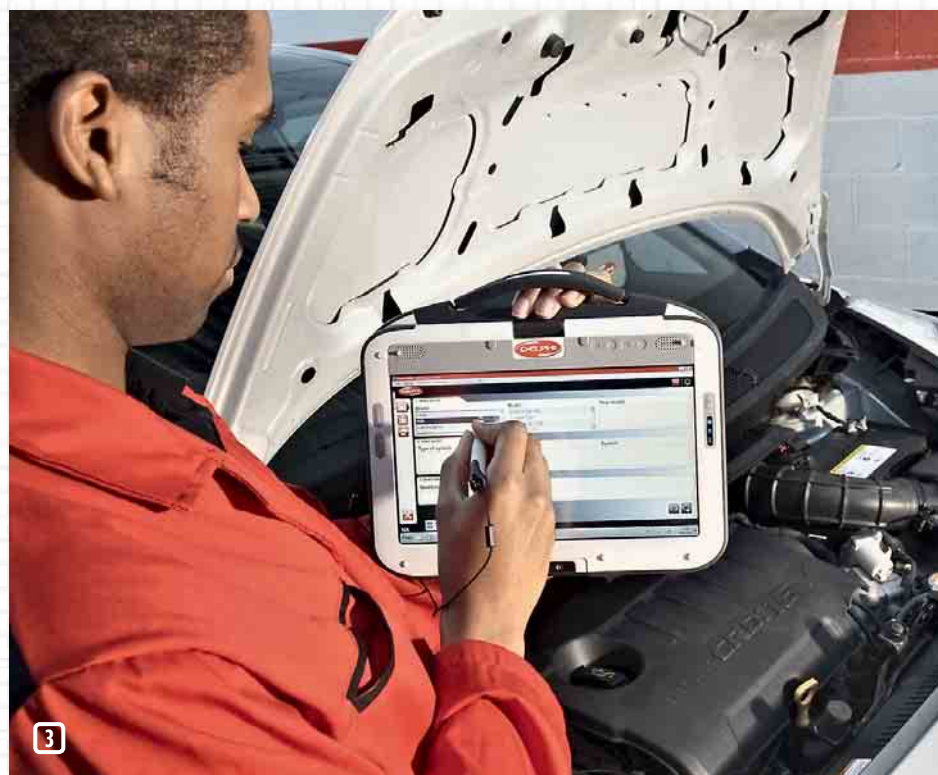



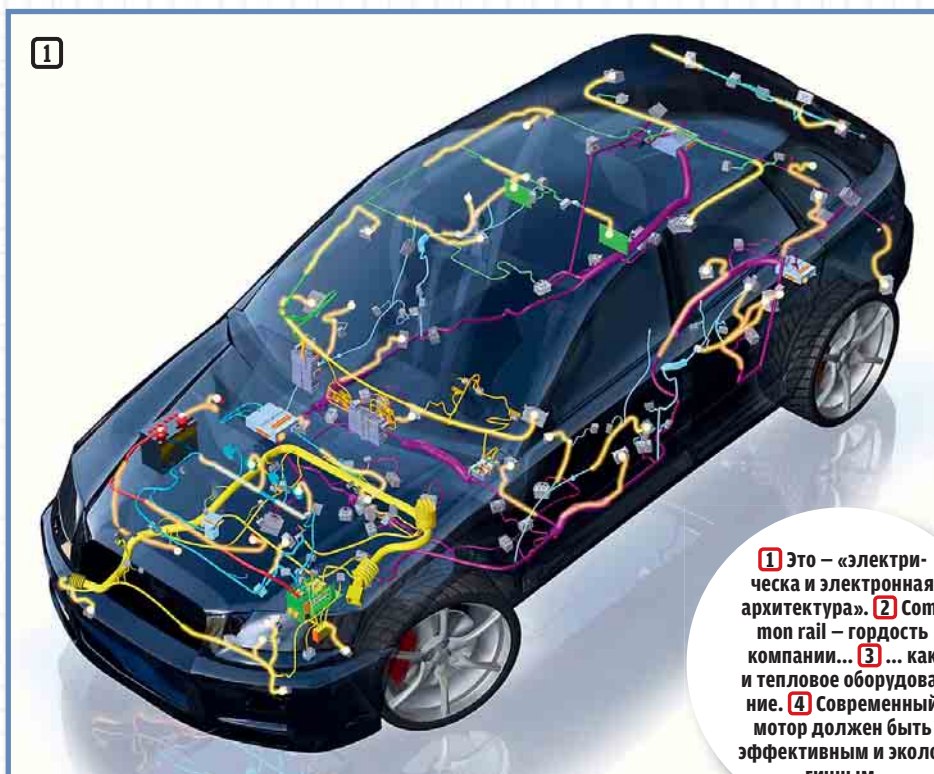

1

**1** Это – «электрическая и электронная архитектура». **2** Common rail – гордость компании... **3** ... как и тепловое оборудование. **4** Современный мотор должен быть эффективным и экологичным.



2



3

трудности получают обе стороны. Предприятия автосервиса не несут расходов на дорогостоящее оснащение, не замораживают оборотные средства в виде неснижаемого запаса запчастей и не теряют клиентов из-за отказов выполнения сложных работ. «Хабы» не загружают своих высококвалифицированных работников рутинными операциями, продвигают бренд и воспиты-

вают лояльность к нему как у сервиса, так и у конечного потребителя, и просто зарабатывают деньги на услугах и запчастях.

Сегодня широкая сеть из более 4000 центров по всему миру и около 1500 в Европе предлагает обслуживание и ремонт не только дизельной аппаратуры

Delphi, но и других узлов различных производителей. Использование качественных оригинальных запчастей привлекает к сотрудничеству с Delphi не только независимые СТО, но и автоцентры официальных дилеров.

Клиенту, коим в данном случае является предприятие сервиса, предлагаются готовые решения, возможность заработать хотя бы часть из «уплывающих» из-за отказа в обслуживании денег.

Идея «готовых решений» составляет основу деятельности подразделения Delphi Product & Service Solutions (DPSS), в котором заняты примерно 1000 сотрудников, работающих для дистрибьюторов, оптовиков и автосервисов по всему миру. DPSS имеет головной офис в г. Трой, Мичиган, США, и европейский офис в Сержи, Франция.

DPSS поставляет на независимый вторичный рынок дизельную продукцию, оборудование для автосервиса, климатические установки, фильтры, средства облегчения запуска двигателя и аксессуары.

Но поставки запчастей – решения примитивные. В арсенале компании есть куда более изощренные предложения. Например, клиентам предлагается помочь сократить затраты на гарантийное обслуживание и усовершенствование технологий, а также обеспечить экономичными стратегиями в течение всего цикла работы их продукции, в том числе восстановления, ремонта и работы под заказ с небольшими объемами. В списке предложений: детали и ремкомплекты для замены изделий любых производителей; восстановленные автокомпоненты с качеством не ниже оригинальных; автомобильные устройства развлечения, комфорта и безопасности пассажиров, учитывающие индивидуальные потребности заказчиков; дополнительные услуги, в том числе упаковка, хранение на складе, возможности поставки на следующий день и в течение 24 часов, особая упаковка, программы восстановления деталей и т.п.

Крупнейший регион деятельности Delphi на вторичном рынке – Европа. Главные бизнес-линии Delphi

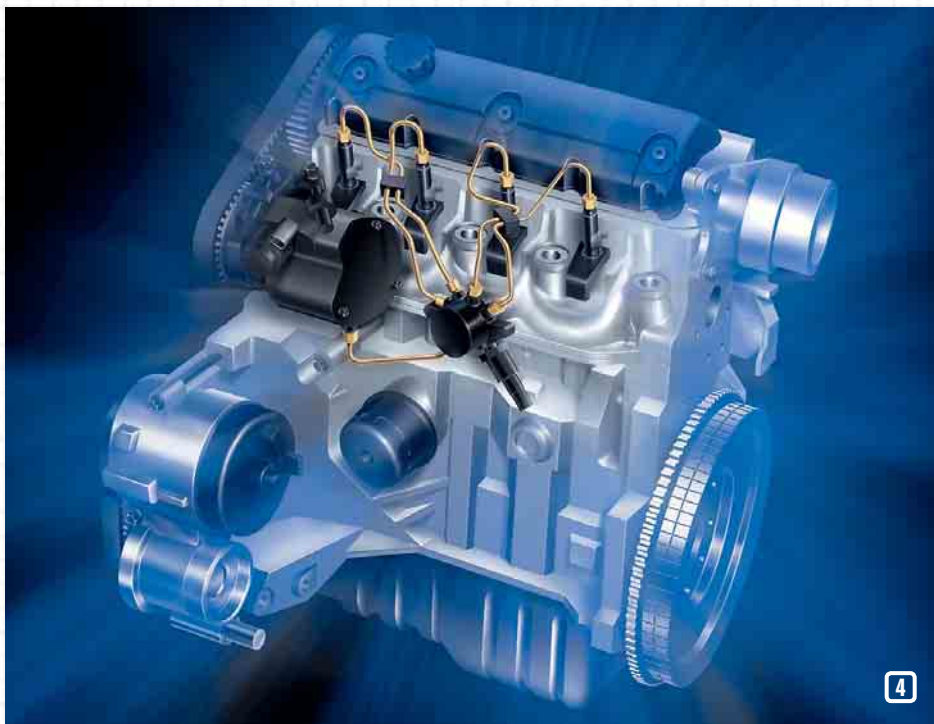

4



**СТАРТЕРЫ И ГЕНЕРАТОРЫ**

Компания DENSO объявила о выходе нового каталога стартеров и генераторов на 2011–2012 годы. Новый каталог (код: DESA11-0001) включает 27 новых применений стартеров для таких автомобилей, как Nissan Primera и X-Trail, Volkswagen Bora, Audi A3, а также 39 новых применений генераторов на автомобилях Toyota Avensis и RAV 4, Alfa Romeo Spider и Land Rover Range Rover Sport.

В отличие от многих других производителей, компания DENSO не поставляет на рынок автозапчастей восстановленные стартеры и генераторы, они являются полностью новыми и реализуются по конкурентоспособной цене. Программа стартеров и генераторов DENSO также уникальна с точки зрения покрытия парка: после расширения программа будет обеспечивать 95-процентное покрытие парка автомобилей Toyota, что является одним из лучших предложений на рынке автозапчастей.

В прошлом финансовом году компания DENSO инвестировала более 9% общего оборота в исследования и разработки и первой предложила многие технические решения в области стартеров и генераторов, что нашло отражение в программе для рынка запчастей. В числе инноваций DENSO – созданный в 2001 г. первый в мире стартер с планетарным редуктором и сегментным проводником (PS-стартер), отличающийся легкостью установки и обеспечивающий высокую эффективность. В 2009 г. DENSO разработала первую в мире конструкцию стартера для систем «старт/стоп», в которой ведущая шестерня стартера находится в постоянном зацеплении с маховиком, обеспечивая более быструю, тихую и плавную работу (Permanently Engaged Starter Technology). В 2011 г. был представлен TS-стартер (Tandem Solenoid). В этом стартере, разработанном специально для систем «старт/стоп», впервые в мире использован механизм, позволяющий отдельно контролировать движение инновационной шестерни стартера и вращение мотора, что обеспечивает быстрый перезапуск, даже когда вал двигателя вращается. Среди инноваций в области генераторов – созданный DENSO в 2000 г. первый в мире генератор с сегментным проводником (SC-генератор), в котором используется провод обмотки с прямоугольным сечением, что позволило на 20% снизить вес генератора и на 50% увеличить его КПД. В 2005 г. компания DENSO также стала первой, представив ассортимент оригинальных генераторов, вырабатывающих более высокую силу тока – 165, 180, 200 и 220 ампер, которые являются самыми компактными и легкими в мире среди генераторов аналогичной мощности. Детальная информация о расширенной программе стартеров и генераторов DENSO для рынка запчастей доступна в версии TecDoc за третий квартал 2011 г. Также доступен новый печатный каталог стартеров и генераторов DENSO (код: DESA11-0001).



5



7

6 предприятия в Сургуте. Оно производит соединительные системы, т.е. разнообразные клеммы, контакты и колодки, обеспечивающие электрический контакт проводов и электроприборов. Здесь же теперь производится окончательная сборка пучков проводов. Идет подготовка к запуску еще одного завода в Чапаевске, во все той же Самарской области – поближе к исконно российским автозаводам. А вот следующее предприятие возникнет, скорее всего, на линии «Санкт-Петербург – Калуга» с прицелом сразу на два новых автомобильных кластера. Как вклад в программу локализации.

«Эка невидаль – пучок проводов!» – скептически воскликнет «продвинутый» читатель. И будет не очень-то прав. В современном автомобиле нет второстепенных мелочей. Обычный жгут проводов весит до 60 кг. Предлагаемые Delphi решения по минимизации содержания меди, снижению толщины изоляции провода и размеров пучков, и даже по использованию проводов сечением вплоть до 0,13 мм без применения автоматической сборки помогают снизить массу автомобиля, расход топлива и уровень вредных выбросов CO<sub>2</sub>. Приоритетной задачей для конструкторов становится минимизация компоновочного пространства, в т.ч. в соединительных системах и электрических центрах. Delphi предлагает свыше 10 000 соединительных систем, учитывающих потребности абсолютного большинства автопроизводителей.

Жгуты низко- и высоковольтных проводов, модули топливных насосов и другие компоненты систем подачи топлива от Delphi сегодня используют и ВАЗ (включая СП с GM), и УАЗ, и «Автофрамос» (Renault). Идут переговоры с другими производителями.

Электрическая архитектура – это только начало пути. Компания готова предложить российским заказчикам весь ассортимент выпускаемой продукции. Компактные и экономичные кондиционеры Delphi вполне подходят для нашего сурового и неустойчивого климата. Эффективные радиаторы, возможно, отучили бы некоторые отечественные моторы кипеть по поводу и без повода. С хорошими медиацентрами было бы веселее стоять в пробках. А четко работающая топливная аппаратура не превращала бы это стояние в пребывание в газовой камере. Слово за нашим автопромом. А пока он пребывает в раздумье, мы сможем воспользоваться фирменным сервисом Delphi: в ближайшем будущем откроется первый «хаб».

Основательный приход иностранных производителей – это не только инвестиции и новые рабочие места. Последнее даже спорно: модернизация предприятий, ставших совместными, ведет к повышению производительности труда и, как следствие, к сокращению персонала. Но современный зарубежный менеджмент учит эту самую производительность повышать, что является первостепенной задачей для нашей тщедушной по былым меркам и подчас агонизирующей экономики. Рабочие учатся работать, руководители всех ступеней – управлять, инженеры – проектировать. Завтра, оказавшись на другом предприятии, они уже не смогут работать иначе. Конечно, высокое качество комплектующих влияет на качество продукции нашего автопрома, на ее безопасность. Работающие заводы приносят в казну налоги, трудоустраивают людей. Но главной пока остается именно цивилизационная функция. Нам надо учиться нормально работать и нормально жить.

А посему пожелаем Delphi успехов в ее связанных с Россией планах. □

включают в себя автомобильную электронику, ходовую часть, системы кондиционирования воздуха, такие дополнительные устройства, как автомобильное радио, сигнализация, а также дизельные топливные системы. Delphi работает с примерно 6800 дистрибьюторами в Европе.

**ПЛАНОВ ГРОМАДЬЕ?**

Говоря о России, представители компании прежде всего указывают на возможность поставок своих комплектующих на автосборочные предприятия нашей страны. Оно и понятно: огромный местный рынок – лакомый кусок для любого крупного производителя. Но насколько приход иностранцев выгоден нам?

Надо отдать должное американцам: свое первое производство в России они открыли раньше, чем наши сограждане услышали термин «локализация». Представительство Delphi было открыто еще в СССР, в Москве в 1990 году. Пятью годами позже в Самаре заработало совместное предприятие по производству автомобильной электропроводки. Ориентировалось оно на потребности АвтоВАЗа, а сегодня контролирует 40% российского рынка. В 1997 году на российский автозавод поступили первые кондиционеры Delphi, а в 2000 году в России начали производить компоненты электронных систем управления двигателем.

Эволюция конструкции электропроводки подтолкнула к созданию в 2006 году нового совместного

- 5 Компрессор кондиционера воздуха.
- 6 Шаровые опоры Delphi признаны в России «опорами года».
- 7 Майк Рейн, вице-президент Delphi Diesel Operations, Delphi Products & Service Solutions, уверен в успехе на российском рынке.



# МАСЛЯНАЯ ГОЛОВОЛОМКА

MAZDA CX-7: ПРОБЕГ 18 000 КМ; ЗАМЕНА ДВИГАТЕЛЯ, СТОИМОСТЬ РЕМОНТА 887 000 РУБЛЕЙ. VOLKSWAGEN TOURAN: ПРОБЕГ 37 000 КМ; ЗАМЕНА ДВИГАТЕЛЯ, СТОИМОСТЬ РЕМОНТА 643 000 РУБЛЕЙ. FIAT ALBEA: ПРОБЕГ 47 000 КМ; ЗАМЕНА ДВИГАТЕЛЯ, СТОИМОСТЬ РЕМОНТА 345 000 РУБЛЕЙ. HYUNDAI HD-65: ПРОБЕГ 42 000 КМ, ЗАМЕНА ДВИГАТЕЛЯ, СТОИМОСТЬ РЕМОНТА 480 000 РУБЛЕЙ... □ АЛЕКСАНДР ШАБАНОВ □ ФОТО АВТОРА

■ Это только четыре случая из десятков, прошедших через наши руки за последнее время. Что же убивает моторы так безжалостно и так быстро?

Вскрытие всех моторов показывает практически одинаковую картину. На стенках масляного поддона и картера двигателя висит черная жижа, когда-то называвшаяся маслом. Все остальное – следствие непонятной и бесповоротной гибели масла. Это задиры коленчатого вала и вкладышей подшипников, поршней в цилиндрах, доходящие в каких-то особо выдающихся случаях до обрывов стержней шатунов и «руки дружбы», проснутой через стенки блока цилиндров.

Все автомобили были еще гарантийными. И по каждому случаю была (или еще идет) судебная тяжба, призванная разобраться в том, кто виноват. А вот тут большой вопрос, который однозначно до сих пор не решен.

Сервисы все валят на владельцев, владельцы – на сервисы. И ни там, ни там сто-процентной аргументации не находится. Эксперты тоже не помогают, поэтому чаще всего в ход идет дежурная версия о некачественном топливе. Отбирают пробу топлива из бака, находят в ней какое-то несоответствие требованиям технического регламента – и все! Виновный

установлен: не тем топливом заправлялся, а где, когда – уже не важно. Главное, найден повод отказать в иске. Значит, ремонт – за свой счет.

Стоимость же ремонта мы уже указали. Для справки: новая Mazda CX-7, за ремонт которой запросили 887 000, была куплена за 999 000. А если добавить к этому практически полную нереализуемость на вторичном рынке гарантийного автомобиля после замены на нем двигателя, то масштаб проблемы можете оценить сами.

Так что же происходит? Наверное, если бы мы точно указали причину этой беды, нам можно было бы поставить памятник при жизни. Пока мы видим следствие: почему-то в моторе начинает резко разлагаться моторное масло. Оно сильно густеет и по консистенции начинает напоминать солидол. А он прокачивается через систему смазывания мотора не хочет, отсюда и все беды. В лучшем случае опытный водитель поймет: что-то не в порядке, потому что мотор вдруг «тупит». Остановится и будет разбираться. А другой «ездок» катается до загорания аварийной лампы давления масла и грохота из-под капота.

В качестве возможных причин могут рассматриваться несколько. Во-первых, такое может быть, когда в моторное масло попадает либо охлаждающая жидкость, либо вода. Этот эффект был ранее описан и кое-где даже имеет свое название – «Шелл-эффект», по названию известной фирмы, специалистами которой еще в 1940-х годах он был открыт. И действительно, в паре случаев, когда нам приходилось в качестве экспертов рассматривать такие ситуации, анализ проб отработанного моторного масла (или того, во что оно превращалось) показывал наличие в нем следов антифриза или воды. Далеко не всякое масло разлагается в таких условиях, однако фактор попадания охлаждающей жидкости в масло исключить нельзя.

Во-вторых, это то самое, на что пытаются сослаться большинство экспертов: использование плохого, некачественного топлива. Как написал один из экспертов в недавнем случае гибели мотора свежего Fiat,

«**ВООБЩЕ, ПЛОХОЕ ТОПЛИВО, РАВНО КАК И ХОРОШЕЕ, ВРЯД ЛИ МОЖЕТ ЗАГУБИТЬ МАСЛО**»

1





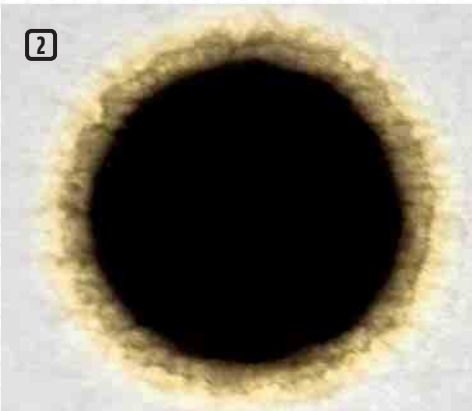

«некачественное топливо окисляется в камере сгорания и продуктами окисления разлагает присадки в масле». Товарищ совсем забыл, что еще школьная химия учит нас: сам процесс сгорания топлива и есть окисление. Ладно, простим ему незнание основ...

- 1** Очень опасное последствие резкого старения масла – отложения на поршне. Кольца залегают, поршень перегревается, двигатель постепенно умирает. А залито в мотор было синтетическое масло очень известной фирмы.
- 2** Это – новый вариант старой капельной пробы, улучшенный и усовершенствованный в Европе. То, что он пришел к нам из Люксембурга, говорит о международном характере бед с моторным маслом.
- 3** Четыре кольца на фильтровальной бумаге скажут о состоянии масла и двигателя в целом.
- 4** Это – самое страшное, к чему могут привести проблемы с маслом. Сначала оно загустело и разложилось. А потом перестало прокачиваться через форсунку, подающую масло в полость охлаждения поршня. Когда этот грузовичок с полной загрузкой полз в карельскую горку, мотор не выдержал – поршень перегрелся, его заклинило. Шатун просунул «руку дружбы» через блок цилиндров, клапаны повстречались с поршнем. Замена двигателя – итоговый приговор!
- 5** Это фильтрующий элемент VW Tiguan. Хороший был мотор, и совсем молодой. Увы, теперь уже – был!
- 6** Тогда стоит ли удивляться задиру коленчатого вала?



Вообще, плохое топливо, равно как и хорошее, вряд ли может загубить масло. Процент его, попадающий в картер двигателя, по отношению к объему масла очень мал. Да и живет оно в нем совсем недолго, ведь температура испарения бензина ниже, чем температура масла в поддоне прогретого двигателя. Кроме того, при попадании топлива в масло вязкость последнего снижается, а в наших случаях наблюдается явление обратное – загущение масла, откуда и берутся остальные проблемы со смазыванием двигателя. К тому же дефекты масла встречаются в двигателях, использующих топливо разных брендов. И более того,

даже разных видов: гибнут как бензиновые моторы, так и дизеля. Но тем не менее никогда не знаешь, чего намешают наши топливщики в бензин, и как это что-то реагирует с компонентами масла, так что этот фактор не будем полностью исключать, хотя и оставим как маловероятный. В-третьих, как это у нас частенько бывает, может проявиться обычный человеческий фактор. Всегда и всюду на фирменных сервисах утверждают, что заливается фирменное качественное масло, обложенное всеми возможными бумажками и сертификатами. ☹





Но меняет-то его наш человек! А посему, мог забыть поменять (случайно или намеренно), мог банку хорошего масла взять себе, любимому, а в клиентскую машину влить непонятно что, хоть ту же отработку. Мало ли что может случиться... Важно, что картина смерти мотора при этом будет очень похожа на ту, которую мы наблюдаем в описанных выше случаях.

Есть и еще один фактор, доказать который очень сложно, но многие специалисты-масленщики именно его признают очень вероятным.

Все, что происходит с маслом, говорит о том, что в нем резко растет темп протекания реакций окисления. А что надо для разгона химической реакции? Опять же, еще в средней школе нам об этом говорили – катализаторы! И тут сразу вспоминается, что при производстве базовых масел как раз и используются катализаторы.

Вернемся чуть назад. Не так давно к нам обратился очередной автолюбитель. Он менял масло в своей машине, в канистре осталось его литра полтора, но са-

- 1** Масло превратилось в черный вазелин. Такое через систему смазывания не прокачаешь!
- 2** Задраный вал Mazda. А она была еще совсем свежей, даже 20 тысяч не накатала. И случилось это... через 18 километров после смены масла!

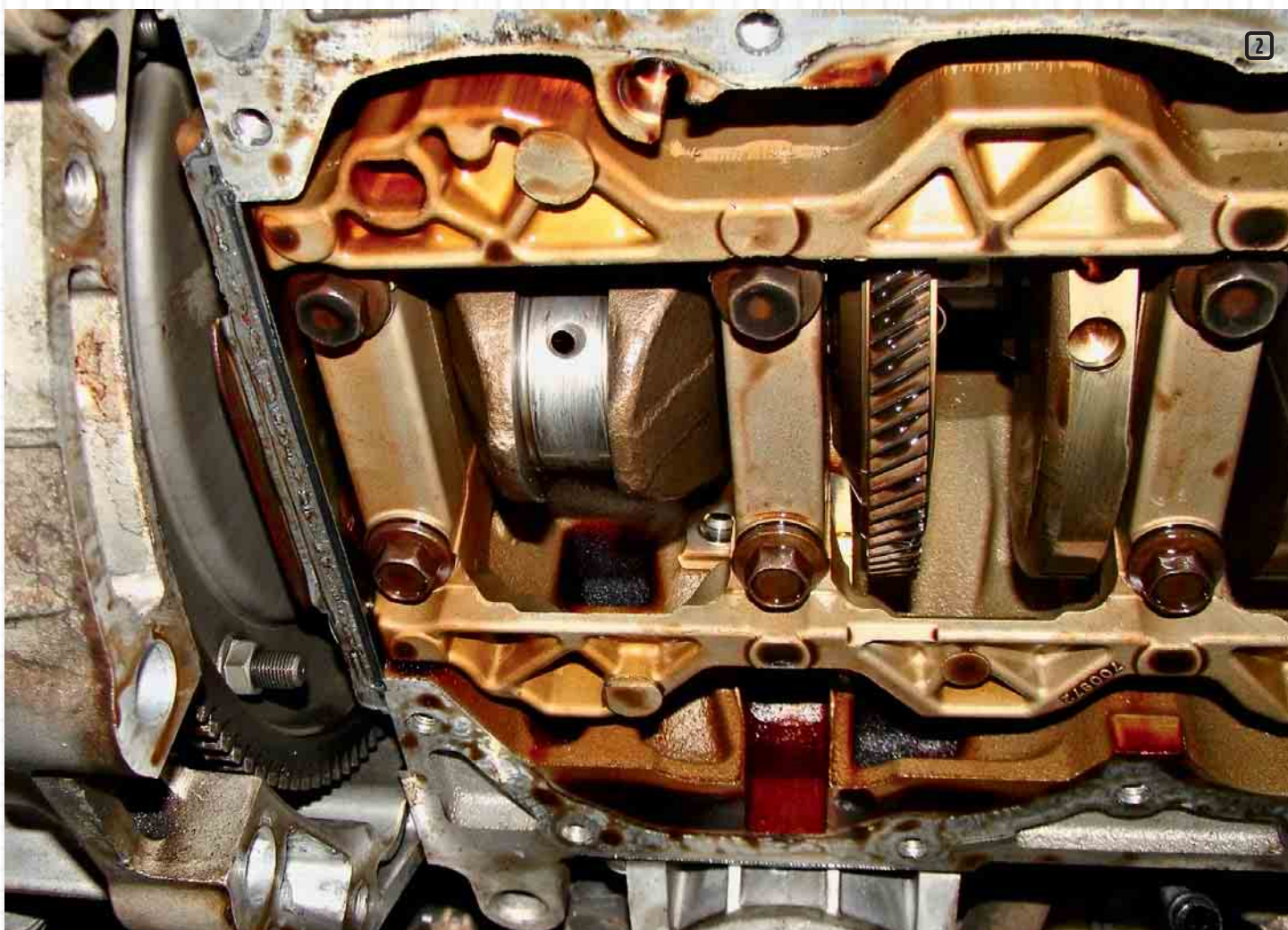



ма емкость потребовалась куда-то. И остатки свежего масла были слиты в прозрачную стеклянную банку – на дальнейший долив. Банка отправилась на полку в гараже. А через десять дней, когда хозяин заглянул в гараж, он увидел – масло-то расслоилось! Внизу банки выпал темный осадок. А масло было ну очень известной марки, куплено в фирменном магазине. Что это – система или случайность? Может, так и должно быть?

В российское представительство очень известной фирмы был направлен запрос с просьбой разъяснить ситуацию. После долгих препирательств оттуда был получен ответ. Но странный – на бланке, но без подписи и печати.

Цитируем выдержку из этого опуса:

«Настоящим сообщая, что в моторных и трансмиссионных маслах допускается присутствие незначительного количества осадка. Он может быть вызван тремя причинами: <...> 3. Ассоциацией мелкодисперсных частиц катализатора, имеющих размер меньше, чем поры заводского фильтрующего элемента. Эти осадки <...> могут иметь цвет вплоть до черного. Встречаются редко и, как правило, только в тех партиях масла, которые были изготовлены сразу после перезагрузки свежего катализатора в аппарате».

У наших специалистов-масленщиков этот ответ вызвал настоящий шок! Известнейшая фирма признается в грубейшем нарушении технологии при производстве своего масла и говорит при этом – да нормально все, ребята! Катализатор в масле ни на что не влияет!

Вернемся к нашим примерам. Итак, они имеют случайный, несистематический характер: тысяча машин заправились маслом, и все в порядке, а тысяча первая – умерла быстро и безвозвратно. Все случаи, с которыми мы имели дело, произошли при заправках на фирменных СТО, получающих масло от дилеров бочками, а не четырехлитровыми канистрами. А теперь представьте ситуацию. Кому-то «повезло», и он при заправке схватил порцию масла со дна уже почти пустой бочки, в которую изначально было залито масло из партий, изготовленных «сразу после перезагрузки свежего катализатора в аппарате». То есть заправили машину не маслом, а тем самым осадком, напичканным частицами катализатора. Дальше все понятно. Масло с огромной концентрацией этих самых частиц начинает работать в двигателе. А там и температуры, и давления те самые, которые нужны для активизации химических реакций окисления в присутствии этого самого катализатора. Понятно, почему такие случаи практически не встречаются, когда масло льется из канистры. В ней если даже осадок и есть, то его сравнительно немного и может быть недостаточно для убийства мотора. А в бочке внизу – осадок пятидесяти канистр.

Отсюда и наблюдаемая картина: резкий рост скорости старения масла, его загустевание, случайный, нерегулярный характер дефекта и то, что он преимущественно наблюдается при заправке двигателя из больших емкостей. Но еще раз подчеркнем, это лишь гипотеза. Доказать подобный факт очень сложно, ведь для этого надо иметь образцы того самого осадка, а где его взять? Хотя и достаточно правдоподобная гипотеза – в этом сходятся многие специалисты.

Итак, четыре возможных причины преждевременной смерти масла (а с ним и мотора) мы озвучили. Все они равновероятны, и ни от какой из них мы не застрахованы. Возникает естественный вопрос – а что делать-то? Попробуем дать несколько, в общем-то, очевидных советов. Скажем так, как поступаем мы, зная о существовании проблемы и не желая в нее попасть...

Итак, первое: на очередное ТО едем со своей канистрой масла, купленной в проверенном магазине. А еще лучше после покупки канистры ее вскрыть, взболтать,

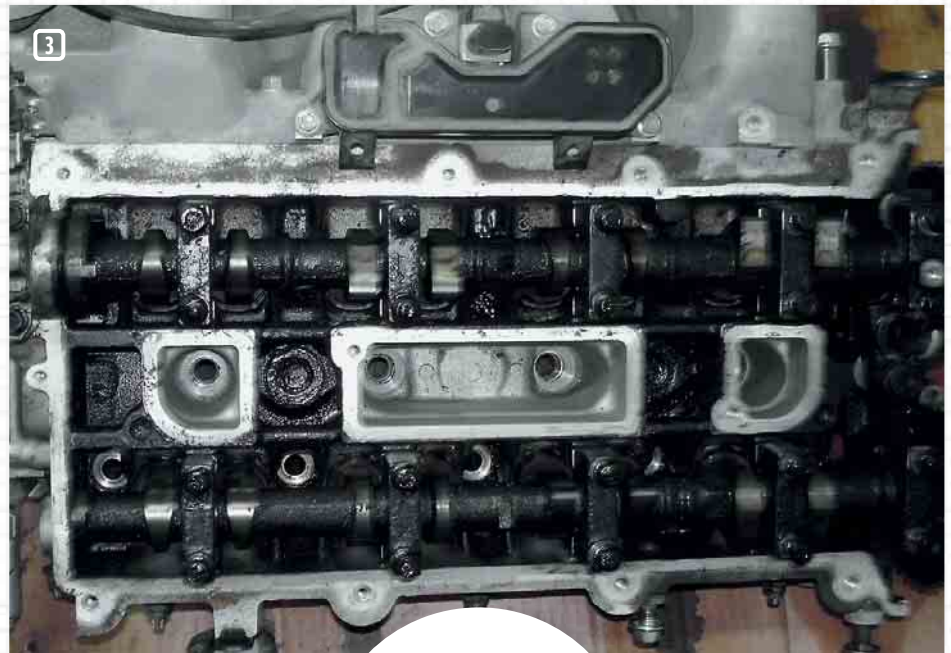

**3 На другой Mazda мотор просто зарос непонятным гудроном, хотя лили в него, по словам механика, суперсинтетику. Ключевая фраза здесь – «по словам автомеханика!»**

налить литр-другой в стеклянную банку и поставить на недельку. Если вдруг расслоится, без малейшей жалости вылить, ведь ремонт или даже замена мотора по стоимости ни в какое сравнение не идут с ценой банки масла. Береженого бог бережет...

Второе: доверяй – но проверяй! Перед выездом с СТО после смены масла не постесняйтесь открыть капот и посмотреть, а что там на масляном щупе? Чистое светлое свежее масло или остатки черной отработки? Ведь, проехав даже 300 км после замены, претензии уже не предъявишь, ответят – масло уже поработало и почернело.

Третье: не расходуйте то масло, которое осталось на доливку, до последней капли. Пусть останется хоть что-то, на основании чего можно разобраться, кто виноват в смерти мотора в случае критической ситуации. Хотя доказать все равно будет сложно, ведь для судебного иска годятся только результаты анализов арбитражной пробы, отобранной по всем правилам. Но все же на кое-какие вопросы даже такие остатки могут помочь ответить.

Четвертое: научитесь чувствовать свой автомобиль! Если вдруг он начал «тупить», дымить как-то по-особенному, хуже заводиться, не поленитесь проверить состояние масла, не дожидаясь загорания аварийной лампы давления масла.

И, наконец, пятое, но самое главное: забудьте раз и навсегда фразу «у меня масло ходит от замены до замены, и следить за ним не надо!» Помните, с чего начиналась эта статья – все погибшие моторы были свежими и доливку масла через каждые тысячу километров не просили! Возьмите за правило: хотя бы раз в две недели открывать капот и доставать масляный щуп. Вид висящей на его конце капли масла может о многом сказать, причем не только о количестве масла в поддоне. Одинаково должна насторожить как излишняя вязкость горячего масла, так и то, что масло стекает со щупа как обычная вода.

Давным-давно всех молодых водителей учили т.н. капельной пробе масла, которую предложили специа-

листы фирмы Shell еще в 1948 году. Принцип простой: масло со щупа надо капнуть на лист пористой бумаги и посмотреть, как поведет себя клякса. Если она растечется, то все нормально. Но если вдруг капля растеклась не захочет и останется черной точкой в центре листа бумаги, то жди беды – масло уже мертвое.

Сейчас этот метод серьезно усовершенствован фирмой MOTORcheckUP AG из Люксембурга. Она предлагает специальную экспресс-систему диагностики технического состояния двигателя и моторного масла, основанную на принципе, весьма похожем на обычную капельную пробу.

Листок плотной бумаги, в центре которого квадратик специальной фильтровальной бумаги, состав и пропитка которой являются ноу-хау фирмы. Нам предлагается капнуть в центр квадратика капельку моторного масла со щупа двигателя. Вокруг центра этого пятна через некоторое время расплывутся четыре круга, анализ которых все скажет о состоянии масла в двигателе. Внутренний покажет степень загрязненности твердыми частицами, второй – насколько масло состарилось в процессе работы, третий – наличие в нем воды или охлаждающей жидкости, четвертый – сколько топлива содержится в масле.

В процессе работы с этим тестом мы проводили специальные эксперименты, позволившие определить его работоспособность и пределы чувствительности. На обычной «полусинтетике» тест начинал реагировать на бензин начиная с его концентрации 0,6% к объему масла, на охлаждающую жидкость – от 0,3% к объему и на механические примеси – от 0,1% по массе. Это хорошо, поскольку такие концентрации ненужных маслу включений еще далеки от критических, приводящих к его ускоренной кончине.

Итак, не так уж много надо для того, чтобы предотвратить беды, связанные с неожиданной смертью мотора от некачественного масла. Это куда проще, чем потом разгребать ворох проблем, которые далеко не всегда решаются в пользу владельца автомобиля. □





## СЦЕНА

И в этом нет ничего удивительного, так как Etihad Airways — титульный спонсор Гран-при Абу-Даби. Логотипы Etihad Airways Abu Dhabi Grand Prix нанесены на фюзеляжи аэробусов компании, вместе с бортовым журналом в кармашек впереди стоящего кресла вложен журнал Ignition — своеобразная программа предстоящей гонки. Кстати, в Ignition, в главе, касающейся прошлогоднего Гран-при, не обошлось без фото дуэли Фернандо Алонсо и Виталия Петрова, расставившей все точки над «i» в борьбе за чемпионский титул...

Пять часов полета, и аэропорт Абу-Даби также встречает гостей эмирата гоночной тематикой. Опосредованно, без конкретных персонажей — просто Гран-при «Формулы-1». Это не удивительно, так как героев-пилотов, выходцев из арабского мира, в королевских гонках пока нет. Да и собственный Гран-при «Формулы-1» появился лишь в 2009-м, хотя интерес к подобному рода зрелищам здесь крайне высок. Достаточно вспомнить интересный проект A1 GP, который задумал и финансировал член правящей фамилии эмирата Дубай Мактум Хашер Мактум Аль Мактум. Гонки A1 GP проходили с 2005-го по 2009 год, и это была единственная гоночная серия, где соревнование команд строилось по национальному признаку. В общем, появление в Объединенных Арабских Эмиратах трассы, способной принимать этап «Формулы-1», было неизбежно. Что касается экономической составляющей, то проблем здесь просто не было. Нефтяные запасы, обнаруженные на Аравийском полуострове еще в 30-е годы, стали краеугольным камнем экономики Арабских Эмиратов. При этом нефтедоллары расходовались весьма разумно: в первую очередь решались социальные вопросы, но немалая часть средств вкладывалась и в инфраструктуру, способствующую развитию туризма. Разумеется, с размахом, присущим данному региону. «Если вы хо-



тите достичь вершин, то должны мыслить масштабно», — эти слова принадлежат великому комендаторе Энцо Феррари. Так в Арабских Эмиратах и поступают.

Всего два года потребовалось для того, чтобы на искусственном острове Яс построить гоночную трассу. Да что там трассу — здесь вырос огромный комплекс с парком развлечений Ferrari World, отелями, торговым центром, спортивными площадками, бухтой с причалами для яхт... Что касается самого автодрома «Яс Марина», построенного по проекту Германа Тильке и стоившего, по некоторым оценкам, около миллиарда евро, то свой первый Гран-при он принял, как было сказано выше, в 2009-м. Круг длиной 5554 метра, самая широкая часть трассы — 16 метров, 12 левых и 9 правых поворотов, самая длинная прямая — 1173 метра, а максимальная скорость болида F1 достигает здесь 320 км/ч... Но, уверяю вас, что об этой статистике вы напрочь забудете, как только погаснут стартовые огни светофоров. Вечерняя гон-



# ГЛУБОКОЕ ПОГРУЖЕНИЕ

ПОГРУЖЕНИЕ В МИР «ФОРМУЛЫ-1» НАЧАЛОСЬ СРАЗУ, КАК ТОЛЬКО Я ПОДНЯЛСЯ НА БОРТ САМОЛЕТА АВИАКОМПАНИИ ETIHAD AIRWAYS, СОВЕРШАВШЕГО РЕЙС ПО МАРШРУТУ МОСКВА — АБУ-ДАБИ

□ СТАНИСЛАВ ШУСТИЦКИЙ □ ФОТО АВТОРА





ка на «Яс Марине» — зрелище поистине феерическое! А своеобразной визитной карточкой Гран-при стал будто накрытый паранджой и переливающийся всеми цветами радуги Yas Hotel. Трасса словно пронизывает это футуристическое произведение архитектуры, а наблюдать за действием можно прямо из окон отеля или с палуб пришвартованных в бухте яхт.

## СПЕКТАКЛЬ

Но сначала увертюра. «Погружение» в мир Гран-при Абу-Даби для новичков должно проходить постепенно, а то и до кессонной болезни недалеко. Например, стоит посетить парк Ferrari World, открытый год назад и предназначенный для семейного отдыха. Проектировщики и здесь мыслили с размахом: это крупнейший в мире тематический парк, располагающий более чем двумя десятками аттракционов. Общая площадь только крытых помещений составляет более 86 000 м<sup>2</sup>, а крыша комплекса площадью 200 000 м<sup>2</sup> является самым крупным в мире логотипом Ferrari. Но, опять же, к черту статистику! Гораздо лучше промчатся, к примеру, на аттракционе Formula Rossa. Если верить рекламному буклету, то это самые быстрые (в мире?) американские горки. Я прокатился, и это заявление под

сомнение не ставлю. Судите сами: разгон от нуля до 100 км/ч составляет всего две секунды, а до 240 км/ч эта штукавина разгоняется за 4,9 секунды! Перегрузки достигают 4,8 G, а гидравлика, используемая в Formula Rossa, «позаимствована» у систем запуска самолетов-истребителей. Пока взрослые получают свою порцию адреналина на аттракционах типа G-Force, где катапульта выстреливает вас на высоту более 62 метров, а перегрузки сравнимы с теми, что испытывают пилоты F1, или упражняются на весьма реалистичных симуляторах, их чада могут поручить на детских автодромах, получив в прощание именную водительскую лицензию. Уж не здесь ли начинается отбор в Ferrari Academy? А с автодрома «Яс Марина», расположенного рядом, уже доносится рев гоночных моторов...

Сейчас Гран-при Абу-Даби — 2011 — это дела пусть и недавно, но уже минувших дней. Расписание современных «Больших призов» подчинено вполне определенным стандартам и отличается, сообразно географическому расположению трассы, лишь временными параметрами.

Вечерний концерт Formula 1 Rocks (на этот раз его звездами были сэр Пол Маккартни и Бритни Спирс), свободные заезды и квалификация «королевского класса», гонки поддержки, парад пилотов накануне решающего старта, визит

на стартовую прямую VIP-особ... Все тщательно дозировано и регламентировано. Что касается самой гонки, то в этом году единственной сенсацией стал сход из-за прокола колеса двукратного чемпиона мира Себастьяна Феттеля. Произошло это на первом же круге, а причина прокола так и осталась загадкой. «Мы тщательно исследовали остатки шины, но дефектов самой конструкции или повреждения ниппеля не обнаружили», — лишь разводил руками шеф спортивного отделения Pirelli Пол Хэмбри. Лидером гонки стал Льюис Хэмилтон, который своего преимущества не упустил, а истинную интригу гонки поддерживала дуэль Дженсона Баттона и Марка Уэббера. На самом деле, каждый любитель «Формулы-1» просто должен хоть раз увидеть гонку Гран-при вживую. Да, телевизионная трансляция намного информативнее, но она не в состоянии передать ни с чем несравнимый звук моторов и реальную скорость болидов. Как, собственно, и саму атмосферу автодрома. Особенно если это Гран-при Абу-Даби.

## ЗА КУЛИСАМИ

Гран-при — лишь видимая вершина айсберга. Это шоу, успех которого во многом обеспечивается людьми, остающимися «за кадром». Но если талант пилота и мастерство механиков на пит-стопе зрители могут увидеть и оценить, то работа конструкторов, создающих двигатели ☒

- 1 Ричард Бресивелл.
- 2 В 1920-м на этом Alfa Romeo Энцо Феррари финишировал вторым в Targa Florio.
- 3 «Мисс Россия» и легендарный Джеки Стюарт. В F1 мы свои...







- 1** Вице-президент Shell Колин Абрахам.
- 2** Что касается самой гонки, то в квалификации лучшим был Феттель.
- 3** Но победу в гонке отпраздновал Хэмилтон.

и шасси, разработчиков масел, инженеров, работающих над электронными системами, тщательно скрыта от любопытных глаз. И здесь нет мелочей — каждое из успешных решений способно добавить единицы мощности, аэродинамическую эффективность и, как конечный результат, скорость. И как тут снова не вспомнить слова Энцо Феррари, который говорил: «Думайте как победитель, действуйте как победитель, и тогда, с большой долей вероятности, вы добьетесь успеха». В то же время, большинство инженерных решений — это симбиоз компромиссов.

На Гран-при Абу-Даби я был приглашен представителями концерна Shell, который еще в 1947 году начал сотрудничество с Ferrari и, разумеется, был представлен в первом же чемпионате мира гонок «Формулы-1». А посему неудивительно, что большую часть времени я провел с людьми, имеющими непосредственное отношение к разработкам масел и смазок, применяемых Scuderia Ferrari в Королевских гонках. Сами разработчики говорят, что больших проблем в создании уникальных формул смазочных материалов не испытывают. Дескать, нам заданы конкретные характеристики мотора, мы имеем четко поставленную задачу и знаем, в каком направлении двигаться. Кроме того, финансовые возможности проектов F1 позволяют потратить солидные средства на производство одного литра масла. В этом случае инженеры сетуют лишь на то, что не всегда формульные разработки удается

адаптировать к «гражданскому» использованию — обычный продукт должен находиться в реальных ценовых рамках. «Гоночные и «гражданские» продукты действительно сильно отличаются, — подтверждает Колин Абрахам, вице-президент Shell по маркетингу смазочных материалов и топлива. — И называть стоимость литра масла, произведенного для «Формулы-1», нет смысла. Эта цифра ничего не скажет, так как подобное масло выпускают в очень малых количествах, а его замена в двигателях производится после каждой гонки. При этом наши расходы от сезона к сезону не увеличиваются. Для каждого сезона мы разрабатываем примерно три версии моторных масел, из которых затем выбираем одну. То же самое и с человеческими ресурсами — на сезон мы затрачиваем около 20 000 человеко-часов. Что касается объемов, то на каждую гонку Shell привозит порядка 3000 литров масла для трех команд, использующих моторы Ferrari». Если же говорить о качественной составляющей, то в сегодняшней «Формуле-1» значение моторного масла трудно переоценить. «Во-первых, качество данного продукта во многом определяет надежность двигателя. Это особенно важно в связи с ограничением числа моторов, которые команды используют за сезон, — продолжает Колин Абрахам. — А с учетом

того, что характеристики двигателей примерно одинаковы, подбор оптимальной формулы масла может дать один-два процента преимущества». Что же касается теории, то здесь все просто. Почти как у Микеланджело, говорившего о том, что для того чтобы создать скульптуру, нужно взять камень и отсечь все лишнее. В двигателе «Формулы-1» на трение расходуется около 40% механической энергии, производимой за счет сгорания топлива. И один из путей снижения коэффициента трения — уменьшение толщины масляной пленки, но при сохранении ее однородности. Оптимальные вязкость и текучесть моторного масла — это еще дополнительные проценты в пользу повышения мощности. А еще основы и присадки, входящие в формулу масла, должны противостоять высоким сдвиговым нагрузкам, сохранять устойчивые молекулярные связи. В общем, имея четкое техническое задание от моторостроителей, нужно «отсечь все лишнее», и нужный продукт готов... При этом нужно помнить, что поршни двигателя «Формулы-1», развивающего мощность около 800 л.с. и раскручивающегося до 18 000 мин<sup>-1</sup>, ускоряются от нуля до 34 м/с, а затем замедляются снова до нуля, проходя расстояние всего в 40 мм! И так 600 раз за секунду! И нагреваются поршни до температуры в 300 °С! Кроме того, при нынешней отмене дозправок, формула моторного масла может способствовать экономичности мотора, а в ряде случаев влиять и на конструкцию





## АЛАН ВЕДЛИ

ИНЖЕНЕР ПЕРЕДВИЖНОЙ ЛАБОРАТОРИИ SHELL

«На каждом этапе "Формулы-1" в лаборатории, расположенной в боксах команды Ferrari, работают как минимум три технических специалиста Shell. В их задачу входит экспресс-анализ топлива, которым заправлены болиды, и масел. Что касается топлива, то с помощью хроматографа мы определяем соответствие конкретного бензина тому, что был заявлен командой перед началом сезона – FIA внимательно следит за тем, чтобы соответствие было полным. Анализ масла производится с помощью спектрометра, который позволяет точно определить наличие в масле частиц металла. Оценка проводится по 15 параметрам, анализируется, и полученный результат позволяет инженерам-мотористам определить, какие узлы двигателя могут вызвать проблемы в ходе гоночного уик-энда. За время гонки сотрудники нашей лаборатории берут около 60 проб топлива, моторного и трансмиссионного масел, а наша база данных, с помощью которой мы и проводим сравнительный анализ, содержит более 13 000 образцов».



автомобиля. Например, более высокий температурный предел, который может выдержать масло, позволит конструкторам уменьшить размер масляного радиатора... «Разумеется, работа в "Формуле-1" — это весьма ответственный вызов, — подтверждает шеф отдела, ответственного за спонсорские отношения Shell, Ричард Бресивелл. — Но именно в «Формуле-1» появляются новейшие направления.

Поэтому концерн Shell и сотрудничает со Scuderia Ferrari с самого рождения чемпионата мира. Это уникальная возможность разрабатывать, тестировать и производить масла, идеологию которых в перспективе можно будет использовать и в «гражданских» автомобилях. В принципе, новые продукты создаются вместе с новыми моторами, но мы всегда должны быть чуть впереди. Например, в этом году мы начали работу над маслом для двигателей, которые появятся в 2013 году». И как тут было не поинтересоваться, есть ли уже у команды Ferrari образец турбомотора версии 13-го года? «Готового

двигателя нет, но есть наработки, которые позволяют нам тестировать масла для этих моторов, — улыбается Ричард Бресивелл. — Но те моторы, которые появятся в 2013 году, по своей концепции достаточно близки к двигателям дорожных автомобилей. Кстати, для нас это еще одна возможность быстро адаптировать продукт, разработанный для F1, к двигателям обычных машин».

Разговор со специалистами концерна Shell происходил до старта Гран-при, а посему касался прозаических тем. Бюджеты, молекулярные связи, перспективы... Обо всем этом можно думать до того момента, как погаснут огни стартового светофора. А затем короткий миг между стартом и финишем, после чего пустота... Спектакль окончен. Он мог быть хорошим или плохим, но по его окончании уже неважно то, что происходило за кулисами. Наверное, именно это имел в виду комментатор Феррари, когда говорил: «Многие думают, что автомобиль — всего лишь композиция из четырех колес, двигателя и металлических конструкций. На самом деле он разработан сердцем и умом инженеров и управляется сердцем и умом пилота. Автомобиль должен жить в полной гармонии с дизайнерами и теми, кто приводит его к победе, пересекая финишную черту. И не спрашивайте меня, как создать красивый автомобиль. Лучше спросите, как создать автомобиль, способный побеждать в гонках». □





# ЭХ, ПРОКАЧУСЬ!

КАК РАЗВЕЯТЬ ЗИМНЮЮ ТОСКУ, КОТОРАЯ НАЧИНАЕТСЯ ЕЩЕ ОСЕНЬЮ В ПЕРИОД ДОЖДЕЙ? СПОСОБЫ РАЗНЫЕ: ОТ ДИВАНА С ПИВОМ ДО ЭКСТРЕМАЛЬНЫХ ПУТЕШЕСТВИЙ ПО МИРУ. НО ЛЮБИТЕЛИ СНЕГОХОДОВ ЗНАЮТ, ЧТО ЭТОТ НЕ ОЧЕНЬ ДЕШЕВЫЙ АППАРАТ СПОСОБЕН ЗА ВЫХОДНЫЕ ДАТЬ ТАКОЙ ЗАРЯД БОДРОСТИ, ЧТО И ПИВО, И СОРОКОНОЖКИ В ДЖУНГЛЯХ НЕРВНО ПОКУРИВАЮТ В СТОРОНКЕ. ЧТО СЕГОДНЯ МОЖНО ПРИОБРЕСТИ В РОССИИ У ДИЛЕРОВ ТОЙ ИЛИ ИНОЙ МАРКИ? ПОСМОТРИМ □ ИГОРЬ ВЛАДИМИРОВ □ ФОТО ФИРМ-ПРОИЗВОДИТЕЛЕЙ

## ARCTIC CAT

«Арктический кот» продолжает успешно развивать тему Bearcat. В этом сезоне у него четыре версии, к которым все уже более или менее привыкли: Z1 XT, Z1 XT Limited, 570 XT и 570. Новый «взгляд на проблему» — модель Z1 XT GS, или, если по-простому, «грумер» (Groomer). Этот многоцелевой аппарат способен и лыжно проложить, и поучаствовать в спасательных работах, и... Короче, очень универсальная штука, оснащенная специальной таргой, большим количеством световых приборов, быстро переставляющейся лебедкой и, разумеется, 20-дюймовой

гусеницей, которая позволит ему залезть в самые непроходимые дебри. В остальном все примерно как и в прошлом сезоне, разве что добавились некоторые аксессуары, облегчающие жизнь в суровых условиях.

## BRP SKI-DOO

Канада — родина снегоходов, так что в этой стране знают толк в подобного рода средствах передвижения. Видимо, поэтому сегодня выпускается аж три группы «утилитар-



2

ников»: Recreation/Utility, Touring/Off-Trail/Utility и Sport/Utility. Понятно, что не все они оснащаются 20-дюймовой гусеницей, и «настоящими рабочими» назвать их трудно... Легкие снегоходы с 16-дюймовой гусеницей подойдут скорее для быстрой доставки тела в нужную точку с наименьшими потерями сил, чем для ежедневной и тяжелой службы в глубоких снегах. Остановимся на наиболее ярких представителях категории WT («с широкой гусеницей») и SWT («со сверхширокой гусеницей»). Хорошо известный Expedition

1200 4-Тес на платформе REV XP получит новые лыжи Pilot DS.

Легкая Tundra обзаведется новой гусеницей, новыми лыжами и более функциональным ветровым стеклом. Skandic, как в версии WT, так и в варианте SWT, тоже будет оснащаться новыми лы-



1





BRP Ski-Doo

а также Xtrim Commander LTD 600 E-Tec тоже в строю. Изменений почти нет.

## POLARIS

Три «рабочих лошади», две из которых на платформе IQ (модели FS IQ и 600 IQ). Одна из версий оснащается 600-кубовым двухтактником, другая — четырехтактным мотором с рабочим объемом 750 «кубиков». Третья модель — LX. Это старая, хорошо зарекомендовавшая себя модель с передней подвеской (IFS) с реактивными тягами, немного архаичной, но очень надежной и проверенной годами эксплуатации. Двигатель — 500-кубовый, двухтактный.

## YAMAHA

Японцы любят ходить своими путями, даже в США, где производится множество малой техники Yamaha. В видении Yamaha лучший рабочий снегоход — это либо неубиваемый старый добрый Viking третьего поколения, который служит годами, либо более «модерновый» Viking Professional на базе RS. С недавнего времени в разряд «рабочих» попала модель Venture,

которая всегда относилась к классу «туризм», но благодаря некоторым особенностям хорошо влилась в новый класс, который сама Yamaha определяет как Multi Purpose, т.е. многоцелевой.

Несмотря на то, что Venture Multi Purpose имеет гусеницу 40 см, ей не заказаны выезды на целину, а также длительные поездки, к примеру, на рыбалку, охоту и т.д. При этом при движении по трассе Ventura ведет себя лучше, чем снегоходы серии WT, словом некий удачный компромисс.

«Старый Викинг» оснащается простым 2-тактным мотором, который в России хорошо известен как неприхотливый и надежный. Одновременно с «обычной» версией к нам поставляется вариант Limited, который уже на заводе оснащается различным дополнительным оборудованием и окрашен в белый цвет.

Вот, если кратко, такие снегоходы сегодня можно приобрести у официальных дилеров в России. Согласитесь, выбор широк, и для себя любимого можно подобрать что-нибудь эдакое, исходя из собственных же потребностей и запросов. Стоит также учесть, что большинство современных «рабочих лошадок» — это уже не те громыхающие и чадающие монстры прошлого, а современные и технологичные аппараты, которые с успехом можно использовать и для того чтобы вязанку дров привезти, и для увлекательного путешествия по белому безмолвию с хорошим комфортом.

За более подробной информацией обращайтесь к дистрибьюторам или дилерам фирм-производителей. □

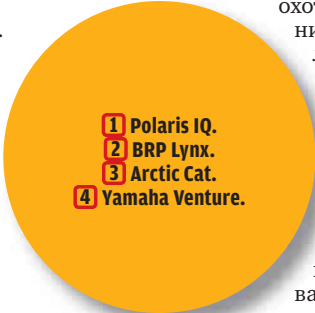

- 1 Polaris IQ.
- 2 BRP Lynx.
- 3 Arctic Cat.
- 4 Yamaha Venture.

## BRP LYNX

Финское подразделение, видимо с подачи канадского центра, тоже выпускает «рабочие модели» с 40-сантиметровыми гусеницами — серию Ranger с моторами 600 4-Tec и 600 E-Tec.

«Настоящий работник» Yeti на платформе LXU с индексом 59 и мотором 600 4-Tec оснащается 20-дюймовой гусеницей, т.е. WT. Такой же Yeti, только с индексом 69 — это уже категория SWT с мотором ACE 600. Специально для России предлагается версия Yeti Pro Army V-800.

Неплохо зарекомендовавшие себя широкогусеничные Adventure Grand Touring с моторами 1200 4-Tec и 600-E-Tec,

жами

и увеличен-

ным ветровым стеклом

с зеркалами заднего вида. Моторы на выбор: ACE 600, E-Tec 600 H.O. или 550F (только для SWT).



# 6

## НОВЫХ ПРОДАЖ МЕСЯЦА

### KIA SOUL

Обновленный «Соул» с переработанным дизайном решетки радиатора, бамперов, светотехники, центральной консоли и приборной панели стал выглядеть свежее. Кроме того, автомобиль получил бензиновый двигатель мощностью 129 л. с. и ряд новых опций (в их числе светодиодные ходовые огни и приборы Supervision). При этом за счет введения базовой комплектации Classic стал намного доступнее.



от 589 900 р.

### 1 RENAULT KOLEOS

МОДЕРНИЗИРОВАННЫЙ КРОССОВЕР ОТЛИЧАЮТ НОВЫЕ ФАРЫ, РЕШЕТКА РАДИАТОРА И БОЛЕЕ МАССИВНЫЙ СПОЙЛЕР НАД ДВЕРЬЮ БАГАЖНИКА.

В САЛОНЕ — ИНАЯ ОКАНТОВКА ПРИБОРОВ, ДА НОВЫЙ «ФАСАД» ШТАТНОЙ «МУЗЫКИ».



от 999 000 р.



от 3 240 000 р.

### VOLKSWAGEN TOUAREG HYBRID

Гибридный внедорожник отличается низким расходом топлива — всего 8,7 л/100 км в городском цикле. Добиться снижения потребления горючего позволила в том числе система «старт-стоп», которая автоматически отключает бензиновый двигатель при полной остановке автомобиля (например, на светофоре). В багажнике машины установлена никель-металлогидридная батарея емкостью 1,7 кВт·ч, которая позволяет проехать до 2 км исключительно на электротяге.

### MITSUBISHI LANCER X

Взамен 1,5-литрового двигателя, развивавшего 109 л.с., «Лансер» 2012 модельного года получил мотор 1.6 мощностью 117 л.с. Немного изменился интерьер: установлена новая декоративная накладка на торпедо и передних дверях, также в дверях появились вставки из мягкого пластика.

от 649 000 р.



### VW POLO STYLE

«Поло» в фиксированной комплектации Style с мотором 1.4 (86 л.с.) штатно оснащен «музыкой», кондиционером, подогревом сидений, 15-дюймовым «литьем» и другими опциями.

от 649 000 р.



### BMW 3-SERIES

Новая «трешка» оснащается биксеноновыми фарами, датчиком дождя, безопасными шинами Runflat и обогревом зеркал. За атмосферой внутри автомобиля следит двухзонный климат-контроль. Для большего комфорта в салоне предусмотрена функция подогрева передних сидений. Базовое оснащение новинки также включает радио BMW Professional с цветным 6,5" дисплеем, систему Auto Start Stop и функцию запуска двигателя без ключа.



от 1 475 000 р.





# ЦЕНА РАДУЕТ

**В ПРЕДДВЕРИИ НАЧАЛА ОФИЦИАЛЬНЫХ ПРОДАЖ СТАЛИ ИЗВЕСТНЫ ЦЕНЫ И КОМПЛЕКТАЦИИ КРОССОВЕРА RENAULT DUSTER, ВЫПУСКАЕМОГО НА МОСКОВСКОМ ПРЕДПРИЯТИИ «АВТОФРАМОС».**

**ЦЕНЫ РОССИЙСКОГО «ДАСТЕРА»** не могут не радовать. Машина в базовой комплектации Authentique (ABS, усилитель руля, подушка безопасности водителя, регулируемая рулевая колонка, иммобилайзер, защита двигателя) с бензиновым мотором 1.6 мощностью 102 л. с. и передним приводом стоит всего 449 000 руб.! А если доплатить еще 50 000 руб., то можно взять машину с полным приводом (таким же, как у Nissan Qashqai/X-Trail). Впрочем, несмотря на привлекательную цену, «голый» кроссовер на «вслах», без центрального замка и возможности установки кондиционера даже за доплату вряд ли будет пользоваться ажиотажным спросом. Гораздо привлекательнее вы-

глядит следующая ступень комплектации — Expression (от 492 000 руб.), в которую включены передние электростеклоподъемники, CD-аудиосистема с управлением на руле, центральная блокировка дверей и окрашенные в цвет кузова бамперы, а в списке опций среди прочего есть кондиционер и подогрев сидений. Также доступна версия с 2,0-литровым бензиновым мотором мощностью 135 л. с. — она идет с «механикой» и всеми ведущими колесами (от 582 000 руб.) либо с автоматом и передним приводом (от 566 000 руб.). Других вариантов с автоматической трансмиссией пока не предусмотрено. Есть в списке моторов и 90-сильный турбодизель, по умолчанию идущий в паре



**Российский Duster** отличает новая передняя панель с улучшенной эргономикой. Кнопки электростеклоподъемников перенесены на двери.



**Модификация с автоматом и 2,0-литровым мотором** стоит менее 600 тыс. руб. В этом ценовом сегменте у кроссовера Renault нет конкурентов.

с полным приводом, но цены на такой «Дастер» кусаются (от 607 000 руб.). Более детальную информацию по ценам и комплектациям вы можете узнать из нашего каталога. □



# 16 ВАЖНЫХ СОБЫТИЙ МЕСЯЦА

ШИННЫЙ БРЕНД VIATTI, СОЗДАННЫЙ НИЖНЕКАМСКИМ ШИННЫМ ЗАВОДОМ, ПРЕДСТАВИЛ КАЛЕНДАРЬ НА 2012 ГОД. ДЕЙСТВУЮЩИЕ ЛИЦА НОВОГО КАЛЕНДАРЯ - ДЮЖИНА САМЫХ КРАСИВЫХ ДЕВУШЕК С ОБЛОЖЕК РОССИЙСКОГО ИЗДАНИЯ PLAYBOY.

1

[www.viatti.ru](http://www.viatti.ru)

В СТАВРОПОЛЕ НАЧАЛ РАБОТУ ДИЛЕРСКИЙ ЦЕНТР JAGUAR LAND ROVER КОМПАНИИ «МОДУС ПРЕМИУМ АВТО». Площадь шоу-рума составляет 600 кв. м, сервисная зона состоит из 7 постов обслуживания.

[www.modus.net](http://www.modus.net)



2

КЛУБ MINIPEOPLE.RU СОВМЕСТНО С ТЕЛЕКАНАЛОМ GLOBAL STAR TV ПРОВЕЛ ЗАКЛЮЧИТЕЛЬНУЮ, ЧЕТВЕРТУЮ ИГРУ MOSCOW MINI QUEST СЕЗОНА 2011 ГОДА под эгидой всемирно известного сыщика – Шерлока Холмса. Последняя игра сезона с участием 100 экипажей прошла при официальной поддержке компаний BMW Group Russia и Mini. По итогам последней игры были определены абсолютные победители года. Ими стали: Дмитрий Григорьев, Владимир Васильев и Сергей Камчатский.

3

[www.minipeople.ru](http://www.minipeople.ru)



РОЗНИЧНОЕ ПОДРАЗДЕЛЕНИЕ «РОЛЬФ» БЫЛО УДОСТОВЕРЕНО 5 НАГРАДАМИ В РАМКАХ ПРЕМИИ «АВТОДИЛЕР ГОДА — 2011». Награды

получены по следующим номинациям: «Лучший дилер массовой марки», «Лучший дилер в области сервиса», «Лучший дилерский холдинг» и «Открытие года». Также «Рольф» получил Гран-при как «Автодилер года».

[www.rolf.ru](http://www.rolf.ru)

4

КОМПАНИЯ «АЛЬФА ЦЕНТРО» СТАЛА НОВЫМ ДИСТРИБЬЮТОРОМ МАРКИ ALFA ROMEO НА ТЕРРИТОРИИ РОССИИ.

Первый салон «Альфа Центро» открылся в Санкт-Петербурге на Московском пр., 181. В планах компании на 2012 год развитие дилерской сети Alfa Romeo в Москве и других городах, а также вывод на российский рынок хэтчбэка Giulietta.

(812) 371-82-86

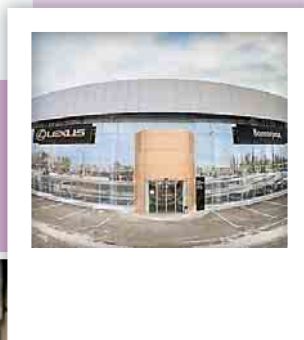

5

НАЧАЛ РАБОТУ АВТОЦЕНТР «ЛЕКСУС-ВОЛГОГРАД».

Общая площадь нового дилерского центра составляет 11 000 кв. м. В шоу-руме, кроме выставочной зоны, расположена комфортабельная зона отдыха клиентов. В сервисном центре размещены 10 постов слесарного ремонта. В настоящий момент на территории России работают 23 официальных дилера и 5 уполномоченных партнеров Lexus.

[www.lexus.ru](http://www.lexus.ru)

В САНКТ-ПЕТЕРБУРГЕ СОСТОЯЛОСЬ ОТКРЫТИЕ ПЕРВОГО В РОССИИ ОФИЦИАЛЬНОГО ДИЛЕРСКОГО ЦЕНТРА, СПЕЦИАЛИЗИРУЮЩЕГОСЯ ИСКЛЮЧИТЕЛЬНО НА СПОРТИВНЫХ АВТОМОБИЛЯХ BMW M-СЕРИИ И ПРОДУКЦИИ BMW MOTORRAD. В новом автоцентре, который получил название «Парк М», клиенты компании смогут не только ознакомиться с новинками концерна BMW Group, но и получить весь спектр услуг по обслуживанию автомобилей и мотоциклов марки BMW. «Парк М» стал 58-м официальным дилерским центром компании BMW, открытым на территории Российской Федерации.

[www.bmw.ru](http://www.bmw.ru)

7

КОМПАНИЯ AVALUX ОТКРЫЛА В МОСКВЕ ДИЛЕРСКИЙ ЦЕНТР CHRYSLER, JEEP И DODGE. НОВЫЙ АВТОЦЕНТР РАСПОЛОЖЕН НА ЯРОСЛАВСКОМ ШОССЕ, 57.

[www.avalux.ru](http://www.avalux.ru)

8



9

**VOLKSWAGEN ОТКРЫЛ АВТОСАЛОН «ВОЛГА-РАСТ» В ВОЛГОГРАДЕ.**

Общая площадь центра около 4500 кв. м.

Автоцентр вмещил просторный шоу-рум на 20 автомобилей и сервисный цех, рассчитанный на 28 рабочих мест.

[www.volkswagen.ru](http://www.volkswagen.ru)



**AUDI Q3 ВЫСТУПИЛ В ГЛАВНОЙ РОЛИ В СПЕКТАКЛЕ «ГЕРОЙ НАШЕГО ГОРОДА», ПОСТАВЛЕННОМ ПРИ УЧАСТИИ «АУДИ ЦЕНТРА ПЕТРОГРАДСКИЙ» НА СЦЕНЕ ТЕАТРА «БУФФ». СЦЕНАРИЙ СПЕКТАКЛЯ БЫЛ НАПИСАН СПЕЦИАЛЬНО ДЛЯ ПРЕЗЕНТАЦИИ КРОССОВЕРА С УЧАСТИЕМ ИЗВЕСТНОГО ПЕТЕРБУРГСКОГО АКТЕРА СЕРГЕЯ РОСТА.**

[www.audi.ru](http://www.audi.ru)

10

**ФРАНК ВИТТЕМАНН ОТ ЛИЦА КОМПАНИИ «JAGUAR LAND ROVER РОССИЯ» ПОЛУЧИЛ ПРЕМИЮ БЛАГОТВОРИТЕЛЬНОГО ФОНДА ИМЕНИ МАРИСА ЛИЕПЫ.**

«Для Jaguar Land Rover Россия» премия – это жест признания вклада компании в развитие балета в России. Помощь в возрождении славной традиции «Русских сезонов» Сергея Дягилева, ставших вехой в мировой культурной жизни начала двадцатого века, является важной частью долгосрочной стратегии компании «Jaguar Land Rover Россия» по поддержке искусства в нашей стране.

[www.jaguarlandrover.com](http://www.jaguarlandrover.com)



11

**«СОЛЛЕРС» И MAZDA MOTOR CORPORATION ОБЪЯВИЛИ О НАМЕРЕНИИ СОЗДАТЬ СОВМЕСТНОЕ ПРЕДПРИЯТИЕ ПО ПРОИЗВОДСТВУ АВТОМОБИЛЕЙ ВО ВЛАДИВОСТОКЕ.**

Сборка автомобилей Mazda будет осуществляться на базе площадки «Соллерс — Дальний Восток», где сейчас выпускают внедорожники Ssang Yong. Инвестиции в производство составят \$80 млн.

[www.mazda.ru](http://www.mazda.ru)

**В РАМКАХ МЕЖДУНАРОДНОЙ ПРОГРАММЫ «ИЗМЕНИМ МИР ВМЕСТЕ»**

компания Hyundai Motor передала микро-автобус H-1 Санкт-Петербургскому детскому хоспису. Данный хоспис является медицинским учреждением, в котором дети с прогнозируемым неблагоприятным исходом заболеваний, в основном онкологических, получают особую заботу.

[www.hyundai.ru](http://www.hyundai.ru)



**«ТОЙОТА ЦЕНТР МАГНИТОГОРСК» СТАЛ СЕМИДЕСЯТЫМ ОФИЦИАЛЬНЫМ ДИЛЕРОМ ТОУОТА В РОССИИ.**

В дилерском центре площадью около 3 тыс. кв. м находятся большой демонстрационный зал и сервисная зона, в состав которой входят 6 постов кузовного и 11 постов слесарного ремонта.

[www.toyota.ru](http://www.toyota.ru)

13

14

**«MITSUBISHI ЦЕНТР КУНЦЕВО» (УЛ. ГОРБУНОВА, 14) СТАЛ 110-М ОФИЦИАЛЬНЫМ ЦЕНТРОМ В РОССИИ И 19-М В МОСКВЕ.**

На площади 700 кв. м. представлена вся модельная линейка марки, а техническая зона позволяет обслуживать более 50 автомобилей в день.

[www.mitsubishi-motors.ru](http://www.mitsubishi-motors.ru)

15

**В ОРЛЕ ОТКРЫЛСЯ КРУПНЕЙШИЙ В ГОРОДЕ МОНОБРЕНДОВЫЙ ДИЛЕРСКИЙ ЦЕНТР — САЛОН HYUNDAI КОМПАНИИ «ВОЗРОЖДЕНИЕ».**

Шоу-рум расположен на площади более 600 кв. м, что позволяет демонстрировать в нем до 14 автомобилей. Оснащенный современным диагностическим оборудованием сервисный центр занимает свыше 700 кв. м.

[www.hyundai.ru](http://www.hyundai.ru)



16

12



# 6

# ВЫГОДНЫХ ПРЕДЛОЖЕНИЙ МЕСЯЦА

АВТОВАЗ ВНЕДРИЛ ПРОГРАММУ КРУГЛОСУТОЧНОЙ ТЕХНИЧЕСКОЙ ПОМОЩИ НА ДОРОГАХ - LADA ASSISTANCE. ПОКУПАТЕЛИ PRIORA ПОЛУЧАЮТ КАРТУ LADA ASSISTANCE БЕСПЛАТНО. ПАРТНЕР ПРОГРАММЫ - КРУПНЕЙШИЙ РОССИЙСКИЙ ПРОВАЙДЕР УСЛУГ ТЕХПОМОЩИ НА ДОРОГАХ, КОМПАНИЯ РАТ.

8-800-555-5232



**НА HYUNDAI I30 2011 ДЕЙСТВУЕТ СКИДКА ДО 35 000 РУБ.**

Хэтчбек в комплектации Optima с двигателем объемом 1,6 л (126 л. с.) можно купить по цене от 625 900 руб., а версия Comfort, в которую входят климат-контроль, система курсовой устойчивости ESP и пр., доступна по цене от 668 900 руб.

[www.hyundai.ru](http://www.hyundai.ru)

**АВТОХОЛДИНГ РРТ И БАНК «АЛЕКСАНДРОВСКИЙ» ЗАПУСТИЛИ СОВМЕСТНУЮ ДИСКОНТНУЮ ПРОГРАММУ ДЛЯ VIP-КЛИЕНТОВ.**

Держатели карты «VIP-партнеры» получают скидки на автомобили (до 7%), запчасти и сервисное обслуживание (до 15%) во всех салонах РРТ. Чтобы стать

владельцем карты, необходимо приобрести автомобиль стоимостью от 1,5 млн руб. в любом из автоцентров холдинга либо открыть вклад на ту же сумму в банке «Александровский».

# 3

[www.rrt.ru](http://www.rrt.ru)

**СТРАХОВОЙ ПРОДУКТ «ОПТИМАЛ-РЕГИОН» ОТ ОСАО «ИНГОСТРАХ» ПОЗВОЛИТ ВЛАДЕЛЬЦАМ АВТОМОБИЛЕЙ СО СРОКОМ ЭКСПЛУАТАЦИИ ОТ 2 ДО 7 ЛЕТ ЭКОНОМИТЬ НА КАСКО.**

Снижение тарифа по риску «ущерб» достигает 10%. По желанию клиента риск угона может быть исключен из договора, что также снизит размер страховой премии. В новом продукте сохраняется возможность получить возмещение при повреждении лакокрасочного покрытия одной детали, а также стекло, светотехники, зеркал и антенн без справки из МВД. Независимо от количества страховых случаев страховая сумма не уменьшается в течение всего периода действия договора. Компания также возместит страхователю расходы на эвакуацию автомобиля с места ДТП.

[www.ingos.ru](http://www.ingos.ru)



**CADILLAC И «ИНГОСТРАХ» ЗАПУСКАЮТ СОВМЕСТНУЮ ПРОГРАММУ СТРАХОВАНИЯ АВТОМОБИЛЕЙ.**

Программа Cadillac Insurance предполагает выплату страхового возмещения без учета амортизации при угоне или полной гибели машины, возможность предоставления подменного автомобиля, а также мелкий ремонт без справок из ГИБДД (повреждения лакокрасочного покрытия одной детали, стекло, фар, зеркал, антенн) неограниченное число раз в течение действия договора.

[www.cadillac.ru](http://www.cadillac.ru)

**ПОКУПАТЕЛИ И ВЛАДЕЛЬЦЫ АВТОМОБИЛЕЙ FORD МОГУТ ВОСПОЛЬЗОВАТЬСЯ СПЕЦИАЛЬНОЙ ПРОГРАММОЙ FORD СТРАХОВАНИЕ.**

Расчет премии производится одновременно по трем страховым партнерам, что поможет клиенту выбрать страховой полис с оптимальным набором опций и лучшей ценой. Посчитать стоимость страховки можно на сайте Ford.

[www.ford.ru](http://www.ford.ru)

# 4

# 5

# 6





# ЗИМНИЙ ЭКСТРИМ

СВОЙ ОЧЕРЕДНОЙ СЕЗОН НАЧИНАЕТ КОМПАНИЯ LAPONIE ICE DRIVING, КОТОРАЯ ПРОВОДИТ КУРСЫ ЭКСТРЕМАЛЬНОГО ВОЖДЕНИЯ В ШВЕДСКОЙ ЛАПЛАНДИИ □ СТАНИСЛАВ ШУСТИЦКИЙ □ ФОТО LAPONIE ICE DRIVING

КОМПАНИЯ ОСНОВАНА В 1999 Г. ФРАНЦУЗСКИМ ИНЖЕНЕРОМ-ИСПЫТАТЕЛЕМ И ИНСТРУКТОРОМ ЭРИКОМ ГАЛЛАРДО, а с 2006 года Laponie Ice Driving организует стажировки по вождению спорткаров на льду для корпоративных и частных клиентов. Занятия проводятся с января по март. В распоряжении любителей острых ощущений такие автомобили, как Porsche Boxster, Porsche 997 GT3, Mitsubishi Lancer Evo IX и Corvette Z06. Тренинги проводят опытные инструкторы, среди которых трехкратный чемпион WTCC и многократный победитель ледовых гонок Trophée Andros Иван Мюллер. Помимо уникальной природы Лапландии и автомобилей с моторами мощностью до 400 л. с., в занятиях Laponie Ice Driving есть еще одна «фишка»: тренировки

проходят на копиях реальных гоночных трасс, принимавших гонки «Формулы-1». В этом сезоне занятия будут проходить на... Сильверстоуне. Для этого было даже подписано специальное соглашение о партнерстве между Laponie Ice Driving и легендарным автодромом, дающее право «лапландскому аналогу» точно воспроизвести конфигурацию английской трассы с длиной круга 5,1 км.

Предложения от Laponie Ice Driving включают 16 различных пакетов для 2-, 3- и 4-дневных курсов стоимостью от 2240 до 7360 евро (плюс 25 % шведского НДС). Если же ни один из стандартных пакетов клиента не устраивает, для него может быть разработана индивидуальная программа. □ <http://laponie-ice-driving.com>.





# 7 ИНТЕРЕСНЫХ ТОВАРОВ МЕСЯЦА

## 1 TAG HEUER LINK

Компания TAG Heuer выпустила первый в мире смартфон класса «люкс» с сенсорным экраном на базе ОС Android. Его ударопрочный металлический корпус с отделкой из кожи теленка, аллигатора или ящерицы сконструирован так же, как и корпус часов TAG Heuer. Система защиты разъемов на боковой стороне телефона обеспечивает быстрый доступ к SIM-карте, порту соединения и карте памяти. Для 3,5-дюймового дисплея с разрешением 800x480 пикселей используется особо прочное стекло Gorilla glass.

[www.tagheuer.com](http://www.tagheuer.com)

## 2 EDOX XTREME PILOT III

Швейцарская часовая компания Edox, официальный хронометрист «Дакара», представляет часы гоночной серии Xtreme Pilot III. Их корпус изготовлен из сверхлегкого титанового сплава, а на заднюю крышку нанесена гравировка в виде следа от шин. Гоночную тему продолжают большой заводной ключ ярко-зеленого цвета из анодированного алюминия, шкала тахометра для измерения скорости и циферблат из углеволокна.

[www.edox.ch](http://www.edox.ch)

## 3 BUSHNELL BACKTRACK

GPS-навигатор Bushnell BackTrack с цифровым компасом отличается простотой работы. Это компактное устройство имеет только две кнопки и хранит в памяти три точки маршрута, позволяя отыскать машину на забитой парковке, вашу любимую поляну посреди леса или начало тропы, точку встречи со своей группой в путешествии.

[www.bushnell.com](http://www.bushnell.com)

## 5 GARRETT ACE 250

Металлодетектор Garrett ACE 250 – прибор, прекрасно зарекомендовавший себя среди поисковиков России. Простой в настройках, неприхотливый и экономичный, он демонстрирует отменные результаты по глубине поиска и идентификации цели. Металлоискатели серии ACE используют такую же микропроцессорную технологию, что и более дорогие модели, но значительно проще в управлении. Они позволяют искать все металлические объекты или только определенный тип целей (монеты, золото, серебро и т. п.).

[www.garrett.com](http://www.garrett.com)

## 6 MIO MIVUE 238

Видеорегистратор Mio MiVue 238 станет настоящим «черным ящиком» для вашего автомобиля и послужит помощником в сборе доказательств на дороге. Новинка, оснащенная трехосным датчиком удара G-Shock и объективом с углом обзора 120 градусов, ведет запись в HD-формате 720p на карту MicroSD объемом до 32 Гб. Устройство само определяет условия съемки (низкая освещенность или высокая яркость) и автоматически подстраивается под них, что повышает качество видео. Просмотреть отснятый материал можно на встроенном 2,5" экране.

[www.mio.com](http://www.mio.com)

## BAUKNECHT

Передовая конструкция холодильников Bauknecht позволяет сохранять продукты свежими до четырех раз дольше. Разработанная инженерами Bauknecht инновационная сенсорная технология Green Intelligence, автоматически регулирует температурный режим в отделениях холодильника, компенсирует любое его отклонение от нормы. Если температура в холодильном отделении поднимается (например, при загрузке большого количества продуктов или долгом открытии дверцы), специальные датчики немедленно отмечают это и электроника быстро отрегулирует оптимальный уровень охлаждения. Благодаря этому температура восстанавливается в пять раз быстрее, чем в обычном холодильнике, на замораживание уходит на 30% меньше времени, и на столько же снижается расход электроэнергии.

[www.bauknecht.com](http://www.bauknecht.com)

## 4 CREMESSO UNO

Итальянское имя и ярко-алый цвет этой капсульной кофемашины навевают образ суперкаров Ferrari. И Cremesso UNO не посрамит честь собрата: она разогнается (а точнее, прогревается) за считанные секунды. Эта кофемашина не только одна из самых быстрых, но и одна из самых компактных на рынке: она поместится в малогабаритной кухне.

[www.cremesso.su](http://www.cremesso.su)





*К вашему новогоднему и рождественскому столу!*

# САЛЮТ, ШАВРОН!

## Исторические хроники

19 марта 1814 г. Армия Александра I вошла в Париж. Конец войне! Вино лилось рекой. Особой любовью русских гусар пользовались вина от известного винодела Луи Шаврона (Louis Chavron). Как пелось в гусарской песне того времени:

*Наконец француз ретивый  
Русским войском покорен.  
Мы за взятие Парижа  
Несравненный пьем Chavron!*

1815 - 1917 гг. Участники Парижской кампании 1814 года, собираясь дружеским обществом в памятные даты, непременно выпивали из Франции вина и бренди от Луи Шаврона — как память о бурной молодости, о радостных днях весеннего Парижа 1814 года... Эту традицию продолжили их дети и внуки, с гордостью поднимая бокалы с винами Chavron в память о мужестве и героизме дедов и прадедов.

18 ноября 2010 г. В Москве на самом авторитетном в России XIV Международном конкурсе вин, прошедшем под патронажем Международной организации винограда и вина (OIV), вина Chavron признаны «Лучшим брендом года».

Май 2011 г. Подведены итоги двух самых авторитетных международных конкурсов, которые специалисты часто называют «чемпионатами мира» среди вин. Это Конкурсы International Wine Challenge и Concours Mondial de Bruxelles. Вина Chavron были удостоены на этих конкурсах золотой и двух серебряных медалей.

Идут года, но народная любовь и признание высокого качества вин Chavron остаются неизменными. История, начавшаяся еще во времена Александра I, продолжается и в наши дни...

## Louis Chavron — история любви



На правах рекламы.

УМЕРЕННОЕ УПОТРЕБЛЕНИЕ АЛКОГОЛЯ ВРЕДИТ ВАШЕМУ ЗДОРОВЬЮ



# «5 КОЛЕСО» РЕКОМЕНДУЕТ

ПРОВЕДЯ ПЯТЬ ДЕСЯТКОВ ТЕСТ-ДРАЙВОВ ЗА ГОД, МЫ РЕШИЛИ ОПРЕДЕЛИТЬ: КТО ЯВЛЯЕТСЯ ЛУЧШИМ ИЗ ЛУЧШИХ. ЖЮРИ, СОСТОЯЩЕЕ ИЗ СОТРУДНИКОВ НАШЕГО ЖУРНАЛА, ВЫБРАЛО САМЫХ ДОСТОЙНЫХ.

ВСЬ ГОД ТЕСТ-ПИЛОТЫ «5 КОЛЕСА» усердно испытывали автомобили. И делали мы это для вас, чтобы перед посещением дилерского центра вы имели полное представление о той или иной модели. За 2011 год опубликован 51 тест. И чтобы подвести черту под этой непростой рабо-

той, мы решили выбрать лучших. Правила конкурса предельно просты. Все испытанные автомобили разделили на ценовые категории: до 500 000 руб., 500 000 – 1 000 000 руб., 1 000 000 – 1 500 000 руб. и дороже 1 500 000 руб. Затем в каждой категории создали отдельные номинации:

«Лучший легковой автомобиль», «Лучший SUV», «Лучший компакт-вэн», «Лучший спортивный автомобиль». После этого профессиональное жюри, состоящее из сотрудников «5 колес», оценило каждую модель по пятибалльной системе. Итак, встречаем победителей!

## ДО 500 000 Р.

### ЛЕГКОВОЙ АВТОМОБИЛЬ

**KIA RIO.** Новый Rio пока что кажется автомобилем без существенных недостатков. Машина хороша и для городской жизни с поездками на работу и в супермаркет, и для продолжительных путешествий. Наше предположение о грядущей суперпопулярности новой модели Kia ежедневно подтверждается тем, что на дорогах она встречается все чаще и чаще.

459 900 Р.



## 500 000 – 1 000 000 Р.

### КОМПАКТ-ВЭН

**MAZDA 5.** Заметно подорожавшая «Пятерка» вряд ли повторит успех предшественницы, входившей в тройку самых популярных моделей Mazda на российском рынке. Но в этом есть и свой плюс: машина не примелькается на дорогах и еще долго будет оставаться актуальной.

944 000 Р.



**OPEL MERIVA.** Новый Opel Meriva получился весьма привлекательным автомобилем. Сохранив и приумножив лучшие качества своего предшественника, он отлично иллюстрирует понятие «практичность». Вместе с тем, эстетические данные машины поднялись на новый уровень.

589 000 Р.



### ЛЕГКОВОЙ АВТОМОБИЛЬ

**PEUGEOT 308.** Новый Peugeot 308 готов дать бой соперникам в Гольф-классе. И в этой схватке у «француза», выпуск которого начинается на калужском заводе, есть шансы если не на полную победу, то на приличный кусок данного сегмента. В пользу львиной продукции играют просторный салон, оригинальный дизайн, приличный выбор моторов и разумные цены.

549 000 Р.





## SUV

**VOLKSWAGEN TIGUAN.** Автомобиль стал лучше и красивее. Настоящий праздник для тех, кому чуть-чуть не хватает на «Туарег» или же просто не хочется переплачивать за ненужные внедорожные функции. Рафинированным горожанам, пожалуй, пригодилась бы версия с передним приводом и АКП, но такой нет.

896 000 Р.



# 1 000 000 – 1 500 000 Р.

## SUV

**SKODA YETI.** В лице Yeti 1.8T SI 4x4 DSG мы получили эталонный образец бензинового чешского кроссовера. В такой стране, как Россия, где традиционно несильно жалуют компромиссы, эта версия безусловно внесет немалый вклад в улучшение демографической ситуации в резервации Skoda Yeti.

969 000 Р.



# БОЛЕЕ 1 500 000 Р.

## ЛЕГКОВОЙ АВТОМОБИЛЬ

**AUDI A5.** Один из лучших автомобилей класса стал еще лучше. Так в двух словах можно рассказать об обновленном Audi A5. При этом и цена осталась вполне привлекательной. Остается дождаться, как на столь сильный ход Audi ответят конкуренты из Мюнхена и Штутгарта.

1 554 000 Р.



**AUDI A6.** Пять различных моторов: мощностью от 177 до 300 л.с., три трансмиссии: 6-ступенчатая МКП, вариатор и 7-скоростной робот, 2 типа привода, 4 варианта алюминиевой подвески. Из такого многообразия форм каждый может слепить A6 под себя! А ведь в баварском стойле уже ждут очереди универсал A6 Avant и гибрид. Эра седьмого поколения Audi A6 уже на восходе поражает многообразием форм!

1 850 000 Р.



## СПОРТИВНЫЙ АВТОМОБИЛЬ

**JAGUAR XKR-S.** XKR-S — это большой и роскошный спортивный автомобиль с харизмой Bentley, только по более низкой цене. Большинство покупателей Jaguar вряд ли когда-либо выйдут на нем на гоночную трассу, хотя XKR-S и позволяет прилично зажечь даже на таком скоростном автодроме, как «Поль Рикар». Отличный суперкар и для гоночного трека, и для города.

7 420 000 Р.



## SUV

**JEEP GRAND CHEROKEE.** После испытаний в России стало ясно: новый Jeep Grand Cherokee остался прекрасным внедорожником. При этом он явно прибавил в ходовых качествах, избавившись от «расхлябанности». Перед нами универсальный автомобиль, способный служить хозяину и в городе, и на скоростных трассах, и вообще где угодно. И еще один плюс — адекватная цена, так что у джипа есть все шансы на успех. В добрый путь! □

2 070 000 Р.



# КАТАЛОГ

## СРАВНИ, ВЫБЕРИ, КУПИ

### ПРЕДЛОЖЕНИЕ МЕСЯЦА: SUBARU OUTBACK

**ДО 80 000 РУБ. МОЖНО ЭКОНОМИТЬ**  
ПРИ ПОКУПКЕ SUBARU OUTBACK 2011 МОДЕЛЬНОГО ГОДА.  
ПОКУПАТЕЛИ ПРОШЛОГОДНИХ SUBARU LEGACY МОГУТ  
РАССЧИТЫВАТЬ НА **ДИСКОНТ В 30 000 РУБ.**



ОКОЛО  
**2,6**  
МИЛЛИОНА  
НОВЫХ АВТОМОБИЛЕЙ  
КУПИЛИ РОССИЯНЕ  
В 2011 ГОДУ

## 20 САМЫХ ПРОДАВАЕМЫХ АВТОМОБИЛЕЙ МЕСЯЦА\*

\* ПО ИТОГАМ НОЯБРЯ 2011 ГОДА

МОДЕЛЬ	Цена, от руб.	Продано, шт.	Разница с 2010 г., %	МОДЕЛЬ	Цена, от руб.	Продано, шт.	Разница с 2010 г., %
1 LADA SAMARA	239 300	11 520	▲25	11 RENAULT SANDERO	337 000	5345	▲101
2 LADA KALINA	317 900	10 316	▼15	12 LADA 4X4	299 900	5033	0
3 HYUNDAI SOLARIS	399 000	9986	—	13 SKODA OCTAVIA	549 000	4415	▲124
4 LADA PRIORA	304 300	9695	▼18	14 OPEL ASTRA	579 900	4239	▼2
5 FORD FOCUS	499 000	8118	▲28	15 DAEWOO NEXIA	237 000	3938	▲5
6 KIA RIO	459 900	7477	▲251	16 NISSAN QASHQAI	723 000	3915	▲41
7 RENAULT LOGAN	327 000	6908	▲17	17 CHEVROLET LACETTI	440 300	3497	▲10
8 CHEVROLET NIVA	429 000	5720	▲34	17 CHEVROLET CRUZE	553 000	3329	▲57
9 VOLKSWAGEN POLO	480 000	5651	▲105	19 DAEWOO MATIZ	187 000	2492	▼1
10 LADA 2104/2107	206 900	5464	▼57	20 KIA CEE'D	527 900	2476	▼12

**ВНИМАНИЕ!**  
ЦЕНЫ РЕКОМЕНДОВАНЫ ПРОИЗВОДИТЕЛЯМИ И УКАЗАНЫ НА МОМЕНТ ПОДПИСАНИЯ НОМЕРА В ПЕЧАТЬ.

МОДЕЛИ  
ХАРАКТЕРИСТИКИ  
КОМПЛЕКТАЦИИ  
ЦЕНЫ





<b>Условные обозначения:</b>
Б бензиновый двигатель
Д дизельный двигатель
V V-образное расположение цилиндров
W W-образное расположение цилиндров

H оппозитное расположение цилиндров
П передний привод
З задний привод
4x4 полный привод
M механическая трансмиссия

A автоматическая трансмиссия
A+ автоматическая трансмиссия с возможностью ручного переключения передач
AM автоматизированная механическая трансмиссия
Var трансмиссия с клиноременным вариатором

Рад AM/FM-тюнер
CD/+ CD-ресивер/с чейнджером
Маг магнитола
АП аудиоподготовка
250* макс. скорость ограничена электроникой

## АВТОМОБИЛИ 2011 ГОДА КАТАЛОГ

Модель, модификация, исполнение	Кузов		Двигатель		Трансм.		Максимальная скорость, км/ч	Работон 0-100 км/ч, с	Средний расход топлива, л	Стандартное оснащение										Рекомендованная цена, руб.	
	Количество дверей/мест	Тип	Рабочий объем, см³	Мощность, л.с.	Привод	Коробка передач				Размер шин	ABS	ESP/ESC	Подушки безопасности, шт.	Круиз-контроль	Бортовой компьютер	Кондиционер	Климат-контроль	Очистители фар	Противотуманные фары		Аудиосистема

### ALFA ROMEO

[www.alfaromeo.ru](http://www.alfaromeo.ru)

#### MILO



**Снаряженная масса**, кг - 1145 • **полная масса**, кг - 1615 • **габариты** (длина/ширина/высота), мм - 4063/1721/1446 • **база**, мм - 2511 • **объем багажника**, л - 270 • **объем бака**, л - 45 • **клиренс**, мм - 140.

Название малолитражки Alfa Romeo – это сокращение от Milan и Torino – названий городов, где эта машина была создана и где выпускается. Хэтчбек MiTo построен на платформе Fiat Grande Punto, но при этом

он на 3 см длиннее, на 4 шире и на 5 выше «исходника». Особенность модели – система Alfa D.N.A., позволяющая изменять характеристики работы двигателя, подвески, рулевого управления и тормозов.



1.4 Progression	хэтчбэк	3/4	Б-4	1368	105	П	M6	195/55R16	187	10,7	5,7	*	*	7	*	*	*	CD	*	*	*	*	*	2/-	773 500
1.4 Distinctive	хэтчбэк	3/4	Б-4	1368	105	П	M6	195/55R16	187	10,7	5,7	*	*	7	*	*	*	CD	*	*	*	*	*	2/-	858 500
1.4T Distinctive	хэтчбэк	3/4	Б-4	1368	135	П	AM6+	195/55R16	207	8,2	5,5	*	*	7	*	*	*	CD	*	*	*	*	*	2/-	997 000
1.4T Quadrifoglio	хэтчбэк	3/4	Б-4	1368	170	П	M6	215/45R17	219	7,5	6,0	*	*	7	*	*	*	CD	*	*	*	*	*	2/-	1 062 500

#### 159



**Снаряженная масса**, кг - 1480 • **полная масса**, кг - 1990 • **габариты** (длина/ширина/высота), мм - 4660/1828/1417 • **база**, мм - 2700 • **объем багажника**, л - 405 • **объем бака**, л - 70 • **клиренс**, мм - 140.

Если 159-я «Альфа» в чем-то и уступает японо-немецким одноклассникам, то это точно не в динамике или богатстве оснащения. К тому же выглядит «итальянка» гораздо интереснее приевшихся «немцев»

и «японцев». Есть у этой модели и другое весомое преимущество, касающееся, впрочем, всех Alfa Romeo: машины данной марки мало интересуют угонщиков.

1.8 Medium	седан	4/5	Б-4	1796	140	П	M5	225/50R17	206	10,2	7,7	*	*	7	*	*	*	CD	*	*	*	*	*	2/-	1 095 000
2.2 Elegant	седан	4/5	Б-4	2198	185	П	AM6+	225/50R17	222	8,8	9,2	*	*	7	*	*	*	CD	*	*	*	*	*	2/-	1 390 000
1.8 Medium	универсал	5/5	Б-4	1796	140	П	M5	225/50R17	206	10,4	7,8	*	*	7	*	*	*	CD	*	*	*	*	*	2/-	1 195 000
2.2 Elegant	универсал	5/5	Б-4	2198	185	П	AM6+	225/50R17	220	9,0	9,2	*	*	7	*	*	*	CD	*	*	*	*	*	2/-	1 490 000

### ASTON MARTIN

[www.astonmartin.ru](http://www.astonmartin.ru)

#### V8 Vantage



**Снаряженная масса**, кг - 1570 • **полная масса**, кг - 1830 • **габариты** (длина/ширина/высота), мм - 4385/1865/1255 • **база**, мм - 2600 • **объем багажника**, л - 240 • **объем бака**, л - 77 • **клиренс**, мм - 104.

Двухместный спорткар с кузовом из алюминия и композитных материалов построен на универсальной платформе VH (Vertical/Horizontal), которая впервые была использована при создании купе Aston Martin DB9. Дебют

купе состоялся в 2005 г., а через два года появилась его открытая версия – V8 Vantage Roadster. Среди особенностей этой модели отметим карданный вал, изготовленный с применением углеродного волокна.



4.3 Coupe	купе	3/2	Б-В8	4280	385	3	M6	235/45R18	280	5,0	17,5	*	*	4	*	*	*	CD+	*	*	*	*	*	2/-	5 145 000
4.3 Coupe Sportshift	купе	3/2	Б-В8	4280	385	3	A6+	235/45R18	280	5,0	17,5	*	*	4	*	*	*	CD+	*	*	*	*	*	2/-	5 390 000
4.3 Roadster Sportshift	родстер	2/2	Б-В8	4280	385	3	A6+	235/45R18	280	5,0	18,8	*	*	4	*	*	*	CD+	*	*	*	*	*	2/-	5 880 000

#### DB9



**Снаряженная масса**, кг - 1710 • **полная масса**, кг - 2045 • **габариты** (длина/ширина/высота), мм - 4695/1875/1270 • **база**, мм - 2740 • **объем багажника**, л - 172 • **объем бака**, л - 80 • **клиренс**, мм - 105.

Благодаря оригинальной конструкции дверей узнать Aston Martin DB9 сможет даже полный профан: при открытии они поднимаются вверх на 12 градусов. Интерьер новинки – образец удачного сочетания

традиционализма и модерна. Здесь нет ни одной блестящей поверхности – лишь матовый алюминий и натертое специальным маслом (для лучшего проявления текстуры) дерево.

5.9	купе	2/2+2	Б-V12	5935	450	3	M6	235/40R19	300	4,7	17,1	*	*	4	*	*	*	CD+	*	*	*	*	*	2/-	7 175 000
5.9 Touchtronic	купе	2/2+2	Б-V12	5935	450	3	A6+	235/40R19	300	4,9	17,1	*	*	4	*	*	*	CD+	*	*	*	*	*	2/-	7 420 000
5.9 Volante	кабриолет	2/2+2	Б-V12	5935	450	3	M6	235/40R19	300	4,9	17,1	*	*	4	*	*	*	CD+	*	*	*	*	*	2/-	7 805 000

#### DBS



**Снаряженная масса**, кг - 1695 • **полная масса**, кг - н.д. • **габариты** (длина/ширина/высота), мм - 4721/1905/1280 • **база**, мм - 2740 • **объем багажника**, л - 172 • **объем бака**, л - 78 • **клиренс**, мм - 50-120.

DBS – самый мощный продукт, когда-либо производимый Aston Martin: не элегантный DB9 и не агрессивный V8 Vantage, а «взрывная» мощь в черной бачке». По словам исполнительного директора Aston Ульриха

беза, новинка не так элегантна, как DB9, и не рассчитана исключительно на молодежь, как V8 Vantage. DBS демонстрирует мощь, силу и истинный характер – то, что необходимо такому герою, как Джеймс Бонд.

5.9	купе	2/2	Б-V12	5935	517	3	M6	295/30R20	302	4,3		*	*	4	*	*	*	CD	*	*	*	*	*	2/-	10 990 000
-----	------	-----	-------	------	-----	---	----	-----------	-----	-----	--	---	---	---	---	---	---	----	---	---	---	---	---	-----	------------

### AUDI

[www.audi.ru](http://www.audi.ru)

#### A1



**Снаряженная масса**, кг - 1115 • **полная масса**, кг - 1490 • **габариты** (длина/ширина/высота), мм - 3955/1740/1416 • **база**, мм - 2469 • **объем багажника**, л - 270/920 • **объем бака**, л - 45 • **клиренс**, мм - 125.

Внутри этого малыша на удивление не тесно (этот хэтчбек на 15 см длиннее и на 5,5 см шире Mini), но поражает автомобиль не простором, а высочайшим качеством отделки. По богатству оснащения Audi A1 идет вровень

со старшими моделями марки: в числе опций значится медиасистема MMI с навигацией, акустика Bose мощностью 465 Вт, ксенон, светодиодные «габариты» и 7-ступенчатый «робот» S tronic с подрулевыми лепестками.



1.2 TFSI	хэтчбэк	3/5	Б-4	1197	86	П	M5	205/55R15	180	11,7	5,1	*	*	6	*	*	*	CD	*	*	*	*	*	2/-	807 800
1.4 TFSI	хэтчбэк	3/5	Б-4	1390	122	П	M6	205/55R15	203	8,9	5,3	*	*	6	*	*	*	CD	*	*	*	*	*	2/-	836 900
1.4 TFSI S-tronic	хэтчбэк	3/5	Б-4	1390	122	П	AM7+	205/55R15	203	8,9	5,3	*	*	6	*	*	*	CD	*	*	*	*	*	2/-	907 900

#### A3



**Снаряженная масса**, кг - 1290 • **полная масса**, кг - 1775 • **габариты** (длина/ширина/высота), мм - 4238/1765/1421 • **база**, мм - 2580 • **объем багажника**, л - 350/1080 • **объем бака**, л - 55 • **клиренс**, мм - 168.

Благодаря превосходному шасси с многорычажной задней подвеской и электрическим усилителем руля автомобиль беспроблемно подчиняется воле хозяина. По запасу пространства салона А3 не уступает более

«взрослым» Audi, однако тем, кому приходится часто возить пассажиров, лучше брать не трехдверку, а более практичный 5-дверный Sportback. У последнего, кстати, багажник на 20 литров больше.

1.2 TFSI	хэтчбэк	3/5	Б-4	1197	105	П	M6	225/45R17	192	11,0	5,5	*	*	4	*	*	*	CD	*	*	*	*	*	2/-	901 700
1.2 TFSI S-tronic	хэтчбэк	3/5	Б-4	1197	105	П	AM7+	225/45R17	192	10,8	5,3	*	*	4	*	*	*	CD	*	*	*	*	*	2/-	972 700
1.4 TFSI	хэтчбэк	3/5	Б-4	1390	125	П	M6	225/45R17	203	9,4	6,0	*	*	4	*	*	*	CD	*	*	*	*	*	2/-	938 400
1.4 TFSI S-tronic	хэтчбэк	3/5	Б-4	1390	125	П	AM7+	225/45R17	203	9,3	5,7	*	*	4	*	*	*	CD	*	*	*	*	*	2/-	1 009 400
1.8 TFSI	хэтчбэк	3/5	Б-4	1798	160	П	M6	225/45R17	222	7,6	6,7	*	*	4	*	*	*	CD	*	*	*	*	*	2/-	1 055 600
1.8 TFSI S-tronic	хэтчбэк	3/5	Б-4	1798	160	П	AM7+	225/45R17	222	7,5	6,6	*	*	4	*	*	*	CD	*	*	*	*	*	2/-	1 126 600
2.0 TFSI	хэтчбэк	3/5	Б-4	1984	200	П	M6	225/45R17	238	7,0	7,1	*	*	4	*	*	*	CD	*	*	*	*	*	2/-	1 297 000
2.0 TFSI S-tronic	хэтчбэк	3/5	Б-4	1984	200	П	AM7+	225/45R17	236	6,8	7,2	*	*	4	*	*	*	CD	*	*	*	*	*	2/-	1 368 000
2.0 TFSI quattro S-tronic	хэтчбэк	3/5	Б-4	1984	256	4x4	AM7+	225/45R17 250*	236	6,2	9,5	*	*	4	*	*	*	CD	*	*	*	*	*	2/-	1 452 000
1.2 TFSI	хэтчбэк	5/5	Б-4	1197	105	П	M6	225/45R17	192	11,3	5,5	*	*	4	*	*	*	CD	*	*	*	*	*	2/-	926 700
1.2 TFSI S-tronic	хэтчбэк	5/5	Б-4	1197	105	П	AM7+	225/45R17	192	10,8	5,3	*	*	4	*	*	*	CD	*	*	*	*	*	2/-	997 700
1.4 TFSI Sportback	хэтчбэк	5/5	Б-4	1390	125	П	M6	225/45R17	203	9,4	6,0	*	*	4	*	*	*	CD	*	*	*	*	*	2/-	963 800
1.4 TFSI Sportback S-tronic	хэтчбэк	5/5	Б-4	1390	125	П	M6	225/45R17	203	9,3	5,7	*	*	4	*	*	*	CD	*	*	*	*	*	2/-	1 034 400
1.8 TFSI Sportback	хэтчбэк	5/5	Б-4	1798	160	П	M6	225/45R17	222	7,6	6,7	*	*	4	*	*	*	CD	*	*	*	*	*	2/-	1 080 600
1.8 TFSI Sportback S-tronic	хэтчбэк	5/5	Б-4	1798	160	П	AM7+	225/45R17	222	7,5	6,6	*	*	4	*	*	*	CD	*	*	*	*	*	2/-	1 151 600
2.0 TFSI Sportback	хэтчбэк	5/5	Б-4	1984	200	П	M6	225/45R17	238	7,0	7,1	*	*	4	*	*	*	CD	*	*	*	*	*	2/-	1 322 000
2.0 TFSI Sportback S-tronic	хэтчбэк	5/5	Б-4	1984	200	П	AM7+	225/45R17	236	6,8	7,2	*	*	4	*	*	*	CD	*	*	*	*	*	2/-	1 393 000
2.0 TFSI Sportback quattro	хэтчбэк	5/5	Б-4	1984	25																				



КАТАЛОГ АВТОМОБИЛИ 2011 ГОДА

Модель, модификация, исполнение	Кузов		Двигатель		Трансм.		Стандартное оснащение														Рекомендованная цена, руб.				
	Тип	Количество дверей/мест	Тип - количество цилиндров	Рабочий объем, см³	Мощность, л.с.	Привод	Коробка передач	Размер шин	Максимальная скорость, км/ч	Разгон 0-100 км/ч, с	Средний расход топлива, л	ABS	ESP/ESC	Подушки безопасности, шт.	Круиз-контроль	Бортовой компьютер	Кондиционер	Климат-контроль	Очистители фар	Противотуманные фары		Аудиосистема	Литые диски	Кожаный салон	Сервоприводы

**A3 Cabriolet**



**Снаряженная масса**, кг - 1425 • **полная масса**, кг - 1925 • **габариты** (длина/ширина/высота), мм - 4238/1765/1424 • **база**, мм - 2580 • **объем багажника**, л - 260 • **объем бака**, л - 55 • **клиренс**, мм - 168.

Благодаря использованию компактной тентовой крыши, при переделке хэтчбека А3 в кабриолет, объем багажника модели уменьшился незначительно - вне зависимости от положения крыши он вмещает 260

литров. Есть у мягкого верха и другое преимущество - трансформируется он менее чем за 9 секунд, что для купе-кабриолетов с жесткой складной крышей пока является недостижимым результатом.

1.8 TFSI	кабриолет	2/4	Б-4	1798	160	П	М6	225/45R17	220	8,2	6,7	*	*	4	*	*	*	CD	*	*	*	*	*	*	2/-	1 253 500
1.8 TFSI S-tronic	кабриолет	2/4	Б-4	1798	160	П	AM7+	225/45R17	220	8,0	6,6	*	*	4	*	*	*	CD	*	*	*	*	*	*	2/-	1 324 500
2.0 TFSI	кабриолет	2/4	Б-4	1984	200	П	М6	225/45R17	236	7,4	7,2	*	*	4	*	*	*	CD	*	*	*	*	*	*	2/-	1 480 800
2.0 TFSI S-tronic	кабриолет	2/4	Б-4	1984	200	П	AM7+	225/45R17	236	7,3	7,7	*	*	4	*	*	*	CD	*	*	*	*	*	*	2/-	1 569 300

**A4**



**Снаряженная масса**, кг - 1440 • **полная масса**, кг - 1960 • **габариты** (длина/ширина/высота), мм - 4703/1826/1427 • **база**, мм - 2808 • **объем багажника**, л - 480/962 • **объем бака**, л - 64 • **клиренс**, мм - 168.

Платформа купе Audi A5, позаимствованная создателями «четверки», определила спортивный характер модели, а увеличенная на 120 мм колесная база позволила обеспечить дополнительный запас пространства

для ног задних пассажиров. Audi A4 также получил усовершенствованную систему полного привода, распределяющую крутящий момент не только между «фронтом» и «стылом», но и между колесами задней оси.

1.8 TFSI	седан	4/5	Б-4	1798	120	П	М6	225/55R16	208	10,5	7,1	*	*	6	*	*	*	CD	*	*	*	*	*	*	2/-	1 124 000
1.8 TFSI multitronic	седан	4/5	Б-4	1798	120	П	Var	225/55R16	200	10,5	7,2	*	*	6	*	*	*	CD	*	*	*	*	*	*	2/-	1 184 000
1.8 TFSI	седан	4/5	Б-4	1798	160	П	М6	225/55R16	225	8,6	7,1	*	*	6	*	*	*	CD	*	*	*	*	*	*	2/-	1 214 600
1.8 TFSI quattro	седан	4/5	Б-4	1798	160	4x4	М6	225/55R16	225	8,6	7,6	*	*	6	*	*	*	CD	*	*	*	*	*	*	2/-	1 298 600
1.8 TFSI multitronic	седан	4/5	Б-4	1798	160	П	Var	225/55R16	218	8,6	7,4	*	*	6	*	*	*	CD	*	*	*	*	*	*	2/-	1 284 600
2.0 TFSI	седан	4/5	Б-4	1798	180	П	М6	225/55R16	236	7,9	6,6	*	*	6	*	*	*	CD	*	*	*	*	*	*	2/-	1 294 100
2.0 TFSI multitronic	седан	4/5	Б-4	1798	180	П	Var	225/55R16	226	8,2	7,1	*	*	6	*	*	*	CD	*	*	*	*	*	*	2/-	1 364 100
2.0 TDI	седан	4/5	Д-4	1968	143	П	Var	225/55R16	210	9,4	5,8	*	*	6	*	*	*	CD	*	*	*	*	*	*	2/-	1 335 600
3.2 FSI quattro	седан	4/5	Б-В6	3197	265	4x4	М6	225/50R17	250*	6,2	9,2	*	*	6	*	*	*	CD	*	*	*	*	*	*	2/-	1 813 300
3.2 FSI quattro tiptronic	седан	4/5	Б-В6	3197	265	4x4	A6+	225/50R17	250*	6,5	9,3	*	*	6	*	*	*	CD	*	*	*	*	*	*	2/-	1 883 300
1.8 TFSI	универсал	5/5	Б-4	1798	120	П	М6	225/55R16	200	10,8	7,2	*	*	6	*	*	*	CD	*	*	*	*	*	*	2/-	1 184 000
1.8 TFSI multitronic	универсал	5/5	Б-4	1798	120	П	Var	225/55R16	191	10,8	7,5	*	*	6	*	*	*	CD	*	*	*	*	*	*	2/-	1 254 000
1.8 TFSI	универсал	5/5	Б-4	1798	160	П	М6	225/55R16	223	8,7	7,1	*	*	6	*	*	*	CD	*	*	*	*	*	*	2/-	1 284 000
1.8 TFSI multitronic	универсал	5/5	Б-4	1798	160	П	Var	225/55R16	216	8,7	7,4	*	*	6	*	*	*	CD	*	*	*	*	*	*	2/-	1 354 000
2.0 TDI	универсал	5/5	Д-4	1968	143	П	Var	225/55R16	210	9,5	5,8	*	*	6	*	*	*	CD	*	*	*	*	*	*	2/-	1 405 600
3.2 FSI quattro	универсал	5/5	Б-В6	3197	265	4x4	М6	225/50R17	250*	6,3	9,2	*	*	6	*	*	*	CD	*	*	*	*	*	*	2/-	1 883 300
3.2 FSI quattro tiptronic	универсал	5/5	Б-В6	3197	265	4x4	A6+	225/50R17	250*	6,6	9,3	*	*	6	*	*	*	CD	*	*	*	*	*	*	2/-	1 953 300

**A4 allroad quattro**



**Снаряженная масса**, кг - 1650 • **полная масса**, кг - 2220 • **габариты** (длина/ширина/высота), мм - 4721/1841/1495 • **база**, мм - 2810 • **объем багажника**, л - 490/1430 • **объем бака**, л - 65 • **клиренс**, мм - 180.

Рядя высоким уровнем комфорта и прекрасными ходовыми качествами на дорогах с твердым покрытием, эта модель обладает задатками настоящего внедорожника, обусловленными увеличенным до 180 мм клирен-

сом и наличием полноприводной трансмиссии. С учетом незначительной ценовой разницы между универсалом Avant и Allroad quattro, у последней модели есть все шансы стать одним из российских бестселлеров марки.

2.0 TFSI quattro	универсал	5/5	Б-4	1984	211	4x4	М6	225/55R17	230	6,9	7,9	*	*	6	*	*	*	CD	*	*	*	*	*	*	2/-	1 571 400
2.0 TFSI S-tronic quattro	универсал	5/5	Б-4	1984	211	4x4	AM6+	225/55R17	230	6,9	8,1	*	*	6	*	*	*	CD	*	*	*	*	*	*	2/-	1 641 400

**A5**



**Снаряженная масса**, кг - 1495 • **полная масса**, кг - 1995 • **габариты** (длина/ширина/высота), мм - 4625/1854/1372 • **база**, мм - 2751 • **объем багажника**, л - 455 • **объем бака**, л - 65 • **клиренс**, мм - 120.

Купе сложно назвать практичной машиной, тем не менее, Audi A5 предлагает вполне комфортные условия обитания для двух задних пассажиров, а также располагает вместительным багажником, объем которого

можно увеличить, сложив спинку заднего дивана. Модификацию Audi S5 отличают более мощный мотор, спортивная подвеска, 18-дюймовые колеса и агрессивные воздухозаборники.

1.8 TFSI	купе	2/4	Б-4	1798	160	П	М6	225/55R16	226	8,6	7,1	*	*	6	*	*	*	CD	*	*	*	*	*	*	2/-	1 515 800
1.8 TFSI multitronic	купе	2/4	Б-4	1798	160	П	Var	225/55R16	216	8,6	7,2	*	*	6	*	*	*	CD	*	*	*	*	*	*	2/-	1 585 800
2.0 TFSI	купе	2/4	Б-4	1984	180	П	М6	225/50R17	236	7,8	6,4	*	*	6	*	*	*	CD	*	*	*	*	*	*	2/-	1 632 500
2.0 TFSI multitronic	купе	2/4	Б-4	1984	180	П	Var	225/50R17	226	8,1	7,1	*	*	6	*	*	*	CD	*	*	*	*	*	*	2/-	1 702 500
2.0 TFSI	купе	2/4	Б-4	1984	211	П	М6	225/50R17	250	6,9	7,1	*	*	6	*	*	*	CD	*	*	*	*	*	*	2/-	1 812 500
2.0 TFSI multitronic	купе	2/4	Б-4	1984	211	П	Var	225/50R17	240	6,9	7,1	*	*	6	*	*	*	CD	*	*	*	*	*	*	2/-	1 882 500
2.0 TFSI S-tronic quattro	купе	2/4	Б-4	1984	211	4x4	AM6+	225/50R17	245	6,5	7,5	*	*	6	*	*	*	CD	*	*	*	*	*	*	2/-	1 966 500
3.2 FSI multitronic	купе	2/4	Б-В6	3197	265	П	Var	225/50R17	250*	6,6	8,7	*	*	6	*	*	*	CD	*	*	*	*	*	*	2/-	2 159 400
3.2 FSI quattro	купе	2/4	Б-В6	3197	265	4x4	М6	225/50R17	250*	6,1	9,2	*	*	6	*	*	*	CD	*	*	*	*	*	*	2/-	2 173 400
3.2 FSI quattro tiptronic	купе	2/4	Б-В6	3197	265	4x4	A6+	225/50R17	250*	6,4	9,3	*	*	6	*	*	*	CD	*	*	*	*	*	*	2/-	2 243 400
4.2 FSI quattro	купе	2/4	Б-В8	4163	353	4x4	М6	245/40R18	250*	5,1	12,1	*	*	6	*	*	*	CD	*	*	*	*	*	*	2/-	2 708 400
4.2 FSI quattro tiptronic	купе	2/4	Б-В8	4163	353	4x4	М6	245/40R18	250*	5,4	10,8	*	*	6	*	*	*	CD	*	*	*	*	*	*	2/-	2 778 400

**A5 Cabriolet**



**Снаряженная масса**, кг - 1630 • **полная масса**, кг - 2130 • **габариты** (длина/ширина/высота), мм - 4625/1855/1370 • **база**, мм - 2750 • **объем багажника**, л - 320/750 • **объем бака**, л - 65 • **клиренс**, мм - 120.

Несмотря на зыбкие машин «2 в 1», традиционные родстеры и кабриолеты не собираются поддавать в отставку. Так, приверженцам «классики» Audi предлагает модель с мягкой крышей, построенную на базе купе А5. В сло-

женном виде тент отнимает всего 60 литров объема 380-литрового багажника. Трансформируется крыша автоматически: на то, чтобы развернуть тент, уходит 17 секунд, а обратный процесс занимает и того меньше - 15 секунд.

2.0 TFSI multitronic	кабриолет	2/4	Б-4	1984	180	П	Var	225/50R17	219	8,9	7,4	*	*	4	*	*	*	CD	*	*	*	*	*	*	2/-	1 932 500
2.0 TFSI	кабриолет	2/4	Б-4	1984	211	П	М6	225/50R17	241	7,5	6,7	*	*	4	*	*	*	CD	*	*	*	*	*	*	2/-	2 042 500
2.0 TFSI multitronic	кабриолет	2/4	Б-4	1984	211	П	Var	225/50R17	233	7,9	7,4	*	*	4	*	*	*	CD	*	*	*	*	*	*	2/-	2 112 500
2.0 TFSI S-tronic quattro	кабриолет	2/4	Б-4	1984	211	4x4	AM7+	225/50R17	236	7,3	7,7	*	*	4	*	*	*	CD	*	*	*	*	*	*	2/-	2 196 500
3.2 FSI multitronic	кабриолет	2/4	Б-В6	3197	265	П	Var	225/50R17	246	6,9	8,6	*	*	4	*	*	*	CD	*	*	*	*	*	*	2/-	2 389 400
3.2 FSI S-tronic quattro	кабриолет	2/4	Б-В6	3197	265	4x4	AM7+	225/50R17	250*	6,9	9,5	*	*	4	*	*	*	CD	*	*	*	*	*	*	2/-	2 473 400
3.0 FSI S-tronic quattro	кабриолет	2/4	Б-В6	2995	333	4x4	AM7+	245/40R18	250*	5,6	9,7	*	*	4	*	*	*	CD	*	*	*	*	*	*	2/-	2 938 400

**A5 Sportback**



**Снаряженная масса**, кг - 1500 • **полная масса**, кг - 2030 • **габариты** (длина/ширина/высота), мм - 4710/1855/1390 • **база**, мм - 2810 • **объем багажника**, л - 480/980 • **объем бака**, л - 65 • **клиренс**, мм - 120.

Хэтч



**Условные обозначения:**

Б	Бензиновый двигатель
Д	дизельный двигатель
V	V-образное расположение цилиндров
W	W-образное расположение цилиндров

H	оппозитное расположение цилиндров
П	передний привод
З	задний привод
4x4	полный привод
M	механическая трансмиссия

A	автоматическая трансмиссия
A+	автоматическая трансмиссия с возможностью ручного переключения передач
AM	автоматизированная механическая трансмиссия
Var	трансмиссия с клиноременным вариатором

Рад	AM/FM-тюнер
CD/+	CD-ресивер/с чейнджером
Маг	магнитола
АП	аудиоподготовка
250*	макс. скорость ограничена электроникой

## АВТОМОБИЛИ 2011 ГОДА КАТАЛОГ

Модель, модификация, исполнение	Кузов	Двигатель	Трансм.	Максимальная скорость, км/ч	Работон 0-100 км/ч, с	Средний расход топлива, л	Стандартное оснащение														Сервоприводы	Подогрев	Гарантия производителя, лет/тыс. км	Рекомендованная цена, руб.
							ABS	ESP/ESC	Подушки безопасности, шт.	Круиз-контроль	Бортовой компьютер	Кондиционер	Климат-контроль	Очистители фар	Противотуманные фары	Аудиосистема	Литые диски	Кожаный салон	Регулировка сидений	Привод стеклоподъемников				

**A6**



**Снаряженная масса, кг – 1685 • полная масса, кг – 2190 • габариты (длина/ширина/высота), мм – 4915/1874/1455 • база, мм – 2910 • объем багажника, л – 530 • объем бака, л – 65 • клиренс, мм – 130.**

Новый A6 не только очень похож на флагман ингольштадтской компании и практически сопоставим с ним по размерам салона, но и оснащен не беднее. Мультимедийная система MMI с проигрывателем компакт-дисков, «климат», парковочные сенсоры, шесть эйрбэгов, электромеханический ручник, двойной ксенон, легкосплавные колеса – все это входит в список базового оборудования A6.

2.8 FSI multitronic	седан	4/5	Б-V6	2773	204	П	Var	225/60R16	240	7.7	7.4	*	*	6	*	*	*	CD	*	*	*	*	*	*	*	2/-	1 850 000
2.8 FSI quattro S-tronic	седан	4/5	Б-V6	2773	204	4x4	AM74	225/60R16	240	8.1	8.0	*	*	6	*	*	*	CD	*	*	*	*	*	*	*	2/-	1 934 000
3.0 TFSI quattro S-tronic	седан	4/5	Б-V6	2995	300	4x4	AM74	225/55R17	250*	5.5	8.2	*	*	6	*	*	*	CD	*	*	*	*	*	*	*	2/-	2 350 000
3.0 TDI quattro S-tronic	седан	4/5	Д-V6	2967	240	4x4	AM74	225/60R16	250*	6.1	6.0	*	*	6	*	*	*	CD	*	*	*	*	*	*	*	2/-	2 250 000

**A6 allroad quattro**



**Снаряженная масса, кг – 1750 • полная масса, кг – 2400 • габариты (длина/ширина/высота), мм – 4969/1911/1420 • база, мм – 2833 • объем багажника, л – 565/1660 • объем бака, л – 80 • клиренс, мм – 185.**

Модель представляет собой модифицированный универсал Audi A6. Главное отличие allroad quattro от обычного полноприводного A6 Avant – пневмоподвеска, позволяющая регулировать дорожный просвет. Адаптивная «пневматика» имеет пять режимов работы, включая два режима для движения по бездорожью. Посильную помощь на «офф-роуде» оказывает система ESP, улучшающая сцепление колес с неровной дорогой.

3.0 TFSI quattro	универсал	5/5	Б-V6	2995	290	4x4	A6+	245/45R18	250*	6.3	9.7	*	*	6	*	*	*	CD	*	*	*	*	*	*	*	2/-	2 479 700
3.0 TDI quattro tiptronic	универсал	5/5	Д-V6	2967	240	4x4	A6+	225/55R17	233	7.4	7.5	*	*	6	*	*	*	CD	*	*	*	*	*	*	*	2/-	2 429 200

**A7 Sportback**



**Снаряженная масса, кг – 1805 • полная масса, кг – 2280 • габариты (длина/ширина/высота), мм – 4969/1911/1420 • база, мм – 2914 • объем багажника, л – 535 • объем бака, л – 75 • клиренс, мм – н.д.**

Эта 5-дверная модель сочетает в себе самое лучшее из трех автомобильных миров: спортивную элегантность купе, роскошь представительского седана и практичность универсала. При выборе опций покупатель Audi A7 Sportback могут похвалить себя всевозможными технозвизками, начиная с кресел с массажем, спортивного дифференциала или пневмоподвески и заканчивая системой ночного видения.

2.8 FSI multitronic	хэтчбек	5/5	Б-V6	2773	204	П	Var	235/55R17	235	7.9	7.4	*	*	6	*	*	*	CD	*	*	*	*	*	*	*	2/-	2 302 100
2.8 FSI quattro S-tronic	хэтчбек	5/5	Б-V6	2773	204	4x4	AM74	235/55R17	235	8.3	8.0	*	*	6	*	*	*	CD	*	*	*	*	*	*	*	2/-	2 386 100
3.0 TFSI quattro S-tronic	хэтчбек	5/5	Б-V6	2995	300	4x4	AM74	235/55R17	250*	5.6	8.2	*	*	6	*	*	*	CD	*	*	*	*	*	*	*	2/-	2 705 500
3.0 TDI quattro S-tronic	хэтчбек	5/5	Б-V6	2967	245	4x4	AM74	235/55R17	250*	6.5	6.0	*	*	6	*	*	*	CD	*	*	*	*	*	*	*	2/-	2 603 600

**A8**



**Снаряженная масса, кг – 1835 • полная масса, кг – 2525 • габариты (длина/ширина/высота), мм – 5140/1950/1460 • база, мм – 2999 • объем багажника, л – 510 • объем бака, л – 90 • клиренс, мм – 125.**

Легкий алюминиевый остоу флагмана Audi позволяет уменьшить расход топлива, чему также способствует обновленная линейка моторов, новейшей 8-ступенчатый «автомат» и система рекуперации энергии. Свой вклад в улучшение экономичности Audi A8 вносят даже фары – они полностью сделаны из светодиодов, потребляющих энергии в десять раз меньше «галогенок», правда стоит такая опция недешево (более 100 тыс. руб.).

3.0 TFSI quattro tiptronic	седан	4/5	Б-V6	2995	290	4x4	A8+	235/60R17	250*	6.1	9.1	*	*	8	*	*	*	DVD	*	*	*	*	*	*	*	2/-	3 759 900
3.0 TFSI quattro tiptronic Long	седан	4/5	Б-V6	2995	290	4x4	A8+	235/60R17	250*	6.2	9.3	*	*	8	*	*	*	DVD	*	*	*	*	*	*	*	2/-	3 809 900
3.0 TDI quattro tiptronic	седан	4/5	Д-V6	2967	250	4x4	A8+	235/60R17	250*	6.1	6.6	*	*	8	*	*	*	DVD	*	*	*	*	*	*	*	2/-	3 758 500
4.2 FSI quattro tiptronic	седан	4/5	Б-V8	4163	372	4x4	A8+	235/60R17	250*	5.7	9.5	*	*	8	*	*	*	DVD	*	*	*	*	*	*	*	2/-	4 512 700
4.2 FSI quattro tiptronic Long	седан	4/5	Б-V8	4163	372	4x4	A8+	235/60R17	250*	5.7	9.7	*	*	8	*	*	*	DVD	*	*	*	*	*	*	*	2/-	4 562 700
6.3 FSI quattro tiptronic Long	седан	4/5	Б-V12	6299	500	4x4	A8+	255/45R19	250*	4.7	9.0	*	*	8	*	*	*	DVD	*	*	*	*	*	*	*	2/-	6 417 100

**Q3**



**Снаряженная масса, кг – 1566 • полная масса, кг – н.д. • габариты (длина/ширина/высота), мм – 4385/1831/1608 • база, мм – 2603 • объем багажника, л – 460/1365 • объем бака, л – 64 • клиренс, мм – 170.**

«Скономивь» на размерах, в Audi не стали мелочиться на отделке и оснащении, подобрав для своего самого маленького кроссовера соответствующую статусу марки «начинку». Для Q3 предлагается дюжина вариантов окраски кузова плюс пять пакетов внешнего декора. Так пакет Offroad сделает акцент на внедорожных качествах модели, а пакет S line привнесет в облик кроссовера спортивные интонации.

2.0 TFSI quattro	универсал	5/5	Б-4	1984	170	4x4	M6	215/65R16	н.д.	н.д.	н.д.	*	*	6	*	*	*	CD	*	*	*	*	*	*	*	2/-	1 279 000
2.0 TFSI quattro S-tronic	универсал	5/5	Б-4	1984	211	4x4	AM74	215/65R16	230	6.9	н.д.	*	*	6	*	*	*	CD	*	*	*	*	*	*	*	2/-	1 525 000

**Q5**



**Снаряженная масса, кг – 1740 • полная масса, кг – 2320 • габариты (длина/ширина/высота), мм – 4629/1880/1653 • база, мм – 2807 • объем багажника, л – 540/1560 • объем бака, л – 75 • клиренс, мм – 200.**

В базовую комплектацию Audi Q5 включены электромеханический стояночный тормоз, интеллектуальный ключ с чипом, расположенный в центре передней панели большой монитор и дисплей в комбинации приборов, который, например, показывает оптимальную передачу для эффективного и экономичного вождения. Покупатели этой модели могут заказать два пакета внешней отделки: спортивный S line и «внедорожный» offroad style.

2.0 TFSI quattro	универсал	5/5	Б-4	1984	180	4x4	M6	235/65R17	210	8.5	8.4	*	*	6	*	*	*	CD	*	*	*	*	*	*	*	2/-	1 647 700
2.0 TFSI quattro	универсал	5/5	Б-4	1984	211	4x4	M6	235/65R17	222	7.6	8.3	*	*	6	*	*	*	CD	*	*	*	*	*	*	*	2/-	1 804 900
2.0 TFSI quattro S-tronic	универсал	5/5	Б-4	1984	211	4x4	AM74	235/65R17	222	7.2	8.5	*	*	6	*	*	*	CD	*	*	*	*	*	*	*	2/-	1 874 900
3.2 FSI quattro S-tronic	универсал	5/5	Б-V6	3197	270	4x4	AM74	235/65R17	234	6.9	9.3	*	*	6	*	*	*	CD	*	*	*	*	*	*	*	2/-	2 157 800
2.0 TDI quattro S-tronic	универсал	5/5	Д-4	1968	170	4x4	AM74	235/65R17	200	9.9	6.8	*	*	6	*	*	*	CD	*	*	*	*	*	*	*	2/-	1 757 000
3.0 TDI quattro S-tronic	универсал	5/5	Д-V6	2967	240	4x4	AM74	235/65R17	225	6.5	7.5	*	*	6	*	*	*	CD	*	*	*	*	*	*	*	2/-	2 301 000

**Q7**



**Снаряженная масса, кг – 2295 • полная масса, кг – 2945 • габариты (длина/ширина/высота), мм – 5089/1983/1737 • база, мм – 3002 • объем багажника, л – 775/2035 • объем бака, л – 100 • клиренс, мм – 180.**

Все модификации обновленного внедорожника комплектуются решеткой радиатора с вертикальными ребрами, а также поворотниками и задними фонарями на светодиодах. Добавить представительности модели можно за счет 20-дюймового «литья» и биксеноновых фар со светодиодными «габаритами». В качестве опций покупателям Audi Q7 стали доступны 14-канальная аудиосистема Bang & Olufsen и кожаная отделка «сторедо».

3.0 TFSI quattro tiptronic	универсал	5/5	Б-V6	2995	272	4x4	A8+	235/60R18	222	7.9	10.7	*	*	6	*	*	*	CD	*	*	*	*	*	*	*	2/-	2 716 700
3.0 TFSI quattro tiptronic	универсал	5/5	Б-V6	2995	333	4x4	A8+	235/60R18	243	6.9	10.7	*	*	6	*	*	*	CD	*	*	*	*	*	*	*	2/-	3 143 100
3.0 TDI quattro tiptronic	универсал	5/5	Д-V6	2967	240	4x4	A8+	235/60R18	210	9.1	10.5	*	*	6	*	*	*	CD	*	*	*	*	*	*	*	2/-	2 745 800
4.2 TDI quattro tiptronic	универсал	5/5	Д-V8	4134	326	4x4	A8+	255/55R18	236	6.4	11.0	*	*	6	*	*	*	CD+	*	*	*	*	*	*	*	2/-	3 739 200
6.0 TDI quattro tiptronic	универсал	5/5	Д-V12	5934	500	4x4	A8+	295/40R20	250*	5.5	11.3	*	*	6	*	*	*	CD+	*	*	*	*	*	*	*	2/-	5 371 100



**Телефоны  
отдела рекламы:  
(495) 663-9320  
(812) 380-0008**

РЕКЛАМА

**Где купить Audi  
Ауди Центр Запад  
(495) 775-7772**



КАТАЛОГ АВТОМОБИЛИ 2011 ГОДА

Модель, модификация, исполнение	Кузов		Двигатель		Трансм.		Максимальная скорость, км/ч	Разгон 0-100 км/ч, с	Средний расход топлива, л	Стандартное оснащение										Сервоприводы	Подогрев	Гарантия производителя, лет/тыс. км	Рекомендованная цена, руб.				
	Тип	Количество дверей/мест	Тип - количество цилиндров	Рабочий объем, см³	Мощность, л.с.	Привод				Коробка передач	Размер шин	ABS	ESP/ESC	Подушки безопасности, шт.	Круиз-контроль	Бортовой компьютер	Кондиционер	Климат-контроль	Очистители фар					Противотуманные фары	Аудиосистема	Литые диски	Кожаный салон



**TT**  
**Снаряженная масса**, кг - 1260 • **полная масса**, кг - 1660 • **габариты** (длина/ширина/высота), мм - 4178/1842/1352 • **база**, мм - 2468 • **объем багажника**, л - 260/700 • **объем бака**, л - 55 • **клиренс**, мм - 135.

Купе Audi на 137 мм длиннее и на 78 мм шире предыдущей модели, что положительно сказалось на размерах салона. В кузове нового купе используется облегченная алюминиево-стальная конструкция Audi Space

Frame. Для TT предлагаются два бензиновых двигателя – объемом 1,8 и 2,0 литра, причем последний мотор может идти в паре с системой полного привода quattro.

1.8 TFSI	купе	3/2+2	Б-4	1798	160	П	M6	225/50R17	226	7,2	6,4	*	*	*	6	*	*	*	CD	*	*	*	*	*	*	*	*	2/-	1 555 200
2.0 TFSI	купе	3/2+2	Б-4	1984	211	П	M6	225/50R17	240	6,1	6,6	*	*	*	6	*	*	*	CD	*	*	*	*	*	*	*	2/-	1 787 100	
2.0 TFSI S-tronic	купе	3/2+2	Б-4	1984	211	П	AM6+	225/50R17	240	6,0	7,1	*	*	*	6	*	*	*	CD	*	*	*	*	*	*	*	2/-	1 858 100	
2.0 TFSI quattro S-tronic	купе	3/2+2	Б-4	1984	211	4x4	AM6+	245/45R17	243	5,6	7,2	*	*	*	6	*	*	*	CD	*	*	*	*	*	*	*	2/-	1 942 100	
1.8 TFSI	родстер	2/2	Б-4	1798	160	П	M6	225/50R17	223	7,4	6,5	*	*	*	4	*	*	*	CD	*	*	*	*	*	*	*	2/-	1 622 200	
2.0 TFSI	родстер	2/2	Б-4	1984	211	П	M6	225/50R17	242	6,5	7,8	*	*	*	4	*	*	*	CD	*	*	*	*	*	*	*	2/-	1 854 100	
2.0 TFSI S-tronic	родстер	2/2	Б-4	1984	211	П	AM6+	225/50R17	242	6,7	7,8	*	*	*	4	*	*	*	CD	*	*	*	*	*	*	*	2/-	1 925 100	
2.0 TFSI quattro S-tronic	родстер	2/2	Б-4	1984	211	4x4	AM6+	245/45R17	240	5,9	9,5	*	*	*	4	*	*	*	CD	*	*	*	*	*	*	*	2/-	2 009 100	



**R8**  
**Снаряженная масса**, кг - 1560 • **полная масса**, кг - 1860 • **габариты** (длина/ширина/высота), мм - 4430/1900/1250 • **база**, мм - 2560 • **объем багажника**, л - 100 • **объем бака**, л - 90 • **клиренс**, мм - 104.

При создании первого серийного среднемоторного суперкара Audi использовался бесценный опыт специалистов Lamborghini, а также некоторые узлы автомобилей этой марки. Полноприводной дорожный

болид из Ингольштадта обладает динамикой и управляемостью с приставкой «супер». Главный минус Audi R8 – тот же, что и у его собратьев: наши дороги вызывают у него жуткую аллергию.

4.2 FSI quattro	купе	2/2	Б-V8	4163	420	4x4	M6	235/40R18	302	4,6	14,2	*	*	*	6	*	*	*	CD	*	*	*	*	*	*	*	2/-	5 175 300
4.2 FSI quattro R-tronic	купе	2/2	Б-V8	4163	420	4x4	AM6+	235/40R18	301	4,6	13,3	*	*	*	6	*	*	*	CD	*	*	*	*	*	*	*	2/-	5 496 300
5.2 FSI quattro R-tronic	купе	2/2	Б-V10	5204	525	4x4	AM6+	295/35R19	316	3,9	13,9	*	*	*	6	*	*	*	CD	*	*	*	*	*	*	*	2/-	6 398 300
4.2 FSI quattro Spyder	родстер	2/2	Б-V8	4163	420	4x4	M6	235/40R18	300	4,8	14,4	*	*	*	6	*	*	*	CD	*	*	*	*	*	*	*	2/-	5 925 000
4.2 FSI quattro R-tronic Spyder	родстер	2/2	Б-V8	4163	420	4x4	AM6+	235/40R18	300	4,8	13,5	*	*	*	6	*	*	*	CD	*	*	*	*	*	*	*	2/-	6 247 000
5.2 FSI quattro R-tronic Spyder	родстер	2/2	Б-V10	5204	525	4x4	AM6+	295/35R19	313	4,1	14,2	*	*	*	6	*	*	*	CD	*	*	*	*	*	*	*	2/-	7 145 000

**BENTLEY**



**Mulsanne**  
**Снаряженная масса**, кг - 2585 • **полная масса**, кг - 3090 • **габариты** (длина/ширина/высота), мм - 5575/1925/1520 • **база**, мм - 3265 • **объем багажника**, л - 445 • **объем бака**, л - 96 • **клиренс**, мм - 120.

«Мулсан» построен на оригинальном заднеприводном шасси и оснащен не одним из суперсовременных моторов концерна VW, а прошедшим очередную модернизацию 6,75-литровым V8 от Arnage. Обновленный

мотор не прибавил мощности, но зато стал на 15% экономичнее. Добиться снижения расхода топлива удалось в том числе за счет использования новейшего 8-ступенчатого автомата.

6.8	седан	4/5	Б-V8	6752	512	3	A8+	265/45R20	296	5,3	16,9	*	*	*	6	*	*	*	CD+	*	*	*	*	*	*	*	3/-	18 000 000
-----	-------	-----	------	------	-----	---	-----	-----------	-----	-----	------	---	---	---	---	---	---	---	-----	---	---	---	---	---	---	---	-----	------------



**Continental**  
**Снаряженная масса**, кг - 2320 • **полная масса**, кг - 2750 • **габариты** (длина/ширина/высота), мм - 4805/1945/1390 • **база**, мм - 2745 • **объем багажника**, л - 370/235 • **объем бака**, л - 90 • **клиренс**, мм - 120.

Continental GT – первая модель марки Bentley, созданная после раздела дома Rolls-Royce/Bentley между концернами BMW и Volkswagen. Роскошное купе класса «гран туризм» построено на платформе пред-

ставительского VW Phaeton и делит с ним общие пневмоподвеску, полноприводную трансмиссию и W12 битурбо. Помимо купе также предлагается открытая версия Continental GTC с мягким тентом верхом.

6.0 GT	купе	2/4	Б-W12	5998	575	4x4	A6+	275/40R20	318	4,6	16,5	*	*	*	6	*	*	*	CD+	*	*	*	*	*	*	*	3/-	8 742 000
6.0 GT Speed	купе	2/4	Б-W12	5998	610	4x4	A6+	275/35R20	326	4,5	16,6	*	*	*	6	*	*	*	CD+	*	*	*	*	*	*	*	3/-	11 045 000
6.0 GTC	кабриолет	2/4	Б-W12	5998	560	4x4	A6+	255/45R19	312	5,1	18,7	*	*	*	6	*	*	*	CD+	*	*	*	*	*	*	*	3/-	7 766 000

**Continental Flying Spur**



**Снаряженная масса**, кг - 2475 • **полная масса**, кг - 2940 • **габариты** (длина/ширина/высота), мм - 5290/1975/1475 • **база**, мм - 3065 • **объем багажника**, л - 475 • **объем бака**, л - 90 • **клиренс**, мм - 120.

Седан, чье название переводится как «Летающая шпора», построен на удлиннном шасси купе Continental GT. «Растяжка» более чем на треть метра колесную базу, конструкторы Bentley добавили машине пару две-

рей, увеличили багажник и запас пространства для ног задних сидений. Дополнительный комфорт последним обеспечивает и менее покатыя крыша, благодаря которой голова теперь не упирается в потолок.

6.0	седан	4/5	Б-W12	5998	560	4x4	A6+	255/45R19	312	5,2	16,6	*	*	*	6	*	*	*	CD+	*	*	*	*	*	*	*	3/-	10 147 000
6.0 Speed	седан	4/5	Б-W12	5998	610	4x4	A6+	275/35R20	322	4,8	16,6	*	*	*	6	*	*	*	CD+	*	*	*	*	*	*	*	3/-	10 928 000

**BMW**



**1-series**  
**Снаряженная масса**, кг - 1365 • **полная масса**, кг - 1820 • **габариты** (длина/ширина/высота), мм - 4324/1765/1462 • **база**, мм - 2690 • **объем багажника**, л - 360/1200 • **объем бака**, л - 52 • **клиренс**, мм - 145.

Благодаря возросшей колесной базе, а также увеличившейся высоте и ширине кузова, последнее поколение «единички» избавилось от главного недостатка своей предшественницы – тесноты в салоне. Стало больше

места и для поклажи – за счет увеличения емкости багажника (+30 л), бардачка и карманов дверей. Кроме того, на центральной консоли появилась пара подстаканников – мелочь, а приятно.

116i	хэтчбек	5/5	Б-4	1596	136	3	M6	195/55R16	210	8,5	5,7	*	*	*	6	*	*	*	CD	*	*	*	*	*	*	*	2/-	875 000
116i AT	хэтчбек	5/5	Б-4	1596	136	3	A8+	195/65R16	210	9,1	5,8	*	*	*	6	*	*	*	CD	*	*	*	*	*	*	*	2/-	960 000
118i	хэтчбек	5/5	Б-4	1995	170	3	M6	195/65R16	225	7,4	5,9	*	*	*	6	*	*	*	CD	*	*	*	*	*	*	*	2/-	995 000
118i AT	хэтчбек	5/5	Б-4	1995	170	3	A8+	195/65R16	222	7,5	5,8	*	*	*	6	*	*	*	CD	*	*	*	*	*	*	*	2/-	1 080 000
120d	хэтчбек	5/5	Д-4	1995	184	3	M6	205/55R16	228	7,2	4,6	*	*	*	6	*	*	*	CD	*	*	*	*	*	*	*	2/-	1 120 000
120d AT	хэтчбек	5/5	Д-4	1995	184	3	A8+	205/55R16	228	7,8	4,5	*	*	*	6	*	*	*	CD	*	*	*	*	*	*	*	2/-	1 205 000

**1-series Coupe**



**Снаряженная масса**, кг - 1405 • **полная масса**, кг - 1845 • **габариты** (длина/ширина/высота), мм - 4360/1748/1423 • **база**, мм - 2660 • **объем багажника**, л - 370 • **объем бака**, л - 53 • **клиренс**, мм - 147.

Багажник купе на 40 литров больше, чем у хэтчбека, при этом спинка заднего сиденья складывается, позволяя перевозить длинномеры. BMW 135i в базовой комплектации оснащен аэродинамическим па-

кетом M. Для купе предлагаются эксклюзивный цвет Sedona Red Metallic и опционный биксенон с «ангельскими глазками» (кольца дневного света).

120i	купе	2/4	Б-4	1999	156	3	M6	205/55R16	214	9,2	7,9	*	*	*	6	*	*	*	CD	*	*	*	*	*	*	*	2/-	1 102 000
120d	купе	2/4	Д-4	1995	177	3	M6	205/55R16	228	7,6	4,8	*	*	*	6	*	*	*	CD	*	*	*	*	*	*	*	2/-	1 171 000
123d	купе	2/4	Д-4	1995	204	3	M6	205/50R17	238	7,0	5,2	*	*	*	6	*	*	*	CD	*	*	*	*	*	*	*	2/-	1 343 000
125i	купе	2/4	Б-6	2996	218	3	M6	205/50R17	245	6,4	8,2	*	*	*	6	*	*	*	CD	*	*	*	*	*	*	*	2/-	1 362 000
135i	купе	2/4	Б-6	2979	306	3	M6	215/40R18	250*	5,3	8,5	*	*	*	6	*	*	*	CD	*	*	*	*	*	*	*	2/-	1 666 000

**1-series Convertible**

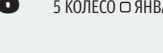

**Снаряженная масса**, кг - 1485 • **полная масса**, кг - 1925 • **габариты** (длина/ширина/высота), мм - 4360/1748/1411 • **база**, мм - 2660 • **объем багажника**, л - 260/305 • **объем бака**, л - 53 • **клиренс**, мм - 140.

Кабриолет 1-й серии оснащен мягкой складной крышей, изготовленной из необычного материала – антрацитового ткани с влгеленными блестящими нитями, благодаря которым на солнце крыша переливается

серебром. Привод складного верха можно активировать на скорости до 40 км/ч, при этом процесс трансформации полностью автоматизирован и занимает 22 секунды.

118i	кабриолет	2/4	Б-4	1995	136	3	M6	195/55R16	208	9,9	7,9	*	*	*	4	*	*	*	CD	*	*	*	*	*	*	*	2/-	1 245 000
120i	кабриолет	2/4	Б-4	1995	156	3	M6	205/55R16	214	9,2	8,1	*	*	*	4	*	*	*	CD	*	*	*	*	*	*	*	2/-	1 311 000
120d	кабриолет	2/4	Д-4	1995	177	3	M6	205/55R16	222	8,1	5,2	*	*	*	4	*	*	*	CD	*	*	*	*	*	*	*	2/-	1 377 000
123d	кабриолет	2/4	Д-4	1995	204	3	M6	205/50R17	230	7,2	5,4	*	*	*	4	*	*	*	CD	*	*	*	*	*	*	*	2/-	1 549 000
125i	кабриолет	2/4	Б-6	2996	218	3	M6	205/55R16	237	6,8																		







КАТАЛОГ АВТОМОБИЛИ 2011 ГОДА

Модель, модификация, исполнение	Кузов		Двигатель		Трансм.		Размер шин	Максимальная скорость, км/ч	Разгон 0-100 км/ч, с	Средний расход топлива, л	Стандартное оснащение										Рекомендованная цена, руб.
	Тип	Количество дверей/мест	Тип - количество цилиндров	Рабочий объем, см³	Мощность, л.с.	Привод					Коробка передач	ABS	ESP/ESC	Подушки безопасности, шт.	Круиз-контроль	Бортовой компьютер	Кондиционер	Климат-контроль	Очистители фар	Противотуманные фары	

7-series



**Снаряженная масса**, кг - 1865 • **полная масса**, кг - 2505 • **габариты** (длина/ширина/высота), мм - 5072 (5212)/1902/1479 • **база**, мм 3070 (3210) • **объем багажника**, л - 500 • **объем бака**, л - 82 • **клиренс**, мм - 144.

«Семерка» пятого поколения получила более мощные и экономичные моторы, новое шасси с передней двухрычажной подвеской и систему, позволяющую менять характеристики работы амортизаторов, АКП, при-

вода акселератора и усилителя руля. Управление бортовой электронной осуществляется при помощи усовершенствованной системы iDrive с 10-дюймовым дисплеем и программируемыми «горячими» клавишами.

730i	седан	4/5	Б-6	2996	258	3	A6+	245/55R17	245	7.7	9.8	*	*	*	6	*	*	*	*	*	CD+	*	*	*	*	*	*	*	2/-	3 200 000
730Li	седан	4/5	Б-6	2996	258	3	A6+	245/55R17	245	7.8	9.8	*	*	*	6	*	*	*	*	*	CD+	*	*	*	*	*	*	*	2/-	3 400 000
730d	седан	4/5	Д-6	2993	245	3	A6+	245/55R17	245	7.2	6.8	*	*	*	6	*	*	*	*	*	CD+	*	*	*	*	*	*	*	2/-	3 500 000
730Ld	седан	4/5	Д-6	2993	245	3	A6+	245/55R17	245	7.3	6.9	*	*	*	6	*	*	*	*	*	CD+	*	*	*	*	*	*	*	2/-	3 700 000
740i	седан	4/5	Б-6	2979	326	3	A6+	245/50R18	250*	5.9	9.9	*	*	*	6	*	*	*	*	*	CD+	*	*	*	*	*	*	*	2/-	4 000 000
740Li	седан	4/5	Б-6	2979	326	3	A6+	245/50R18	250*	6.0	10.0	*	*	*	6	*	*	*	*	*	CD+	*	*	*	*	*	*	*	2/-	4 200 000
750i	седан	4/5	Б-V8	4395	407	3	A6+	245/50R18	250*	5.2	11.4	*	*	*	6	*	*	*	*	*	CD+	*	*	*	*	*	*	*	2/-	4 450 000
750Li	седан	4/5	Б-V8	4395	407	3	A6+	245/50R18	250*	5.3	11.4	*	*	*	6	*	*	*	*	*	CD+	*	*	*	*	*	*	*	2/-	4 650 000
750i xDrive	седан	4/5	Б-V8	4395	407	4x4	A6+	245/50R18	250*	5.1	11.9	*	*	*	6	*	*	*	*	*	CD+	*	*	*	*	*	*	*	2/-	4 650 000
750Li xDrive	седан	4/5	Б-V8	4395	407	4x4	A6+	245/50R18	250*	5.1	11.9	*	*	*	6	*	*	*	*	*	CD+	*	*	*	*	*	*	*	2/-	4 850 000
760i	седан	4/5	Б-V12	5972	544	3	A8+	245/50R18	250*	4.6	12.9	*	*	*	6	*	*	*	*	*	CD+	*	*	*	*	*	*	*	2/-	5 600 000
760Li	седан	4/5	Б-V12	5972	544	3	A8+	245/50R18	250*	4.6	13.0	*	*	*	6	*	*	*	*	*	CD+	*	*	*	*	*	*	*	2/-	6 200 000
ActiveHybrid 7	седан	4/5	Б-V8	4395	450	3	A8+	275/45R19	250*	4.9	9.4	*	*	*	6	*	*	*	*	*	CD+	*	*	*	*	*	*	*	2/-	5 100 000
ActiveHybrid 7 Long	седан	4/5	Б-V8	4395	450	3	A8+	275/45R19	250*	4.9	9.4	*	*	*	6	*	*	*	*	*	CD+	*	*	*	*	*	*	*	2/-	5 300 000

X1



**Снаряженная масса**, кг - 1650 • **полная масса**, кг - 2130 • **габариты** (длина/ширина/высота), мм - 4454/1798/1545 • **база**, мм 2760 • **объем багажника**, л - 420/1350 • **объем бака**, л - 61 • **клиренс**, мм - 194.

Основой для создания X1 стала «легковая» платформа «трешки» BMW. Самый младший «икс» в линейке кроссоверов «баварцев» ниже, уже и короче, чем X3, но уловить эту разницу на глаз довольно трудно – автомобили

очень похожи. При этом X1 имеет сходство не только с X3, но и с другими моделями BMW. Так, в больших «ноздрях» решетки радиатора и «полосатых» задних фонарях без труда угадываются черты флагманского BMW 7-series.

sDrive18i	универсал	5/5	Б-4	1995	150	3	M6	225/50R17	202	9.7	8.2	*	*	*	6	*	*	*	*	*	CD	*	*	*	*	*	*	*	2/-	1 274 000
xDrive20d	универсал	5/5	Д-4	1995	177	4x4	M6	225/50R17	205	8.4	5.8	*	*	*	6	*	*	*	*	*	CD	*	*	*	*	*	*	*	2/-	1 524 000
xDrive23d	универсал	5/5	Д-4	1995	204	4x4	M6	225/50R17	205	7.3	6.3	*	*	*	6	*	*	*	*	*	CD	*	*	*	*	*	*	*	2/-	1 644 000
xDrive25i	универсал	5/5	Б-V6	2996	218	4x4	A6+	225/50R17	203	7.9	9.3	*	*	*	6	*	*	*	*	*	CD	*	*	*	*	*	*	*	2/-	1 729 000
xDrive28i	универсал	5/5	Б-V6	2996	258	4x4	A6+	225/50R17	205	6.8	9.4	*	*	*	6	*	*	*	*	*	CD	*	*	*	*	*	*	*	2/-	1 794 000

X3



**Снаряженная масса**, кг - 1790 • **полная масса**, кг - 2290 • **габариты** (длина/ширина/высота), мм - 4648/1881/1660 • **база**, мм 2810 • **объем багажника**, л - 550/1600 • **объем бака**, л - н.д. • **клиренс**, мм - н.д.

В последнем поколении X3 стал на 83 мм длиннее и на 26 мм шире предшественника. Линия крыши была опущена почти на полтора сантиметра, что позволило улучшить аэродинамические характеристики

модели. Но небольшая «подрезка» высоты никак не отразилась на вместительности кроссовера, напротив, у X3 стало больше места не только в салоне, но и в багажнике, объем которого увеличился сразу на 70 литров.

xDrive20d	универсал	5/5	Д-4	1995	184	4x4	M6	235/55R17	210	8.5	5.6	*	*	*	6	*	*	*	*	*	CD	*	*	*	*	*	*	*	2/-	1 795 000
xDrive35i	универсал	5/5	Б-6	2979	306	4x4	A8+	235/55R17	240	5.7	8.8	*	*	*	6	*	*	*	*	*	CD	*	*	*	*	*	*	*	2/-	2 130 000

X5



**Снаряженная масса**, кг - 2180 • **полная масса**, кг - 2740 • **габариты** (длина/ширина/высота), мм - 4854/1933/1766 • **база**, мм 2933 • **объем багажника**, л - 620/1750 • **объем бака**, л - 85 • **клиренс**, мм - 222.

BMW X5 второго поколения подтвердил статус лучшего спортивного внедорожника премиум-класса: на дорогах с хорошим покрытием у него найдется не так уж много достойных конкурентов. Однако достичь

компромисса баварским конструкторам не удалось. Добиваясь отличной управляемости, они были вынуждены поступиться комфортом и внедорожными качествами автомобиля.

xDrive35i	универсал	5/5	Б-6	2979	306	4x4	A8+	255/50R18	235	6.8	10.1	*	*	*	6	*	*	*	*	*	CD	*	*	*	*	*	*	*	2/-	2 919 000
xDrive30d	универсал	5/5	Д-6	2993	245	4x4	A8+	255/55R18	210	8.3	7.4	*	*	*	6	*	*	*	*	*	CD	*	*	*	*	*	*	*	2/-	3 028 000
xDrive40d	универсал	5/5	Д-6	2993	306	4x4	A8+	255/55R18	235	7.0	7.5	*	*	*	6	*	*	*	*	*	CD	*	*	*	*	*	*	*	2/-	3 332 000
xDrive50i	универсал	5/5	Б-V8	4395	407	4x4	A8+	255/50R19	250*	5.5	12.5	*	*	*	6	*	*	*	*	*	CD	*	*	*	*	*	*	*	2/-	3 718 000
X5 M	универсал	5/5	Б-V8	4395	555	4x4	A6+	275/40R20	250*	4.7	13.9	*	*	*	6	*	*	*	*	*	CD	*	*	*	*	*	*	*	2/-	5 158 000

X6



**Снаряженная масса**, кг - 2070 • **полная масса**, кг - 2720 • **габариты** (длина/ширина/высота), мм - 4877/1983/1690 • **база**, мм 2935 • **объем багажника**, л - 570/1450 • **объем бака**, л - 85 • **клиренс**, мм - 212.

Это «внедорожное купе» барские конструкторы смастерили, используя узлы BMW X5. «Заваленная» задняя часть кузова BMW X6 создает легкий и стремительный силуэт, не свойственный автомобилям данного класса.

Как в настоящем купе сзади в этой модели могут уместиться только двое пассажиров, поскольку в среднюю часть дивана здесь «врезан» пластиковый бокс с подстаканниками.

xDrive35i	универсал	5/4	Б-6	2979	306	4x4	A8+	255/50R19	240	6.7	10.1	*	*	*	6	*	*	*	*	*	CD	*	*	*	*	*	*	*	2/-	3 136 000
xDrive30d	универсал	5/4	Д-6	2993	235	4x4	A8+	255/50R19	210	8.0	7.4	*	*	*	6	*	*	*	*	*	CD	*	*	*	*	*	*	*	2/-	3 247 000
xDrive40d	универсал	5/4	Д-6	2993	306	4x4	A8+	255/50R19	236	6.5	7.5	*	*	*	6	*	*	*	*	*	CD	*	*	*	*	*	*	*	2/-	3 551 000
xDrive50i	универсал	5/4	Б-V8	4395	407	4x4	A8+	255/50R19	250*	5.4	12.5	*	*	*	6	*	*	*	*	*	CD	*	*	*	*	*	*	*	2/-	3 933 000
ActiveHybrid X6	универсал	5/4	Б-V8	4395	485	4x4	A8+	255/50R19	250*	5.6	9.9	*	*	*	6	*	*	*	*	*	CD	*	*	*	*	*	*	*	2/-	4 990 000
X6 M	универсал	5/4	Б-V8	4395	555	4x4	A6+	275/40R20	250*	4.7	13.9	*	*	*	6	*	*	*	*	*	CD	*	*	*	*	*	*	*	2/-	5 470 000

Z4



**Снаряженная масса**, кг - 1405 • **полная масса**, кг - 1735 • **габариты** (длина/ширина/высота), мм - 4239/1790/1291 • **база**, мм 2495 • **объем багажника**, л - 180/310 • **объем бака**, л - 55 • **клиренс**, мм - 130.

Теперь больше не придется терзаться, выбирая между открытой и закрытой версиями: есть практичный кузов-трансформер. Двухсекционный жесткий верх трансформируется за 20 секунд. Причем эту операцию

можно продельвать как сидя в машине, так и на расстоянии, нажав кнопку на ключе зажигания. Складная крыша получилась очень компактной: она занимает лишь 130 литров полезного объема багажника.

sDrive23i	родстер-купе	2/2	Б-6	2497	204	3	M6	225/50R17	242	6.6	8.5	*	*	*	4	*	*	*	*	*	АП	*	*	*	*	*	*	*	2/-	1 961 300
sDrive30i	родстер-купе	2/2	Б-6	2996	258	3	M6	225/50R17	250*	5.8	8.5	*	*	*	4	*	*	*	*	*	АП	*	*	*	*	*	*	*	2/-	2 279 300
sDrive35i	родстер-купе	2/2	Б-6	2979	306	3	M6	225/45R17	250*	5.2	9.4	*	*	*	4	*	*	*	*	*	АП	*	*	*	*	*	*	*	2/-	2 580 800
sDrive35is	родстер-купе	2/2	Б-6	2979	306	3	AM7+	255/35R18	250*	4.8	9.0	*	*	*	4	*	*	*	*	*	АП	*	*	*	*	*	*	*	2/-	2 999 000

CADILLAC

WWW.CADILLAC.RU

CTS



**Снаряженная масса**, кг - 1765 • **полная масса**, кг - 2360 • **габариты** (длина/ширина/высота), мм - 4860/1840/1465 • **база**, мм 2880 • **объем багажника**, л - 375 • **объем бака**, л - 68 • **клиренс**, мм - 150.

Передняя часть нового поколения седана CTS выполнена в стиле футуристичного концепта Cadillac Sixteen. Но это не единственное отличие новинки от предшественника: автомобиль стал больше, получил более

комфортабельный и вместительный салон, новый 300-сильный мотор 3.6 V6 с непосредственным впрыском топлива, 6-ступенчатые трансмиссии и самое главное – систему полного привода.

3.6 AT	седан	4/5	Б-V6	3564	307	3	A6+	225/50R17	241	6.3	10.3	*	*	*	6	*	*	*	*	*	CD+	*	*	*	*	*	*	*	2/-	1 790 000
3.6 AWD AT	седан	4/5	Б-V6	3564	307	4x4	A6+	225/50R17	225	6.7	10.5	*	*	*	6	*	*	*	*	*	CD+	*	*	*	*	*	*	*	2/-	1 878 000

CTS Coupe



**Снаряженная масса**, кг - 1773 • **полная масса**, кг - 2360 • **габариты** (длина/ширина/высота), мм - 4788/1882/1422 • **база**, мм 2880 • **объем багажника**, л - 298 • **объем бака**, л - 68 • **клиренс**, мм - 150.

Двухдверка построена на платформе одноименного седана, но чуть ниже, шире и короче последнего. Основное отличие CTS Coupe от обычного CTS – в количестве дверей, и в них же заключаются самые главные

особенности модели. Двери купе сделаны безрамочными (здесь нет центральной стойки), кроме того на них отсутствуют привычные ручки – чтобы открыть дверь, нужно просунуть руку в специальный «карман».









<b>Условные обозначения:</b>	
Б	бензиновый двигатель
Д	дизельный двигатель
V	V-образное расположение цилиндров
W	W-образное расположение цилиндров

H	оппозитное расположение цилиндров
П	передний привод
З	задний привод
4x4	полный привод
M	механическая трансмиссия

A	автоматическая трансмиссия
A+	автоматическая трансмиссия с возможностью ручного переключения передач
AM	автоматизированная механическая трансмиссия
Var	трансмиссия с клиноременным вариатором

Рад	AM/FM-тюнер
CD/+	CD-ресивер/с чейнджером
Маг	магнитола
АП	аудиоподготовка
250*	макс. скорость ограничена электроникой

## АВТОМОБИЛИ 2011 ГОДА КАТАЛОГ

Модель, модификация, исполнение	Кузов	Двигатель	Трансм.	Максимальная скорость, км/ч	Работон 0-100 км/ч, с	Средний расход топлива, л	Стандартное оснащение													Рекомендованная цена, руб.
							ABS	ESP/ESC	Подушки безопасности, шт.	Круиз-контроль	Бортовой компьютер	Кондиционер	Климат-контроль	Очистители фар	Противотуманные фары	Аудиосистема	Литые диски	Кожаный салон	Сервоприводы	

### Ерiса



**Снаряженная масса**, кг - 1460 • **полная масса**, кг - 2050 • **габариты** (длина/ширина/высота), мм - 4804/1807/1449 • **база**, мм - 2700 • **объем багажника**, л - 435 • **объем бака**, л - 65 • **клиренс**, мм - 150.

Большой седан Epica пришел на смену Chevrolet Evanda (он же Daewoo Magnus). По своим потребительским характеристикам эти автомобили весьма близки: их объединяет не только привлекательное сочетание

цена/размеры/качество, но и общая платформа (об этом можно судить по одинаковой колесной базе). Главное же отличие Epica – современный дизайн и более качественная отделка интерьера.



2.0 LS	седан	4/5	Б-6	1993	143	П	M5	205/60R16	207	9.9	8.2	*	*	6	*	*	*	CD	*	*	*	*	*	*	3/100	657 900
2.0 LS AT	седан	4/5	Б-6	1993	143	П	A5+	205/60R16	199	11.8	8.9	*	*	6	*	*	*	CD	*	*	*	*	*	*	3/100	733 400
2.0 LT	седан	4/5	Б-6	1993	143	П	M5	205/60R16	207	9.9	8.2	*	*	6	*	*	*	CD+	*	*	*	*	*	*	3/100	765 300
2.0 LT AT	седан	4/5	Б-6	1993	143	П	A5+	215/50R17	199	11.8	8.9	*	*	6	*	*	*	CD+	*	*	*	*	*	*	3/100	848 900

### Captiva



**Снаряженная масса**, кг - 1655 • **полная масса**, кг - 2180 • **габариты** (длина/ширина/высота), мм - 4640/1850/1730 • **база**, мм - 2705 • **объем багажника**, л - 465/930 • **объем бака**, л - 65 • **клиренс**, мм - 200.

Первый корейский кроссовер, ступивший на российскую землю под флагом Chevrolet. В «крестовый поход» на конкурентов Captiva отправился не с пустыми руками. В его арсенале просторный салон, в котором могут

разместиться до семи человек, а также большой дорожный просвет и энергоемкая подвеска, позволяющие владельцу раз и навсегда забыть об одной из двух вечных российских бед.

2.4 LS	универсал	5/5	Б-4	2405	136	4x4	M5	235/60R17	183	11.5	9.3	*	*	4	*	*	*	CD	*	*	*	*	*	*	3/100	952 000
2.4 LT	универсал	5/5	Б-4	2405	136	4x4	M5	235/60R17	183	11.5	9.3	*	*	4	*	*	*	CD	*	*	*	*	*	*	3/100	1 021 200
2.4 LT AT	универсал	5/5	Б-4	2405	136	4x4	A5+	235/55R18	178	12.5	10.4	*	*	4	*	*	*	CD	*	*	*	*	*	*	3/100	1 099 700
2.4 LT AT	универсал	5/5	Б-4	2405	136	4x4	A5+	235/55R18	178	12.5	10.4	*	*	4	*	*	*	CD	*	*	*	*	*	*	3/100	1 138 900
3.2 LT AT	универсал	5/5	Б-V6	3195	225	4x4	A5+	235/55R18	204	8.8	11.5	*	*	6	*	*	*	CD+	*	*	*	*	*	*	3/100	1 189 300
3.2 LT AT	универсал	5/5	Б-V6	3195	225	4x4	A5+	235/55R18	204	8.8	11.5	*	*	6	*	*	*	CD+	*	*	*	*	*	*	3/100	1 228 500

### Tahoe



**Снаряженная масса**, кг - 2510 • **полная масса**, кг - 3311 • **габариты** (длина/ширина/высота), мм - 5131/2007/1953 • **база**, мм - 2946 • **объем багажника**, л - 478/1707/3083 • **объем бака**, л - 98 • **клиренс**, мм - 231.

Своими размерами Tahoe наводит страх и ужас на соседней по потоку, из-за чего эти автомобили очень полюбили службы охраны высокопоставленных особ, использующие таких гигантов в качестве автомобилей

сопровождения. При этом относительно своих внушительных габаритов стоит Tahoe вполне разумных денег: порядка от 75 тысяч долларов за полностью «упакованный» автомобиль.

5.3 LTZ	универсал	5/7	Б-V8	5328	325	4x4	A4	265/70R17	192	9.0	13.0	*	*	6	*	*	*	DVD	*	*	*	*	*	*	3/100	2 200 000
---------	-----------	-----	------	------	-----	-----	----	-----------	-----	-----	------	---	---	---	---	---	---	-----	---	---	---	---	---	---	-------	-----------

### CHRYSLER

#### Grand Voyager



**Снаряженная масса**, кг - 1970 • **полная масса**, кг - 2690 • **габариты** (длина/ширина/высота), мм - 5145/1955/1750 • **база**, мм - 3080 • **объем багажника**, л - 640/3295 • **объем бака**, л - 76 • **клиренс**, мм - 140.

Grand Voyager последнего поколения стал на 5 см длиннее и на центнер тяжелее своего предшественника. Мощность турбодизеля 2.8 CRD была увеличена с 150 до 163 л.с., а бензиновый 173-сильный V6 объемом

3,3 литра уступил место 3,8-литровой «шестерке» мощностью 193 л.с. При этом взамен архаичного 4-ступенчатого автомата оба мотора получили современную 6-ступенчатую АКП.

3.8 Limited AT	мини-вэн	5/7	Б-V6	3778	193	П	A6+	225/65R17	190	12.6	12.7	*	*	6	*	*	*	DVD	*	*	*	*	*	*	2/-	2 030 000
2.8 CRD Limited AT	мини-вэн	5/7	Д-4	2768	163	П	A6+	225/65R17	186	12.8	9.3	*	*	6	*	*	*	DVD	*	*	*	*	*	*	2/-	2 051 000

### CITROEN

#### C1



**Снаряженная масса**, кг - 790 • **полная масса**, кг - 1190 • **габариты** (длина/ширина/высота), мм - 3435/1635/1465 • **база**, мм - 2340 • **объем багажника**, л - 140/750 • **объем топливного бака**, л - 35.

В техническом плане, также как в плане качества и надежности, Citroen C1 полностью копирует Peugeot 107, поскольку обе модели выпускаются на одном шасси и на одной конвейерной линии завода в Словакии.

Единственное, что их отличает, это дизайн. Поэтому выбирая между этими малолитражками, нужно целиком полагаться на свой вкус: какая машина больше приглянется, ту и стоит брать.

1.0 Dinamique	хетчбэк	3/4	Б-3	998	68	П	M5	155/65R14	161	14.2	3.8	*	*	2	*	*	*	АП	*	*	*	*	*	2/100	350 000
1.0 Tendance 2-Tronic	хетчбэк	3/4	Б-3	998	68	П	AM5+	155/65R14	161	14.2	3.8	*	*	2	*	*	*	АП	*	*	*	*	*	2/100	398 000
1.0 Tendance	хетчбэк	5/4	Б-3	998	68	П	M5	155/65R14	161	14.2	3.8	*	*	2	*	*	*	АП	*	*	*	*	*	2/100	383 000
1.0 Tendance 2-Tronic	хетчбэк	5/4	Б-3	998	68	П	AM5+	155/65R14	161	14.2	3.8	*	*	2	*	*	*	АП	*	*	*	*	*	2/100	406 000

#### C3



**Снаряженная масса**, кг - 1030 • **полная масса**, кг - 1530 • **габариты** (длина/ширина/высота), мм - 3940/1730/1525 • **база**, мм - 2465 • **объем багажника**, л - 300/1120 • **объем бака**, л - 50 • **клиренс**, мм - 120.

Этот автомобиль – один из самых компактных в классе. Впрочем, маленький он только в длину: по высоте и ширине, а также вместительности салона французский хетчбэк превосходит многих одноклассников.

Дизайн и качество отделки также выгодно отличают Citroen C3 от конкурентов. Еще один плюс в копилку достоинств «француза» – огромное, доходящее до середины крыши, лобовое стекло Zenith.

1.4 Dinamique	хетчбэк	5/5	Б-4	1360	75	П	M5	185/65R15	163	14.2	6.0	*	*	2	*	*	*	АП	*	*	*	*	*	2/-	487 000
1.4 Tendance	хетчбэк	5/5	Б-4	1360	75	П	M5	185/65R15	163	14.2	6.0	*	*	4	*	*	*	АП	*	*	*	*	*	2/-	532 000
1.4 VTI Tendance	хетчбэк	5/5	Б-4	1397	95	П	M5	185/65R15	184	10.6	5.8	*	*	4	*	*	*	АП	*	*	*	*	*	2/-	568 000
1.6 VTI Tendance AT	хетчбэк	5/5	Б-4	1598	120	П	A4+	185/65R15	190	10.9	6.9	*	*	4	*	*	*	АП	*	*	*	*	*	2/-	604 000
1.4 Exclusive	хетчбэк	5/5	Б-4	1360	75	П	M5	195/55R16	163	14.2	6.0	*	*	4	*	*	*	АП	*	*	*	*	*	2/-	568 500
1.4 VTI Exclusive	хетчбэк	5/5	Б-4	1397	95	П	M5	195/55R16	184	10.6	5.8	*	*	4	*	*	*	АП	*	*	*	*	*	2/-	604 500
1.6 VTI Exclusive AT	хетчбэк	5/5	Б-4	1598	120	П	A4+	195/55R16	190	10.9	6.9	*	*	4	*	*	*	АП	*	*	*	*	*	2/-	640 500

#### C3 Picasso



**Снаряженная масса**, кг - 1260 • **полная масса**, кг - 1740 • **габариты** (длина/ширина/высота), мм - 4080/1730/1625 • **база**, мм - 2540 • **объем багажника**, л - 385/1505 • **объем бака**, л - 50 • **клиренс**, мм - 170.

Хотя эта модель относится к В-классу, благодаря высокой крыше и большому межсезонному расстоянию по запасу пространства в салоне она превосходит более крупный Citroen C4. Ну а по удобству для задних пассажиров C3 Picasso

может соперничать даже с лимузинами – когда нет необходимости использовать весь объем багажника, сиденья второго ряда «Глико-с-младшего» можно отодвинуть далеко назад, добавив места для коленей седоков.

1.4 Classique	мини-вэн	5/5	Б-4	1397	95	П	M5	195/60R15	178	13.4	6.8	*	*	2	*	*	*	АП	*	*	*	*	*	2/-	499 000
1.4 Confort	мини-вэн	5/5	Б-4	1397	95	П	M5	195/55R16	178	13.4	6.8	*	*	6	*	*	*	АП	*	*	*	*	*	2/-	554 000
1.6 Confort	мини-вэн	5/5	Б-4	1598	115	П	M5	195/55R16	188	11.9	6.9	*	*	6	*	*	*	АП	*	*	*	*	*	2/-	575 500
1.6 Exclusive	мини-вэн	5/5	Б-4	1598	115	П	M5	195/55R16	188	11.9	6.9	*	*	6	*	*	*	АП	*	*	*	*	*	2/-	637 500

Телефоны  
отдела рекламы:  
**(495) 663-9320**  
**(812) 380-0008**

РЕКЛАМА

**Где купить Chevrolet**

**Автомир** (495) 97-000-97  
**Трейдвинст** (495) 7777-555  
**Тринити-Моторс** (495) 741-7771  
**Атлант-М Лахта** (812) 448-3333

**Где купить Chrysler**

**Foris** (812) 329-1188



КАТАЛОГ АВТОМОБИЛИ 2011 ГОДА

Модель, модификация, исполнение	Кузов		Двигатель				Трансм.		Размер шин	Максимальная скорость, км/ч	Расход 0-100 км/ч, с	Средний расход топлива, л	Стандартное оснащение										Сервоприводы	Подогрев	Гарантия производителя, лет/тыс. км	Рекомендованная цена, руб.
	Тип	Количество дверей/мест	Тип - количество цилиндров	Рабочий объем, см³	Мощность, л.с.	Привод	Коробка передач	ABS					ESP/ESC	Подушки безопасности, шт.	Круиз-контроль	Бортовой компьютер	Кондиционер	Климат-контроль	Очистители фар	Противотуманные фары	Аудиосистема	Литые диски				



**DS3**  
**Снаряженная масса**, кг - 1075 • **полная масса**, кг - 1555 • **габариты** (длина/ширина/высота), мм - 3950/1715/1460 • **база**, мм - 2465 • **объем багажника**, л - 285/980 • **объем бака**, л - 50 • **клиренс**, мм - 120.

DS3 отличается от соплатформенного Citroen C3 не только дизайном и числом дверей. Главная его «фишка» – это внушительный перечень вариантов внешнего и внутреннего «люнгина». Выбирая различные цветовые

решения для кузова, крыши и накладок в салоне, экспериментируя с дизайном и размером колесных дисков, а также вариантами обивки сидений и аппликаций на крыше, можно собрать автомобиль по своему вкусу.

1.4 VTI Chic	хэтчбек	3/5	Б-4	1397	95	П	M5	195/55R16	184	11,8	5,8	*	*	6	*	*	*	CD	*	*	*	*	*	*	*	2/-	649 000
1.6 VTI SO Chic	хэтчбек	3/5	Б-4	1598	120	П	M5	195/55R16	190	9,9	5,9	*	*	6	*	*	*	CD	*	*	*	*	*	*	*	2/-	732 000
1.6 VTI SO Chic AT	хэтчбек	3/5	Б-4	1598	120	П	A4+	195/55R16	190	12,2	6,9	*	*	6	*	*	*	CD	*	*	*	*	*	*	2/-	762 000	
1.6 THP Sport Chic	хэтчбек	3/5	Б-4	1598	156	П	M6	205/45R17	214	8,1	6,7	*	*	6	*	*	*	CD	*	*	*	*	*	*	2/-	815 000	



**C4**  
**Снаряженная масса**, кг - 1280 • **полная масса**, кг - 1765 • **габариты** (длина/ширина/высота), мм - 4329/1789/1498 • **база**, мм - 2608 • **объем багажника**, л - 408/1185 • **объем бака**, л - 60 • **клиренс**, мм - 130.

Хэтчбек заметно подрос, став на 5 см длиннее, на 2 см шире, и на 3 см выше своего предшественника. По длине эта модель превосходит и Peugeot 308 и Renault Megane, а по вместимости багажника, имеющего удобную

кубическую форму, затыкает за пояс многих представителей С-сегмента. Салон радует не только простором, но и качественной отделкой: мягким пластиком здесь обшит даже низ торпедо!

1.6 VTI Dynamique	хэтчбек	5/5	Б-4	1598	120	П	M5	205/55R16	193	10,8	6,2	*	*	2	*	*	*	АП	*	*	*	*	*	*	*	2/-	574 900
1.6 VTI Dynamique AT	хэтчбек	5/5	Б-4	1598	120	П	A4+	205/55R16	188	12,5	6,9	*	*	2	*	*	*	АП	*	*	*	*	*	*	*	2/-	623 900
1.6 VTI Tendance	хэтчбек	5/5	Б-4	1598	120	П	M5	205/55R16	195	10,0	6,7	*	*	6	*	*	*	CD	*	*	*	*	*	*	*	2/-	618 900
1.6 VTI Tendance AT	хэтчбек	5/5	Б-4	1598	120	П	A4+	205/55R16	187	11,9	6,9	*	*	6	*	*	*	CD	*	*	*	*	*	*	*	2/-	667 900
1.6 VTI Exclusive AT	хэтчбек	5/5	Б-4	1598	120	П	A4+	205/55R16	187	11,9	6,9	*	*	6	*	*	*	CD	*	*	*	*	*	*	*	2/-	747 900



**C4 Picasso**  
**Снаряженная масса**, кг - 1510 • **полная масса**, кг - 2200 • **габариты** (длина/ширина/высота), мм - 4470/1830/1660 • **база**, мм - 2730 • **объем багажника**, л - 500/1735 • **объем бака**, л - 60 • **клиренс**, мм - 120.

Рынок компакт-вэнов в Европе растет как на дрожжах, и немалая его доля приходится на продукцию компании Citroen. Семиместный Grand C4 Picasso появился в конце 2006 года, а несколько месяцев спустя компанию ему

составил C4 Picasso, рассчитанный на пятых пассажиров. C4 Picasso на 12 см короче Grand C4 Picasso. От более крупного тезки его отличают не только габариты и количество посадочных мест, но и дизайн кузова.

1.6 Classique	мини-вэн	5/5	Б-4	1598	120	П	M5	205/65R15	185	12,4	7,5	*	*	7	*	*	*	АП	*	*	*	*	*	*	*	2/-	709 000
1.6 Dynamique	мини-вэн	5/5	Б-4	1598	120	П	M5	215/55R16	185	12,4	7,5	*	*	7	*	*	*	CD	*	*	*	*	*	*	*	2/-	749 000
1.6 THP Dynamique AT	мини-вэн	5/5	Б-4	1598	150	П	AM6+	215/55R16	204	10,2	7,4	*	*	7	*	*	*	CD	*	*	*	*	*	*	2/-	834 000	
1.6 THP Exclusive AT	мини-вэн	5/5	Б-4	1598	150	П	AM6+	215/55R16	204	10,2	7,4	*	*	7	*	*	*	CD	*	*	*	*	*	*	2/-	907 000	
Grand 1.6 Classique	мини-вэн	5/7	Б-4	1598	120	П	M5	205/65R15	185	12,4	7,5	*	*	7	*	*	*	АП	*	*	*	*	*	*	2/-	809 000	
Grand 1.6 THP Dynamique AT	мини-вэн	5/7	Б-4	1598	150	П	AM6+	215/55R16	204	10,2	7,4	*	*	7	*	*	*	CD	*	*	*	*	*	*	2/-	894 000	
Grand 1.6 THP Exclusive AT	мини-вэн	5/7	Б-4	1598	150	П	AM6+	215/55R16	204	10,2	7,4	*	*	7	*	*	*	CD	*	*	*	*	*	*	2/-	964 000	



**C5**  
**Снаряженная масса**, кг - 1510 • **полная масса**, кг - 2015 • **габариты** (длина/ширина/высота), мм - 4779/1860/1458 • **база**, мм - 2820 • **объем багажника**, л - 470 (510/1700) • **объем топливного бака**, л - 71.

К достоинствам второго поколения Citroen C5 относятся стильная внешность, просторный и комфортабельный салон, богатое оснащение, а также возможность выбора типа подвески (пружины или пневматика).

Среди немногочисленных минусов модели стоит отметить некоторые просчеты в эргономике, невысокую чувствительность рулевого управления и возросшую цену.

1.8 Dynamique	седан	4/5	Б-4	1749	127	П	M5	225/60R16	200	12,2	7,9	*	*	7	*	*	*	CD	*	*	*	*	*	*	2/-	763 500
1.8 Confort	седан	4/5	Б-4	1749	127	П	M5	225/55R17	200	12,2	7,9	*	*	7	*	*	*	CD	*	*	*	*	*	*	2/-	808 500
2.0 Dynamique	седан	4/5	Б-4	1997	143	П	M5	225/60R16	210	10,7	8,4	*	*	7	*	*	*	CD	*	*	*	*	*	*	2/-	818 000
2.0 Confort	седан	4/5	Б-4	1997	143	П	M5	225/55R17	210	10,7	8,4	*	*	7	*	*	*	CD	*	*	*	*	*	*	2/-	918 000
2.0 Confort AT	седан	4/5	Б-4	1997	143	П	A4+	225/55R17	205	12,8	8,9	*	*	7	*	*	*	CD	*	*	*	*	*	*	2/-	961 500
1.6 THP Confort	седан	4/5	Б-4	1598	150	П	M6	225/55R17	210	8,6	7,1	*	*	7	*	*	*	CD	*	*	*	*	*	*	2/-	938 000
1.6 THP Confort AT	седан	4/5	Б-4	1598	150	П	A6+	225/55R17	210	9,8	7,7	*	*	7	*	*	*	CD	*	*	*	*	*	*	2/-	988 000
2.0 HDi Confort AT	седан	4/5	Д-4	1997	138	П	A6+	225/55R17	201	12,8	7,1	*	*	7	*	*	*	CD	*	*	*	*	*	*	2/-	1065 500
2.0 Exclusive AT	седан	4/5	Б-4	1997	143	П	A4+	225/55R17	205	12,8	8,9	*	*	7	*	*	*	CD	*	*	*	*	*	*	2/-	1099 500
1.6 THP Exclusive AT	седан	4/5	Б-4	1598	150	П	A6+	225/55R17	210	9,8	7,7	*	*	7	*	*	*	CD	*	*	*	*	*	*	2/-	1126 000
2.0 HDi Exclusive AT	седан	4/5	Д-4	1997	138	П	A6+	225/55R17	201	12,8	7,1	*	*	7	*	*	*	CD	*	*	*	*	*	*	2/-	1203 500
2.0 Tourer Confort	универсал	5/5	Б-4	1997	143	П	M5	225/55R17	206	10,1	8,5	*	*	7	*	*	*	CD	*	*	*	*	*	*	2/-	963 000
2.0 Tourer Confort AT	универсал	5/5	Б-4	1997	143	П	A4+	225/55R17	202	12,0	9,0	*	*	7	*	*	*	CD	*	*	*	*	*	*	2/-	1006 500
1.6 THP Tourer Confort	универсал	5/5	Б-4	1598	150	П	M6	225/55R17	210	9,0	10,2	*	*	7	*	*	*	CD	*	*	*	*	*	*	2/-	983 000
1.6 THP Tourer Confort AT	универсал	5/5	Б-4	1598	150	П	A6+	225/55R17	210	10,2	7,7	*	*	7	*	*	*	CD	*	*	*	*	*	*	2/-	1033 000
2.0 HDi Tourer Confort AT	универсал	5/5	Д-4	1997	138	П	A6+	225/55R17	198	12,1	7,2	*	*	7	*	*	*	CD	*	*	*	*	*	*	2/-	1110 500
2.0 HDi Tourer Exclusive AT	универсал	5/5	Д-4	1997	138	П	A6+	225/55R17	198	12,1	7,2	*	*	7	*	*	*	CD	*	*	*	*	*	*	2/-	1248 500



**C6**  
**Снаряженная масса**, кг - 1873 • **полная масса**, кг - 2340 • **габариты** (длина/ширина/высота), мм - 4908/1860/1464 • **база**, мм - 2900 • **объем багажника**, л - 420 • **объем бака**, л - 72 • **клиренс**, мм - 150.

На флагмане Citroen нашли применение такие новомодные устройства, как многофункциональный дисплей с системой проецирования информации на лобовое стекло, ксенонные фары с функцией корректировки

светового пучка и активная подвеска с переменной жесткостью. Своих пассажиров C6 порадует просторным салоном с регулируемой положением задних сидений и 4-зонным климат-контролем.

3.0 HDi Exclusive AT	седан	4/5	Д-V6	2993	241	П	A6+	245/45R18	240	8,5	7,4	*	*	7	*	*	*	CD+	*	*	*	*	*	*	2/-	2 300 000
----------------------	-------	-----	------	------	-----	---	-----	-----------	-----	-----	-----	---	---	---	---	---	---	-----	---	---	---	---	---	---	-----	-----------



**Berlingo**  
**Снаряженная масса**, кг - 1395 • **полная масса**, кг - 2025 • **габариты** (длина/ширина/высота), мм - 4380/1810/1805 • **база**, мм - 2730 • **объем багажника**, л - 505/3000 • **объем бака**, л - 60 • **клиренс**, мм - 140.

Такие автомобили весьма популярны в Европе: они работают в отделах доставки курьерских фирм, небольших частных производителей и магазинов. Достоинства Berlingo – экономичность, маневренность и вме-

стительность. Такой универсал сгодится не только на роль развозного фургона, но и семейного авто. Задние боковые двери – сдвижные, правда на самых доступных версиях есть дверь только с правой стороны.

1.6 Dynamique	универсал	4/5	Б-4	1587	90	П	M5	205/65R15	160	15,3	8,2	*	*	2	*	*	*	АП	*	*	*	*	*	*	2/-	538 000
1.6 Multispace	универсал	5/5	Б-4	1587	90	П	M5	215/55R16	160	15,3	8,2	*	*	2	*	*	*	АП	*	*	*	*	*	*	2/-	577 000
1.6 Multispace	универсал	5/5	Б-4	1587	110	П	M5	215/55R16	170	13,5	8,2	*	*	2	*	*	*	АП	*	*	*	*	*	*	2/-	597 000
1.6 XTR	универсал	5/5	Б-4	1587	110	П	M5	215/55R16	170	13,5	8,2	*	*	2	*	*	*	АП	*	*	*	*	*	*	2/-	647 500



**C-Crosser**  
**Снаряженная масса**, кг - 1645 • **полная масса**, кг - 2270 • **габариты** (длина/ширина/высота), мм - 4645/1805/1670 • **база**, мм - 2672 • **объем багажника**, л - 441/510/1686 • **объем бака**, л - 60 • **клиренс**, мм - 174.

Путем незначительной корректировки «щепочки ДНК» кроссовера Mitsubishi Outlander XL на свет появился его клон под маркой Citroen. Отличие «француза» сводится к оригинальному дизайну перед-

ней и задней частей кузова, а также цвету и фактуре материалов отделки. «Начинка» у машин одинаковая, не считая того, что C-Crosser может оснащаться не только бензиновыми моторами, но и турбодизелем.

2.4 Confort	универсал	5/5	Б-4	2360	170	4x4	M5	215/70R16	200	10,4	9,4	*	*	6	*	*	*	CD	*	*	*	*	*	*	2/-	1 068 000
2.4 Confort CVT	универсал	5/5	Б-4	2360	170	4x4	Var	215/70R16	195	10,4	9,3	*	*	6	*	*	*	CD	*	*	*	*	*	*	2/-	1 10



<b>Условные обозначения:</b>	
Б	бензиновый двигатель
Д	дизельный двигатель
V	V-образное расположение цилиндров
W	W-образное расположение цилиндров

H	оппозитное расположение цилиндров
П	передний привод
З	задний привод
4x4	полный привод
M	механическая трансмиссия

A	автоматическая трансмиссия
A+	автоматическая трансмиссия с возможностью ручного переключения передач
AM	автоматизированная механическая трансмиссия
Var	трансмиссия с клиноременным вариатором

Рад	AM/FM-тюнер
CD/+	CD-ресверс/с чейнджером
Маг	магнитола
АП	аудиоподготовка
250*	макс. скорость ограничена электроникой

## АВТОМОБИЛИ 2011 ГОДА КАТАЛОГ

Модель, модификация, исполнение	Кузов		Двигатель		Трансм.		Стандартное оснащение															Рекомендованная цена, руб.		
	Количество дверей/мест	Тип - количество цилиндров	Рабочий объем, см³	Мощность, л.с.	Привод	Коробка передач	Размер шин	Максимальная скорость, км/ч	Работон 0-100 км/ч, с	Средний расход топлива, л	ABS	ESP/ESC	Подушки безопасности, шт.	Круиз-контроль	Бортовой компьютер	Кондиционер	Климат-контроль	Очистители фар	Противотуманные фары	Аудиосистема	Литые диски		Кожаный салон	Сервоприводы

### DAEWOO



**Matiz**  
**Снаряженная масса**, кг - 770 • **полная масса**, кг - 1210 • **габариты** (длина/ширина/высота), мм - 3495/1495/1480 • **база**, мм - 2340 • **объем багажника**, л - 155/1480 • **объем бака**, л - 35 • **клиренс**, мм - 150.

Самая доступная новая иномарка в России. За счет большой базы, высокой крыши и «автобусной» посадки четверо пассажиров чувствуют себя в салоне вполне комфортно. Багажник невелик, но для города большого

и не надо, тем более что при необходимости его можно увеличить, сложив заднее сиденье. Небольшая масса машины позволяет шустрить даже с 800-кубовым моторчиком. Есть также версии с двигателем 1.0.

0.8 Low cost	хэтчбэк	5/5	Б-3	796	51	П	M5	155/65R13	144	17.0	6.8									АП							3/100	199 000
0.8 STD	хэтчбэк	5/5	Б-3	796	51	П	M5	155/65R13	144	17.0	6.8									CD							3/100	227 000
0.8 DX	хэтчбэк	5/5	Б-3	796	51	П	M5	155/65R13	144	17.0	6.8									CD							3/100	276 000
0.8 DX	хэтчбэк	5/5	Б-3	796	51	П	M5	155/65R13	144	17.0	6.8									CD							3/100	284 000
1.0 Best	хэтчбэк	5/5	Б-4	995	63	П	M5	185/65R14	145	15.3	6.5									CD							3/100	289 000
1.0 Best	хэтчбэк	5/5	Б-4	995	63	П	M5	185/65R14	145	15.3	6.5									CD							3/100	314 000

### Nexia



**Снаряженная масса**, кг - 969 • **полная масса**, кг - 1460 • **габариты** (длина/ширина/высота), мм - 4482/1662/1393 • **база**, мм - 2530 • **объем багажника**, л - 530 • **объем бака**, л - 50 • **клиренс**, мм - 158.

Потомок Opel Kadett начала 80-х годов прошлого века, получивший прописку в Коре, а затем на заводе Uz-DaeWoo в солнечном Узбекистане, все еще пользуется устойчивым спросом у россиян. Анахронизм конструкции

компенсируется ее простотой и наличием широкого ассортимента недорогих запчастей. Владеть ей ценят в «Нексии» большой багажник, вместительный салон, а также непривлекательность машины для угонщиков.

1.5 SOHC Low cost	седан	4/5	Б-4	1498	80	П	M5	175/70R13	175	12.5	8.5									АП							3/100	252 000
1.5 SOHC GL	седан	4/5	Б-4	1498	80	П	M5	175/70R13	175	12.5	8.5									CD							3/100	314 000
1.5 SOHC GLE	седан	4/5	Б-4	1498	80	П	M5	175/70R13	175	12.5	8.5									CD							3/100	344 000
1.6 DOHC GL	седан	4/5	Б-4	1598	109	П	M5	185/60R14	185	11.0	8.9									CD							3/100	295 000
1.6 DOHC GL	седан	4/5	Б-4	1598	109	П	M5	185/60R14	185	11.0	8.9									CD							3/100	334 000
1.6 DOHC GLE	седан	4/5	Б-4	1598	109	П	M5	185/60R14	185	11.0	8.9									CD							3/100	355 000

### DODGE



**Снаряженная масса**, кг - 1385 • **полная масса**, кг - 1890 • **габариты** (длина/ширина/высота), мм - 4415/1800/1535 • **база**, мм - 2635 • **объем багажника**, л - 524/1340 • **объем бака**, л - 51 • **клиренс**, мм - 195.

Рубленые формы кузова Caliber неплохо работают на индивидуальность. В салоне уютно и в меру просторно пятерым, но удивляет обилие жесткого пластика. Бензиновый двухлитровый мотор, работающий в паре с ва-

риатором, обеспечивает полутонотной машине неплохое ускорение. Тормоза работают без нареканий, а вот управляемость — с легкой дотря: при резких перестроениях настраиваются крены и рыскание.

2.0 SE CVT	хэтчбэк	5/5	Б-4	1998	156	П	Var	215/60R17	186	11.3	8.0		*	*	4	*	*	*	*	CD							2/-	911 370
2.0 SXT CVT	хэтчбэк	5/5	Б-4	1998	156	П	Var	215/60R17	186	11.3	8.0		*	*	4	*	*	*	*	CD							2/-	957 000

### Journey

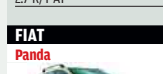

**Снаряженная масса**, кг - 1935 • **полная масса**, кг - 2540 • **габариты** (длина/ширина/высота), мм - 4888/1878/1691 • **база**, мм - 2890 • **объем багажника**, л - 136/472/791 • **объем бака**, л - 78 • **клиренс**, мм - 182.

Салон Journey продуман до мелочей: здесь куча подстаканников и мест для полочки, при этом обивка сидений новинки может быть сделана из практичной ткани YES Essential, которая легко моется и не при-

тягивает пыль. Для загородного вояжа весьма кстати придется аккумуляторный фонарик на светодиодах, находящийся в багажнике, а скоротать время в пути поможет медиасистема MyGIG и DVD для задних пассажиров.

2.4 SE AT	универсал	5/7	Б-4	2360	170	П	A4+	225/65R16	188	11.8	9.6	*	*	*	6	*	*	*	*	DVD+							2/-	1124 200
2.7 R/T AT	универсал	5/7	Б-6	2736	185	П	A6+	225/55R19	182	10.8	10.3	*	*	*	6	*	*	*	*	DVD+	*	*	*	*	*	*	2/-	1447 600

### FIAT



**Снаряженная масса**, кг - 840 • **полная масса**, кг - 1255 • **габариты** (длина/ширина/высота), мм - 3540/1580/1540 • **база**, мм - 2300 • **объем багажника**, л - 205/775 • **объем бака**, л - 41 • **клиренс**, мм - 150.

Неказистая внешне Panda радует симпатичным интерьером: удачно подобранные фактуры и цвета материалов отделки создают в салоне очень приятную атмосферу. В городе легкий и маневренный Fiat не отстает от бо-

лее сильных соседей по потоку, правда, для этого из мотора приходится выжимать все соки. На трассе высокий и узкий кузов, а также малый вес выхлудят боком: при порывах ветра машину ощутимо переставляет.

1.1 Active	хэтчбэк	5/5	Б-4	1108	54	П	M5	155/80R13	150	15.0	5.7									АП							2/-	395 000
1.2 Dynamic	хэтчбэк	5/5	Б-4	1242	60	П	M5	155/80R13	155	14.0	5.6	*	*	*	1	*	*	*	*	АП							2/-	445 000

### 500



**Снаряженная масса**, кг - 865 • **полная масса**, кг - 1305 • **габариты** (длина/ширина/высота), мм - 3545/1625/1490 • **база**, мм - 2300 • **объем багажника**, л - 185 • **объем бака**, л - 35 • **клиренс**, мм - 150.

Малолитражка Fiat имеет магическую связь с цифрой 5: это первый автомобиль A-сегмента, заработавший 5 звезд Euro NCAP, а также первый «компакт», отвечающий экологическому стандарту Euro 5. Добавила мисти-

ки и компания Sollers, установившая начальную цену на отметке в пятьсот с половиной тысяч рублей. Кстати, количество вариантов исполнения автомобиля тоже кратно пяти и составляет внушительную цифру 250 000.

1.2 Pop	хэтчбэк	3/4	Б-4	1242	69	П	M5	175/65R14	160	12.9	5.1	*	*	*	7	*	*	*	*	CD							2/-	552 000
1.2 Pop	хэтчбэк	3/4	Б-4	1368	100	П	M6	175/65R14	182	10.5	6.3	*	*	*	7	*	*	*	*	CD							2/-	582 000
1.4 Lounge	хэтчбэк	3/4	Б-4	1368	100	П	M6	185/55R15	182	10.5	6.3	*	*	*	7	*	*	*	*	CD	*	*	*	*	*	*	2/-	669 000
1.4 Sport	хэтчбэк	3/4	Б-4	1368	100	П	M6	185/55R15	182	10.5	6.3	*	*	*	7	*	*	*	*	CD	*	*	*	*	*	*	2/-	685 000

### Albea

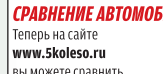

**Снаряженная масса**, кг - 1020 • **полная масса**, кг - 1420 • **габариты** (длина/ширина/высота), мм - 4186/1703/1490 • **база**, мм - 2439 • **объем багажника**, л - 515 • **объем бака**, л - 48 • **клиренс**, мм - 150.

В 2006 году седан Albea отпраздновал свой 10-летний юбилей, однако несмотря на солидный возраст эта модель может составить конкуренцию и более свежим «бюджетникам». В активе «итальянца», созданного

специально для развивающихся стран, высокая ремонтпригодность конструкции (починить Albea не сложнее, чем Lada), «неубиваемая» подвеска и вместительный багажник.

1.4 Base	седан	4/5	Б-4	1368	77	П	M5	175/70R14	162	13.5	6.2									АП							2/-	388 300
1.4 Classic	седан	4/5	Б-4	1368	77	П	M5	175/70R14	162	13.5	6.2									АП							2/-	430 800
1.4 Comfort	седан	4/5	Б-4	1368	77	П	M5	175/70R14	162	13.5	6.2	*	*	*	2	*	*	*	*	АП							2/-	451 300

**СРАВНЕНИЕ АВТОМОБИЛЕЙ**  
 Теперь на сайте [www.5koleso.ru](http://www.5koleso.ru) вы можете сравнить выбранные в каталоге автомобили по техническим параметрам и цене!  
 РЕКЛАМА  
[www.5koleso.ru/catalogue/compare/](http://www.5koleso.ru/catalogue/compare/)  
 НОВЫЙ СЕРВИС НА САЙТЕ ЖУРНАЛА 5КОЛЕСО

Блог-реклама  
[blog-5koleso.ru](http://blog-5koleso.ru)  
 5КОЛЕСО

**Где купить Dodge**  
**Foris**  
 (812) 329-1188



КАТАЛОГ АВТОМОБИЛИ 2011 ГОДА

Модель, модификация, исполнение	Кузов		Двигатель		Трансм.		Стандартное оснащение														Рекомендованная цена, руб.						
	Тип	Количество дверей/мест	Тип - количество цилиндров	Рабочий объем, см³	Мощность, л.с.	Привод	Коробка передач	Размер шин	Максимальная скорость, км/ч	Расход 0-100 км/ч, с	Средний расход топлива, л	ABS	ESP/ESC	Подушки безопасности, шт.	Круиз-контроль	Бортовой компьютер	Кондиционер	Климат-контроль	Очистители фар	Противотуманные фары		Аудиосистема	Литые диски	Кожаный салон	Сервоприводы	Подогрев	Иммобилайзер

Grande Punto



**Снаряженная масса**, кг - 1015 • **полная масса**, кг - 1515 • **габариты** (длина/ширина/высота), мм - 4030/1683/1490 • **база**, мм - 2510 • **объем багажника**, л - 275/1030 • **объем бака**, л - 45 • **клиренс**, мм - 150.

Экстерьер Grande Punto спроектировал гений автомобильного дизайна - маэстро Джорджетто Джуджаро. Этот хэтчбек является одним из самых крупных представителей B-сегмента (длина автомобиля более

4 метров), поэтому его салон лишь немногим теснее, чем у Fiat Linea или Bravo. Уровень безопасности Grande Punto также на высоте: по результатам краш-тестов Euro NCAP он заработал высшую оценку - пять звезд.

1.4 Active	хэтчбек	3/5	Б-4	1368	77	П	M5	175/65R15	165	13.2	6.1	*	2	*	*	*	АП										2/-	495 000
1.4 Active AT	хэтчбек	3/5	Б-4	1368	77	П	AM6+	175/65R15	165	13.2	6.1	*	2	*	*	*	АП										2/-	535 000
1.4 Active	хэтчбек	5/5	Б-4	1368	77	П	M5	175/65R15	165	13.2	6.1	*	2	*	*	*	АП										2/-	515 000
1.4 Active AT	хэтчбек	5/5	Б-4	1368	77	П	AM6+	175/65R15	165	13.2	6.1	*	2	*	*	*	АП										2/-	555 000

Linea



**Снаряженная масса**, кг - 1200 • **полная масса**, кг - 1700 • **габариты** (длина/ширина/высота), мм - 4560/1730/1494 • **база**, мм - 2603 • **объем багажника**, л - 500 • **объем бака**, л - 45 • **клиренс**, мм - 150.

Седан Linea построен на платформе хэтчбека Fiat Grande Punto и формально относится к B-сегменту. Однако за счет «растянутой» колесной базы и увеличенного заднего свеса по габаритам эта модель вполне

сопоставима с моделями гольф-класса. Да и по цене Fiat Linea ближе к C-сегменту: автомобиль получился не дешевым, несмотря на то, что собирается он в России.

1.4 Dynamic	седан	4/5	Б-4	1368	120	П	M5	195/60R15	195	9.2	6.7	*	2	*	*	*	CD										2/-	569 000
1.4 Comfort	седан	4/5	Б-4	1368	120	П	M5	195/60R15	195	9.2	6.7	*	2	*	*	*	CD										2/-	595 000
1.4 Emotion	седан	4/5	Б-4	1368	120	П	M5	195/55R16	195	9.2	6.7	*	4	*	*	*	CD	*									2/-	660 000

Sedici



**Снаряженная масса**, кг - 1245 • **полная масса**, кг - 1670 • **габариты** (длина/ширина/высота), мм - 4115/1755/1620 • **база**, мм - 2500 • **объем багажника**, л - 270/1045 • **объем бака**, л - 50 • **клиренс**, мм - 175 (190).

Sedici - «близнец» Suzuki SX-4. Эти автомобили собираются на венгерском заводе компании Suzuki, однако в отличие от «японца», доступного с двумя типами кузова - седан и хэтчбек, «итальянец» предлагается только

в 5-дверном исполнении. По техническим характеристикам Sedici и SX-4 идентичны - все отличия сводятся к внешнему декору, а также набору опций, входящих в базовое оснащение моделей.

1.6 Dynamic	хэтчбек	5/5	Б-4	1586	107	П	M5	205/65R16	180	10.8	6.9	*	2	*	*	*	CD										2/-	721 500
1.6 Dynamic AT	хэтчбек	5/5	Б-4	1586	107	П	A4	205/65R16	170	12.3	7.6	*	2	*	*	*	CD										2/-	788 000
1.6 Emotion	хэтчбек	5/5	Б-4	1586	107	4x4	M5	205/65R16	170	11.5	7.1	*	4	*	*	*	CD	*									2/-	831 000

Doblo Panorama



**Снаряженная масса**, кг - 1230 • **полная масса**, кг - 1930 • **габариты** (длина/ширина/высота), мм - 4235/1722/1818 • **база**, мм - 2583 • **объем багажника**, л - 750/3000 • **объем бака**, л - 60 • **клиренс**, мм - 160.

Удобный микрогрузовичок Doblo, с весны 2007 года выпускаемый в России, пригодится не только коммерсантам. Те, кто хоть раз в жизни пытался перевезти на своей легковушке диван или стройматериалы

для дачи, несомненно оценят суперемкительный грузовой отсек этой модели (максимальный объем 3 кубометра). При этом в повседневной жизни Fiat Doblo остается удобным легковым автомобилем.

1.4 Base	универсал	5/5	Б-4	1368	77	П	M5	175/70R14	148	16.0	7.4	*	2	*	*	*	АП										2/-	521 300
1.4 Classic	универсал	5/5	Б-4	1368	77	П	M5	175/70R14	148	16.0	7.4	*	2	*	*	*	АП										2/-	559 300
1.4 Comfort	универсал	5/5	Б-4	1368	77	П	M5	175/70R14	148	16.0	7.4	*	2	*	*	*	АП										2/-	594 700

FORD

www.ford.ru

Fiesta



**Снаряженная масса**, кг - 966 • **полная масса**, кг - 1490 • **габариты** (длина/ширина/высота), мм - 3950/1722/1481 • **база**, мм - 2489 • **объем багажника**, л - 281 • **объем бака**, л - 45 • **клиренс**, мм - 140.

Эта модель станет отличным выбором для тех, кому нужен компактный автомобиль с отличной управляемостью (по ходовым качествам «Фиеста» не уступает «Фокусу», хотя подвеска у нее проще), высоким

уровнем комфорта и безопасности, а также стильным дизайном. Но если вы не настраивались на покупку малолитражки, за те деньги можете взять Ford Focus с более мощным мотором и лучшим оснащением.

1.25 Ambiente	хэтчбек	3/5	Б-4	1242	82	П	M5	195/50R15	165	13.3	5.7	*	2	*	*	*	АП										3/100	528 400
1.25 Ambiente	хэтчбек	5/5	Б-4	1242	82	П	M5	195/50R15	165	13.3	5.7	*	2	*	*	*	АП										3/100	538 400
1.4 Trend	хэтчбек	3/5	Б-4	1388	96	П	M5	195/50R15	175	12.2	5.7	*	2	*	*	*	CD										3/100	565 900
1.4 Trend	хэтчбек	5/5	Б-4	1388	96	П	M5	195/50R15	175	12.2	5.7	*	2	*	*	*	CD										3/100	575 900
1.4 Titanium AT	хэтчбек	3/5	Б-4	1388	96	П	A4	195/50R15	166	13.9	6.5	*	2	*	*	*	CD										3/100	624 900
1.4 Titanium AT	хэтчбек	5/5	Б-4	1388	96	П	A4	195/50R15	166	13.9	6.5	*	2	*	*	*	CD										3/100	634 900
1.6 Titanium	хэтчбек	3/5	Б-4	1596	120	П	M5	195/50R15	193	9.9	5.9	*	2	*	*	*	CD										3/100	614 900
1.6 Titanium	хэтчбек	5/5	Б-4	1596	120	П	M5	195/50R15	193	9.9	5.9	*	2	*	*	*	CD										3/100	624 900

Fusion



**Снаряженная масса**, кг - 1070 • **полная масса**, кг - 1605 • **габариты** (длина/ширина/высота), мм - 4020/1720/1530 • **база**, мм - 2485 • **объем багажника**, л - 335/1175 • **объем бака**, л - 45 • **клиренс**, мм - 140.

Этот автомобиль старается быть похожим на внедорожник, демонстрируя высокий дорожный просвет и широкие колесные арки, но на деле это обычная городская малолитражка с передним приводом. Fusion

построен на той же платформе, что и Fiesta, и отличается от своего агрегатного донора более высоким кузовом, облегчающим посадку, и более вместительным багажником.

1.4 Core	универсал	5/5	Б-4	1388	80	П	M5	195/60R15	163	13.7	6.5	*	4	*	*	*	АП										3/100	490 600
1.4 Core AT	универсал	5/5	Б-4	1388	80	П	AM5+	195/60R15	163	15.3	6.2	*	4	*	*	*	АП										3/100	517 600
1.4 Trend	универсал	5/5	Б-4	1388	80	П	M5	195/60R15	163	13.7	6.5	*	4	*	*	*	CD										3/100	527 600
1.4 Trend AT	универсал	5/5	Б-4	1388	80	П	AM5+	195/60R15	163	15.3	6.2	*	4	*	*	*	CD										3/100	554 600
1.6 Trend	универсал	5/5	Б-4	1596	100	П	M5	195/60R15	178	10.6	6.6	*	4	*	*	*	CD										3/100	551 600
1.4 Elegance	универсал	5/5	Б-4	1388	80	П	M5	195/60R15	163	13.7	6.5	*	4	*	*	*	CD										3/100	564 000
1.4 Elegance AT	универсал	5/5	Б-4	1388	80	П	AM5+	195/60R15	163	15.3	6.2	*	4	*	*	*	CD										3/100	591 000
1.6 Elegance	универсал	5/5	Б-4	1596	100	П	M5	195/60R15	178	10.6	6.6	*	4	*	*	*	CD										3/100	588 000
1.6 Elegance AT	универсал	5/5	Б-4	1596	100	П	A4+	195/60R15	176	13.1	7.6	*	4	*	*	*	CD										3/100	620 000

Focus



**Снаряженная масса**, кг - 1270 • **полная масса**, кг - 1825 • **габариты** (длина/ширина/высота), мм - 4358/1823/1484 • **база**, мм - 2648 • **объем багажника**, л - 277/1062 • **объем бака**, л - 55 • **клиренс**, мм - 150.

Focus III не стал ехать лучше, чем его предшественник, но сделал процесс перемещения в пространстве более комфортным. На это работают большинство новшеств встречающихся в данной модели, как то электроуси-

литель руля, система динамического контроля прохождения поворотов, камера заднего вида, полуавтоматический парковщик или медиасистема с дружественным интерфейсом Sync от Microsoft.

1.6 Ambiente	хэтчбек	5/5	Б-4	1596	105	П	M5	205/55R16	187	12.3	5.9	*	2	*	*	*	АП										3/100	499 000
1.6 Trend	хэтчбек	5/5	Б-4	1596	105	П	M5	205/55R16	187	12.3	5.9	*	2	*	*	*	CD										3/100	581 500
1.6 Trend	хэтчбек	5/5	Б-4	1596	125	П	M5	205/55R16	196	10.9	5.9	*	2	*	*	*	CD										3/100	605 500
1.6 Trend Powershift	хэтчбек	5/5	Б-4	1596	125	П	AM6+	205/55R16	193	н.д.	н.д.	*	2	*	*	*	CD										3/100	637 500
1.6 Trend Sport	хэтчбек	5/5	Б-4	1596	105	П	M5	205/55R16	187	12.3	5.9	*	2	*	*	*	CD										3/100	640 000
1.6 Trend Sport	хэтчбек	5/5	Б-4	1596	125	П	M5	205/55R16	196	10.9	5.9	*	2	*	*	*	CD	*									3/100	664 000
1.6 Trend Sport Powershift	хэтчбек	5/5	Б-4	1596	125	П	AM6+	205/55R16	193	н.д.	н.д.	*	2	*	*	*	CD	*									3/100	696 000
2.0 Trend Sport	хэтчбек	5/5	Б-4	1999	150	П	M5	205/55R16	204	9.2	6.7	*	2	*	*	*	CD	*										



<b>Условные обозначения:</b>	
Б	Бензиновый двигатель
Д	дизельный двигатель
V	V-образное расположение цилиндров
W	W-образное расположение цилиндров

H	оппозитное расположение цилиндров
П	передний привод
З	задний привод
4x4	полный привод
M	механическая трансмиссия

A	автоматическая трансмиссия
A+	автоматическая трансмиссия с возможностью ручного переключения передач
AM	автоматизированная механическая трансмиссия
Вар	трансмиссия с клиноременным вариатором

Рад	AM/FM-тюнер
CD/+	CD-ресверс/с чейнджером
Маг	магнитола
АП	аудиоподготовка
250*	макс. скорость ограничена электроникой

## АВТОМОБИЛИ 2011 ГОДА КАТАЛОГ

Модель, модификация, исполнение	Кузов	Двигатель				Трансм.	Размер шин	Максимальная скорость, км/ч	Работон 0-100 км/ч, с	Средний расход топлива, л	Стандартное оснащение														Гарантия производителя, лет/тыс. км	Рекомендованная цена, руб.	
		Количество дверей/мест	Тип - количество цилиндров	Рабочий объем, см³	Мощность, л.с.						ABS	ESP&C	Подушки безопасности, шт.	Круиз-контроль	Бортовой компьютер	Кондиционер	Климат-контроль	Очистители фар	Противотуманные фары	Аудиосистема	Литые диски	Кожаный салон	Сервоприводы	Подогрев			
1.6 Trend Powershift	седан	4/5	Б-4	1596	125	П	AM64	205/55R16	195	н.д.	н.д.	*	*	2	*	*	*	*	CD	*	*	*	*	*	*	3/100	647 500
1.6 Trend Sport	седан	4/5	Б-4	1596	105	П	M5	205/55R16	189	12.4	6.0	*	*	2	*	*	*	*	CD	*	*	*	*	*	*	3/100	650 000
1.6 Trend Sport Powershift	седан	4/5	Б-4	1596	125	П	AM64	205/55R16	195	н.д.	н.д.	*	*	2	*	*	*	*	CD	*	*	*	*	*	*	3/100	706 000
2.0 Trend Sport	седан	4/5	Б-4	1999	150	П	M5	205/55R16	206	9.3	6.7	*	*	2	*	*	*	*	CD	*	*	*	*	*	*	3/100	701 000
2.0 Trend Sport Powershift	седан	4/5	Б-4	1999	150	П	AM64	205/55R16	202	9.4	6.4	*	*	2	*	*	*	*	CD	*	*	*	*	*	*	3/100	733 000
2.0 TDCI Trend Sport Powershift	седан	4/5	Д-4	1997	140	П	AM64	205/55R16	207	9.6	5.3	*	*	2	*	*	*	*	CD	*	*	*	*	*	*	3/100	819 500



### Mondeo



Снаряженная масса, кг - 1435 • полная масса, кг - 2050 • габариты (длина/ширина/высота), мм - 4844/1886/1500 • база, мм - 2850 • объем багажника, л - 493 • объем бака, л - 70 • клиренс, мм - 140.

Mondeo третьего поколения обладает тем набором качеств, который мы привыкли видеть у автомобилей класса «премиум»: дорогие отделочные материалы, просторный салон с эталонной эргономикой, высочайший уро-

вень безопасности, богатое базовое оснащение и новые высокотехнологичные опции (система отрывания дверей и запуска двигателя без ключа, адаптивные амортизаторы, датчики давления в шинах и пр.).

1.6 Ambiente	седан	4/5	Б-4	1596	125	П	M5	205/55R16	195	12.3	7.4	*	*	7	*	*	*	*	CD	*	*	*	*	*	*	3/100	689 000
2.0 Trend	седан	4/5	Б-4	1999	145	П	M5	205/55R16	210	9.9	7.9	*	*	7	*	*	*	*	CD	*	*	*	*	*	*	3/100	849 000
2.3 Trend AT	седан	4/5	Б-4	2261	161	П	A6+	205/55R16	207	10.5	9.3	*	*	7	*	*	*	*	CD	*	*	*	*	*	*	3/100	939 000
2.0 Titanium	седан	4/5	Б-4	1999	145	П	M5	205/55R16	210	9.9	7.9	*	*	7	*	*	*	*	CD	*	*	*	*	*	*	3/100	909 500
2.3 Titanium AT	седан	4/5	Б-4	2261	161	П	A6+	205/55R16	207	10.5	9.3	*	*	7	*	*	*	*	CD	*	*	*	*	*	*	3/100	999 500
2.0T Titanium Powershift	седан	4/5	Б-4	1999	203	П	AM64	205/55R16	н.д.	н.д.	н.д.	*	*	7	*	*	*	*	CD	*	*	*	*	*	*	3/100	1 070 000
2.0T Titanium Powershift	седан	4/5	Б-4	1999	240	П	AM64	205/55R16	н.д.	н.д.	н.д.	*	*	7	*	*	*	*	CD	*	*	*	*	*	*	3/100	1 118 000
2.0 TDCI Titanium AT	седан	4/5	Д-4	1997	140	П	A6+	205/55R16	200	10.9	7.1	*	*	7	*	*	*	*	CD	*	*	*	*	*	*	3/100	1 001 500
2.0 Trend	хэтчбек	5/5	Б-4	1999	145	П	M5	205/55R16	210	9.9	7.9	*	*	7	*	*	*	*	CD	*	*	*	*	*	*	3/100	942 500
2.0 Titanium	хэтчбек	5/5	Б-4	1999	145	П	M5	205/55R16	210	9.9	7.9	*	*	7	*	*	*	*	CD	*	*	*	*	*	*	3/100	1 003 000
2.3 Titanium AT	хэтчбек	5/5	Б-4	2261	161	П	A6+	205/55R16	207	10.5	9.3	*	*	7	*	*	*	*	CD	*	*	*	*	*	*	3/100	1 093 000
2.0 Titanium Powershift	хэтчбек	5/5	Б-4	1999	203	П	AM64	205/55R16	н.д.	н.д.	н.д.	*	*	7	*	*	*	*	CD	*	*	*	*	*	*	3/100	1 163 500
2.0T Titanium Powershift	хэтчбек	5/5	Б-4	1999	240	П	AM64	205/55R16	н.д.	н.д.	н.д.	*	*	7	*	*	*	*	CD	*	*	*	*	*	*	3/100	1 211 500
2.0 TDCI Titanium	хэтчбек	5/5	Д-4	1997	140	П	M6	205/55R16	200	10.9	7.1	*	*	7	*	*	*	*	CD	*	*	*	*	*	*	3/100	1 025 000
2.0 Trend	универсал	5/5	Б-4	1999	145	П	M5	205/55R16	210	9.9	7.9	*	*	7	*	*	*	*	CD	*	*	*	*	*	*	3/100	957 500
2.3 Titanium AT	универсал	5/5	Б-4	2261	161	П	A6+	205/55R16	203	10.8	9.3	*	*	7	*	*	*	*	CD	*	*	*	*	*	*	3/100	1 108 000
2.0 Titanium Powershift	универсал	5/5	Б-4	1999	203	П	AM64	205/55R16	н.д.	н.д.	н.д.	*	*	7	*	*	*	*	CD	*	*	*	*	*	*	3/100	1 178 500
2.0T Titanium Powershift	универсал	5/5	Б-4	1999	240	П	AM64	205/55R16	н.д.	н.д.	н.д.	*	*	7	*	*	*	*	CD	*	*	*	*	*	*	3/100	1 226 500
2.0 TDCI Titanium AT	универсал	5/5	Д-4	1997	140	П	A6+	205/55R16	195	11.2	7.1	*	*	7	*	*	*	*	CD	*	*	*	*	*	*	3/100	1 110 000

### Grand C-Max



Снаряженная масса, кг - 1260 • полная масса, кг - 1855 • габариты (длина/ширина/высота), мм - 4335/1825/1560 • база, мм - 2640 • объем багажника, л - 460/1620 • объем бака, л - 55 • клиренс, мм - 140.

Раздельные сиденья среднего ряда «гранда» складываются в любой последовательности, при этом центральное полукресло можно демонтировать, обеспечив удобный проход на третий ряд. Посадку в салон и загрузку

ку багажа облегчают сдвижные задние двери, впервые используемые на европейском мини-вэне Ford. Еще одна «изюминка» модели - мощный и экономичный турбомотор с непосредственным впрыском топлива.

1.6 Trend	мини-вэн	5/7	Б-4	1598	125	П	M5	205/55R16	185	12.3	6.9	*	*	6	*	*	*	*	АП	*	*	*	*	*	*	3/100	799 000
1.6T Trend	мини-вэн	5/7	Б-4	1598	150	П	M6	205/55R16	202	9.9	6.8	*	*	6	*	*	*	*	АП	*	*	*	*	*	*	3/100	850 100
2.0 TDCI Trend Powershift	мини-вэн	5/7	Д-4	1997	140	П	AM64	205/55R16	198	10.5	5.8	*	*	6	*	*	*	*	АП	*	*	*	*	*	*	3/100	934 100
1.6 Titanium	мини-вэн	5/7	Б-4	1598	125	П	M5	205/55R16	185	12.3	6.9	*	*	6	*	*	*	*	АП	*	*	*	*	*	*	3/100	872 000
1.6T Titanium	мини-вэн	5/7	Б-4	1598	150	П	M6	205/55R16	202	9.9	6.8	*	*	6	*	*	*	*	АП	*	*	*	*	*	*	3/100	919 100
1.6T Titanium	мини-вэн	5/7	Б-4	1598	182	П	M6	205/55R16	215	8.9	6.9	*	*	6	*	*	*	*	АП	*	*	*	*	*	*	3/100	995 100
2.0 TDCI Titanium Powershift	мини-вэн	5/7	Д-4	1997	140	П	AM64	205/55R16	198	10.5	5.8	*	*	6	*	*	*	*	АП	*	*	*	*	*	*	3/100	1 003 100

### S-Max



Снаряженная масса, кг - 1530 • полная масса, кг - 2340 • габариты (длина/ширина/высота), мм - 4768/1854/1658 • база, мм - 2850 • объем багажника, л - 854/2100 • объем бака, л - 70 • клиренс, мм - 140.

Обновленный S-Max стал выглядеть еще ярче и спортивнее, причем ярче - в прямом смысле этого слова. Топ-версии «эс-макса», а также модификации с панорамной стеклянной крышей получили яркие светодиодные габариты,

позволяющими идентифицировать модель на значительном расстоянии. Еще одним приобретением мини-вэна стал 203-сильный турбомотор 2.0 EcoBoost с непосредственным впрыском и роботизированной КП.

2.0 Trend	мини-вэн	5/5	Б-4	1999	145	П	M5	215/60R16	197	10.9	8.1	*	*	7	*	*	*	*	CD	*	*	*	*	*	*	3/100	938 900
2.3 Trend AT	мини-вэн	5/5	Б-4	2261	161	П	A6+	215/60R16	194	11.2	9.7	*	*	7	*	*	*	*	CD	*	*	*	*	*	*	3/100	1 053 900
2.0 TDCI Trend	мини-вэн	5/5	Д-4	1997	140	П	M6	215/60R16	196	10.2	6.4	*	*	7	*	*	*	*	CD	*	*	*	*	*	*	3/100	1 078 900
2.0 TDCI Trend AT	мини-вэн	5/5	Д-4	1997	140	П	A6+	215/60R16	191	10.9	6.5	*	*	7	*	*	*	*	CD	*	*	*	*	*	*	3/100	1 156 900
2.0 Titanium	мини-вэн	5/5	Б-4	1999	145	П	M5	225/50R17	197	10.9	8.1	*	*	7	*	*	*	*	CD	*	*	*	*	*	*	3/100	1 000 900
2.3 Titanium AT	мини-вэн	5/5	Б-4	2261	161	П	A6+	225/50R17	194	11.2	9.7	*	*	7	*	*	*	*	CD	*	*	*	*	*	*	3/100	1 115 900
2.0T Titanium Powershift	мини-вэн	5/5	Б-4	1999	203	П	AM64	225/50R17	221	8.5	8.1	*	*	7	*	*	*	*	CD	*	*	*	*	*	*	3/100	1 214 900
2.0 TDCI Titanium	мини-вэн	5/5	Д-4	1997	140	П	M6	225/50R17	196	10.2	6.4	*	*	7	*	*	*	*	CD	*	*	*	*	*	*	3/100	1 140 900
2.0 TDCI Titanium AT	мини-вэн	5/5	Д-4	1997	140	П	A6+	225/50R17	191	10.9	6.5	*	*	7	*	*	*	*	CD	*	*	*	*	*	*	3/100	1 218 900
2.3 Sport AT	мини-вэн	5/5	Б-4	2261	161	П	A6+	235/45R18	194	11.2	9.7	*	*	7	*	*	*	*	CD	*	*	*	*	*	*	3/100	1 215 900
2.0T Sport Powershift	мини-вэн	5/5	Б-4	1999	203	П	AM64	235/45R18	221	8.5	8.1	*	*	7	*	*	*	*	CD	*	*	*	*	*	*	3/100	1 314 900

### Galaxy



Снаряженная масса, кг - 1620 • полная масса, кг - 2415 • габариты (длина/ширина/высота), мм - 4820/1854/1723 • база, мм - 2850 • объем багажника, л - 308/2325 • объем бака, л - 70 • клиренс, мм - 140.

Удачной конструкцией Galaxy не потребовал оперативного вмешательства: в обновленной модели даже настройки шасси остаются неизменными - зачем пытаться улучшить то, что и так работает идеально? Львиную долю

времени, отведенного на рестайлинг мини-вэна заняли косметические работы: корректировка формы переднего бампера, решетки радиатора и задних фонарей, штатно получивших светодиодное наполнение.

2.0 Trend	мини-вэн	5/7	Б-4	1999	145	П	M5	215/60R16	194	11.2	8.2	*	*	7	*	*	*	*	АП	*	*	*	*	*	*	3/100	1 015 600
2.3 Trend AT	мини-вэн	5/7	Б-4	2261	161	П	A6+	215/60R16	194	11.2	9.7	*	*	7	*	*	*	*	АП	*	*	*	*	*	*	3/100	1 130 600
2.0 TDCI Trend	мини-вэн	5/7	Д-4	1997	140	П	M6	215/60R16	193	10.5	6.5	*	*	7	*	*	*	*	АП	*	*	*	*	*	*	3/100	1 155 600

**Где купить Fiat**

ABC-моторс	(495) 363-0000
Foris	(812) 329-1009
Эльва Моторс	(812) 379-9091

**Где купить Ford**

Авто Пассаж	(495) 363-9595
Нью-Йорк Моторс - Москва	(495) 737-0405
Ю.С. Импекс	(495) 980-6925



КАТАЛОГ АВТОМОБИЛИ 2011 ГОДА

Модель, модификация, исполнение	Кузов		Двигатель		Трансм.		Максимальная скорость, км/ч	Расход 0-100 км/ч, с	Средний расход топлива, л	Стандартное оснащение										Сервоприводы	Подогрев	Гарантия производителя, лет/тыс. км	Рекомендованная цена, руб.				
	Тип	Количество дверей/мест	Тип - количество цилиндров	Рабочий объем, см³	Мощность, л.с.	Привод				Коробка передач	ABS	ESP/ESC	Подушки безопасности, шт.	Круиз-контроль	Бортовой компьютер	Кондиционер	Климат-контроль	Очистители фар	Противотуманные фары					Аудиосистема	Литые диски	Кожаный салон	Регулировка сидений
2.0 TDCi Trend AT	мини-вэн	5/7	д-4	1997	140	п	A6+	215/60R16	191	10,9	6,5	*	*	7	*	*	*	АП	*	*	*	*	*	*	*	3/100	1 233 600
2.0 Ghia	мини-вэн	5/7	б-4	1999	145	п	M5	225/50R17	194	11,2	8,2	*	*	7	*	*	*	АП	*	*	*	*	*	*	*	3/100	1 081 600
2.3 Ghia AT	мини-вэн	5/7	б-4	2261	161	п	A6+	225/50R17	194	11,2	9,7	*	*	7	*	*	*	АП	*	*	*	*	*	*	*	3/100	1 196 600
2.0T Ghia Powershift	мини-вэн	5/7	б-4	1999	203	п	AM6+	225/50R17	217	8,8	8,1	*	*	7	*	*	*	АП	*	*	*	*	*	*	*	3/100	1 295 600
2.0 TDCi Ghia	мини-вэн	5/7	д-4	1997	140	п	M6	225/50R17	193	10,5	6,5	*	*	7	*	*	*	АП	*	*	*	*	*	*	*	3/100	1 221 600
2.0 TDCi Ghia AT	мини-вэн	5/7	д-4	1997	140	п	A6+	225/50R17	191	10,9	6,5	*	*	7	*	*	*	АП	*	*	*	*	*	*	*	3/100	1 299 600



**Куга**  
**Снаряженная масса**, кг - 1613 • **полная масса**, кг - 2060 • **габариты** (длина/ширина/высота), мм - 4443/1842/1677 • **база**, мм - 2690 • **объем багажника**, л - 360/1355 • **объем бака**, л - н.д. • **клиренс**, мм - 195.

Основой для Ford Kuga, стала платформа Ford Focus/C-Max. Причем с последней моделью Kuga имеет больше общего, нежели с «Фокусом» - у кроссовера в точности такой же салон, как и у C-Max. Кроме того, как

и C-Max, Kuga можно будет оснащать панорамной стеклянной крышей. Полный привод для Ford Kuga позаимствован у «соседей» из Швеции: новинка получила ту же трансмиссию 4x4, что и Volvo S40/V50.

2.0 TDCi Trend	универсал	5/5	д-4	1997	136	п	M6	235/55R17	182	10,6	6,1	*	*	4	*	*	*	CD	*	*	*	*	*	*	*	3/100	990 000
2.0 TDCi Trend	универсал	5/5	д-4	1997	136	4x4	M6	235/55R17	180	10,7	6,4	*	*	4	*	*	*	CD	*	*	*	*	*	*	*	3/100	1 110 000
2.0 TDCi Trend AT	универсал	5/5	д-4	1997	136	4x4	A6+	235/55R17	175	11,1	6,7	*	*	4	*	*	*	CD	*	*	*	*	*	*	*	3/100	1 163 000
2.5T Trend	универсал	5/5	б-5	2522	200	4x4	M6	235/55R17	210	8,2	9,9	*	*	4	*	*	*	CD	*	*	*	*	*	*	*	3/100	1 160 000
2.5T Trend AT	универсал	5/5	б-5	2522	200	4x4	A5+	235/55R17	205	8,8	10,3	*	*	4	*	*	*	CD	*	*	*	*	*	*	*	3/100	1 200 000
2.0 TDCi Titanium AT	универсал	5/5	д-4	1997	136	4x4	A6+	235/55R17	175	11,1	6,7	*	*	4	*	*	*	CD	*	*	*	*	*	*	*	3/100	1 239 000
2.5T Titanium AT	универсал	5/5	б-5	2522	200	4x4	A5+	235/55R17	205	8,8	10,3	*	*	4	*	*	*	CD	*	*	*	*	*	*	*	3/100	1 266 000



**Эксплорер**  
**Снаряженная масса**, кг - 2045 • **полная масса**, кг - н.д. • **габариты** (длина/ширина/высота), мм - 5006/2004/1803 • **база**, мм - 2860 • **объем багажника**, л - 595/2285 • **объем бака**, л - 70 • **клиренс**, мм - 211.

Предыдущий «Эксплорер» был немаленьким, но его преемник еще больше! По длине и ширине эта модель превосходит даже таких гигантов, как Range Rover или Toyota Land Cruiser 200. Любопытно, что прибавив в

размерах, Explorer не только не стал тяжелее, но еще и сбросил лишний вес: благодаря отказу от лонжеронной рамы в пользу несущего кузова масса внедорожника уменьшилась на 45 кг.

3.5 XLT AT	универсал	5/7	б-6	3497	294	4x4	A6+	245/60R18	200	9,0	12,4	*	*	6	*	*	*	CD	*	*	*	*	*	*	*	3/100	1 799 000
3.5 Limited AT	универсал	5/7	б-6	3497	294	4x4	A6+	245/60R18	200	9,0	12,4	*	*	6	*	*	*	DVD	*	*	*	*	*	*	*	3/100	1 959 000



**Рейнджер**  
**Снаряженная масса**, кг - 1855 • **полная масса**, кг - 3030 • **габариты** (длина/ширина/высота), мм - 5075/1805/1755 • **база**, мм - 3000 • **объем багажника**, л - н.д. • **объем бака**, л - 70 • **клиренс**, мм - 205.

Полноприводной пикап Ford, оснащенный тяговитым и экономичным дизельным двигателем пригодится не только охотникам-рыболовам, но и владельцам частного бизнеса в качестве небольшого

грузовичка. Конструктивно автомобиль идентичен Mazda BT-50, но в отличие от «японца», Ranger доступен на российском рынке в двух вариантах кузова: с полупортной и двойной кабиной.

2.5 TDCi XL	пикап	2/4	д-4	2499	143	4x4	M5	235/75R15	158	12,5	8,9	*	*	2	*	*	*	CD	*	*	*	*	*	*	*	2/-	978 400
2.5 TDCi XL	пикап	2/4	д-4	2499	143	4x4	M5	235/75R15	158	12,5	8,9	*	*	2	*	*	*	CD	*	*	*	*	*	*	*	2/-	1 010 200
2.5 TDCi XLT	пикап	2/4	д-4	2499	143	4x4	M5	245/70R16	158	12,5	8,9	*	*	4	*	*	*	CD+	*	*	*	*	*	*	*	2/-	1 060 800
2.5 TDCi Limited	пикап	2/4	д-4	2499	143	4x4	M5	245/70R16	158	12,5	8,9	*	*	4	*	*	*	CD+	*	*	*	*	*	*	*	2/-	1 175 200
2.5 TDCi XL	пикап	4/5	д-4	2499	143	4x4	M5	235/75R15	158	12,5	8,9	*	*	2	*	*	*	CD	*	*	*	*	*	*	*	2/-	1 048 100
2.5 TDCi XLT	пикап	4/5	д-4	2499	143	4x4	M5	245/70R16	158	12,5	8,9	*	*	4	*	*	*	CD+	*	*	*	*	*	*	*	2/-	1 097 800
2.5 TDCi Limited	пикап	4/5	д-4	2499	143	4x4	M5	245/70R16	158	12,5	8,9	*	*	4	*	*	*	CD+	*	*	*	*	*	*	*	2/-	1 211 200
2.5 TDCi Wildtrack	пикап	4/5	д-4	2499	143	4x4	M5	245/70R16	158	12,5	8,9	*	*	4	*	*	*	CD+	*	*	*	*	*	*	*	2/-	1 229 100

**GEELY** [www.geelycars.ru](http://www.geelycars.ru)



**МК**  
**Снаряженная масса**, кг - 1040 • **полная масса**, кг - 1460 • **габариты** (длина/ширина/высота), мм - 4342/1692/1435 • **база**, мм - 2502 • **объем багажника**, л - н.д. • **объем топливного бака**, л - 45.

Седан гольф-класса Geely MK стал второй моделью китайского производителя на российском рынке. Бензиновый двигатель объемом 1,5 литра развивает мощность 94 л.с. и работает в паре с 5-скоростной

«механикой». Автомобиль поставляется в трех комплектациях: Base, Comfort и Elegance. В самой скромной есть подушка безопасности водителя, подогрев сидений, кондиционер и электрозеркала.

1.5 Base	седан	4/5	б-4	1498	94	п	M5	185/60R15	165	18,0	6,8	*	*	2	*	*	*	АП	*	*	*	*	*	*	*	3/100	309 000
1.5 Comfort	седан	4/5	б-4	1498	94	п	M5	185/60R15	165	18,0	6,8	*	*	2	*	*	*	АП	*	*	*	*	*	*	*	3/100	322 000
1.5 Elegance	седан	4/5	б-4	1498	94	п	M5	185/60R15	165	18,0	6,8	*	*	2	*	*	*	АП	*	*	*	*	*	*	*	3/100	355 000



**Вижн**  
**Снаряженная масса**, кг - 1305 • **полная масса**, кг - 1640 • **габариты** (длина/ширина/высота), мм - 4602/1725/1485 • **база**, мм - 2602 • **объем багажника**, л - н.д. • **объем топливного бака**, л - 50.

Создавая этот седан, инженеры Geely взяли за основу Toyota Corolla предыдущего поколения. Придумав для своей интерпретации «Короллы» оригинальный дизайн кузова, доминантой которого являются большие

«линованные» фары, китайцы успокоились, и все остальное оставили без изменений. Поэтому сходство Vision и Corolla прослеживается не только в интерьере, но и в конструкции двигателя и шасси.

1.8 Base	седан	4/5	б-4	1792	133	п	M5	195/60R15	185	н.д.	7,5	*	*	2	*	*	*	АП	*	*	*	*	*	*	*	3/100	349 000
1.8 Comfort	седан	4/5	б-4	1792	133	п	M5	195/60R15	185	н.д.	7,5	*	*	2	*	*	*	АП	*	*	*	*	*	*	*	3/100	369 000
1.8 Elegance	седан	4/5	б-4	1792	133	п	M5	195/60R15	185	н.д.	7,5	*	*	2	*	*	*	АП	*	*	*	*	*	*	*	3/100	399 000

**GREAT WALL** [www.greatwall.ru](http://www.greatwall.ru)



**Флорид**  
**Снаряженная масса**, кг - 1195 • **полная масса**, кг - 1530 • **габариты** (длина/ширина/высота), мм - 3907/1694/1521 • **база**, мм - 2368 • **объем багажника**, л - 330 • **объем бака**, л - 45 • **клиренс**, мм - 121.

Эта модель была разработана в традиционном для китайского автопрома стиле Copy-Paste. В качестве отправной точки при проектировании хэтчбека китайцы взяли продающуюся в Японии модель Toyota ist, из-

вестную так же на североамериканском рынке под именем Scion xA. При этом дизайн передней части кузова Great Wall Florid был «подсмотрен» у другой малолитражки - Toyota Yaris.

1.3 Luxe	хэтчбек	5/5	б-4	1298	92	п	M5	185/65R15	160	14,2	7,2	*	*	2	*	*	*	CD	*	*	*	*	*	*	*	2/50	354 000
1.3 Elite	хэтчбек	5/5	б-4	1298	92	п	M5	185/65R15	160	14,2	7,2	*	*	2	*	*	*	CD	*	*	*	*	*	*	*	2/50	375 000



**КулБер**  
**Снаряженная масса**, кг - 1125 • **полная масса**, кг - 1620 • **габариты** (длина/ширина/высота), мм - 3968/1695/1634 • **база**, мм - 2499 • **объем багажника**, л - 660/2460 • **объем бака**, л - 45 • **клиренс**, мм - 134.

Высокий прямоугольный кузов и большая колесная база обеспечивают «Крутому медведю» выдающуюся вместительность. По запасу пространства для пассажиров он не уступит мини-вэну, а по размерам багажника

сможет соперничать с небольшим развозным фургоном. Но сказать «спасибо» за это нужно не конструкторам Great Wall, а их коллегам из компании Toyota, ведь CoolBear - это «цельнотелая» модель Toyota bb/Scion xB.

1.3 Luxe	универсал	5/5	б-4	1298	92	п	M5	185/65R15	168	14,2	6,2	*	*	2	*	*	*	CD	*	*	*	*	*	*	*	2/50	444 000
1.3 Elite	универсал	5/5	б-4	1298	92	п	M5	185/65R15	168	14,2	6,2	*	*	2	*	*	*	CD	*	*	*	*	*	*	*	2/50	475 000
1.3 Elite+	универсал	5/5	б-4	1298	92	п	M5	185/65R15	168	14,2	6,2	*	*	2	*	*	*	DVD	*	*	*	*	*	*	*	2/50	499 000



**Уингл 3**  
**Снаряженная масса**, кг - 1700 • **полная масса**, кг - 2800 • **габариты** (длина/ширина/высота), мм - 5040/1800/1730 • **база**, мм - 3050 • **объем багажника**, л - н.д. • **объем бака**, л - 73 • **клиренс**, мм - н.д.

Пикап Wingle 3 оснащен неприхотливой рядной «четверкой», способной переваривать бензин с октановым числом не менее 92. Электронно подключаемый полный привод в сочетании с тяговитым двигателем,

развивающим крутящий момент в 190 Нм с 2400 мин⁻¹, малыми свесами и длинноходной подвеской позволяют автомобилю неплохо чувствовать себя на бездорожье.

2.2 Standart	пикап	4/5	б-4	2237	110	4x4	M5	235/70R16	140	н.д.	9,2	*	*	*	*	*	*	АП	*	*	*	*	*	*	*	2/50	490 000
--------------	-------	-----	-----	------	-----	-----	----	-----------	-----	------	-----	---	---	---	---	---	---	----	---	---	---	---	---	---	---	------	---------







КАТАЛОГ АВТОМОБИЛИ 2011 ГОДА

Модель, модификация, исполнение	Кузов		Двигатель		Трансм.		Размер шин	Максимальная скорость, км/ч	Разгон 0-100 км/ч, с	Средний расход топлива, л	Стандартное оснащение										Сервоприводы	Подогрев	Гарантия производителя, лет/тыс. км	Рекомендованная цена, руб.		
	Тип	Количество дверей/мест	Тип - количество цилиндров	Рабочий объем, см³	Мощность, л.с.	Привод					Коробка передач	ABS	ESP/ESC	Подушки безопасности, шт.	Круиз-контроль	Бортовой компьютер	Кондиционер	Климат-контроль	Очистители фар	Противотуманные фары					Аудиосистема	Литые диски

**Pilot**



**Снаряженная масса, кг - 2062 • полная масса, кг - 2765 • габариты (длина/ширина/высота), мм - 4870/1995/1845 • база, мм - 2780 • объем багажника, л - 504 • объем бака, л - 79,5 • клиренс, мм - 203.**

Кузов «Пилота» создан по технологии Advanced Compatibility Engineering (ACE) с использованием высокопрочной стали, повышающей уровень защиты пассажиров. Под капотом кроссовера установлен новый мо-

тор V6, способный экономить топливо за счет отключения части цилиндров при небольших нагрузках - движении с постоянной скоростью или в режиме холостого хода.

3.5 Elegance	универсал	5/5	Б-V6	3471	249	4x4	A5+	245/65R17	180	9,9	11,8	*	*	8	*	*	*	*	CD+	*	*	*	*	*	*	*	3/100	1 732 000
3.5 Executive	универсал	5/5	Б-V6	3471	249	4x4	A5+	245/65R17	180	9,9	11,8	*	*	8	*	*	*	*	CD+	*	*	*	*	*	*	*	3/100	1 923 000

**HYUNDAI**

**Solaris**



**Снаряженная масса, кг - 1110 • полная масса, кг - 1565 • габариты (длина/ширина/высота), мм - 4370/1700/1470 • база, мм - 2570 • объем багажника, л - 454 (370) • объем бака, л - 43 • клиренс, мм - 160.**

Данная бюджетная модель подается производителем, как автомобиль, созданный специально для России. Однако на самом деле это не так. «Соларис» - это слегка видоизмененный седан Hyundai Verna последнего

поколения. Основное отличие Solaris от Verna заключается в ином дизайне фар и переднего бампера, объединившего в себе 6-угольную решетку радиатора и L-образные ниши противотуманок.

1.4 Classic	седан	4/5	Б-4	1396	107	П	M5	185/65R15	190	12,1	5,9	*	*	2	*	*	*	АП	*	*	*	*	*	*	*	3/100	433 000
1.4 Classic AT	седан	4/5	Б-4	1396	107	П	A4+	185/65R15	175	13,4	6,4	*	*	2	*	*	*	АП	*	*	*	*	*	*	*	3/100	468 000
1.6 Classic	седан	4/5	Б-4	1591	123	П	M5	185/65R15	190	10,2	6,0	*	*	2	*	*	*	АП	*	*	*	*	*	*	*	3/100	453 000
1.6 Classic AT	седан	4/5	Б-4	1591	123	П	A4+	185/65R15	180	11,4	6,5	*	*	2	*	*	*	АП	*	*	*	*	*	*	*	3/100	488 000
1.4 Optima	седан	4/5	Б-4	1396	107	П	M5	185/65R15	190	12,1	5,9	*	*	2	*	*	*	АП	*	*	*	*	*	*	*	3/100	467 000
1.4 Optima AT	седан	4/5	Б-4	1396	107	П	A4+	185/65R15	175	13,4	6,4	*	*	2	*	*	*	АП	*	*	*	*	*	*	*	3/100	502 000
1.6 Optima	седан	4/5	Б-4	1591	123	П	M5	185/65R15	190	10,2	6,0	*	*	2	*	*	*	АП	*	*	*	*	*	*	*	3/100	487 000
1.6 Optima AT	седан	4/5	Б-4	1591	123	П	A4+	185/65R15	180	11,4	6,5	*	*	2	*	*	*	АП	*	*	*	*	*	*	*	3/100	522 000
1.4 Comfort	седан	4/5	Б-4	1396	107	П	M5	185/65R15	190	12,1	5,9	*	*	2	*	*	*	CD	*	*	*	*	*	*	*	3/100	511 000
1.4 Comfort AT	седан	4/5	Б-4	1396	107	П	A4+	185/65R15	175	13,4	6,4	*	*	2	*	*	*	CD	*	*	*	*	*	*	*	3/100	546 000
1.6 Comfort	седан	4/5	Б-4	1591	123	П	M5	185/65R15	190	10,2	6,0	*	*	2	*	*	*	CD	*	*	*	*	*	*	*	3/100	531 000
1.6 Comfort AT	седан	4/5	Б-4	1591	123	П	A4+	185/65R15	180	11,4	6,5	*	*	2	*	*	*	CD	*	*	*	*	*	*	*	3/100	566 000
1.6 Family	седан	4/5	Б-4	1591	123	П	M5	195/55R16	190	10,2	6,0	*	*	6	*	*	*	CD	*	*	*	*	*	*	*	3/100	604 000
1.6 Family AT	седан	4/5	Б-4	1591	123	П	A4+	195/55R16	180	11,4	6,5	*	*	6	*	*	*	CD	*	*	*	*	*	*	*	3/100	639 000
1.4 Classic хэтчбек	хэтчбек	5/5	Б-4	1396	107	П	M5	185/65R15	190	11,5	5,9	*	*	2	*	*	*	АП	*	*	*	*	*	*	*	3/100	443 000
1.4 Classic AT хэтчбек	хэтчбек	5/5	Б-4	1396	107	П	A4+	185/65R15	170	13,2	6,4	*	*	2	*	*	*	АП	*	*	*	*	*	*	*	3/100	478 000
1.6 Classic хэтчбек	хэтчбек	5/5	Б-4	1591	123	П	M5	185/65R15	190	10,2	6,0	*	*	2	*	*	*	АП	*	*	*	*	*	*	*	3/100	463 000
1.6 Classic AT хэтчбек	хэтчбек	5/5	Б-4	1591	123	П	A4+	185/65R15	180	11,2	6,5	*	*	2	*	*	*	АП	*	*	*	*	*	*	*	3/100	498 000
1.4 Active хэтчбек	хэтчбек	5/5	Б-4	1396	107	П	M5	185/65R15	190	11,5	5,9	*	*	2	*	*	*	CD	*	*	*	*	*	*	*	3/100	487 000
1.4 Active AT хэтчбек	хэтчбек	5/5	Б-4	1396	107	П	A4+	185/65R15	170	13,2	6,4	*	*	2	*	*	*	CD	*	*	*	*	*	*	*	3/100	522 000
1.6 Active хэтчбек	хэтчбек	5/5	Б-4	1591	123	П	M5	185/65R15	190	10,2	6,0	*	*	2	*	*	*	CD	*	*	*	*	*	*	*	3/100	507 000
1.6 Active AT хэтчбек	хэтчбек	5/5	Б-4	1591	123	П	A4+	185/65R15	180	11,2	6,5	*	*	2	*	*	*	CD	*	*	*	*	*	*	*	3/100	542 000
1.6 Dynamic хэтчбек	хэтчбек	5/5	Б-4	1591	123	П	M5	195/55R16	190	10,2	6,0	*	*	6	*	*	*	CD	*	*	*	*	*	*	*	3/100	614 000
1.6 Dynamic AT хэтчбек	хэтчбек	5/5	Б-4	1591	123	П	A4+	195/55R16	180	11,2	6,5	*	*	6	*	*	*	CD	*	*	*	*	*	*	*	3/100	649 000

**І30**



**Снаряженная масса, кг - 1268 • полная масса, кг - 1720 • габариты (длина/ширина/высота), мм - 4245/1775/1480 • база, мм - 2650 • объем багажника, л - 340/1250 • объем бака, л - 53 • клиренс, мм - 150.**

Первая «литерная» модель компании Hyundai Motor была спроектирована в Германии, специально для европейского рынка. Основой для Hyundai І30 послужила платформа другого «евроазиата» - Kia Cee'd.

За счет большой колесной базы корейский хэтчбек обладает одним из самых просторных салонов в классе, при этом І30 обеспечивает высокий уровень не только комфорта, но и безопасности пассажиров.

1.6 Classic хэтчбек	хэтчбек	5/5	Б-4	1591	122	П	M5	185/65R15	192	11,1	6,2	*	*	6	*	*	*	CD	*	*	*	*	*	*	*	3/100	640 900
1.6 Classic AT хэтчбек	хэтчбек	5/5	Б-4	1591	122	П	A4	185/65R15	188	12,1	6,9	*	*	6	*	*	*	CD	*	*	*	*	*	*	*	3/100	678 900
1.6 Optima хэтчбек	хэтчбек	5/5	Б-4	1591	122	П	M5	205/55R16	192	11,1	6,2	*	*	6	*	*	*	CD	*	*	*	*	*	*	*	3/100	685 900
1.6 Optima AT хэтчбек	хэтчбек	5/5	Б-4	1591	122	П	A4	205/55R16	188	12,1	6,9	*	*	6	*	*	*	CD	*	*	*	*	*	*	*	3/100	723 900
1.6 Comfort хэтчбек	хэтчбек	5/5	Б-4	1591	122	П	M5	205/55R16	192	11,1	6,2	*	*	6	*	*	*	CD	*	*	*	*	*	*	*	3/100	728 900
1.6 Comfort AT хэтчбек	хэтчбек	5/5	Б-4	1591	122	П	A4	205/55R16	188	12,1	6,9	*	*	6	*	*	*	CD	*	*	*	*	*	*	*	3/100	766 900

**Elantra**



**Снаряженная масса, кг - 1236 • полная масса, кг - 1770 • габариты (длина/ширина/высота), мм - 4530/1775/1445 • база, мм - 2700 • объем багажника, л - 485 • объем бака, л - 48 • клиренс, мм - 150.**

Последнее поколение «Элантры» не только просторнее, комфортабельнее, динамичнее и безопаснее, но еще и гораздо симпатичнее предшественного. Изменения, внесенные в конструкцию рулевого ме-

ханизма и подвеску, призваны улучшить управляемость автомобиля. Даже в базовой комплектации этот седан имеет богатое оснащение, что определяет его высокую цену.

1.6 Base седан	седан	4/5	Б-4	1591	132	П	M6	195/65R15	200	10,7	6,1	*	*	2	*	*	*	CD	*	*	*	*	*	*	*	3/100	694 900
1.6 Optima седан	седан	4/5	Б-4	1591	132	П	M6	205/55R16	200	10,7	6,1	*	*	6	*	*	*	CD	*	*	*	*	*	*	*	3/100	746 900
1.6 Optima AT седан	седан	4/5	Б-4	1591	132	П	A6+	205/55R16	195	11,6	6,7	*	*	6	*	*	*	CD	*	*	*	*	*	*	*	3/100	819 900
1.6 Comfort седан	седан	4/5	Б-4	1591	132	П	M6	205/55R16	200	10,7	6,1	*	*	6	*	*	*	CD	*	*	*	*	*	*	*	3/100	779 900
1.6 Comfort AT седан	седан	4/5	Б-4	1591	132	П	A6+	205/55R16	195	11,6	6,7	*	*	6	*	*	*	CD	*	*	*	*	*	*	*	3/100	849 900
1.8 Sport AT седан	седан	4/5	Б-4	1797	150	П	A6+	215/45R17	202	10,2	7,1	*	*	6	*	*	*	CD	*	*	*	*	*	*	*	3/100	899 900

**Sonata**



**Снаряженная масса, кг - 1435 • полная масса, кг - 2030 • габариты (длина/ширина/высота), мм - 4820/1835/1470 • база, мм - 2795 • объем багажника, л - 465 • объем бака, л - 70 • клиренс, мм - 145.**

Кузов «Сонаты» последнего поколения, изготовленный с применением высокопрочных сталей, стал почти на 19-25% жестче, чем у предшественницы, и при этом не прибавил в весе. По суммарному объему простран-

ства в салоне и багажнике эта модель опережает многих конкурентов, но при этом не является увальнем: радиус поворота корейского седана один из самых маленьких в классе.

2.0 Comfort седан	седан	4/5	Б-4	1998	150	П	M5	205/65R16	202	10,5	7,7	*	*	6	*	*	*	CD	*	*	*	*	*	*	*	3/100	929 900
2.0 Comfort AT седан	седан	4/5	Б-4	1998	150	П	A6+	205/65R16	194	11,5	7,8	*	*	6	*	*	*	CD	*	*	*	*	*	*	*	3/100	984 900
2.0 Style AT седан	седан	4/5	Б-4	1998	150	П	A6+	215/55R17	194	11,5	7,8	*	*	6	*	*	*	CD	*	*	*	*	*	*	*	3/100	1 088 900
2.4 Style AT седан	седан	4/5	Б-4	2359	178	П	A6+	215/55R17	209	9,8	8,3	*	*	6	*	*	*	CD	*	*	*	*	*	*	*	3/100	1 188 900
2.4 Prestige AT седан	седан	4/5	Б-4	2359	178	П	A6+	245/45R18	209	9,8	8,3	*	*	6	*	*	*	CD	*	*	*	*	*	*	*	3/100	









КАТАЛОГ АВТОМОБИЛИ 2011 ГОДА

Модель, модификация, исполнение	Кузов		Двигатель				Трансм.		Стандартное оснащение										Сервоприводы	Подогрев	Гарантия производителя, лет/тыс. км	Рекомендованная цена, руб.									
	Тип	Количество дверей/мест	Тип - количество цилиндров	Рабочий объем, см³	Мощность, л.с.	Привод	Коробка передач	Размер шин	Максимальная скорость, км/ч	Расход 0-100 км/ч, с	Средний расход топлива, л	ABS	ESP/ESC	Подушки безопасности, шт.	Круиз-контроль	Бортовой компьютер	Кондиционер	Климат-контроль					Очистители фар	Противотуманные фары	Аудиосистема	Литые диски	Кожаный салон	Регулировка сидений	Привод стеклоподъемников	Привод зеркал	Передние сиденья
M25 Premium	седан	4/5	Б-V6	2496	222	3	A7+	245/50R18	231	9,2	9,9	*	*	6	*	*	*	*	*	CD+	*	*	*	*	*	*	*	*	*	3/100	1 900 000
M25 Elite	седан	4/5	Б-V6	2496	222	3	A7+	245/50R18	231	9,2	9,9	*	*	6	*	*	*	*	*	CD+	*	*	*	*	*	*	*	*	3/100	1 990 000	
M37 Premium AWD	седан	4/5	Б-V6	3696	333	4x4	A7+	245/50R18	246	6,3	10,9	*	*	6	*	*	*	*	*	CD+	*	*	*	*	*	*	*	*	3/100	2 210 000	
M37 Elite AWD	седан	4/5	Б-V6	3696	333	4x4	A7+	245/50R18	246	6,3	10,9	*	*	6	*	*	*	*	*	CD+	*	*	*	*	*	*	*	*	3/100	2 370 000	
M56 Sport	седан	4/5	Б-V8	5552	408	3	A7+	245/40R20	250*	5,2	12,0	*	*	6	*	*	*	*	*	CD+	*	*	*	*	*	*	*	3/100	2 925 000		

**EX**  **Снаряженная масса, кг - 1870 • полная масса, кг - 2350 • габариты (длина/ширина/высота), мм - 4635/1800/1600 • база, мм - 2800 • объем багажника, л - 309 • объем бака, л - 80 • клиренс, мм - 132.** Эта модель делит полноприводную платформу с кроссовером Infiniti FX, однако благодаря меньшим размерам, EX легче и динамичнее своего «старшего брата». Специально для Infiniti EX японские инженеры придумали уникальное устройство, значительно облегчающее процесс парковки: автомобиль оснащен четырьмя видеокамерами, обеспечивающими полноценный круговой обзор и исключая «мертвые» зоны.

EX37 Elite	универсал	5/5	Б-V6	3696	330	4x4	A7+	225/55R18	240	6,4	12,1	*	*	6	*	*	*	*	*	CD+	*	*	*	*	*	*	*	3/100	2 043 500
EX37 Hi-Tech	универсал	5/5	Б-V6	3696	330	4x4	A7+	225/55R18	240	6,4	12,1	*	*	6	*	*	*	*	*	CD+	*	*	*	*	*	*	*	3/100	2 183 500

**FX**  **Снаряженная масса, кг - 2010 • полная масса, кг - 2520 • габариты (длина/ширина/высота), мм - 4865/1925/1650 • база, мм - 2885 • объем багажника, л - 376 • объем бака, л - 90 • клиренс, мм - 149.** В новом поколении кроссовера Infiniti FX флагманский мотор 4.5 V8 уступил место 5,0-литровой «восьмерке» мощностью 400 л.с. а 3,5-литровый агрегат V6 при прежнем объеме стал на 27 л.с. мощнее. Оба мотора идут в паре с 7-ступенчатым автоматом, управлять которым можно и вручную – при помощи подрулевых переключателей, отлитых из магниевого сплава. Богатое оснащение модели, пополнила камера кругового обзора.

FX35 Elegance	универсал	5/5	Б-V6	3498	307	4x4	A7+	265/60R18	228	6,9	11,8	*	*	6	*	*	*	*	*	CD+	*	*	*	*	*	*	*	3/100	2 490 000
FX35 Elite	универсал	5/5	Б-V6	3498	307	4x4	A7+	225/45R18	228	6,9	11,8	*	*	6	*	*	*	*	*	CD+	*	*	*	*	*	*	*	3/100	2 690 000
FX50 Premium	универсал	5/5	Б-V8	5000	400	4x4	A7+	225/45R21	250*	5,8	12,8	*	*	6	*	*	*	*	*	CD+	*	*	*	*	*	*	*	3/100	3 499 000

**QX**  **Снаряженная масса, кг - 2800 • полная масса, кг - 3285 • габариты (длина/ширина/высота), мм - 5290/2030/1925 • база, мм - 3075 • объем багажника, л - 470/2693 • объем бака, л - 100 • клиренс, мм - 257.** Помимо нового кузова и шасси премиальный внедорожник получил основательно переработанный мотор, ставший на 25% мощнее и на 10% экономичнее. В конструкции этого Infiniti впервые используется гидравлическая система ограничения колебаний кузова, предотвращающая раскачку автомобиля при перестроении или резком повороте, и вместе с тем повышающая плавность хода.

QX56	универсал	5/7	Б-V8	5552	405	4x4	A7+	275/50R22	210	6,5	14,5	*	*	6	*	*	*	*	*	CD+	*	*	*	*	*	*	*	3/100	3 600 000
------	-----------	-----	------	------	-----	-----	-----	-----------	-----	-----	------	---	---	---	---	---	---	---	---	-----	---	---	---	---	---	---	---	-------	-----------

**JAGUAR** [www.jaguar.ru](http://www.jaguar.ru)

**XF**  **Снаряженная масса, кг - 1725 • полная масса, кг - 2215 • габариты (длина/ширина/высота), мм - 4960/1875/1460 • база, мм - 2910 • объем багажника, л - 540/960 • объем топливного бака, л - 69.** Приземистый кузов этой модели, созданный с оглядкой на классические модели Jaguar, переводит ее из разряда обычных седанов в класс «четырёхдверных купе». Убранство интерьера типично британское – строгое и вместе с тем элегантное. У XF нет привычного рычага переключения передач – его заменяет вращающаяся «шайба», которая при неработающем двигателе прячется в недрах центрального тоннеля.

3.0 Luxury	седан	4/5	Б-V6	2967	238	3	A6+	235/55R17	237	8,3	10,5	*	*	6	*	*	*	*	*	CD+	*	*	*	*	*	*	3/-	2 000 000
3.0 D Luxury	седан	4/5	Д-V6	2993	275	3	A6+	235/55R17	250*	6,4	6,8	*	*	6	*	*	*	*	*	CD+	*	*	*	*	*	*	3/-	2 300 000
5.0 Portfolio	седан	4/5	Б-V8	5000	385	3	A6+	255/45R18	250*	5,7	11,1	*	*	6	*	*	*	*	*	CD+	*	*	*	*	*	*	3/-	3 050 000
5.0 S/C	седан	4/5	Б-V8	5000	510	3	A6+	245/40R19	250*	4,9	12,5	*	*	6	*	*	*	*	*	CD+	*	*	*	*	*	*	3/-	4 100 000

**XJ**  **Снаряженная масса, кг - 1796 • полная масса, кг - 2365 • габариты (длина/ширина/высота), мм - 5122 (5247)/1894/1448 • база, мм - 3032 (3157) • объем багажника, л - 520 • объем топливного бака, л - 82.** Если перед шеф-дизайнером Jaguar Яном Каллэмом была поставлена задача создать автомобиль, не имеющий ничего общего с Jaguar XJ предыдущего поколения, то с этим он справился просто блестяще. Полностью алюминиевый каркас стал жестче и одновременно с этим на 150 кг легче, чем у предшественника. Вместе с новым кузовом флагман получил полностью перестроенную линейку двигателей.

3.0 D Luxury	седан	4/5	Д-V6	2993	275	3	A6+	275/40R19	250*	6,4	7,0	*	*	6	*	*	*	*	*	CD/HDD	*	*	*	*	*	*	*	3/-	3 650 000
5.0 Luxury	седан	4/5	Б-V8	5000	385	3	A6+	275/40R19	250*	5,7	11,4	*	*	6	*	*	*	*	*	CD/HDD	*	*	*	*	*	*	*	3/-	4 450 000
5.0 Luxury LWB	седан	4/5	Б-V8	5000	385	3	A6+	275/40R19	250*	5,7	11,4	*	*	6	*	*	*	*	*	CD/HDD	*	*	*	*	*	*	*	3/-	4 625 000
5.0 Portfolio S/C	седан	4/5	Б-V8	5000	470	3	A6+	245/35R20	250*	5,2	12,1	*	*	6	*	*	*	*	*	CD/HDD	*	*	*	*	*	*	*	3/-	5 240 000
5.0 Portfolio S/C LWB	седан	4/5	Б-V8	5000	470	3	A6+	245/35R20	250*	5,2	12,1	*	*	6	*	*	*	*	*	CD/HDD	*	*	*	*	*	*	*	3/-	5 460 000
5.0 Supersport S/C	седан	4/5	Б-V8	5000	510	3	A6+	245/35R20	250*	4,9	12,1	*	*	6	*	*	*	*	*	CD/HDD	*	*	*	*	*	*	*	3/-	5 750 000
5.0 Supersport S/C LWB	седан	4/5	Б-V8	5000	510	3	A6+	245/35R20	250*	4,9	12,1	*	*	6	*	*	*	*	*	CD/HDD	*	*	*	*	*	*	*	3/-	6 050 000

**XK**  **Снаряженная масса, кг - 1595 • полная масса, кг - 2100 • габариты (длина/ширина/высота), мм - 4790/1890/1320 • база, мм - 2750 • объем багажника, л - 325 • объем бака, л - 75 • клиренс, мм - 120.** Благодаря кузову из легкого алюминия, 385-сильному мотору объемом 5,0 литра и адаптивному 6-ступенчатому автомату с режимом ручного переключения передач, новый Jaguar XK обладает превосходной динамикой: до 100 км/ч разогнаться за 5,5 сек., а кабриолет за 5,6 сек. 510-сильный ХКR демонстрирует еще лучший результат, ускоряясь от нуля до сотни за 4,8 сек., причем открытая версия обладает точно такой же динамикой.

5.0 Luxury	купе	2/2+2	Б-V8	5000	385	3	A6+	245/45R18	250*	5,5	11,2	*	*	6	*	*	*	*	*	CD+	*	*	*	*	*	*	*	3/-	4 750 000
5.0 S/C	купе	2/2+2	Б-V8	5000	510	3	A6+	275/40R19	250*	4,8	12,3	*	*	6	*	*	*	*	*	CD+	*	*	*	*	*	*	*	3/-	5 750 000
5.0 Luxury кабриолет	кабриолет	2/2	Б-V8	5000	385	3	A6+	245/45R18	250*	5,6	11,2	*	*	4	*	*	*	*	*	CD+	*	*	*	*	*	*	*	3/-	5 600 000
5.0 S/C кабриолет	кабриолет	2/2	Б-V8	5000	510	3	A6+	275/40R19	250*	4,8	12,3	*	*	4	*	*	*	*	*	CD+	*	*	*	*	*	*	*	3/-	6 200 000

**JEEP** [www.chryslerjeep.ru](http://www.chryslerjeep.ru)

**Compass**  **Снаряженная масса, кг - 1530 • полная масса, кг - 1980 • габариты (длина/ширина/высота), мм - 4448/1812/1663 • база, мм - 2635 • объем багажника, л - 458/1269 • объем бака, л - 51 • клиренс, мм - 205.** Обновленный «Компас» не узнать: фары и решетка радиатора в стиле Grand Cherokee полностью преобразили внешность модели. Кроме того, после рестайлинга улучшилось качество отделочных материалов салона. А вот по «механике» никаких изменений нет, и, несмотря на грозную внешность, а также наличие полного привода, эта модель по-прежнему стоит ближе к кроссоверам, нежели к настоящим «джипам».

2.4 Limited CVT	универсал	5/5	Б-4	2360	170	4x4	Вар	215/55R18	185	11,3	8,6	*	*	4	*	*	*	*	*	DVD+	*	*	*	*	*	*	*	2/-	1 210 000
-----------------	-----------	-----	-----	------	-----	-----	-----	-----------	-----	------	-----	---	---	---	---	---	---	---	---	------	---	---	---	---	---	---	---	-----	-----------

**Liberty**  **Снаряженная масса, кг - 1570 • полная масса, кг - 2010 • габариты (длина/ширина/высота), мм - 4408/1785/1658 • база, мм - 2635 • объем багажника, л - 436/1277 • объем бака, л - 51 • клиренс, мм - 205.** У себя на родине этот джип носит имя Patriot, однако из-за того, что в России есть свой «Патриот», выпускаемый ульяновским автозаводом, американцам пришлось искать для новинки подходящий псевдоним. Долго думать не стали, а взяли название от другой серийной модели Jeep, известной в России как Cherokee. Получилось неплохо, хотя и немного запутанно. Кстати, построен Patriot/Liberty на одной платформе с Jeep Compass.

2.4 Limited CVT	универсал	5/5	Б-4	2360	170	4x4	Вар	215/60R17	185	11,3	9,5	*	*	4	*	*	*	*	*	DVD+	*	*	*	*	*	*	*	2/-	1 175 000
-----------------	-----------	-----	-----	------	-----	-----	-----	-----------	-----	------	-----	---	---	---	---	---	---	---	---	------	---	---	---	---	---	---	---	-----	-----------

**Cherokee**  **Снаряженная масса, кг - 1935 • полная масса, кг - 2540 • габариты (длина/ширина/высота), мм - 4493/1839/1736 • база, мм - 2694 • объем багажника, л - 419/1404 • объем бака, л - 74 • клиренс, мм - 220.** В отличие от Jeep Cherokee предыдущего поколения, в дизайне его премьера доминируют плоские поверхности и прямые углы, призванные подчеркнуть брутальный характер внедорожника. В арсенале «спец-средств» модели имеется трансмиссия с двумя режимами работы, обеспечивающими постоянную передачу крутящего момента на все колеса либо подключающая полный привод в соответствии с дорожными условиями.

2.8 TD Limited AT	универсал	5/5	Д-4	2768	177	4x4	A5+	235/65R18	179	10,5	9,0	*	*	4	*	*	*	*	*	DVD	*	*	*	*	*	*	*	2/-	1 635 000
3.7 Limited AT	универсал	5/5	Б-V6	3700	205	4x4	A4	235/65R18	193	10,7	11,7	*	*	4	*	*	*	*	*	DVD	*	*	*	*	*	*	*	2/-	1 686 500







КАТАЛОГ АВТОМОБИЛИ 2011 ГОДА

Модель, модификация, исполнение	Кузов		Двигатель				Трансм.		Стандартное оснащение											Гарантия производителя, лет/тыс. км	Рекомендованная цена, руб.								
	Тип	Количество дверей/мест	Тип - количество цилиндров	Рабочий объем, см³	Мощность, л.с.	Привод	Коробка передач	Размер шин	Максимальная скорость, км/ч	Расход 0-100 км/ч, с	Средний расход топлива, л	ABS	ESP/ESC	Подушки безопасности, шт.	Круиз-контроль	Бортовой компьютер	Кондиционер	Климат-контроль	Очистители фар			Противотуманные фары	Аудиосистема	Литые диски	Кожаный салон	Сервоприводы	Подогрев	Иммобилайзер	Сигнализация
<b>KIA</b> 1.4 Comfort	хэтчбек	5/5	6-4	1396	109	П	M6	195/65R15	187	11,6	6,1	*	*	6	*	*	*	*	*	CD	*	*	*	*	*	*	*	5/150	577 900
1.6 Comfort	хэтчбек	5/5	6-4	1591	126	П	M6	195/65R15	192	10,8	6,1	*	*	6	*	*	*	*	*	CD	*	*	*	*	*	*	5/150	612 900	
1.6 Comfort AT	хэтчбек	5/5	6-4	1591	122	П	A4	195/65R15	187	11,9	6,6	*	*	6	*	*	*	*	*	CD	*	*	*	*	*	*	5/150	637 900	
1.6 Luxe	хэтчбек	5/5	6-4	1591	126	П	M6	205/55R16	192	10,8	6,1	*	*	6	*	*	*	*	*	CD	*	*	*	*	*	*	5/150	642 900	
1.6 Luxe AT	хэтчбек	5/5	6-4	1591	122	П	A4	205/55R16	187	11,9	6,6	*	*	6	*	*	*	*	*	CD	*	*	*	*	*	*	5/150	667 900	
2.0 Luxe	хэтчбек	5/5	6-4	1998	143	П	M5	205/55R16	205	10,4	7,0	*	*	6	*	*	*	*	*	CD	*	*	*	*	*	*	5/150	682 900	
2.0 Luxe AT	хэтчбек	5/5	6-4	1998	143	П	A4	205/55R16	195	10,4	7,5	*	*	6	*	*	*	*	*	CD	*	*	*	*	*	*	5/150	707 900	
1.6 Comfort	хэтчбек	3/5	6-4	1591	126	П	M6	195/65R15	192	10,8	6,1	*	*	6	*	*	*	*	*	CD	*	*	*	*	*	*	5/150	612 900	
1.6 Comfort AT	хэтчбек	3/5	6-4	1591	122	П	A4	195/65R15	187	11,9	6,6	*	*	6	*	*	*	*	*	CD	*	*	*	*	*	*	5/150	637 900	
1.6 Prestige	хэтчбек	3/5	6-4	1591	126	П	M6	205/55R16	192	10,8	6,1	*	*	6	*	*	*	*	*	CD	*	*	*	*	*	*	5/150	667 900	
1.6 Prestige AT	хэтчбек	3/5	6-4	1591	122	П	A4	205/55R16	187	11,9	6,6	*	*	6	*	*	*	*	*	CD	*	*	*	*	*	*	5/150	692 900	
1.6 Comfort универсал	универсал	5/5	6-4	1591	126	П	M6	195/65R15	192	10,8	6,1	*	*	6	*	*	*	*	*	CD	*	*	*	*	*	*	5/150	652 900	
1.6 Comfort AT универсал	универсал	5/5	6-4	1591	122	П	A4	195/65R15	187	11,9	6,6	*	*	6	*	*	*	*	*	CD	*	*	*	*	*	*	5/150	677 900	
1.6 Lux универсал	универсал	5/5	6-4	1591	126	П	M6	205/55R16	192	10,8	6,1	*	*	6	*	*	*	*	*	CD	*	*	*	*	*	*	5/150	682 900	
1.6 Lux AT универсал	универсал	5/5	6-4	1591	122	П	A4	205/55R16	187	11,9	6,6	*	*	6	*	*	*	*	*	CD	*	*	*	*	*	*	5/150	707 900	
2.0 Lux универсал	универсал	5/5	6-4	1998	143	П	M5	205/55R16	205	10,7	7,2	*	*	6	*	*	*	*	*	CD	*	*	*	*	*	*	5/150	722 900	
2.0 Lux AT универсал	универсал	5/5	6-4	1998	143	П	A4	205/55R16	195	10,7	7,6	*	*	6	*	*	*	*	*	CD	*	*	*	*	*	*	5/150	747 900	
<b>Cerato</b>	<b>Снаряженная масса, кг - 1261 • полная масса, кг - 1720 • габариты (длина/ширина/высота), мм - 4530/1775/1460 • база, мм - 2650 • объем багажника, л - 415 • объем бака, л - 52 • клиренс, мм - 165.</b>		В список опций нового Cerato входят климат-контроль, аудиосистема с управлением на руле и с возможностью подключения iPod, а также система Smart Key, которая обеспечивает владельцу бесключевой доступ в салон и позволяет запускать и глушить двигатель нажатием кнопки. Cerato поставляется с бензиновым двигателем 1.6 (126 л.с.) и БМКП либо с опционным 6-ступенчатым автоматом.																										
1.6 Comfort	седан	4/5	6-4	1591	126	П	M6	195/65R15	190	10,3	6,6	*	*	2	*	*	*	*	*	CD	*	*	*	*	*	*	5/150	589 900	
1.6 Luxe	седан	4/5	6-4	1591	126	П	M6	205/55R16	190	10,3	6,6	*	*	6	*	*	*	*	*	CD	*	*	*	*	*	*	5/150	629 900	
1.6 Luxe AT	седан	4/5	6-4	1591	126	П	A6+	205/55R16	190	11,5	7,0	*	*	6	*	*	*	*	*	CD	*	*	*	*	*	*	5/150	669 900	
1.6 Prestige AT	седан	4/5	6-4	1591	126	П	A6+	215/45R17	190	11,5	7,0	*	*	6	*	*	*	*	*	CD	*	*	*	*	*	*	5/150	709 900	
2.0 Prestige AT	седан	4/5	6-4	1998	156	П	A6+	215/45R17	190	9,8	7,9	*	*	6	*	*	*	*	*	CD	*	*	*	*	*	*	5/150	769 900	
<b>Cerato Coup</b>	<b>Снаряженная масса, кг - 1220 • полная масса, кг - 1680 • габариты (длина/ширина/высота), мм - 4480/1765/1400 • база, мм - 2650 • объем багажника, л - 440 • объем бака, л - 52 • клиренс, мм - 140.</b>		На автомобиле с кузовом купе принято вешать ярлык непрacticности. Но про двухдверку, построенную на базе седана Kia Cerato, такого не скажешь. Эта модель способна взять на борту до четырех пассажиров и приличное количество багажа. Корейское купе также радует богатым базовым оснащением и весьма гуманной ценой. В случае с Cerato cup фраза «выглядит дороже, чем стоит» справедлива на все 100%.																										
1.6 Comfort	купе	2/4	6-4	1591	126	П	M5	205/55R16	190	10,3	6,7	*	*	6	*	*	*	*	*	CD	*	*	*	*	*	*	5/150	689 900	
1.6 Comfort AT	купе	2/4	6-4	1591	126	П	A4+	205/55R16	183	11,8	7,1	*	*	6	*	*	*	*	*	CD	*	*	*	*	*	*	5/150	729 900	
2.0 Luxe	купе	2/4	6-4	1998	156	П	M5	215/45R17	200	9,3	7,7	*	*	6	*	*	*	*	*	CD	*	*	*	*	*	*	5/150	759 900	
2.0 Luxe AT	купе	2/4	6-4	1998	156	П	A4+	215/45R17	190	10,5	7,8	*	*	6	*	*	*	*	*	CD	*	*	*	*	*	*	5/150	799 900	
2.0 Prestige	купе	2/4	6-4	1998	156	П	A4+	215/45R17	190	10,5	7,8	*	*	6	*	*	*	*	*	CD+	*	*	*	*	*	*	5/150	869 900	
<b>Carens</b>	<b>Снаряженная масса, кг - 1530 • полная масса, кг - 2135 • габариты (длина/ширина/высота), мм - 4545/1820/1650 • база, мм - 2700 • объем багажника, л - 440/1650 • объем бака, л - н.д. • клиренс, мм - 150.</b>		Этот компакт-вэн построен на одной платформе с седаном Kia Magentis последнего поколения. По сравнению с предшественником, автомобиль заметно подрос: по габаритам он превосходит таких конкурентов, как Opel Zafira и Renault Grand Scenic. Более просторный кузов нового Kia Carens позволяет разместить в салоне третий ряд сидений, который предлагает покупателям за дополнительную плату.																										
1.6 Classic	мини-вэн	5/5	6-4	1591	126	П	M5	205/65R15	177	11,6	7,2	*	*	2	*	*	*	*	*	AP	*	*	*	*	*	*	5/150	644 900	
2.0 Comfort	мини-вэн	5/7	6-4	1998	145	П	M5	205/65R15	190	11,0	8,1	*	*	6	*	*	*	*	*	CD	*	*	*	*	*	*	5/150	759 900	
2.0 Comfort AT	мини-вэн	5/7	6-4	1998	145	П	A4	205/65R15	181	11,9	8,4	*	*	6	*	*	*	*	*	CD	*	*	*	*	*	*	5/150	789 900	
2.0 D Comfort	мини-вэн	5/5	д-4	1991	140	П	M6	205/65R15	187	11,0	6,3	*	*	6	*	*	*	*	*	CD	*	*	*	*	*	*	5/150	804 900	
<b>Sportage</b>	<b>Снаряженная масса, кг - 1380 • полная масса, кг - 1950 • габариты (длина/ширина/высота), мм - 4440/1855/1635 • база, мм - 2640 • объем багажника, л - 565/1350 • объем бака, л - 55 • клиренс, мм - 170.</b>		Удлинив кузов на 90 мм и опустив линию крыши на 60 мм, дизайнеры Sportage третьего поколения убили двух зайцев: улучшили пропорции автомобиля, а заодно уменьшили коэффициент аэродинамического сопротивления. Правда, при этом пришлось пожертвовать геометрической проходимостью: у предшественника и клиренс был повыше (195 мм против 170), и свесы покороче.																										
2.0 Classic	универсал	5/5	6-4	1998	150	П	M5	215/70R16	184	10,4	7,5	*	*	2	*	*	*	*	*	CD	*	*	*	*	*	*	5/150	839 900	
2.0 Comfort	универсал	5/5	6-4	1998	150	П	M5	225/60R17	184	10,4	7,5	*	*	6	*	*	*	*	*	CD	*	*	*	*	*	*	5/150	899 900	
2.0 Luxe	универсал	5/5	6-4	1998	150	П	M5	225/60R17	184	10,4	7,5	*	*	6	*	*	*	*	*	CD	*	*	*	*	*	*	5/150	959 900	
2.0 Comfort AT	универсал	5/5	6-4	1998	150	П	A6+	225/60R17	182	10,7	7,9	*	*	6	*	*	*	*	*	CD	*	*	*	*	*	*	5/150	949 900	
2.0 Luxe AT	универсал	5/5	6-4	1998	150	П	A6+	225/60R17	182	10,7	7,9	*	*	6	*	*	*	*	*	CD	*	*	*	*	*	*	5/150	1009 900	
2.0 Luxe	универсал	5/5	6-4	1998	150	4x4	M5	225/60R17	182	11,0	7,6	*	*	6	*	*	*	*	*	CD	*	*	*	*	*	*	5/150	1029 900	
2.0 Luxe AT	универсал	5/5	6-4	1998	150	4x4	A6+	225/60R17	180	11,2	8,2	*	*	6	*	*	*	*	*	CD	*	*	*	*	*	*	5/150	1069 900	
2.0 Premium AT	универсал	5/5	6-4	1998	150	4x4	A6+	235/55R18	180	11,2	8,2	*	*	6	*	*	*	*	*	CD	*	*	*	*	*	*	5/150	1229 900	
2.0 D Luxe	универсал	5/5	д-4	1995	136	4x4	M6	225/60R17	181	11,3	5,7	*	*	6	*	*	*	*	*	CD	*	*	*	*	*	*	5/150	1169 900	
2.0 D Premium AT	универсал	5/5	д-4	1995	136	4x4	A6+	235/55R18	180	12,1	6,9	*	*	6	*	*	*	*	*	CD	*	*	*	*	*	*	5/150	1369 900	
<b>Sorento</b>	<b>Снаряженная масса, кг - 1590 • полная масса, кг - н.д. • габариты (длина/ширина/высота), мм - 4685/1885/1710 • база, мм - 2700 • объем багажника, л - 258/1047/2052 • объем бака, л - 70 • клиренс, мм - 184.</b>		Второе поколение Sorento может встать в один ряд с лучшими представителями сегмента среднеразмерных кроссоверов. Новый несущий кузов, на 70% состоящий из высокопрочных сталей, пониженный на 54 мм центр тяжести, многорычажная задняя подвеска и уменьшенное передаточное отношение руля позволили улучшить устойчивость и управляемость модели. Салон стал более просторным.																										
2.4 Classic	универсал	5/5	6-4	2349	174	П	M6	235/65R17	190	10,5	8,5	*	*	6	*	*	*	*	*	CD	*	*	*	*	*	*	5/150	959 000	
2.4 Comfort	универсал	5/5	6-4	2349	174	4x4	M6	235/65R17	190	11,1	8,7	*	*	6	*	*	*	*	*	CD	*	*	*	*	*	*	5/150	1149 900	
2.4 Comfort AT	универсал	5/5	6-4	2349	174	4x4	A6+	235/65R17	186	11,1	8,7	*	*	6	*	*	*	*	*	CD	*	*	*	*	*	*	5/150	1219 900	
2.4 Luxe AT	универсал	5/5	6-4	2349	174	4x4	A6+	235/65R17	186	11,1	8,7	*	*	6	*	*	*	*	*	CD+	*	*	*	*	*	*	5/150	1299 900	
2.4 Premium AT	универсал	5/7	6-4	2349	174	4x4	A6+	235/60R18	186	11,1	8,7	*	*	6	*	*	*	*	*	CD+	*	*	*	*	*	*	5/150	1569 900	
2.2D Comfort	универсал	5/5	д-4	2199	197	4x4	M6	235/65R17	190	9,6	6,6	*																	









<b>Условные обозначения:</b>	
Б	бензиновый двигатель
Д	дизельный двигатель
V	V-образное расположение цилиндров
W	W-образное расположение цилиндров

H	оппозитное расположение цилиндров
П	передний привод
З	задний привод
4x4	полный привод
M	механическая трансмиссия

A	автоматическая трансмиссия
A+	автоматическая трансмиссия с возможностью ручного переключения передач
AM	автоматизированная механическая трансмиссия
Вар	трансмиссия с клиноременным вариатором

Рад	AM/FM-тюнер
CD/+	CD-ресверс/с чейнджером
Маг	магнитола
АП	аудиоподготовка
250*	макс. скорость ограничена электроникой

## АВТОМОБИЛИ 2011 ГОДА КАТАЛОГ

Модель, модификация, исполнение	Кузов	Двигатель	Трансм.	Максимальная скорость, км/ч	Работон 0-100 км/ч, с	Средний расход топлива, л	Стандартное оснащение																Гарантия производителя, лет/тыс. км	Рекомендованная цена, руб.				
							ABS	ESP/ТС	Подушки безопасности, шт.	Круиз-контроль	Бортовой компьютер	Кондиционер	Климат-контроль	Очистители фар	Противотуманные фары	Аудиосистема	Литые диски	Кожаный салон	Сервоприводы	Подогрев	Сигнализация							
IS 250 F Sport	седан	4/5 Б-V6	2500 208	3	A6+	225/40R18	220	8,4	9,3	.	.	8	.	.	.	.	CD+	.	.	.	.	.	.	.	.	.	3/-	1716 500
IS 250 Premium	седан	4/5 Б-V6	2500 208	3	A6+	225/45R17	220	8,4	9,3	.	.	8	.	.	.	CD+	.	.	.	.	.	.	.	.	.	.	3/-	1750 000
IS 250 Luxury	седан	4/5 Б-V6	2500 208	3	A6+	225/45R17	220	8,4	9,3	.	.	8	.	.	.	DVD+	.	.	.	.	.	.	.	.	.	.	3/-	1716 500
IS-F Luxury	седан	4/5 Б-V8	4968 423	3	A8+	225/40R19	270	4,8	12,2	.	.	8	.	.	.	DVD+	.	.	.	.	.	.	.	.	.	.	3/-	3118 000
IS 250C Premium	купе-кабр.	2/4 Б-V6	2500 208	3	A6+	225/45R17	210	9,0	9,3	.	.	6	.	.	.	CD+	.	.	.	.	.	.	.	.	.	.	3/-	2258 500
IS 250C Luxury	купе-кабр.	2/4 Б-V6	2500 208	3	A6+	225/45R17	210	9,0	9,3	.	.	6	.	.	.	DVD+	.	.	.	.	.	.	.	.	.	.	3/-	2480 000

**ES**  **Снаряженная масса, кг - 1655 • полная масса, кг - 2110 • габариты (длина/ширина/высота), мм - 4875/1820/1450 • база, мм - 2755 • объем багажника, л - 415 • объем бака, л - 70 • клиренс, мм - 145.** Данная модель построена на шасси Camry, но о родстве Lexus ES с менее аристократичным представителем клана Toyota можно узнать, лишь сопоставив данные технических характеристик. По уровню комфорта, качеству материалов отделки и перечню оборудования, входящего в стандартное оснащение, ES на порядок превосходит популярный бизнес-седан Toyota. Да и выпущена эта модель не в России, а в Японии.

ES 350 Comfort	седан	4/5 Б-V6	3456 277	П	A6+	215/55R17	230	7,0	10,7	.	.	8	.	.	.	CD+	.	.	.	.	.	.	.	.	.	.	3/-	1850 000
ES 350 Luxury	седан	4/5 Б-V6	3456 277	П	A6+	215/55R17	230	7,0	10,7	.	.	8	.	.	.	DVD+	.	.	.	.	.	.	.	.	.	.	3/-	2086 500

**GS**  **Снаряженная масса, кг - 1620 • полная масса, кг - 1695 • габариты (длина/ширина/высота), мм - 4825/1820/1430 • база, мм - 2850 • объем багажника, л - 430 • объем бака, л - 71 • клиренс, мм - 150.** Седан Lexus GS потрясающе комфортабелен, но при этом также обладает превосходной управляемостью. За поведением машины и действиями водителя следит куча датчиков, связанных с вспомогательными электронными системами безопасности: они не дадут автомобилю сорваться в занос на скользкой трассе, позволят вовремя остановиться и точно вписаться в поворот.

GS 300 Executive	седан	4/5 Б-V6	2995 249	3	A6+	225/50R17	240	7,2	9,6	.	.	8	.	.	.	CD+	.	.	.	.	.	.	.	.	.	.	3/-	1944 000
GS 300 Premium	седан	4/5 Б-V6	2995 249	3	A6+	225/50R17	240	7,2	9,6	.	.	8	.	.	.	CD+	.	.	.	.	.	.	.	.	.	.	3/-	2008 000
GS 300 Luxury	седан	4/5 Б-V6	2995 249	3	A6+	225/50R17	240	7,2	9,6	.	.	8	.	.	.	CD+	.	.	.	.	.	.	.	.	.	.	3/-	2170 000
GS 350 AWD Executive	седан	4/5 Б-V6	3456 307	4x4	A6+	225/50R17	190	6,1	10,1	.	.	8	.	.	.	CD+	.	.	.	.	.	.	.	.	.	.	3/-	2249 000
GS 350 AWD Luxury	седан	4/5 Б-V6	3456 307	4x4	A6+	225/50R17	190	6,1	10,1	.	.	8	.	.	.	CD+	.	.	.	.	.	.	.	.	.	.	3/-	2472 000
GS 460 Luxury	седан	4/5 Б-V8	4608 347	3	A6+	245/40R18	250*	5,8	11,0	.	.	8	.	.	.	DVD+	.	.	.	.	.	.	.	.	.	.	3/-	2874 000
GS 450h Luxury	седан	4/5 Б-V6	3456 340	3	Вар	245/40R18	250*	5,9	7,9	.	.	8	.	.	.	DVD+	.	.	.	.	.	.	.	.	.	.	3/-	2693 000

**LS**  **Снаряженная масса, кг - 1945 • полная масса, кг - 2495 • габариты (длина/ширина/высота), мм - 5030/1878/1465 • база, мм - 2970 • объем багажника, л - 510 (410) • объем бака, л - 84 • клиренс, мм - 150.** Флагман модельного ряда Lexus «снафарширован» самыми передовыми технологиями Made in Japan. В автомобиле установлена куча датчиков, следящих буквально за всем: от положения машины на дороге до положения солнца на небосводе (от этого зависит работа климат-контроля). Под капотом LS 460 установлен новый V8 работающий в паре с первым в мире 8-ступенчатым автоматом.

LS 460 Executive	седан	4/5 Б-V8	4608 380	3	A8+	235/50R18	250*	5,7	11,1	.	.	8	.	.	.	CD+	.	.	.	.	.	.	.	.	.	.	3/-	4 017 000
LS 460 Executive Long	седан	4/5 Б-V8	4608 380	3	A8+	235/50R18	250*	5,7	11,1	.	.	8	.	.	.	CD+	.	.	.	.	.	.	.	.	.	.	3/-	4 363 000
LS 460 AWD Executive	седан	4/5 Б-V8	4608 380	4x4	A8+	235/50R18	250*	6,3	11,6	.	.	8	.	.	.	CD+	.	.	.	.	.	.	.	.	.	.	3/-	4 352 000
LS 460 AWD Executive Long	седан	4/5 Б-V8	4608 380	4x4	A8+	235/50R18	250*	6,3	11,6	.	.	8	.	.	.	CD+	.	.	.	.	.	.	.	.	.	.	3/-	4 660 000
LS 600h AWD Premium	седан	4/5 Б-V8	4969 440	4x4	Вар	235/50R18	250*	6,3	9,3	.	.	8	.	.	.	CD+	.	.	.	.	.	.	.	.	.	.	3/-	5 836 000

**RX**  **Снаряженная масса, кг - 1965 • полная масса, кг - 2520 • габариты (длина/ширина/высота), мм - 4770/1885/1685 • база, мм - 2850 • объем багажника, л - 1130/2270 • объем бака, л - 72 • клиренс, мм - 185.** В основе новой модели и ее предшественницы лежит одна и та же платформа. Перемены в салоне ощущаются гораздо сильнее: помимо полностью переработанного дизайна интерьера, автомобиль получил оригинальную систему управления бортовой электроникой, напоминающей компьютерную мышь. Гибридную версию RX отличает новый мотор, мощность которого выросла на 10%, а расход топлива снизился почти на треть.

RX 270 Prestige	универсал	5/5 Б-4	2672 188	П	A6+	235/60R18	200	11,0	9,8	.	.	8	.	.	.	CD	.	.	.	.	.	.	.	.	.	.	3/-	1850 000
RX 270 Comfort	универсал	5/5 Б-4	2672 188	П	A6+	235/60R18	200	11,0	9,8	.	.	8	.	.	.	CD	.	.	.	.	.	.	.	.	.	.	3/-	1980 000
RX 350 Executive	универсал	5/5 Б-V6	3456 278	4x4	A6+	235/55R19	180	7,4	11,2	.	.	8	.	.	.	CD+	.	.	.	.	.	.	.	.	.	.	3/-	2529 000
RX 350 Premium	универсал	5/5 Б-V6	3456 278	4x4	A6+	235/55R19	180	7,4	11,2	.	.	8	.	.	.	DVD+	.	.	.	.	.	.	.	.	.	.	3/-	2854 000
RX 450h Executive	универсал	5/5 Б-V6	3456 298	4x4	A6+	235/55R19	200	7,6	8,1	.	.	8	.	.	.	CD+	.	.	.	.	.	.	.	.	.	.	3/-	2873 000
RX 450h Premium	универсал	5/5 Б-V6	3456 298	4x4	A6+	235/55R19	200	7,6	8,1	.	.	8	.	.	.	DVD+	.	.	.	.	.	.	.	.	.	.	3/-	3198 000

**GX**  **Снаряженная масса, кг - 2450 • полная масса, кг - 2900 • габариты (длина/ширина/высота), мм - 4805/1885/1845 • база, мм - 2790 • объем багажника, л - 621/1935 • объем бака, л - 87 • клиренс, мм - 215.** «Луксовая» (или «Лексусовая») версия Toyota Land Cruiser Prado отличается от своего собрата не только эмблемой и ценником. Под капотом GX 460 стоит более мощный мотор, обеспечивающий трехтонной машине впечатляющее ускорение. Кроме того Lexus имеет богатую отделку салона (натуральная кожа сдобренная вставками из древесины бубинга) и щедрый набор стандартного оборудования.

GX 460 Comfort	универсал	5/7 Б-V8	4608 296	4x4	A6+	265/60R18	175	8,3	н.д.	.	.	10	.	.	.	DVD+	.	.	.	.	.	.	.	.	.	.	3/-	2 980 000
----------------	-----------	----------	----------	-----	-----	-----------	-----	-----	------	---	---	----	---	---	---	------	---	---	---	---	---	---	---	---	---	---	-----	-----------

**LX**  **Снаряженная масса, кг - 2660 • полная масса, кг - 3300 • габариты (длина/ширина/высота), мм - 4990/1970/1920 • база, мм - 2850 • объем багажника, л - 440/2350 • объем бака, л - 93 • клиренс, мм - 225.** Под капотом LX 570 установлен новый V8, который в 1,5 раза мощнее мотора предшественника. Внедорожник сохранил рамную конструкцию, но при этом жесткость рамы возросла на 40%. В оснащение модели входит система регулировки высоты кузова и жесткости подвески, адаптивные фары, электропривод двери багажника, камеры переднего и бокового обзора, система активной безопасности Pre-Crash и многое другое.

LX 570 Premium	универсал	5/8 Б-V8	5663 367	4x4	A6+	285/60R18	220*	7,5	н.д.	.	.	10	.	.	.	DVD+	.	.	.	.	.	.	.	.	.	.	3/-	4 115 000
LX 570 Luxury Sport	универсал	5/8 Б-V8	5663 367	4x4	A6+	285/50R20	220*	7,5	н.д.	.	.	10	.	.	.	DVD+	.	.	.	.	.	.	.	.	.	.	3/-	4 352 000

**LIFAN**  **Снаряженная масса, кг - 1135 • полная масса, кг - 1560 • габариты (длина/ширина/высота), мм - 4370/1700/1473 • база, мм - 2540 • объем багажника, л - н.д. • объем бака, л - 51 • клиренс, мм - 150.** Breez появился на российском рынке в сентябре 2007 года, а в декабре того же года вышла его обновленная версия. У автомобиля изменилась компоновка приборной панели, что облегчило считывание информации. Аудиосистема теперь располагается прямо над панелью управления системой климата. Удобнее стала новая ручка переключения КП, а также подрулевые переключатели и прочие функциональные клавиши.

1.3 CX	седан	4/5 Б-4	1342 89	П	M5	185/60R14	155	14,5	5,7	.	.	.	.	.	.	АП	.	.	.	.	.	.	.	.	.	.	2/60	259 990
--------	-------	---------	---------	---	----	-----------	-----	------	-----	---	---	---	---	---	---	----	---	---	---	---	---	---	---	---	---	---	------	---------

**СРАВНЕНИЕ АВТОМОБИЛЕЙ**  
Теперь на сайте [www.5koleso.ru](http://www.5koleso.ru) вы можете сравнить выбранные в каталоге автомобили по техническим параметрам и цене!

**НОВЫЙ СЕРВИС НА САЙТЕ ЖУРНАЛА 5КОЛЕСО**

**5КОЛЕСО** *Блог рецензентов*

[blog.5koleso.ru](http://blog.5koleso.ru)

реклама

**Где купить Land Rover**  
Автопассаж (495) 363-9779  
Независимость (495) 795-0099

**Где купить Lexus**  
Лексус Левобережный (495) 221-0099  
Лексус Лосиный Остров (495) 729-3344



КАТАЛОГ АВТОМОБИЛИ 2011 ГОДА

Модель, модификация, исполнение	Кузов		Двигатель				Трансм.		Стандартное оснащение										Гарантия производителя, лет/тыс. км	Рекомендованная цена, руб.						
	Тип	Количество дверей/мест	Тип - количество цилиндров	Рабочий объем, см³	Мощность, л.с.	Привод	Коробка передач	Размер шин	Максимальная скорость, км/ч	Расход 0-100 км/ч, с	Средний расход топлива, л	ABS	ESP/ESC	Подушки безопасности, шт.	Круиз-контроль	Бортовой компьютер	Кондиционер	Климат-контроль			Очистители фар	Противотуманные фары	Аудиосистема	Литые диски	Кожаный салон	Сервоприводы
1.3 DX	седан	4/5	6-4	1342	89	П	M5	185/60R14	155	14,5	5,7	*	*	2	*	*	*	*	АП	*	*	*	*	*	2/60	296 900
1.6 AX	седан	4/5	6-4	1587	106	П	M5	185/60R14	170	10,5	5,8	*	*	2	*	*	*	*	АП	*	*	*	*	*	2/60	314 900
1.6 CX	седан	4/5	6-4	1587	106	П	M5	185/60R14	170	10,5	5,8	*	*	2	*	*	*	*	АП	*	*	*	*	*	2/60	329 900

**MAZDA** www.mazda.ru



**2**  
**Снаряженная масса**, кг - 955 • **полная масса**, кг - 1480 • **габариты** (длина/ширина/высота), мм - 3885/1695/1475 • **база**, мм - 2490 • **объем багажника**, л - 250 • **объем бака**, л - 43 • **клиренс**, мм - 155.

Хэтчбек Mazda2 последнего поколения на 4 см короче, на 5,5 см ниже и на 100 кг легче предшественника. Однако уменьшение габаритов «двушки» не ухудшило комфорт пассажиров: по запасу пространства

в салоне она является одним из лидеров В-класса. При этом оптимальное снижение массы машины позволило улучшить ее динамику и уменьшить расход топлива.

1.3 Direct	хэтчбек	5/5	6-4	1348	75	П	M5	175/65R14	168	14,0	5,4	*	*	2	*	*	*	*	АП	*	*	*	*	*	3/100	519 000
1.5 Energy	хэтчбек	5/5	6-4	1498	103	П	M5	185/55R15	188	10,4	5,9	*	*	6	*	*	*	*	CD	*	*	*	*	*	3/100	601 000
1.5 Energy AT	хэтчбек	5/5	6-4	1498	103	П	A4	185/55R15	168	12,1	6,8	*	*	6	*	*	*	*	CD	*	*	*	*	*	3/100	621 000
1.5 Sport AT	хэтчбек	5/5	6-4	1498	103	П	A4	195/45R16	168	12,1	6,8	*	*	6	*	*	*	*	CD	*	*	*	*	*	3/100	685 000



**3**  
**Снаряженная масса**, кг - 1180 • **полная масса**, кг - 1770 • **габариты** (длина/ширина/высота), мм - 4460/1755/1470 • **база**, мм - 2640 • **объем багажника**, л - 340/1360 (430) • **объем бака**, л - 55 • **клиренс**, мм - 155.

Получив новый дизайн и став больше, автомобиль немного «похудел» – результат использования высокопрочных сталей. Учитывая отзывы владельцев «матрешек» предыдущего поколения, японские инженеры умень-

шили уровень шума в салоне – в том числе и за счет использования более дорогих пластиков отделки. Впервые для автомобилей Mazda на этой модели в качестве опции предлагается русифицированная навигация.

1.6 Direct	хэтчбек	5/5	6-4	1598	105	П	M5	195/65R15	181	12,1	6,5	*	*	6	*	*	*	*	CD	*	*	*	*	*	3/100	619 000
1.6 Touring	хэтчбек	5/5	6-4	1598	105	П	M5	195/65R15	181	12,1	6,5	*	*	6	*	*	*	*	CD	*	*	*	*	*	3/100	655 000
1.6 Touring AT	хэтчбек	5/5	6-4	1598	105	П	A4+	195/65R15	173	13,1	7,5	*	*	6	*	*	*	*	CD	*	*	*	*	*	3/100	685 000
1.6 Touring+	хэтчбек	5/5	6-4	1598	105	П	M5	205/55R16	181	12,1	6,5	*	*	6	*	*	*	*	CD	*	*	*	*	*	3/100	716 000
1.6 Touring+ AT	хэтчбек	5/5	6-4	1598	105	П	A4+	205/55R16	173	13,1	7,5	*	*	6	*	*	*	*	CD	*	*	*	*	*	3/100	746 000
2.0 Touring+ AT	хэтчбек	5/5	6-4	1999	150	П	A5+	205/55R16	196	10,6	7,6	*	*	6	*	*	*	*	CD	*	*	*	*	*	3/100	886 000
2.3 MPS	хэтчбек	5/5	6-4	2261	260	П	M6	225/40R18	250	6,1	9,6	*	*	6	*	*	*	*	CD	*	*	*	*	*	3/100	1181 000
1.6 Direct	седан	4/5	6-4	1598	105	П	M5	195/65R15	188	12,1	6,5	*	*	6	*	*	*	*	CD	*	*	*	*	*	3/100	619 000
1.6 Touring	седан	4/5	6-4	1598	105	П	M5	195/65R15	188	12,1	6,5	*	*	6	*	*	*	*	CD	*	*	*	*	*	3/100	655 000
1.6 Touring AT	седан	4/5	6-4	1598	105	П	A4+	195/65R15	177	13,1	7,3	*	*	6	*	*	*	*	CD	*	*	*	*	*	3/100	685 000
1.6 Touring+ AT	седан	4/5	6-4	1598	105	П	M5	205/55R16	188	12,1	6,5	*	*	6	*	*	*	*	CD	*	*	*	*	*	3/100	716 000
1.6 Touring+ AT	седан	4/5	6-4	1598	105	П	A4+	205/55R16	177	13,1	7,3	*	*	6	*	*	*	*	CD	*	*	*	*	*	3/100	746 000
2.0 Touring+ AT	седан	4/5	6-4	1999	150	П	A5+	205/55R16	200	10,6	7,6	*	*	6	*	*	*	*	CD	*	*	*	*	*	3/100	886 000



**5**  
**Снаряженная масса**, кг - 1395 • **полная масса**, кг - 2125 • **габариты** (длина/ширина/высота), мм - 4585/1750/1615 • **база**, мм - 2750 • **объем багажника**, л - 158/426/780 • **объем бака**, л - 60 • **клиренс**, мм - 130.

Конструкторам Mazda5 удалось создать не только красивый и практичный семейный автомобиль, располагающий просторным трансформируемым салоном со сдвижными дверями и способный взять на борт до семи пассажи-

ров, но еще и автомобиль, который отлично управляется. Бензиновый 4-цилиндровый двигатель объемом 2,0 литра обеспечивает неплохую динамику при умеренном расходе топлива.

2.0 Touring AT	мини-вэн	5/7	6-4	1999	144	П	A5+	205/55R16	186	13,1	8,3	*	*	6	*	*	*	*	CD	*	*	*	*	*	3/100	944 000
2.0 Active AT	мини-вэн	5/7	6-4	1999	144	П	A5+	205/50R17	186	13,1	8,3	*	*	6	*	*	*	*	CD+	*	*	*	*	*	3/100	1 028 000



**6**  
**Снаряженная масса**, кг - 1280 • **полная масса**, кг - 1885 • **габариты** (длина/ширина/высота), мм - 4735/1795/1440 • **база**, мм - 2725 • **объем багажника**, л - 504 • **объем бака**, л - 64 • **клиренс**, мм - 165.

Дизайнеры Mazda постарались на славу: «шестерка» по праву может рассчитывать на титул одной из самых стильных моделей в своем классе. При этом высококачественные материалы отделки салона, красивые

приборы-колоды, работающий как затвор «Калашникова» рычаг КП, а также приятные тактильные ощущения от соприкосновения с органами управления Mazda6 создают ощущение автомобиля более высокого класса.

1.8 Direct	седан	4/5	6-4	1798	120	П	M5	205/60R16	196	11,4	6,4	*	*	6	*	*	*	*	CD	*	*	*	*	*	3/100	739 000
1.8 Touring	седан	4/5	6-4	1798	120	П	M5	205/60R16	196	11,4	6,4	*	*	6	*	*	*	*	CD	*	*	*	*	*	3/100	805 000
1.8 Touring+	седан	4/5	6-4	1798	120	П	M5	215/50R17	196	11,4	6,4	*	*	6	*	*	*	*	CD+	*	*	*	*	*	3/100	926 000
2.0 Touring+	седан	4/5	6-4	1999	147	П	M6	215/50R17	215	10,0	7,0	*	*	6	*	*	*	*	CD+	*	*	*	*	*	3/100	889 000
2.0 Touring+ AT	седан	4/5	6-4	1999	147	П	A5+	215/50R17	205	10,8	7,7	*	*	6	*	*	*	*	CD+	*	*	*	*	*	3/100	929 000
2.0 Sport	седан	4/5	6-4	1999	147	П	M6	225/45R18	215	10,0	7,0	*	*	6	*	*	*	*	CD+	*	*	*	*	*	3/100	998 000
2.0 Sport AT	седан	4/5	6-4	1999	147	П	A5+	225/45R18	205	10,8	7,7	*	*	6	*	*	*	*	CD+	*	*	*	*	*	3/100	1 048 000
2.5 Sport	седан	4/5	6-4	2488	170	П	M6	225/45R18	220	8,1	8,1	*	*	6	*	*	*	*	CD+	*	*	*	*	*	3/100	1 108 000
2.5 Sport AT	седан	4/5	6-4	2488	170	П	A5+	225/45R18	210	9,5	8,4	*	*	6	*	*	*	*	CD+	*	*	*	*	*	3/100	1 158 000
1.8 Touring	хэтчбек	5/5	6-4	1798	120	П	M5	205/60R16	194	11,7	6,4	*	*	6	*	*	*	*	CD	*	*	*	*	*	3/100	825 000
1.8 Touring+	хэтчбек	5/5	6-4	1798	120	П	M5	215/50R17	194	11,7	6,4	*	*	6	*	*	*	*	CD+	*	*	*	*	*	3/100	846 000
2.0 Touring+	хэтчбек	5/5	6-4	1999	147	П	M6	215/50R17	213	10,3	7,0	*	*	6	*	*	*	*	CD+	*	*	*	*	*	3/100	909 000
2.0 Touring+ AT	хэтчбек	5/5	6-4	1999	147	П	A5+	215/50R17	202	11,2	7,7	*	*	6	*	*	*	*	CD+	*	*	*	*	*	3/100	949 000
2.0 Sport AT	хэтчбек	5/5	6-4	1999	147	П	A5+	225/45R18	202	11,2	7,7	*	*	6	*	*	*	*	CD+	*	*	*	*	*	3/100	1 068 000
2.5 Sport AT	хэтчбек	5/5	6-4	2488	170	П	A5+	225/45R18	209	9,8	8,4	*	*	6	*	*	*	*	CD+	*	*	*	*	*	3/100	1 178 000



**MX-5**  
**Снаряженная масса**, кг - 1075 • **полная масса**, кг - 1375 • **габариты** (длина/ширина/высота), мм - 4020/1720/1245 • **база**, мм - 2330 • **объем багажника**, л - 150 • **объем бака**, л - 50 • **клиренс**, мм - 136.

Главная «изюминка» обновленного родстера Mazda – это появление автоматической коробки передач в сочетании с двухлитровым 160-сильным мотором. Помимо этой комбинации, автомобиль доступен с двига-

телем 1.8 л (126 л.с.) и 2.0 л (160 л.с.) с механической коробкой передач. В «базе» родстер оснащен системой стабилизации, фронтальными и боковыми эйрбэгами, кондиционером и CD-проигрывателем.

1.8 Energy	родстер	2/2	6-4	1798	126	3	M5	205/50R16	194	9,9	7,0	*	*	4	*	*	*	*	CD	*	*	*	*	*	3/100	1 074 000
2.0 Sport	родстер	2/2	6-4	1999	160	3	M6	205/45R17	218	7,9	7,6	*	*	4	*	*	*	*	CD	*	*	*	*	*	3/100	1 249 000
2.0 Comfort AT	родстер	2/2	6-4	1999	160	3	A6+	205/45R17	192	8,5	7,9	*	*	4	*	*	*	*	CD	*	*	*	*	*	3/100	1 256 000



**CX-5**  
**Снаряженная масса**, кг - н.д. • **полная масса**, кг - 1945 • **габариты** (длина/ширина/высота), мм - 4540/1840/1670 • **база**, мм - 2700 • **объем багажника**, л - 463 • **объем бака**, л - 56 • **клиренс**, мм - 215.

Облегченные кузов и шасси, энергоэффективные двигатели и трансмиссия – суть технологии SkyActiv положенной в основу первого компактного кроссовера Mazda. Правда до нас эти технологии дошли в усеченном

виде. Российским покупателям предложен только один мотор – бензиновый агрегат объемом 2,0 литра, в то время как в Европе также доступен экономичный турбодвигель с низкой степенью сжатия.

2.0 Direct	универсал	5/5	6-4	1997	150	П	M6	225/65R17	197	9,3	6,2	*	*	6	*	*	*	*	CD	*	*	*	*	*	3/100	911 000
2.0 Touring AT	универсал	5/5	6-4	1997	150	П	A6+	225/65R17	191	9,3	6,3	*	*	6	*	*	*	*	CD	*	*	*	*	*	3/100	1 091 000
2.0 Touring AT	универсал	5/5	6-4	1997	150	4x																				



**Условные обозначения:**

Б	бензиновый двигатель
Д	дизельный двигатель
V	V-образное расположение цилиндров
W	W-образное расположение цилиндров

H	оппозитное расположение цилиндров
П	передний привод
З	задний привод
4x4	полный привод
M	механическая трансмиссия

A	автоматическая трансмиссия
A+	автоматическая трансмиссия с возможностью ручного переключения передач
AM	автоматизированная механическая трансмиссия
Var	трансмиссия с клиноременным вариатором

Рад	AM/FM-тюнер
CD/+	CD-ресивер/с чейнджером
Маг	магнитола
АП	аудиоподготовка
250*	макс. скорость ограничена электроникой

## АВТОМОБИЛИ 2011 ГОДА КАТАЛОГ

Модель, модификация, исполнение	Кузов	Двигатель	Трансм.	Количество дверей/мест	Тип - количество цилиндров	Рабочий объем, см³	Мощность, л.с.	Привод	Коробка передач	Размер шин	Максимальная скорость, км/ч	Работон 0-100 км/ч, с	Стандартное оснащение																Сервоприводы	Подогрев	Гарантия производителя, лет/тыс. км	Рекомендованная цена, руб.
													ABS	ESP/ESC	Подушки безопасности, шт.	Круиз-контроль	Бортовой компьютер	Кондиционер	Климат-контроль	Очистители фар	Противотуманные фары	Аудиосистема	Литые диски	Кожаный салон	Регулировка сидений	Привод стеклоподъемников	Привод зеркал	Передние сиденья				

**СХ-7**



**Снаряженная масса**, кг - 1802 • **полная масса**, кг - 2289 • **габариты** (длина/ширина/высота), мм - 4680/1870/1645 • **база**, мм - 2750 • **объем багажника**, л - 455 • **объем бака**, л - 69 • **клиренс**, мм - 208.

Турбомотор, работающий в паре с проворным 6-ступенчатым автоматом, обеспечивает машине отличную динамику: кроссовер Mazda способен утереть нос и более навороченным моделям, включая некоторые модификации Porsche Cayenne и BMW X5. Оснащение CX-7 не назовешь бедным: в «базе» имеются климат-контроль, электропакет, круиз-контроль, системы ABS/TSC/DSC и шесть эйрбэгов.

2.5 Touring AT	универсал	5/5	Б-4	2488	163	П	A5+	235/60R18	173	10.3	9.4	*	*	*	6	*	*	*	CD	*	*	*	*	*	*	*	*	*	*	3/100	1115 000
2.3 Touring AT	универсал	5/5	Б-4	2261	238	4x4	A6+	235/60R18	181	8.3	11.5	*	*	*	6	*	*	*	CD	*	*	*	*	*	*	*	*	*	3/100	1269 000	
2.3 Sport AT	универсал	5/5	Б-4	2261	238	4x4	A6+	235/55R19	181	8.3	11.5	*	*	*	6	*	*	*	CD+	*	*	*	*	*	*	*	*	*	3/100	1409 000	

**BT-50**



**Снаряженная масса**, кг - 1855 • **полная масса**, кг - 3030 • **габариты** (длина/ширина/высота), мм - 5075/1805/1755 • **база**, мм - 3000 • **объем багажника**, л - н.д. • **объем бака**, л - 70 • **клиренс**, мм - 205.

Пикап BT-50 отличается от своего предшественника не только дизайном, но и усовершенствованным рулевым управлением, более комфортабельной подвеской, просторным салоном с качественной отделкой, грузовым отсеком увеличенной длины и повышенным уровнем безопасности. Благодаря своим потребительским качествам эта модель Mazda может служить неплохой альтернативой более дорогим внедорожникам.

2.5 TD Direct	пикап	4/5	Д-4	2499	143	4x4	M5	235/75R15	158	12.5	8.9	*	*	*	2	*	*	*	АП	*	*	*	*	*	*	*	*	*	3/100	815 000
2.5 TD Touring	пикап	4/5	Д-4	2499	143	4x4	M5	235/75R15	158	12.5	8.9	*	*	*	4	*	*	*	CD	*	*	*	*	*	*	*	*	*	3/100	899 000
2.5 TD Active	пикап	4/5	Д-4	2499	143	4x4	M5	245/70R16	158	12.5	8.9	*	*	*	4	*	*	*	CD+	*	*	*	*	*	*	*	*	*	3/100	1 039 000

### MERCEDES-BENZ www.mercedes-benz.ru

**A-class**



**Снаряженная масса**, кг - 1150 • **полная масса**, кг - 1690 • **габариты** (длина/ширина/высота), мм - 3838/1764/1593 • **база**, мм - 2568 • **объем багажника**, л - 435/1350 • **объем бака**, л - 60 • **клиренс**, мм - 160.

Продав по всему миру более миллиона A-class, в 2005 году Mercedes-Benz представил новое поколение этой модели. Теперь у покупателей, облюбовавших ее, есть выбор кузова: к пятидверному добавился трехдверный.

Новый A-class на 232 мм длиннее и на 45 мм шире прежнего, а объем багажного отделения у него на 15% больше. Вместо автомата для новинки предлагается первый в истории компании вариатор Autotronic.

A 180 «Особая серия»	хэтчбэк	5/5	Б-4	1699	116	П	Var	185/65R15	183	11.5	6.6	*	*	*	4	*	*	*	CD	*	*	*	*	*	*	*	*	2/-	990 000
----------------------	---------	-----	-----	------	-----	---	-----	-----------	-----	------	-----	---	---	---	---	---	---	---	----	---	---	---	---	---	---	---	---	-----	---------

**B-class**



**Снаряженная масса**, кг - 1300 • **полная масса**, кг - 1835 • **габариты** (длина/ширина/высота), мм - 4270/1777/1603 • **база**, мм - 2778 • **объем багажника**, л - 458/1530 • **объем бака**, л - 60 • **клиренс**, мм - 160.

Классовая линейка Mercedes-Benz продолжает разрастаться. Не успели мы привыкнуть к сочетанию «CLS-class», как на подходе оказался еще один новичок: B-class. Этот автомобиль выпускают на «растянутой» платформе Mercedes-Benz A-class. «в» на 432 мм длиннее, чем «А», но салон у него ненамного больше: значительную часть этих миллиметров «съедают» увеличенные капот и багажник.

B 180 «Особая серия»	хэтчбэк	5/5	Б-4	1699	116	П	Var	195/65R15	180	12.2	7.1	*	*	*	4	*	*	*	CD	*	*	*	*	*	*	*	*	2/-	1 090 000
B 200 «Особая серия»	хэтчбэк	5/5	Б-4	2034	136	П	Var	205/55R16	190	10.2	7.3	*	*	*	4	*	*	*	CD	*	*	*	*	*	*	*	*	2/-	1 190 000

**C-class**



**Снаряженная масса**, кг - 1485 • **полная масса**, кг - 1970 • **габариты** (длина/ширина/высота), мм - 4580/1770/1445 • **база**, мм - 2760 • **объем багажника**, л - 475 • **объем бака**, л - 66 • **клиренс**, мм - 160.

Самый компактный четырехдверный Mercedes-Benz предлагается в трех исполнениях: спортивном Avantgarde, роскошном Elegance и демократичном Classic. Специально для России также предлагаются автомобили «Особой серии» с богатым набором опций. Под капотом Mercedes-Benz C-class со значком CGI установлены экономичные бензиновые двигатели с непосредственным впрыском топлива.

C 180 CGI «Особая серия»	седан	4/5	Б-4	1597	156	3	A5+	205/55R16	223	9.9	7.1	*	*	*	6	*	*	*	CD	*	*	*	*	*	*	*	*	2/-	1 300 000
C 200 CGI «Особая серия»	седан	4/5	Б-4	1796	184	3	A5+	205/55R16	230	8.8	7.9	*	*	*	6	*	*	*	CD	*	*	*	*	*	*	*	*	2/-	1 390 000
C 220 CDI	седан	4/5	Д-4	2143	170	3	M6	205/55R16	232	8.4	4.8	*	*	*	7	*	*	*	АП	*	*	*	*	*	*	*	*	2/-	1 490 000
C 250 CGI «Особая серия»	седан	4/5	Б-4	1796	204	3	A5+	205/55R16	240	7.3	7.2	*	*	*	6	*	*	*	CD	*	*	*	*	*	*	*	*	2/-	1 560 000
C 300 4Matic «Особая серия»	седан	4/5	Б-6	2996	231	3	A7+	205/55R16	246	7.2	9.4	*	*	*	6	*	*	*	CD+	*	*	*	*	*	*	*	*	2/-	1 750 000
C 350 4Matic	седан	4/5	Б-6	3498	272	4x4	A7+	205/45R17	250*	6.3	10.0	*	*	*	6	*	*	*	АП	*	*	*	*	*	*	*	*	2/-	1 780 000
C 63 AMG	седан	4/5	Б-8	6208	457	3	A7+	235/40R18	250*	4.5	13.4	*	*	*	6	*	*	*	АП	*	*	*	*	*	*	*	*	2/-	3 000 000
C 180 CGI «Особая серия»	универсал	5/5	Б-4	1796	156	3	A5+	205/55R16	215	10.2	8.1	*	*	*	6	*	*	*	CD	*	*	*	*	*	*	*	*	2/-	1 360 000
C 250 CGI «Особая серия»	универсал	5/5	Б-6	2496	204	3	A7+	205/55R16	227	8.9	9.3	*	*	*	6	*	*	*	CD	*	*	*	*	*	*	*	*	2/-	1 660 000

**E-class**



**Снаряженная масса**, кг - 1540 • **полная масса**, кг - 2150 • **габариты** (длина/ширина/высота), мм - 4870/1855/1470 • **база**, мм - 2875 • **объем багажника**, л - 540 • **объем бака**, л - 65 • **клиренс**, мм - 160.

Кузов стал на 30% жестче, что вкупе с полностью переработанной подвеской, где теперь штатно используются адаптивные амортизаторы, положительно отразилось на комфорте и управляемости автомобиля. Линейка двигателей также претерпела ревизию. Появились новые дизельные агрегаты E 200 CDI, E 220 CDI, E 250 CDI, E 350 CDI, а также бензиновые моторы с непосредственным впрыском - E 200 CGI, E 250 CGI, E 350 CGI и E 350 CGI.

Благодаря новому шасси автомобиль лучше управляется и при этом отлично демпфирует дорожные неровности.

E 200 CGI	седан	4/5	Б-4	1796	184	3	A5+	225/55R16	233	8.4	7.1	*	*	*	7	*	*	*	CD	*	*	*	*	*	*	*	*	2/-	1 650 000
E 250 CGI «Особая серия»	седан	4/5	Б-4	1796	204	3	A5+	225/55R16	242	7.5	7.3	*	*	*	7	*	*	*	CD	*	*	*	*	*	*	*	*	2/-	1 950 000
E 250 CDI «Особая серия»	седан	4/5	Д-4	2143	204	3	A5+	225/55R16	240	7.0	5.8	*	*	*	7	*	*	*	CD	*	*	*	*	*	*	*	*	2/-	2 040 000
E 300 «Особая серия»	седан	4/5	Б-6	2996	231	3	A7+	225/55R16	247	7.5	9.3	*	*	*	7	*	*	*	CD	*	*	*	*	*	*	*	*	2/-	2 150 000
E 350 4Matic «Особая серия»	седан	4/5	Б-6	3489	272	4x4	A7+	245/45R17	250*	6.6	9.7	*	*	*	7	*	*	*	CD	*	*	*	*	*	*	*	*	2/-	2 500 000
E 500 4Matic	седан	4/5	Б-8	5461	388	4x4	A7+	245/45R17	250*	5.3	11.4	*	*	*	7	*	*	*	CD	*	*	*	*	*	*	*	*	2/-	3 100 000
E 63 AMG	седан	4/5	Б-8	6208	525	3	A7+	255/45R18	250*	4.5	12.6	*	*	*	7	*	*	*	CD	*	*	*	*	*	*	*	*	2/-	5 100 000
E 200 CGI	седан	4/5	Б-4	1796	184	3	A5+	225/55R16	222	8.8	7.9	*	*	*	7	*	*	*	CD	*	*	*	*	*	*	*	*	2/-	1 800 000
E 350 4Matic «Особая серия»	седан	4/5	Б-6	3489	272	4x4	A7+	245/45R17	243	7.5	10.2	*	*	*	7	*	*	*	CD	*	*	*	*	*	*	*	*	2/-	2 700 000

**E-class Coupe**



**Снаряженная масса**, кг - 1580 • **полная масса**, кг - 2050 • **габариты** (длина/ширина/высота), мм - 4698/1786/1397 • **база**, мм - 2760 • **объем багажника**, л - 450 • **объем бака**, л - 66 • **клиренс**, мм - н.д.

Эта модель пришла на смену CLK. По сравнению с предшественником, купе, построенное на базе седана E-class, стало более комфортабельным. Особенно эта разница ощутима на заднем ряду: благодаря увеличению колесной базы на 45 мм сидеть на «галерке» стало гораздо удобнее. Благодаря новому шасси автомобиль лучше управляется и при этом отлично демпфирует дорожные неровности.

E 200 CGI «Особая серия»	купе	2/4	Б-4	1796	184	3	A5+	235/45R17	237	8.4	7.4	*	*	*	7	*	*	*	CD	*	*	*	*	*	*	*	2/-	1 680 000
E 250 CGI «Особая серия»	купе	2/4	Б-4	1796	204	3	A5+	235/45R17	242	7.6	7.0	*	*	*	7	*	*	*	CD	*	*	*	*	*	*	*	2/-	1 980 000
E 350	купе	2/4	Б-6	3498	272	3	A7+	235/45R17	250*	6.4	8.5	*	*	*	7	*	*	*	CD	*	*	*	*	*	*	*	2/-	2 250 000

**СРАВНЕНИЕ АВТОМОБИЛЕЙ**

Теперь на сайте [www.5koleso.ru](http://www.5koleso.ru) вы можете сравнить выбранные в каталоге автомобили по техническим параметрам и цене!

РЕКЛАМА [www.5koleso.ru/catalogue/compare/](http://www.5koleso.ru/catalogue/compare/)

НОВЫЙ СЕРВИС НА САЙТЕ ЖУРНАЛА **5КОЛЕСО**

Блог [blog.5koleso.ru](http://blog.5koleso.ru)

реклама

**5КОЛЕСО**

**Где купить Mazda**

**Ю.С. Импекс**

**(495) 980-6924**



КАТАЛОГ АВТОМОБИЛИ 2011 ГОДА

Модель, модификация, исполнение	Кузов		Двигатель		Трансм.		Размер шин	Максимальная скорость, км/ч	Разгон 0-100 км/ч, с	Средний расход топлива, л	Стандартное оснащение												Сервоприводы	Подогрев	Гарантия производителя, лет/тыс. км	Рекомендованная цена, руб.		
	Тип	Количество дверей/мест	Тип - количество цилиндров	Рабочий объем, см³	Мощность, л.с.	Привод					Коробка передач	ABS	ESP/ESC	Подушки безопасности, шт.	Круиз-контроль	Бортовой компьютер	Кондиционер	Климат-контроль	Очистители фар	Противотуманные фары	Аудиосистема	Литые диски					Кожаный салон	Регулировка сидений
<b>E 500</b> <b>E-class Cabrio</b> 	купе	2/4	Б-V6	5461	388	3	A7+	Z35/40R18	250*	5.4	10.9	*	*	7	*	*	*	*	CD	*	*	*	*	*	*	*	2/-	3 100 000
<b>E 200 CGI «Особая серия»</b> кабриолет	2/4	Б-4	1796	184	3	A5+	Z35/45R17	237	8.4	7.4	*	*	5	*	*	*	*	CD	*	*	*	*	*	*	*	2/-	2 200 000	
<b>E 250 CGI «Особая серия»</b> кабриолет	2/4	Б-4	1796	204	3	A5+	Z35/45R17	242	7.6	7.0	*	*	5	*	*	*	*	CD	*	*	*	*	*	*	*	2/-	2 500 000	
<b>E 350</b> кабриолет	2/4	Б-V6	3498	272	3	A7+	Z35/45R17	250*	6.4	8.5	*	*	5	*	*	*	*	CD	*	*	*	*	*	*	*	2/-	2 600 000	
<b>CLS-class</b> 	<p><b>Снаряженная масса, кг - 1625 • полная масса, кг - 2185 • габариты (длина/ширина/высота), мм - 4913/1873/1390 • база, мм - 2854 • объем багажника, л - 505 • объем бака, л - 80 • клиренс, мм - 160.</b></p> <p>По красоте и пластике линий кузова этот шикарный автомобиль может по праву считаться одним из лучших легковых Mercedes-Benz современности. Четырехдверное купе, как CLS-class называют в Штутгарте, обойдется примерно на десять тысяч евро дороже соплатформенной «ешки» с аналогичным мотором, однако этот шедевр дизайнеров Mercedes-Benz стоит того, чтобы за него переплатить.</p>																											
<b>CLS 300</b> седан	4/4	Б-V6	2996	231	3	A7+	Z45/45R17	245	7.7	9.8	*	*	6	*	*	*	*	CD	*	*	*	*	*	*	*	2/-	3 000 000	
<b>CLS 350</b> седан	4/4	Б-V6	3498	292	3	A7+	Z45/45R17	250*	6.7	10.1	*	*	6	*	*	*	*	CD	*	*	*	*	*	*	*	2/-	3 500 000	
<b>CLS 500</b> седан	4/4	Б-V8	5461	388	3	A7+	Z45/40R18	250*	5.4	11.8	*	*	6	*	*	*	*	CD	*	*	*	*	*	*	*	2/-	4 100 000	
<b>CLS 63 AMG</b> седан	4/4	Б-V8	6208	514	3	A7+	Z55/40R18	250*	4.5	14.5	*	*	6	*	*	*	*	CD	*	*	*	*	*	*	*	2/-	6 400 000	
<b>SLK-class</b> 	<p><b>Снаряженная масса, кг - 1390 • полная масса, кг - 1705 • габариты (длина/ширина/высота), мм - 4080/1775/1295 • база, мм - 2430 • объем багажника, л - 300/210 • объем топливного бака, л - 70.</b></p> <p>Ma-a-аленький SLR McLaren – вот что приходит на ум при виде этого купе-кабриолета с жестким складным верхом. Новый SLK действительно похож на «самый-самый» Mercedes-Benz, правда, не такой супербыстрый, но и не такой супердорогой. Вдобавок к нему можно заказать систему «воздушный шарф», которая будет обогревать шею экстремалов, разбегающихся с опущенной крышей в холодную погоду.</p>																											
<b>SLK 200 K</b> купе-кабр.	2/2	Б-4	1998	163	3	M6	Z05/60R16	223	8.2	9.2	*	*	6	*	*	*	*	CD	*	*	*	*	*	*	*	2/-	1 710 000	
<b>SLK 280</b> купе-кабр.	2/2	Б-V6	2996	231	3	M6	Z05/60R16	231	6.3	9.7	*	*	6	*	*	*	*	CD	*	*	*	*	*	*	*	2/-	1 850 000	
<b>SL-class</b> 	<p><b>Снаряженная масса, кг - 1750 • полная масса, кг - 2120 • габариты (длина/ширина/высота), мм - 4565/1825/1300 • база, мм - 2560 • объем багажника, л - 235/340 • объем бака, л - 80 • клиренс, мм - 150.</b></p> <p>Штутгартские дизайнеры полностью перекроили «лицо» SL-class: на капоте родстера появились фактурные подштамповки, ламелей на облицовке радиатора стало втрое меньше, а место эллипсоидов фар заняла оптика, по форме напоминающая бумеранги. Перечень штатного оборудования родстера дополнили биксеноновые фары, адаптивный усилитель руля и знакомая по модели SLK система «Воздушный шарф».</p>																											
<b>SL 350</b> купе-кабр.	2/2	Б-V6	3498	272	3	A7+	Z55/45R17	250*	7.2	10.2	*	*	4	*	*	*	*	DVD	*	*	*	*	*	*	*	2/-	4 500 000	
<b>SL 500</b> купе-кабр.	2/2	Б-V8	5461	388	3	A7+	Z55/45R17	250*	5.4	12.2	*	*	4	*	*	*	*	DVD	*	*	*	*	*	*	*	2/-	6 200 000	
<b>SL 600</b> купе-кабр.	2/2	Б-V12	5513	517	3	A5+	Z55/45R17	250*	4.5	14.3	*	*	4	*	*	*	*	DVD	*	*	*	*	*	*	*	2/-	8 600 000	
<b>SL 63 AMG</b> купе-кабр.	2/2	Б-V8	6208	525	3	A7+	Z55/40R18	250*	4.6	13.9	*	*	4	*	*	*	*	DVD	*	*	*	*	*	*	*	2/-	8 600 000	
<b>SL 65 AMG</b> купе-кабр.	2/2	Б-V8	5980	612	3	A5+	Z55/40R18	250*	4.2	15.1	*	*	4	*	*	*	*	DVD	*	*	*	*	*	*	*	2/-	12 800 000	
<b>S-class</b> 	<p><b>Снаряженная масса, кг - 1805 • полная масса, кг - 2475 • габариты (длина/ширина/высота), мм - 5076 (5205)/1871/1473 • база, мм - 3035 (3165) • объем багажника, л - 560 • объем бака, л - 90 • клиренс, мм - 150.</b></p> <p>Штутгартский «линкор» последнего поколения в «базе» оснащается пневматической подвеской Airmatic, системой безопасности Pre-Safe и адаптивной тормозной системой с электрическим стояночным тормозом. Усовершенствованная система COMAND с CD/DVD-проигрывателем, поддерживающим формат MP3, управляется при помощи джойстика на центральном тоннеле или кнопок на руле.</p>																											
<b>S 350</b> седан	4/5	Б-V6	3498	272	3	A7+	Z35/55R17	250*	7.2	10.1	*	*	8	*	*	*	*	DVD	*	*	*	*	*	*	*	2/-	3 600 000	
<b>S 350 LWB</b> седан	4/5	Б-V6	3498	272	3	A7+	Z35/55R17	250*	7.2	10.1	*	*	8	*	*	*	*	DVD	*	*	*	*	*	*	*	2/-	3 800 000	
<b>S 350 4Matic</b> седан	4/5	Б-V6	3498	272	4x4	A7+	Z35/55R17	250*	7.2	10.8	*	*	8	*	*	*	*	DVD	*	*	*	*	*	*	*	2/-	3 800 000	
<b>S 350 4Matic LWB</b> седан	4/5	Б-V6	3498	272	4x4	A7+	Z35/55R17	250*	7.2	10.8	*	*	8	*	*	*	*	DVD	*	*	*	*	*	*	*	2/-	4 000 000	
<b>S 400 Hybrid LWB</b> седан	4/5	Б-V6	3498	292	3	A7+	Z35/55R17	250*	7.2	8.0	*	*	8	*	*	*	*	DVD	*	*	*	*	*	*	*	2/-	4 600 000	
<b>S 450 4Matic LWB</b> седан	4/5	Б-V8	4663	340	4x4	A7+	Z35/55R17	250*	5.9	11.8	*	*	8	*	*	*	*	DVD	*	*	*	*	*	*	*	2/-	4 600 000	
<b>S 500</b> седан	4/5	Б-V8	5461	388	3	A7+	Z35/55R17	250*	5.6	11.7	*	*	8	*	*	*	*	DVD	*	*	*	*	*	*	*	2/-	4 600 000	
<b>S 500 LWB</b> седан	4/5	Б-V8	5461	388	3	A7+	Z35/55R17	250*	5.6	11.7	*	*	8	*	*	*	*	DVD	*	*	*	*	*	*	*	2/-	4 800 000	
<b>S 500 4Matic</b> седан	4/5	Б-V8	5461	388	4x4	A7+	Z35/55R17	250*	5.4	12.2	*	*	8	*	*	*	*	DVD	*	*	*	*	*	*	*	2/-	4 800 000	
<b>S 500 4Matic LWB</b> седан	4/5	Б-V8	5461	388	4x4	A7+	Z35/55R17	250*	5.4	12.3	*	*	8	*	*	*	*	DVD	*	*	*	*	*	*	*	2/-	5 000 000	
<b>S 600 LWB</b> седан	4/5	Б-V12	5513	517	3	A5+	Z55/45R18	250*	4.6	14.7	*	*	8	*	*	*	*	DVD	*	*	*	*	*	*	*	2/-	7 950 000	
<b>S 63 AMG</b> седан	4/5	Б-V8	6208	525	3	A7+	Z55/40R19	250*	4.6	14.9	*	*	8	*	*	*	*	DVD	*	*	*	*	*	*	*	2/-	7 100 000	
<b>S 63 AMG LWB</b> седан	4/5	Б-V8	6208	525	3	A7+	Z55/40R19	250*	4.6	15.0	*	*	8	*	*	*	*	DVD	*	*	*	*	*	*	*	2/-	7 500 000	
<b>S 65 AMG LWB</b> седан	4/5	Б-V12	5980	612	3	A5+	Z55/40R19	250*	4.4	14.8	*	*	8	*	*	*	*	DVD	*	*	*	*	*	*	*	2/-	11 990 000	
<b>CL-class</b> 	<p><b>Снаряженная масса, кг - 1995 • полная масса, кг - 2510 • габариты (длина/ширина/высота), мм - 5065/1871/1418 • база, мм - 2955 • объем багажника, л - 490 • объем бака, л - 90 • клиренс, мм - 150.</b></p> <p>Купе Mercedes-Benz, построенное на базе нынешнего S-class, не имеет конкурентов ни по размерам, ни по уровню комфорта и оснащения. Мировая премьера модели стала самым громким событием Московского международного автосалона - 2006. Тем самым топ-менеджеры из Штутгарта дали понять, что высоко оценивают потенциал российского рынка люксового сегмента, стремительно растущего на плодородной нефтедолларовой почве.</p>																											
<b>CL 500</b> купе	2/4	Б-V8	5461	388	3	A7+	Z35/55R17	250*	5.4	12.1	*	*	8	*	*	*	*	DVD	*	*	*	*	*	*	*	2/-	6 200 000	
<b>CL 500 4Matic</b> купе	2/4	Б-V8	5461	388	4x4	A7+	Z35/55R17	250*	5.4	12.8	*	*	8	*	*	*	*	DVD	*	*	*	*	*	*	*	2/-	6 500 000	
<b>CL 600</b> купе	2/4	Б-V12	5513	517	3	A5+	Z35/55R18	250*	4.6	14.3	*	*	8	*	*	*	*	DVD+	*	*	*	*	*	*	*	2/-	8 800 000	
<b>CL 63 AMG</b> купе	2/4	Б-V8	6208	525	3	A7+	Z55/40R19	250*	4.6	14.9	*	*	8	*	*	*	*	DVD	*	*	*	*	*	*	*	2/-	8 800 000	
<b>CL 65 AMG</b> купе	2/4	Б-V12	5980	612	3	A5+	Z55/35R20	250*	4.4	14.8	*	*	8	*	*	*	*	DVD	*	*	*	*	*	*	*	2/-	13 000 000	
<b>R-class</b> 	<p><b>Снаряженная масса, кг - 2175 • полная масса, кг - 2840 • габариты (длина/ширина/высота), мм - 5165/1922/1659 • база, мм - 3215 • объем багажника, л - 685/2435 • объем бака, л - 80 • клиренс, мм - 200.</b></p> <p>R-class относится к новому классу кроссоверов, сочетающих в себе достоинства сразу нескольких типов автомобилей: внедорожника, минивэна и даже... лимузина! Большая колесная база позволила разместить в салоне три ряда комфортабельных кресел, и при этом еще осталось место для багажа. В стандартное оснащение всех R-class входит постоянный полный привод и пневматическая подвеска задней оси.</p>																											
<b>R 320 CDI 4Matic</b> универсал	5/7	Д-V6	2987	224	4x4	A7+	Z35/65R17	222	8.7	9.5	*	*	6	*	*	*	*	CD	*	*	*	*	*	*	*	2/-	2 600 000	
<b>R 350 4Matic «Особая серия»</b> универсал	5/7	Б-V6	3498	272	4x4	A7+	Z55/55R18	230	8.4	11.5	*	*	6	*	*	*	*	CD	*	*	*	*	*	*	*	2/-	2 600 000	
<b>R 500 4Matic</b> универсал	5/7	Б-V8	4966	388	4x4	A7+	Z55/55R18	250*	6.1	13.1	*	*	6	*	*	*	*	CD	*	*	*	*	*	*	*	2/-	3 500 000	
<b>GLK-class</b> 	<p><b>Снаряженная масса, кг - 1830 • полная масса, кг - 2480 • габариты (длина/ширина/высота), мм - 4525/1840/1689 • база, мм - 2735 • объем багажника, л - 450/1550 • объем бака, л - 66 • клиренс, мм - 200.</b></p> <p>Mercedes-Benz GLK неплохо подготовлен к штурму бездорожья. Помимо хорошей геометрической проходимости, обеспечиваемой короткими свесами кузова, а также полноприводной трансмиссии 4Matic, на центральной консоли кроссовера имеется кнопка «G», нажатие которой позволяет подстроить схему работы автоматической 7-ступенчатой трансмиссии, акселератора и системы ESP под условия офф-роуда.</p>																											
<b>GLK 300 «Особая серия»</b> универсал	5/5	Б-V6	2996	231	4x4	A7+	Z35/60R17	210	7.6	10.2	*	*	7	*	*	*	*	CD	*	*	*	*	*	*	*	2/-	1 890 000	
<b>GLK 350 CDI «Особая серия»</b> универсал	5/5	Д-V6	2987	224	4x4	A7+	Z35/60R17	220	7.5	7.9	*	*	7	*	*	*	*	CD	*	*	*	*	*	*	*	2/-	2 340 000	
<b>GLK 350 «Особая серия»</b> универсал	5/5	Б-V6	3498	272	4x4	A7+	Z35/60R17	230	6.7	10.4	*	*	7	*	*	*	*	CD	*	*	*	*	*	*	*	2/-	2 000 000	



**Условные обозначения:**

Б	бензиновый двигатель
Д	дизельный двигатель
V	V-образное расположение цилиндров
W	W-образное расположение цилиндров

H	оппозитное расположение цилиндров
П	передний привод
З	задний привод
4x4	полный привод
M	механическая трансмиссия

A	автоматическая трансмиссия
A+	автоматическая трансмиссия с возможностью ручного переключения передач
AM	автоматизированная механическая трансмиссия
Вар	трансмиссия с клиноременным вариатором

Рад	AM/FM-тюнер
CD/+	CD-ресивер/с чейнджером
Маг	магнитола
АП	аудиоподготовка
250*	макс. скорость ограничена электроникой

## АВТОМОБИЛИ 2011 ГОДА КАТАЛОГ

Модель, модификация, исполнение	Кузов		Двигатель		Трансм.		Максимальная скорость, км/ч	Работон 0-100 км/ч, с	Стандартное оснащение														Рекомендованная цена, руб.					
	Количество дверей/мест	Тип	Рабочий объем, см³	Мощность, л.с.	Привод	Коробка передач			Размер шин	Средний расход топлива, л	ABS	ESP/ESC	Подушки безопасности, шт.	Круиз-контроль	Бортовой компьютер	Кондиционер	Климат-контроль	Очистители фар	Противотуманные фары	Аудиосистема	Литые диски	Кожаный салон		Регулировка сидений	Привод стеклоподъемников	Привод зеркал	Передние сиденья	Зеркала

### M-class



**Снаряженная масса**, кг - 2060 • **полная масса**, кг - 2830 • **габариты** (длина/ширина/высота), мм - 4780/1911/1815 • **база**, мм - 2915 • **объем багажника**, л - 551/2050 • **объем бака**, л - 95 • **клиренс**, мм - 200.

За счет увеличения габаритов и колесной базы новый M-class получил более просторный и комфортабельный салон. Автомобиль не только стал выглядеть стремительнее: уменьшилось аэродинамическое сопротивление

Кузова, что положительно отразилось на динамике и расходе топлива. Все без исключения версии «эмки» теперь штатно оснащаются 7-ступенчатым автоматом, а некоторые – пневмоподвеской.

ML 300 CDI «Особая серия»	универсал	5/5	Д-V6	2987	190	4x4	A7+	235/65R17	205	9,8	9,1	*	*	6	*	*	*	CD	*	*	*	*	*	*	*	*	*	*	2/-	2 550 000
ML 350 CDI «Особая серия»	универсал	5/5	Д-V6	2987	224	4x4	A7+	235/65R17	215	8,6	9,6	*	*	6	*	*	*	CD	*	*	*	*	*	*	*	*	*	*	2/-	2 750 000
ML 350 «Особая серия»	универсал	5/5	Б-V6	3498	272	4x4	A7+	235/65R17	225	8,4	11,5	*	*	6	*	*	*	CD	*	*	*	*	*	*	*	*	*	*	2/-	2 750 000
ML 500 «Особая серия»	универсал	5/5	Б-V8	5461	388	4x4	A7+	255/55R18	240	5,8	13,1	*	*	6	*	*	*	CD	*	*	*	*	*	*	*	*	*	*	2/-	3 500 000
ML 63 AMG «Особая серия»	универсал	5/5	Б-V8	6208	510	4x4	A7+	295/45R19	250*	5,0	16,2	*	*	6	*	*	*	CD	*	*	*	*	*	*	*	*	*	2/-	4 800 000	

### G-class



**Снаряженная масса**, кг - 2165 • **полная масса**, кг - 2850 • **габариты** (длина/ширина/высота), мм - 4660/1760/1945 • **база**, мм - 2850 • **объем багажника**, л - 480/2250 • **объем бака**, л - 96 • **клиренс**, мм - 205.

Старый вояка Gelaendewagen, появившийся в 1976 году, не собирается в отставку. По-прежнему в мире, и в России в частности, находится немало желающих стать обладателем этого брутального внедорожника. Их

не пугают ни высокая цена, ни популярность «гелика» среди угонщиков. Поговаривают о возможной замене этой модели на более современную, но вряд ли преемник будет обладать такой же харизмой, как этот G-class.

G 350 CDI	универсал	3/5	Д-V6	2987	224	4x4	A7+	265/60R18	177	8,8	11,0	*	*	4	*	*	*	АП	*	*	*	*	*	*	*	*	*	2/-	3 700 000
G 350 CDI	универсал	5/5	Д-V6	2987	224	4x4	A7+	265/60R18	177	9,1	11,0	*	*	6	*	*	*	АП	*	*	*	*	*	*	*	*	*	2/-	4 000 000
G 500	универсал	3/5	Б-V8	5461	388	4x4	A7+	265/60R18	210	5,9	14,7	*	*	4	*	*	*	CD	*	*	*	*	*	*	*	*	*	2/-	4 800 000
G 500	универсал	5/5	Б-V8	5461	388	4x4	A7+	265/60R18	210	6,1	14,7	*	*	6	*	*	*	CD	*	*	*	*	*	*	*	*	*	2/-	4 900 000
G 55 AMG	универсал	5/5	Б-V8	5439	507	4x4	A5+	275/55R19	210	5,5	15,9	*	*	6	*	*	*	CD	*	*	*	*	*	*	*	*	2/-	6 900 000	
G 350 CDI	кабриолет	3/5	Д-V6	2987	224	4x4	A7+	265/60R18	177	9,1	11,0	*	*	2	*	*	*	АП	*	*	*	*	*	*	*	*	2/-	4 150 000	
G 500	кабриолет	3/5	Б-V8	5461	388	4x4	A7+	265/60R18	210	5,9	14,7	*	*	2	*	*	*	CD	*	*	*	*	*	*	*	*	2/-	5 100 000	

### GL-class



**Снаряженная масса**, кг - 2355 • **полная масса**, кг - 3250 • **габариты** (длина/ширина/высота), мм - 5090/1920/1840 • **база**, мм - 3075 • **объем багажника**, л - 300/2000 • **объем бака**, л - 100 • **клиренс**, мм - 200.

В просторном салоне GL-class могут свободно разместиться семеро пассажиров. Сиденья третьего ряда складываются при помощи электропривода, позволяя увеличить объем багажника до 1240 литров. В России

этот внедорожник поставляется с пакетом Offroad-Pro, куда входят двухступенчатая «раздатка» и модифицированная пневмоподвеска Airmatic. Двигатели агрегируются автоматом 7G-Tronic.

GL 320 CDI «Особая серия»	универсал	5/7	Д-V6	2987	224	4x4	A7+	265/60R18	210	9,5	10,0	*	*	6	*	*	*	CD	*	*	*	*	*	*	*	*	*	2/-	3 000 000
GL 450 «Особая серия»	универсал	5/7	Б-V8	4663	340	4x4	A7+	275/55R19	235	7,2	13,3	*	*	6	*	*	*	CD	*	*	*	*	*	*	*	*	2/-	3 700 000	
GL 500 «Особая серия»	универсал	5/7	Б-V8	5461	388	4x4	A7+	275/55R19	240	6,5	13,5	*	*	6	*	*	*	CD	*	*	*	*	*	*	*	*	2/-	4 900 000	

### MINI

#### Mini



**Снаряженная масса**, кг - 1135 • **полная масса**, кг - 1510 • **габариты** (длина/ширина/высота), мм - 3700/1685/1410 • **база**, мм - 2465 • **объем багажника**, л - 160/680 • **объем бака**, л - 40 • **клиренс**, мм - 120.

Внешне Mini второго поколения практически не отличим от предшественника, однако, начиная у этого автомобиля полностью новая. Взамен двигателя Chrysler культовая британская малолитражка получила сило-

вые агрегаты, разработанные совместно компаниями BMW и Peugeot. Подвеска Mini One и Cooper стала мягче, а у Cooper S, наоборот – жестче. Изменился и дизайн салона, но комфорта в нем не прибавилось.

One	хэтчбек	3/4	Б-4	1598	98	П	M6	175/65R15	186	10,5	5,4	*	*	6	*	*	*	CD	*	*	*	*	*	*	*	2/-	710 000
Cooper	хэтчбек	3/4	Б-4	1598	122	П	M6	175/65R15	203	9,1	5,4	*	*	6	*	*	*	CD	*	*	*	*	*	*	*	2/-	775 000
Cooper S	хэтчбек	3/4	Б-4	1598	184	П	M6	195/55R16	228	7,0	5,8	*	*	6	*	*	*	CD	*	*	*	*	*	*	*	2/-	980 000
Cabrio Cooper	кабриолет	2/4	Б-4	1598	120	П	M6	175/65R15	198	9,8	5,7	*	*	4	*	*	*	CD	*	*	*	*	*	*	*	2/-	974 000
Cabrio Cooper S	кабриолет	2/4	Б-4	1598	175	П	M6	195/55R16	225	7,3	6,0	*	*	4	*	*	*	CD	*	*	*	*	*	*	*	2/-	1 176 000

#### Clubman



**Снаряженная масса**, кг - 1215 • **полная масса**, кг - 1640 • **габариты** (длина/ширина/высота), мм - 3935/1685/1425 • **база**, мм - 2545 • **объем багажника**, л - 260/930 • **объем бака**, л - 40 • **клиренс**, мм - 120.

Если обычно Mini 3-дверный Mini часто отводится партия второго или даже третьего автомобиля в семье, то универсал Mini Clubman готов стать «солитом». В активе этой модели имеются увеличенный на 8 см запас

пространства для ног задних пассажиров, полноценный багажник и дополнительная дверь с пассажирской стороны, облегчающая посадку на «галерку».

One	универсал	4/4	Б-4	1598	98	П	M6	175/65R15	185	11,1	5,5	*	*	6	*	*	*	CD	*	*	*	*	*	*	*	2/-	789 000
Cooper	универсал	4/4	Б-4	1598	122	П	M6	175/65R15	201	9,8	5,5	*	*	6	*	*	*	CD	*	*	*	*	*	*	*	2/-	851 000
Cooper S	универсал	4/4	Б-4	1598	184	П	M6	195/55R16	227	7,5	5,9	*	*	6	*	*	*	CD	*	*	*	*	*	*	*	2/-	1 064 000

#### Countryman



**Снаряженная масса**, кг - 1265 • **полная масса**, кг - 1735 • **габариты** (длина/ширина/высота), мм - 4110/1789/1561 • **база**, мм - 2595 • **объем багажника**, л - 350/1170 • **объем бака**, л - 47 • **клиренс**, мм - 150.

«Кантризм» – это не только первый кроссовер Mini, но еще и первый автомобиль этой марки, имеющий полноценный 5-дверный кузов. По желанию покупателя в салоне могут быть установлены пара отдельных задних

кресел или цельный диван – цена машины от этого не меняется. Система полного привода, которой штатно комплектуется Countryman Cooper S, оснащена электрогидравлическим межосевым дифференциалом.

Cooper	универсал	5/5	Б-4	1598	122	П	M6	205/60R16	190	10,5	6,1	*	*	6	*	*	*	CD	*	*	*	*	*	*	*	2/-	940 000
Cooper S	универсал	5/5	Б-4	1598	184	4x4	M6	205/55R17	210	7,9	6,7	*	*	6	*	*	*	CD	*	*	*	*	*	*	*	2/-	1 280 000

### MITSUBISHI

#### i-MiEV



**Снаряженная масса**, кг - 1110 • **полная масса**, кг - 1450 • **габариты** (длина/ширина/высота), мм - 3475/1475/1610 • **база**, мм - 2550 • **объем багажника**, л - 227/860 • **запас хода**, км - 150 • **клиренс**, мм - 150.

Компания Mitsubishi стала первой, кто рискнул вывести на российский рынок серийный электромобиль. Шаг действительно рискованный – ведь в отличие от Японии, где i-MiEV продается с 2009 года, у нас пока нет ни

станций для зарядки, ни льгот для владельцев электромобилей, отчасти компенсирующих их высокую стоимость. Впрочем, для Mitsubishi продажа i-MiEV в России – это не столько коммерческий, сколько имиджевый проект.

	хэтчбек	5/4	Э	н.д.	67	П	Вар	145/65R15	130	15,9	н.д.	*	*	6	*	*	*	АП	*	*	*	*	*	*	*	3/100	1 799 000
--	---------	-----	---	------	----	---	-----	-----------	-----	------	------	---	---	---	---	---	---	----	---	---	---	---	---	---	---	-------	-----------

**Телефоны отдела рекламы:**  
**(495) 663-9320**  
**(812) 380-0008**

РЕКЛАМА

**Где купить Mercedes-Benz**

<b>Авилон</b>	<b>(495) 730-4444</b>
<b>Автофорум</b>	<b>(812) 329-1000</b>
<b>Олимп</b>	<b>(812) 326-4000</b>





<b>Условные обозначения:</b>	
Б	бензиновый двигатель
Д	дизельный двигатель
V	V-образное расположение цилиндров
W	W-образное расположение цилиндров

H	оппозитное расположение цилиндров
П	передний привод
З	задний привод
4x4	полный привод
M	механическая трансмиссия

A	автоматическая трансмиссия
A+	автоматическая трансмиссия с возможностью ручного переключения передач
AM	автоматизированная механическая трансмиссия
Вар	трансмиссия с клиноременным вариатором

Рад	AM/FM-тюнер
CD/+	CD-ресивер/с чейнджером
Маг	магнитола
АП	аудиоподготовка
250*	макс. скорость ограничена электроникой

## АВТОМОБИЛИ 2011 ГОДА КАТАЛОГ

Модель, модификация, исполнение	Кузов	Двигатель	Трансм.	Максимальная скорость, км/ч	Работон О-100 км/ч, с	Средний расход топлива, л	Стандартное оснащение													Сервоприводы	Подогрев	Гарантия производителя, лет/тыс. км	Рекомендованная цена, руб.
							ABS	ESP/ESC	Подушки безопасности, шт.	Круиз-контроль	Бортовой компьютер	Кондиционер	Климат-контроль	Очистители фар	Противотуманные фары	Аудиосистема	Литые диски	Кожаный салон	Регулировка сидений				

### NISSAN

Note



**Снаряженная масса, кг - 1107 • полная масса, кг - 1560 • габариты (длина/ширина/высота), мм - 4083/1690/1550 • база, мм - 2600 • объем багажника, л - 280/1332 • объем бака, л - 45 • клиренс, мм - 150.**

Эта модель построена на одной платформе с Nissan Micra и Renault Modus, но отличается внушительной колесной базой, за счет которой задние пассажиры получили рекордно большой для автомобилей данного класса

запас свободного пространства. Новинка поставляется с бензиновыми моторами 1.4 и 1.6. В базовую комплектацию Note входят два эйрбага, ABS с EBD и «электростекла» (включая подогрев зеркал и сидений).

1.4 Comfort	хэтчбек	5/5	Б-4	1386	88	П	M5	185/65R15	165	13.1	6.4	*	*	2	*	*	АП	*	*	*	*	*	*	3/100	485 000
1.6 Comfort	хэтчбек	5/5	Б-4	1598	110	П	M5	185/65R15	183	10.7	6.6	*	*	2	*	*	АП	*	*	*	*	*	*	3/100	511 000
1.6 Comfort AT	хэтчбек	5/5	Б-4	1598	110	П	A4	185/65R15	174	11.7	7.0	*	*	2	*	*	АП	*	*	*	*	*	*	3/100	539 000
1.4 Luxury	хэтчбек	5/5	Б-4	1386	88	П	M5	185/65R15	165	13.1	6.4	*	*	4	*	*	CD	*	*	*	*	*	*	3/100	530 000
1.6 Luxury	хэтчбек	5/5	Б-4	1598	110	П	M5	185/65R15	183	10.7	6.6	*	*	4	*	*	CD	*	*	*	*	*	*	3/100	556 000
1.6 Luxury AT	хэтчбек	5/5	Б-4	1598	110	П	A4	185/65R15	174	11.7	7.0	*	*	4	*	*	CD	*	*	*	*	*	*	3/100	584 000
1.6 Tekna	хэтчбек	5/5	Б-4	1598	110	П	M5	185/55R16	183	10.7	6.6	*	*	4	*	*	CD+	*	*	*	*	*	*	3/100	637 000
1.6 Tekna AT	хэтчбек	5/5	Б-4	1598	110	П	A4	185/55R16	174	11.7	7.0	*	*	4	*	*	CD+	*	*	*	*	*	*	3/100	665 000

### Almera Classic



**Снаряженная масса, кг - 1160 • полная масса, кг - 1700 • габариты (длина/ширина/высота), мм - 4510/1935/1440 • база, мм - 2535 • объем багажника, л - 460 • объем бака, л - 55 • клиренс, мм - 150.**

Almera Classic – это Nissan Almera с измененной передней и задней частями кузова, а также упрощенной отделкой салона. Седан, выпускаемый на корейском заводе Альянса Renault-Nissan (в Южной Корее

эта модель продается под маркой Samsung) пришел на смену Almera в базовой комплектации Comfort. Корейский Nissan оснащается двигателем объемом 1,6 литра, потребляющим бензин с октановым числом 92.

1.6 PE	седан	4/5	Б-4	1596	107	П	M5	175/70R14	184	12.1	6.8	*	*	1	*	*	АП	*	*	*	*	*	*	3/100	461 400
1.6 PE	седан	4/5	Б-4	1596	107	П	M5	175/70R14	184	12.1	6.8	*	*	1	*	*	АП	*	*	*	*	*	*	3/100	489 900
1.6 PE+	седан	4/5	Б-4	1596	107	П	M5	175/70R14	184	12.1	6.8	*	*	2	*	*	АП	*	*	*	*	*	*	3/100	505 700
1.6 PE+ AT	седан	4/5	Б-4	1596	107	П	A4	175/70R14	177	13.9	7.6	*	*	2	*	*	АП	*	*	*	*	*	*	3/100	535 800
1.6 PE+	седан	4/5	Б-4	1596	107	П	M5	175/70R14	184	12.1	6.8	*	*	2	*	*	CD	*	*	*	*	*	*	3/100	526 700
1.6 PE+ AT	седан	4/5	Б-4	1596	107	П	A4	175/70R14	177	13.9	7.6	*	*	2	*	*	CD	*	*	*	*	*	*	3/100	556 800
1.6 SE	седан	4/5	Б-4	1596	107	П	M5	185/65R15	184	12.1	6.8	*	*	2	*	*	CD	*	*	*	*	*	*	3/100	555 400
1.6 SE AT	седан	4/5	Б-4	1596	107	П	A4	185/65R15	177	13.9	7.6	*	*	2	*	*	CD	*	*	*	*	*	*	3/100	585 500

### Tiida



**Снаряженная масса, кг - 1203 • полная масса, кг - 1715 • габариты (длина/ширина/высота), мм - 4303/1695/1525 • база, мм - 2603 • объем багажника, л - н.д. • объем бака, л - 52 • клиренс, мм - 150.**

Модель предлагается в кузовах седан и хэтчбек. Обе версии обладают просторным салоном, но только хэтчбек имеет сдвигные задние сиденья, позволяющие увеличивать объем багажника или добавлять простран-

ства для ног пассажиров. В богатый перечень базового оборудования входят ABS с EBD, фронтальные и боковые эйрбаги, кондиционер, подогревы сидений и зеркал, CD-аудиосистема и даже устройство hands-free с Bluetooth.

1.6 Comfort	седан	4/5	Б-5	1587	110	П	M5	195/65R15	186	11.1	6.9	*	*	4	*	*	CD	*	*	*	*	*	*	3/100	545 000
1.6 Comfort AT	седан	4/5	Б-5	1587	110	П	A4	195/65R15	170	12.6	7.4	*	*	4	*	*	CD	*	*	*	*	*	*	3/100	575 000
1.6 Elegance	седан	4/5	Б-5	1587	110	П	M5	195/65R15	186	11.1	6.9	*	*	6	*	*	CD	*	*	*	*	*	*	3/100	585 000
1.6 Elegance AT	седан	4/5	Б-5	1587	110	П	A4	195/65R15	170	12.6	7.4	*	*	6	*	*	CD	*	*	*	*	*	*	3/100	615 000
1.8 Elegance	седан	4/5	Б-5	1749	126	П	M6	195/65R15	195	10.4	7.8	*	*	6	*	*	CD	*	*	*	*	*	*	3/100	613 000
1.6 Tekna AT	седан	4/5	Б-5	1587	110	П	A4	195/65R15	170	12.6	7.4	*	*	6	*	*	CD+	*	*	*	*	*	*	3/100	689 000
1.8 Tekna	седан	4/5	Б-5	1749	126	П	M6	195/65R15	195	10.4	7.8	*	*	6	*	*	CD+	*	*	*	*	*	*	3/100	687 000
1.6 Comfort	хэтчбек	5/5	Б-5	1587	110	П	M5	195/65R15	186	11.1	6.9	*	*	4	*	*	CD	*	*	*	*	*	*	3/100	555 000
1.6 Comfort AT	хэтчбек	5/5	Б-5	1587	110	П	A4	195/65R15	170	12.6	7.4	*	*	4	*	*	CD	*	*	*	*	*	*	3/100	585 000
1.6 Elegance	хэтчбек	5/5	Б-5	1587	110	П	M5	195/65R15	186	11.1	6.9	*	*	6	*	*	CD	*	*	*	*	*	*	3/100	595 000
1.6 Elegance AT	хэтчбек	5/5	Б-5	1587	110	П	A4	195/65R15	170	12.6	7.4	*	*	6	*	*	CD	*	*	*	*	*	*	3/100	625 000
1.8 Elegance	хэтчбек	5/5	Б-5	1749	126	П	M6	195/65R15	195	10.4	7.8	*	*	6	*	*	CD	*	*	*	*	*	*	3/100	623 000
1.6 Tekna AT	хэтчбек	5/5	Б-5	1587	110	П	A4	195/65R15	170	12.6	7.4	*	*	6	*	*	CD+	*	*	*	*	*	*	3/100	699 000
1.8 Tekna	хэтчбек	5/5	Б-5	1749	126	П	M6	195/65R15	195	10.4	7.8	*	*	6	*	*	CD+	*	*	*	*	*	*	3/100	697 000

### Teana



**Снаряженная масса, кг - 1455 • полная масса, кг - 1900 • габариты (длина/ширина/высота), мм - 4845/1765/1475 • база, мм - 2775 • объем багажника, л - 476 • объем бака, л - 70 • клиренс, мм - 135/150.**

Седан бизнес-класса Teana представлен двумя типами бензиновых двигателей. В зависимости от комплектации покупателю доступны такие опции, как адаптивные биксеноновые фары, переднее пассажирское

сиденье с функцией массажа и дополнительной поддержкой для ног, задние сиденья с двухуровневым подогревом, расположенный на заднем сиденье пульт управления музыкальной системой и т.д.

2.5 Elegance CVT	седан	4/5	Б-V6	2496	182	П	Вар	205/65R16	200	9.6	9.5	*	*	4	*	*	CD+	*	*	*	*	*	*	3/100	969 000
2.5 Elegance+ CVT	седан	4/5	Б-V6	2496	182	П	Вар	205/65R16	200	9.6	9.5	*	*	4	*	*	CD+	*	*	*	*	*	*	3/100	1 019 000
2.5 Luxury CVT	седан	4/5	Б-V6	2496	182	П	Вар	215/55R17	200	9.6	9.5	*	*	4	*	*	CD+	*	*	*	*	*	*	3/100	1 079 000
2.5 Luxury+ CVT	седан	4/5	Б-V6	2496	182	П	Вар	215/55R17	200	9.6	9.5	*	*	6	*	*	CD+/DVD	*	*	*	*	*	*	3/100	1 139 600
2.5 Premium CVT	седан	4/5	Б-V6	2496	182	П	Вар	215/55R17	200	9.6	9.5	*	*	6	*	*	CD+/DVD	*	*	*	*	*	*	3/100	1 184 000
2.5 Elegance+ CVT	седан	4/5	Б-4	2488	167	4x4	Вар	205/65R16	180	9.8	н.д.	*	*	4	*	*	CD+	*	*	*	*	*	*	3/100	1 049 000
2.5 Luxury CVT	седан	4/5	Б-4	2488	167	4x4	Вар	215/55R17	180	9.8	н.д.	*	*	4	*	*	CD+	*	*	*	*	*	*	3/100	1 109 000
2.5 Luxury+ CVT	седан	4/5	Б-4	2488	167	4x4	Вар	215/55R17	180	9.8	н.д.	*	*	6	*	*	CD+/DVD	*	*	*	*	*	*	3/100	1 169 600
2.5 Premium CVT	седан	4/5	Б-4	2488	167	4x4	Вар	215/55R17	180	9.8	н.д.	*	*	6	*	*	CD+/DVD	*	*	*	*	*	*	3/100	1 214 000
3.5 Luxury CVT	седан	4/5	Б-V6	3498	249	П	Вар	215/55R17	210	7.2	10.2	*	*	4	*	*	CD+	*	*	*	*	*	*	3/100	1 267 000
3.5 Luxury+ CVT	седан	4/5	Б-V6	3498	249	П	Вар	215/55R17	210	7.2	10.2	*	*	4	*	*	CD+/DVD	*	*	*	*	*	*	3/100	1 332 600
3.5 Premium CVT	седан	4/5	Б-V6	3498	249	П	Вар	215/55R17	210	7.2	10.2	*	*	4	*	*	CD+/DVD	*	*	*	*	*	*	3/100	1 377 000



**ИНФОРМАЦИЮ  
О ДИЛЕРАХ СМОТРИТЕ  
НА II ОБЛОЖКЕ  
И СТР. 1**

#### Где купить Mitsubishi

**Block (495) 231-1991**

#### Где купить Nissan

**Пеликан Авто (495) 787-0707**

**Aurore Auto (812) 327-1000**

**Автопродикс Гражданский (812) 703-0707**

**Автопродикс Московский (812) 702-4292**

**Автопродикс Приморский (812) 313-0303**



КАТАЛОГ АВТОМОБИЛИ 2011 ГОДА

Модель, модификация, исполнение	Кузов		Двигатель				Трансм.		Стандартное оснащение														Рекомендованная цена, руб.				
	Тип	Количество дверей/мест	Тип - количество цилиндров	Рабочий объем, см³	Мощность, л.с.	Привод	Коробка передач	Размер шин	Максимальная скорость, км/ч	Расход 0-100 км/ч, с	Средний расход топлива, л	ABS	ESP/ESC	Подушки безопасности, шт.	Круиз-контроль	Бортовой компьютер	Кондиционер	Климат-контроль	Очистители фар	Противотуманные фары	Аудиосистема	Литые диски		Кожаный салон	Сервоприводы	Подогрев	Иммобилайзер

**Juke**



**Снаряженная масса**, кг - 1170 • **полная масса**, кг - 1445 • **габариты** (длина/ширина/высота), мм - 4135/1765/1565 • **база**, мм - 2530 • **объем багажника**, л - 251/550 • **объем бака**, л - 46 • **клиренс**, мм - 180.

В Nissan Juke, как в мифическом Кентавре, уживаются два совершенно разных образа. До «пояса» – это кроссовер с массивными колесами и увеличенным дорожным просветом, но выше – это уже совсем другой

автомобиль. Узкая «амбразура» боковых стекол, спрятанные в стойках ручки задних дверей и круто наспадающая линия двери багажника – все это работает на восприятие Juke в образе спортивного автомобиля.

1.6 XE	хэтчбек	5/5	Б-4	1598	117	П	M5	205/60R16	178	11.0	6.3	*	*	4	*	*	*	*	*	*	CD	*	*	*	*	*	3/100	649 000
1.6 SE	хэтчбек	5/5	Б-4	1598	117	П	M5	215/55R17	178	11.0	6.3	*	*	6	*	*	*	*	*	*	CD	*	*	*	*	*	3/100	695 000
1.6 SE CVT	хэтчбек	5/5	Б-4	1598	117	П	Var	215/55R17	170	11.5	6.3	*	*	6	*	*	*	*	*	*	CD	*	*	*	*	*	3/100	755 000
1.6 LE CVT	хэтчбек	5/5	Б-4	1598	117	П	Var	215/55R17	170	11.5	6.3	*	*	6	*	*	*	*	*	*	CD/Nav	*	*	*	*	*	3/100	869 000
1.6T SE Sport	хэтчбек	5/5	Б-4	1618	190	П	M6	215/55R17	215	8.0	6.9	*	*	6	*	*	*	*	*	*	CD	*	*	*	*	*	3/100	825 000
1.6T LE	хэтчбек	5/5	Б-4	1618	190	П	M6	215/55R17	215	8.0	6.9	*	*	6	*	*	*	*	*	*	CD/Nav	*	*	*	*	*	3/100	921 000
1.6T SE Sport CVT	хэтчбек	5/5	Б-4	1618	190	П	4x4 Var	215/55R17	200	8.4	7.6	*	*	6	*	*	*	*	*	*	CD	*	*	*	*	*	3/100	969 500
1.6T LE CVT	хэтчбек	5/5	Б-4	1618	190	П	4x4 Var	215/55R17	200	8.4	7.6	*	*	6	*	*	*	*	*	*	CD/Nav	*	*	*	*	*	3/100	1 065 500

**Qashqai/Qashqai+2**



**Снаряженная масса**, кг - 1300 • **полная масса**, кг - 1830 • **габариты** (длина/ширина/высота), мм - 4315/1785/1605 • **база**, мм - 2630 • **объем багажника**, л - 350/1510 • **объем бака**, л - 65 • **клиренс**, мм - 200.

Главным отличием обновленного «Кашкай» от его предшественника стала видоизмененная «физиономия» с новыми фарами, решеткой радиатора, и оттопыренной «губой» бампера. Есть изменения и в салоне: в частности

автомобиль получил новый приборный щиток, где появились стрелочные указатели температуры мотора и запаса топлива, а также квадратный дисплей бортового компьютера.

1.6 XE	универсал	5/5	Б-4	1598	115	П	M5	215/65R16	175	12.0	6.7	*	*	6	*	*	*	*	*	*	CD	*	*	*	*	*	3/100	723 000
2.0 XE	универсал	5/5	Б-4	1997	141	П	M6	215/65R16	192	10.1	8.2	*	*	6	*	*	*	*	*	*	CD	*	*	*	*	*	3/100	824 000
2.0 XE CVT	универсал	5/5	Б-4	1997	141	П	Var	215/65R16	178	11.3	8.3	*	*	6	*	*	*	*	*	*	CD	*	*	*	*	*	3/100	963 000
1.6 SE	универсал	5/5	Б-4	1598	115	П	M5	215/65R16	175	12.0	6.7	*	*	6	*	*	*	*	*	*	CD	*	*	*	*	*	3/100	779 000
2.0 SE CVT	универсал	5/5	Б-4	1997	141	П	Var	215/65R16	180	10.7	8.0	*	*	6	*	*	*	*	*	*	CD	*	*	*	*	*	3/100	914 000
2.0 SE CVT	универсал	5/5	Б-4	1997	141	П	4x4 Var	215/65R16	178	11.3	8.3	*	*	6	*	*	*	*	*	*	CD	*	*	*	*	*	3/100	1 013 000
2.0 LE+	универсал	5/5	Б-4	1997	141	П	M6	215/60R17	192	10.1	8.2	*	*	6	*	*	*	*	*	*	CD+	*	*	*	*	*	3/100	994 000
2.0 LE+ CVT	универсал	5/5	Б-4	1997	141	П	Var	215/60R17	180	10.7	8.0	*	*	6	*	*	*	*	*	*	CD+	*	*	*	*	*	3/100	1 034 000
2.0 LE+ CVT	универсал	5/5	Б-4	1997	141	П	4x4 Var	215/60R17	178	11.3	8.3	*	*	6	*	*	*	*	*	*	CD+	*	*	*	*	*	3/100	1 133 000
1.6 XE	универсал	5/7	Б-4	1598	115	П	M5	215/65R16	175	12.0	6.7	*	*	6	*	*	*	*	*	*	CD	*	*	*	*	*	3/100	799 000
2.0 XE	универсал	5/7	Б-4	1997	141	П	M6	215/65R16	192	10.1	8.2	*	*	6	*	*	*	*	*	*	CD	*	*	*	*	*	3/100	900 000
2.0 SE CVT	универсал	5/7	Б-4	1997	141	П	4x4 Var	215/65R16	178	11.3	8.3	*	*	6	*	*	*	*	*	*	CD	*	*	*	*	*	3/100	1 109 000
2.0 LE+ CVT	универсал	5/7	Б-4	1997	141	П	4x4 Var	215/60R17	178	11.3	8.3	*	*	6	*	*	*	*	*	*	CD+	*	*	*	*	*	3/100	1 204 000

**X-Trail**



**Снаряженная масса**, кг - 1482 • **полная масса**, кг - 2050 • **габариты** (длина/ширина/высота), мм - 4630/1785/1680 • **база**, мм - 2625 • **объем багажника**, л - 479/1773 • **объем бака**, л - 65 • **клиренс**, мм - 200.

Высокие потребительские качества X-Trail позволяют ему занимать лидирующие позиции в классе компактных внедорожников и в России, и в Западной Европе. В X-Trail интегрируется контролируемая электрони-

кой система полного привода All Mode 4x4, обеспечивающая оптимальное распределение крутящего момента между осями. За ее основу взята полноприводная трансмиссия суперкара Nissan Skyline GT-R.

2.0 SE	универсал	5/5	Б-4	1997	141	П	M6	215/60R17	184	11.1	8.7	*	*	6	*	*	*	*	*	*	CD+	*	*	*	*	*	3/100	999 000
2.0 SE CVT	универсал	5/5	Б-4	1997	141	П	Var	215/60R17	172	11.9	8.5	*	*	6	*	*	*	*	*	*	CD+	*	*	*	*	*	3/100	1 037 000
2.0 dCi SE	универсал	5/5	Д-4	1995	150	П	M6	215/60R17	188	11.2	7.1	*	*	6	*	*	*	*	*	*	CD+	*	*	*	*	*	3/100	1 090 000
2.5 SE	универсал	5/5	Б-4	2488	169	П	M6	225/60R17	194	9.8	9.6	*	*	6	*	*	*	*	*	*	CD	*	*	*	*	*	3/100	1 065 000
2.5 SE CVT	универсал	5/5	Б-4	2488	169	П	Var	225/60R17	194	9.8	9.6	*	*	6	*	*	*	*	*	*	CD	*	*	*	*	*	3/100	1 171 000
2.0 LE CVT	универсал	5/5	Б-4	1997	141	П	4x4 Var	225/60R17	172	11.9	8.5	*	*	6	*	*	*	*	*	*	CD	*	*	*	*	*	3/100	1 132 000
2.0 dCi LE	универсал	5/5	Д-4	1995	150	П	A6+	215/60R17	181	12.5	8.1	*	*	6	*	*	*	*	*	*	CD+	*	*	*	*	*	3/100	1 242 500
2.5 LE CVT	универсал	5/5	Б-4	2488	169	П	4x4 Var	225/60R17	194	9.8	9.6	*	*	6	*	*	*	*	*	*	CD	*	*	*	*	*	3/100	1 225 000

**Murano**



**Снаряженная масса**, кг - 1888 • **полная масса**, кг - 2360 • **габариты** (длина/ширина/высота), мм - 4835/1885/1720 • **база**, мм - 2825 • **объем багажника**, л - 402/838 • **объем бака**, л - 82 • **клиренс**, мм - 190.

Murano, предлагаемый «официалами», существенно отличается от своего собрата, ввозимого «серыми» дилерами: для продажи на европейском рынке в конструкцию автомобиля было внесено более трехсот изме-

нений, коснувшихся подвески, двигателя, системы безопасности и т.д. Движущей силой Murano является современный V6 объемом 3,5 литра, идущий в связке с вариатором. Комплектация только одна, зато богатая.

3.5 SE CVT	универсал	5/5	Б-V6	3498	249	П	4x4 Var	235/65R18	210	8.0	10.9	*	*	6	*	*	*	*	*	*	CD+	*	*	*	*	*	3/100	1 699 000
------------	-----------	-----	------	------	-----	---	---------	-----------	-----	-----	------	---	---	---	---	---	---	---	---	---	-----	---	---	---	---	---	-------	-----------

**Pathfinder**



**Снаряженная масса**, кг - 2132 • **полная масса**, кг - 2793 • **габариты** (длина/ширина/высота), мм - 4740/1850/1783 • **база**, мм - 2850 • **объем багажника**, л - 190/2091 • **объем бака**, л - 80 • **клиренс**, мм - 240.

Прежде Pathfinder выпускались только для рынка США, откуда они ввозились в Россию «серыми» импортерами. Понятно, что при этом гарантия на автомобиль, как и квалифицированное сервисное обслуживание,

являлись понятиями весьма условными. Теперь Pathfinder можно купить у официального дилера Nissan с гарантией производителя и обслуживать внедорожник на фирменной СТО.

2.5 dCi XE	универсал	5/5	Д-4	2488	174	П	M6	255/65R17	175	11.5	9.0	*	*	6	*	*	*	*	*	*	CD	*	*	*	*	*	3/100	1 493 500
2.5 dCi SE	универсал	5/7	Д-4	2488	174	П	M6	255/65R17	175	11.5	9.0	*	*	6	*	*	*	*	*	*	CD+	*	*	*	*	*	3/100	1 555 500
2.5 dCi SE AT	универсал	5/7	Д-4	2488	174	П	A5	255/65R17	174	11.6	10.1	*	*	6	*	*	*	*	*	*	CD+	*	*	*	*	*	3/100	1 600 000
2.5 dCi LE AT	универсал	5/7	Д-4	2488	174	П	A5	255/65R17	174	11.6	10.1	*	*	6	*	*	*	*	*	*	CD+	*	*	*	*	*	3/100	1 728 000

**Navara**



**Снаряженная масса**, кг - 2038 • **полная масса**, кг - 2805 • **габариты** (длина/ширина/высота), мм - 5220/1850/1780 • **база**, мм - 2850 • **объем багажника**, л - н.д. • **объем бака**, л - 80 • **клиренс**, мм - 240.

Пикап Navara построен на той же платформе, что и Nissan Pathfinder. Автомобиль оснащается тяговитым 2,5-литровым турбодизелем, который агрегируется с 6-ступенчатой механикой или 5-ступенчатым автоматом.

Пикап имеет подключаемый полный привод. Для преодоления серьезного бездорожья в трансмиссии имеются скрытые резервы в виде понижающей передачи и блокировки дифференциала.

2.5 dCi XE	пикап	4/5	Д-4	2488	174	П	M6	225/70R16	170	11.4	8.5	*	*	2	*	*	*	*	*	*	AP	*	*	*	*	*	3/100	1 150 000
2.5 dCi SE	пикап	4/5	Д-4	2488	174	П	M6	255/65R17	170	11.4	8.5	*	*	6	*	*	*	*	*	*	CD+	*	*	*	*	*	3/100	1 257 050
2.5 dCi SE AT	пикап	4/5	Д-4	2488	174	П	A5	255/65R17	174	11.5	9.2	*	*	6	*	*	*	*	*	*	CD+	*	*	*	*	*	3/100	1 301 550
2.5 dCi LE AT	пикап	4/5	Д-4	2488	174	П	A5	255/65R17	174	11.5	9.2	*	*	6	*	*	*	*	*	*	CD+	*	*	*	*	*	3/100	1 399 550

**NP300**



**Снаряженная масса**, кг - 1810 • **полная масса**, кг - 2860 • **габариты** (длина/ширина/высота), мм - 5090/1825/1720 • **база**, мм - 2950 • **объем багажника**, л - н.д. • **объем бака**, л - 75 •



<b>Условные обозначения:</b>	
Б	бензиновый двигатель
Д	дизельный двигатель
V	V-образное расположение цилиндров
W	W-образное расположение цилиндров

H	оппозитное расположение цилиндров
П	передний привод
З	задний привод
4x4	полный привод
M	механическая трансмиссия

A	автоматическая трансмиссия
A+	автоматическая трансмиссия с возможностью ручного переключения передач
AM	автоматизированная механическая трансмиссия
Вар	трансмиссия с клиноременным вариатором

Рад	AM/FM-тюнер
CD/+	CD-ресивер/с чейнджером
Маг	магнитола
АП	аудиоподготовка
250*	макс. скорость ограничена электроникой

## АВТОМОБИЛИ 2011 ГОДА КАТАЛОГ

Модель, модификация, исполнение	Кузов		Двигатель		Трансм.		Максимальная скорость, км/ч	Работон 0-100 км/ч, с	Средний расход топлива, л	Стандартное оснащение												Гарантия производителя, лет/тыс. км	Рекомендованная цена, руб.
	Количество дверей/мест	Тип - количество цилиндров	Рабочий объем, см³	Мощность, л.с.	Привод	Коробка передач				Размер шин	ABS	ESP/ESC	Подушки безопасности, шт.	Круиз-контроль	Бортовой компьютер	Кондиционер	Климат-контроль	Очистители фар	Противотуманные фары	Аудиосистема	Литые диски		

### Patrol



**Снаряженная масса**, кг - 2785 • **полная масса**, кг - 3500 • **габариты** (длина/ширина/высота), мм - 5140/1995/1939 • **база**, мм - 3075 • **объем багажника**, л - 550/3170 • **объем бака**, л - 100 • **клиренс**, мм - 275.

«Патруль» предлагается в двух комплектациях. Главное отличие менее дорогой версии от более дорогой заключается в наличии у последней развлекательной системы для задних пассажиров (DVD-проигрыватель,

экраны в подголовниках передних сидений, ИК наушники), а также радара круиз-контроля и преднатяжителей ремней безопасности, срабатывающих перед столкновением.



5.6 AT	универсал	5/7	Б-V8	5552	405	4x4	A7+	275/60R20	210	6.6	14.5	*	*	6	*	*	DVD	*	*	*	*	*	*	*	3/100	3 085 000
--------	-----------	-----	------	------	-----	-----	-----	-----------	-----	-----	------	---	---	---	---	---	-----	---	---	---	---	---	---	---	-------	-----------

### Opel



**Снаряженная масса**, кг - 1050 • **полная масса**, кг - 1545 • **габариты** (длина/ширина/высота), мм - 3999/1744/1488 • **база**, мм - 2511 • **объем багажника**, л - 285/1050 • **объем бака**, л - 44 • **клиренс**, мм - 125.

Взглянув на фото, а затем на ценник нового Corsa, тут же хочется взять такси и помчаться к ближайшему дилеру Opel, чтобы оформить заказ. Но топориться не стоит. Начальная цена весьма заманчива, но за нее

вы получите автомобиль с чудосочным 3-цилиндровым мотором в очень скромной комплектации. Машина с «нормальным» мотором, а также с музыкой и кондиционером будет стоить не меньше \$ 16 тысяч.



1.0 Essentia	хэтчбек	3/5	Б-3	998	65	П	M5	185/70R14	155	18.2	5.0	*	*	2	*	*	АП	*	*	*	*	*	*	*	3/100	465 000
1.0 Essentia	хэтчбек	5/5	Б-3	998	65	П	M5	185/70R14	155	18.2	5.0	*	*	2	*	*	АП	*	*	*	*	*	*	*	3/100	475 000
1.2 Enjoy	хэтчбек	3/5	Б-4	1229	85	П	M5	185/65R15	172	13.6	5.3	*	*	2	*	*	АП	*	*	*	*	*	*	*	3/100	510 000
1.2 Enjoy Easytronic	хэтчбек	3/5	Б-4	1229	85	П	AM5+	185/65R15	172	15.2	5.2	*	*	2	*	*	АП	*	*	*	*	*	*	*	3/100	530 000
1.2 Enjoy	хэтчбек	5/5	Б-4	1229	85	П	M5	185/65R15	172	13.6	5.3	*	*	2	*	*	АП	*	*	*	*	*	*	*	3/100	520 000
1.2 Enjoy Easytronic	хэтчбек	5/5	Б-4	1229	85	П	AM5+	185/65R15	172	15.2	5.2	*	*	2	*	*	АП	*	*	*	*	*	*	*	3/100	540 000
1.4 Enjoy	хэтчбек	3/5	Б-4	1364	100	П	M5	195/65R16	180	11.9	5.5	*	*	2	*	*	АП	*	*	*	*	*	*	*	3/100	525 000
1.4 Enjoy AT	хэтчбек	3/5	Б-4	1364	100	П	A4	195/65R16	172	13.9	5.9	*	*	2	*	*	АП	*	*	*	*	*	*	*	3/100	550 000
1.4 Enjoy	хэтчбек	5/5	Б-4	1364	100	П	M5	195/65R16	180	11.9	5.5	*	*	2	*	*	АП	*	*	*	*	*	*	*	3/100	535 000
1.4 Enjoy AT	хэтчбек	5/5	Б-4	1364	100	П	A4	195/65R16	172	13.9	5.9	*	*	2	*	*	АП	*	*	*	*	*	*	*	3/100	560 000
1.6T OPC	хэтчбек	3/5	Б-4	1598	192	П	M6	215/45R17	225	7.2	7.9	*	*	6	*	*	АП	*	*	*	*	*	*	*	3/100	897 700

### Meriva



**Снаряженная масса**, кг - 1285 • **полная масса**, кг - 1890 • **габариты** (длина/ширина/высота), мм - 4288/1812/1615 • **база**, мм - 2644 • **объем багажника**, л - 400/1500 • **объем бака**, л - 54 • **клиренс**, мм - 130.

Главная «фишка» Meriva – распашные двери «как у Rolls-Royce», именуемые FlexDoors. За счет FlexDoors удобнее сажать ребенка в детское кресло и протискиваться в салон на тесной парковке. Пожилые люди

или люди с ограниченными физическими возможностями также оценят достоинства такой конструкции, в том числе благодаря большому (84 град.) углу открытия дверей и наличию поручня на центральной стойке.

1.4 Essentia	мини-вэн	5/5	Б-4	1398	100	П	M5	195/65R15	177	13.9	6.1	*	*	2	*	*	АП	*	*	*	*	*	*	*	3/100	589 000
1.4 Enjoy	мини-вэн	5/5	Б-4	1398	100	П	M5	205/55R16	177	13.9	6.1	*	*	6	*	*	АП	*	*	*	*	*	*	*	3/100	638 000
1.4T Enjoy	мини-вэн	5/5	Б-4	1364	140	П	M6	205/55R16	196	10.3	6.7	*	*	6	*	*	АП	*	*	*	*	*	*	*	3/100	685 000
1.4T Cosmo	мини-вэн	5/5	Б-4	1364	140	П	M6	205/55R16	196	10.3	6.7	*	*	6	*	*	АП	*	*	*	*	*	*	*	3/100	731 000
1.7D Enjoy	мини-вэн	5/5	Д-4	1686	110	П	M6	205/55R16	182	11.8	5.2	*	*	6	*	*	АП	*	*	*	*	*	*	*	3/100	758 500
1.7D Enjoy AT	мини-вэн	5/5	Д-4	1686	100	П	A6+	205/55R16	172	13.9	6.4	*	*	6	*	*	АП	*	*	*	*	*	*	*	3/100	780 500
1.7D Cosmo	мини-вэн	5/5	Д-4	1686	110	П	M6	205/55R16	182	11.8	5.2	*	*	6	*	*	АП	*	*	*	*	*	*	*	3/100	799 500
1.7D Cosmo AT	мини-вэн	5/5	Д-4	1686	100	П	A6+	205/55R16	172	13.9	6.4	*	*	6	*	*	АП	*	*	*	*	*	*	*	3/100	821 500

### Astra Family



**Снаряженная масса**, кг - 1150 • **полная масса**, кг - 1705 • **габариты** (длина/ширина/высота), мм - 4250/1795/1460 • **база**, мм - 2610 • **объем багажника**, л - 350/1270 • **объем бака**, л - 52 • **клиренс**, мм - 130.

Эта модель выпускается в Калининграде и продается параллельно с «Астрой» нового поколения. Конечно, в плане актуальности дизайна, по уровню комфорта и богатству оснащения «старушка» не конкурент более

молодой преемнице, но при этом такой автомобиль имеет свои плюсы: в их числе привлекательная цена, распространенность и доступность запасных частей, а также проверенная временем конструкция.

1.6 GTS Enjoy	хэтчбек	3/5	Б-4	1598	115	П	M5	205/55R16	191	11.6	6.5	*	*	4	*	*	АП	*	*	*	*	*	*	*	3/100	606 800
1.6 GTS Enjoy Easytronic	хэтчбек	3/5	Б-4	1598	115	П	AM5+	205/55R16	191	12.6	6.3	*	*	4	*	*	АП	*	*	*	*	*	*	*	3/100	626 800
1.8 GTC Sport	хэтчбек	3/5	Б-4	1796	140	П	M5	205/55R16	210	10.1	7.3	*	*	4	*	*	АП	*	*	*	*	*	*	*	3/100	673 600
1.6 Sedan Essentia	седан	4/5	Б-4	1598	115	П	M5	195/65R15	191	11.7	6.8	*	*	4	*	*	АП	*	*	*	*	*	*	*	3/100	604 650
1.6 Sedan Enjoy	седан	4/5	Б-4	1598	115	П	M5	205/55R16	191	11.7	6.8	*	*	4	*	*	АП	*	*	*	*	*	*	*	3/100	616 800
1.6 Sedan Enjoy Easytronic	седан	4/5	Б-4	1598	115	П	AM5+	205/55R16	192	12.7	6.6	*	*	4	*	*	АП	*	*	*	*	*	*	*	3/100	636 800
1.8 Sedan Enjoy	седан	4/5	Б-4	1796	140	П	M5	205/55R16	208	10.2	7.6	*	*	4	*	*	АП	*	*	*	*	*	*	*	3/100	646 800
1.6 Caravan Essentia	универсал	5/5	Б-4	1598	115	П	M5	195/65R15	191	12.0	6.7	*	*	4	*	*	АП	*	*	*	*	*	*	*	3/100	619 650
1.6 Caravan Enjoy	универсал	5/5	Б-4	1598	115	П	M5	205/55R16	191	12.0	6.7	*	*	4	*	*	АП	*	*	*	*	*	*	*	3/100	631 800
1.6 Caravan Enjoy Easytronic	универсал	5/5	Б-4	1598	115	П	AM5+	205/55R16	192	13.0	6.5	*	*	4	*	*	АП	*	*	*	*	*	*	*	3/100	651 800
1.8 Caravan Enjoy	универсал	5/5	Б-4	1796	140	П	M5	205/55R16	207	10.5	7.3	*	*	4	*	*	АП	*	*	*	*	*	*	*	3/100	661 800
1.8 Caravan Enjoy AT	универсал	5/5	Б-4	1796	145	П	A4	205/55R16	188	11.7	7.9	*	*	4	*	*	АП	*	*	*	*	*	*	*	3/100	701 800

### Astra



**Снаряженная масса**, кг - 1525 • **полная масса**, кг - 2140 • **габариты** (длина/ширина/высота), мм - 4419/1814/1510 • **база**, мм - 2685 • **объем багажника**, л - 370/1235 • **объем бака**, л - 56 • **клиренс**, мм - 130.

Являясь уменьшенной копией Opel Insignia, новая «Астра» переняла все достоинства и недостатки исходника. В числе бесспорных плюсов модели – стильный дизайн экстерьера и интерьера, просторный салон,

высокий уровень безопасности, линейка современных моторов и хорошая управляемость. А главным недостатком, на наш взгляд, является излишняя перегруженность кнопками центральной консоли.

1.4 Essentia	хэтчбек	5/5	Б-4	1398	100	П	M5	205/60 R16	178	14.2	5.5	*	*	6	*	*	АП	*	*	*	*	*	*	*	3/100	579 900
1.6 Essentia	хэтчбек	5/5	Б-4	1598	115	П	M5	205/60 R16	188	11.7	6.3	*	*	6	*	*	АП	*	*	*	*	*	*	*	3/100	615 900
1.6 Essentia AT	хэтчбек	5/5	Б-4	1598	115	П	A6+	205/60 R16	182	13.3	7.1	*	*	6	*	*	АП	*	*	*	*	*	*	*	3/100	655 900
1.6 Enjoy	хэтчбек	5/5	Б-4	1598	115	П	M5	215/45R17	188	11.7	6.3	*	*	6	*	*	АП	*	*	*	*	*	*	*	3/100	641 900
1.6 Enjoy AT	хэтчбек	5/5	Б-4	1598	115	П	A6+	215/45R17	182	13.3	7.1	*	*	6	*	*	АП	*	*	*	*	*	*	*	3/100	679 900
1.4T Enjoy	хэтчбек	5/5	Б-4	1364	140	П	M6	215/45R17	205	9.7	5.9	*	*	6	*	*	АП	*	*	*	*	*	*	*	3/100	685 000
1.4T Enjoy AT	хэтчбек	5/5	Б-4	1364	140	П	M6	215/45R17	201	9.8	7.0	*	*	6	*	*	АП	*	*	*	*	*	*	*	3/100	720 000
1.6T Enjoy AT	хэтчбек	5/5	Б-4	1598	180	П	A6+	215/45R17	210	9.0	7.5	*	*	6	*	*	АП	*	*	*	*	*	*	*	3/100	775 000

**Телефоны  
отдела рекламы:**  
**(495) 663-9320**  
**(812) 380-0008**

РЕКЛАМА

**Где купить Opel**</



КАТАЛОГ АВТОМОБИЛИ 2011 ГОДА

Модель, модификация, исполнение	Кузов		Двигатель				Трансм.		Максимальная скорость, км/ч	Разгон 0-100 км/ч, с	Средний расход топлива, л	Стандартное оснащение											Гарантия производителя, лет/тыс. км	Рекомендованная цена, руб.		
	Тип	Количество дверей/мест	Тип - количество цилиндров	Рабочий объем, см³	Мощность, л.с.	Привод	Коробка передач	Размер шин				ABS	ESP/ESC	Подушки безопасности, шт.	Круиз-контроль	Бортовой компьютер	Кондиционер	Климат-контроль	Очистители фар	Противотуманные фары	Аудиосистема	Литые диски			Кожаный салон	Сервоприводы
1.6 Cosmo	хэтчбэк	5/5	Б-4	1598	115	П	M5	215/45R17	188	11,7	6,3	*	*	6	*	*	*	CD	*		*	*	*	*	3/100	701 900
1.6 Cosmo AT	хэтчбэк	5/5	Б-4	1598	115	П	A6+	215/45R17	182	13,3	7,1	*	*	6	*	*	*	CD	*		*	*	*	*	3/100	736 900
1.4T Cosmo	хэтчбэк	5/5	Б-4	1364	140	П	M6	215/45R17	205	9,7	5,9	*	*	6	*	*	*	CD	*		*	*	*	*	3/100	745 000
1.4T Cosmo AT	хэтчбэк	5/5	Б-4	1364	140	П	M6	215/45R17	201	9,8	7,0	*	*	6	*	*	*	CD	*		*	*	*	*	3/100	780 000
1.6T Cosmo AT	хэтчбэк	5/5	Б-4	1598	180	П	A6+	215/45R17	210	9,0	7,5	*	*	6	*	*	*	CD	*		*	*	*	*	3/100	835 000



**Zafira**  
**Снаряженная масса**, кг - 1505 • **полная масса**, кг - 2075 • **габариты** (длина/ширина/высота), мм - 4467/1801/1645 • **база**, мм - 2703 • **объем багажника**, л - 40/1820 • **объем бака**, л - 60 • **клиренс**, мм - 150.

Новая Zafira сохранила семиместную компоновку предшественницы с очень удобной системой трансформации Flex7. При этом салон стал просторнее, а качество материалов отделки - лучше. Как и Opel Astra

последнего поколения, созданный на его базе компакт-вэн может оснащаться «интерактивным» шасси IDS. В список дополнительного оборудования модели также входят фары, освещающие поворот.

1.6 Essentia	мини-вэн	5/7	Б-4	1598	115	П	M5	205/55R16	185	13,4	6,7	*	*	4	*	*	*	AP	*		*	*	*	*	3/100	674 900
1.8 Enjoy	мини-вэн	5/7	Б-4	1796	140	П	M5	205/55R16	197	11,5	7,4	*	*	4	*	*	*	CD	*		*	*	*	*	3/100	759 400
1.8 Enjoy Easytronic	мини-вэн	5/7	Б-4	1796	140	П	AM5+	205/55R16	197	12,9	7,2	*	*	4	*	*	*	CD	*		*	*	*	*	3/100	779 400
1.8 Cosmo	мини-вэн	5/7	Б-4	1796	140	П	M5	205/55R16	197	11,5	7,4	*	*	4	*	*	*	CD	*		*	*	*	*	3/100	837 200
1.8 Cosmo Easytronic	мини-вэн	5/7	Б-4	1796	140	П	AM5+	205/55R16	197	12,9	7,2	*	*	4	*	*	*	CD	*		*	*	*	*	3/100	837 200



**Insignia**  
**Снаряженная масса**, кг - 1433 • **полная масса**, кг - 2020 • **габариты** (длина/ширина/высота), мм - 4830/1856/1498 • **база**, мм - 2737 • **объем багажника**, л - 500/1010 • **объем бака**, л - 70 • **клиренс**, мм - 130.

Начало жизненного пути преемницы Opel Vectra оказалось весьма удачным. Не успев выйти на рынок, эта модель удостоилась титула Car of the Year 2009, а также получила высшую оценку рейтинга безопасности

Его NCAP. Кроме этих регалий к достоинствам Insignia относятся богатая базовая комплектация, широкий перечень силовых агрегатов, комфортабельный салон, отличные ходовые качества и конкурентная цена.

1.6 Essentia	седан	4/5	Б-4	1598	115	П	M6	215/60R16	192	12,9	7,6	*	*	6	*	*	*	CD	*		*	*	*	*	3/100	837 300
1.8 Essentia	седан	4/5	Б-4	1796	140	П	M6	215/60R16	207	11,5	7,8	*	*	6	*	*	*	CD	*		*	*	*	*	3/100	862 300
1.8 Elegance	седан	4/5	Б-4	1796	140	П	M6	215/60R16	207	11,5	7,8	*	*	6	*	*	*	CD	*		*	*	*	*	3/100	922 300
1.6T Elegance	седан	4/5	Б-4	1598	180	П	M6	215/60R16	225	8,9	7,7	*	*	6	*	*	*	CD	*		*	*	*	*	3/100	1012 300
2.0T Elegance	седан	4/5	Б-4	1998	220	П	M6	215/60R16	242	7,6	8,9	*	*	6	*	*	*	CD	*		*	*	*	*	3/100	1070 300
2.0T Elegance AT	седан	4/5	Б-4	1998	220	П	A6+	215/60R16	240	7,8	9,6	*	*	6	*	*	*	CD	*		*	*	*	*	3/100	1117 300
2.8T OPC	седан	4/5	Б-6	2792	325	П	M6	245/40R19	250*	6,0	11,4	*	*	6	*	*	*	CD	*		*	*	*	*	3/100	1599 800
1.6 Essentia	хэтчбэк	5/5	Б-4	1598	115	П	M6	215/60R16	192	12,9	7,6	*	*	6	*	*	*	CD	*		*	*	*	*	3/100	837 300
1.8 Essentia	хэтчбэк	5/5	Б-4	1796	140	П	M6	215/60R16	207	11,5	7,8	*	*	6	*	*	*	CD	*		*	*	*	*	3/100	862 300
1.8 Elegance	хэтчбэк	5/5	Б-4	1796	140	П	M6	215/60R16	207	11,5	7,8	*	*	6	*	*	*	CD	*		*	*	*	*	3/100	922 300
1.6T Elegance	хэтчбэк	5/5	Б-4	1598	180	П	M6	215/60R16	225	8,9	7,7	*	*	6	*	*	*	CD	*		*	*	*	*	3/100	1012 300
2.0T Elegance	хэтчбэк	5/5	Б-4	1998	220	П	M6	215/60R16	242	7,6	8,9	*	*	6	*	*	*	CD	*		*	*	*	*	3/100	1070 300
2.0T Elegance AT	хэтчбэк	5/5	Б-4	1998	220	П	A6+	215/60R16	240	7,8	9,6	*	*	6	*	*	*	CD	*		*	*	*	*	3/100	1117 300
2.8T OPC	хэтчбэк	5/5	Б-6	2792	325	П	M6	245/40R19	250*	6,0	11,4	*	*	6	*	*	*	CD	*		*	*	*	*	3/100	1599 800
1.6 Essentia	универсал	5/5	Б-4	1598	115	П	M6	215/60R16	192	12,9	7,6	*	*	6	*	*	*	CD	*		*	*	*	*	3/100	882 300
1.8 Essentia	универсал	5/5	Б-4	1796	140	П	M6	215/60R16	207	11,5	7,8	*	*	6	*	*	*	CD	*		*	*	*	*	3/100	907 300
1.8 Elegance	универсал	5/5	Б-4	1796	140	П	M6	215/60R16	207	11,5	7,8	*	*	6	*	*	*	CD	*		*	*	*	*	3/100	967 300
1.6T Elegance	универсал	5/5	Б-4	1598	180	П	M6	215/60R16	220	9,3	7,9	*	*	6	*	*	*	CD	*		*	*	*	*	3/100	1057 300
2.0T Elegance	универсал	5/5	Б-4	1998	220	П	M6	215/60R16	242	7,6	8,9	*	*	6	*	*	*	CD	*		*	*	*	*	3/100	1115 300
2.0T Elegance AT	универсал	5/5	Б-4	1998	220	П	A6+	215/60R16	234	8,1	9,7	*	*	6	*	*	*	CD	*		*	*	*	*	3/100	1162 300
2.8T OPC	универсал	5/5	Б-6	2792	325	П	M6	245/45R18	250*	6,3	11,7	*	*	6	*	*	*	CD	*		*	*	*	*	3/100	1644 800



**Antara**  
**Снаряженная масса**, кг - 1907 • **полная масса**, кг - 2505 • **габариты** (длина/ширина/высота), мм - 4575/1850/1704 • **база**, мм - 2707 • **объем багажника**, л - 370/1454 • **объем бака**, л - 65 • **клиренс**, мм - 200.

Кроссовер Antara, как и его «брат» Chevrolet Captiva, выпускается в Петербурге. Эта модель оборудована полным приводом с электронным управлением. В обычных условиях ведущими служат передние

колеса. Но в сложных дорожных условиях автоматически включается полный привод и мощность распределяется поровну между передними и задними колесами, обеспечивая оптимальное сцепление с дорогой.

2.4 Enjoy	универсал	5/5	Б-4	2405	140	4x4	M5	235/60R17	183	11,5	9,3	*	*	6	*	*	*	CD	*		*	*	*	*	3/100	920 000
2.4 Enjoy AT	универсал	5/5	Б-4	2405	140	4x4	A5+	235/60R17	178	12,5	10,4	*	*	6	*	*	*	CD	*		*	*	*	*	3/100	960 000
3.2 Cosmo AT	универсал	5/5	Б-6	3195	227	4x4	A5+	235/50R18	203	8,8	11,6	*	*	6	*	*	*	CD	*		*	*	*	*	3/100	1133 000

PEUGEOT

www.peugeot.ru



**107**  
**Снаряженная масса**, кг - 790 • **полная масса**, кг - 1190 • **габариты** (длина/ширина/высота), мм - 3435/1635/1465 • **база**, мм - 2340 • **объем багажника**, л - 140/750 • **объем бака**, л - 35 • **клиренс**, мм - 120.

Эта малолитражка - совместный продукт концерна PSA Peugeot Citroen и компании Toyota. Хэтчбек выпускается на совместном предприятии в Словакии в трех лицах: как Peugeot 107, Citroen C1 и Toyota Aygo (послед-

ний в России не продается). Благодаря оригинальному дизайну машинка не смотрится дешево, однако обилие голого металла в салоне, слабая звукоизоляция и маломощный мотор выдают «бюджетность» модели.

1.0 Urban	хэтчбэк	3/4	Б-3	998	68	П	M5	155/65R14	161	14,2	3,8	*	*	2	*	*	*	AP	*		*	*	*	*	2/100	370 000
1.0 Trendy	хэтчбэк	3/4	Б-3	998	68	П	M5	155/65R14	161	14,2	3,8	*	*	2	*	*	*	AP	*		*	*	*	*	2/100	395 000
1.0 Trendy 2Tronic	хэтчбэк	3/4	Б-3	998	68	П	AM5+	155/65R14	161	14,2	3,8	*	*	2	*	*	*	AP	*		*	*	*	*	2/100	418 000



**207**  
**Снаряженная масса**, кг - 1150 • **полная масса**, кг - 1650 • **габариты** (длина/ширина/высота), мм - 4030/1720/1470 • **база**, мм - 2540 • **объем багажника**, л - 270/925 • **объем бака**, л - 50 • **клиренс**, мм - 140.

Преемник суперпопулярного 206-го выглядит очень по-взрослому. Производитель утверждает, что по габаритам, уровню комфорта, безопасности и богатству оснащения новинка может конкурировать

с автомобилями более высокого класса. Правда, при этом умалчивается, что за переход в более высокий класс покупателю придется неслабо заплатить: стоит 207-й недешево.

1.4 Urban	хэтчбэк	3/5	Б-4	1360	75	П	M5	185/65R15	167	15,6	6,3	*	*	2	*	*	*	AP	*		*	*	*	*	2/100	488 000
1.4 Urban	хэтчбэк	5/5	Б-4	1360	75	П	M5	185/65R15	167	15,6	6,3	*	*	2	*	*	*	AP	*		*	*	*	*	2/100	499 000
1.4 Active	хэтчбэк	3/5	Б-4	1360	90	П	M5	185/65R15	180	12,7	6,4	*	*	2	*	*	*	CD	*		*	*	*	*	2/100	528 000
1.4 Active	хэтчбэк	5/5	Б-4	1360	90	П	M5	185/65R15	180	12,7	6,4	*	*	2	*	*	*	CD	*		*	*	*	*	2/100	539 000
1.6 Premium AT	хэтчбэк	3/5	Б-4	1598	120	П	M6	185/65R15	200	9,6	6,9	*	*	2	*	*	*	CD	*		*	*	*	*	2/100	646 000
1.6 Premium AT	хэтчбэк	5/5	Б-4	1598	120	П	A5+	185/65R15	200	11,4	7,5	*	*	2	*	*	*	CD	*		*	*	*	*	2/100	657 000



**308**  
**Снаряженная масса**, кг - 1287 • **полная масса**, кг - 1815 • **габариты** (длина/ширина/высота), мм - 4276/1815/1498 • **база**, мм - 2608 • **объем багажника**, л - 348/1201 • **объем бака**, л - 60 • **клиренс**, мм - 130.

Главное визуальное отличие обновленного 308-го от доресталинговой модели - это уменьшенный «езв» фронтального воздухозаборника, немного измененные фары и фонари, а также «бумеранги» светодиодных

ходовых огней, опоясавших ниши противотуманок. При этом базовая версия «Пыжика» в кузове хэтчбэк лишилась части опций (боковые подушки, «музыка», кондиционер), став немного дешевле.

1.6 Access	хэтчбэк	5/5	Б-4	1598	120	П	M5	195/65R15	197	12,2	7,1	*	*	2	*	*	*	AP	*		*	*	*	*	3/100	549 000
1.6 Access AT	хэтчбэк	5/5	Б-4	1598	120	П	A4+	1																		



<b>Условные обозначения:</b>
Б бензиновый двигатель
Д дизельный двигатель
V V-образное расположение цилиндров
W W-образное расположение цилиндров

H оппозитное расположение цилиндров
П передний привод
З задний привод
4x4 полный привод
M механическая трансмиссия

A автоматическая трансмиссия
A+ автоматическая трансмиссия с возможностью ручного переключения передач
AM автоматизированная механическая трансмиссия
Var трансмиссия с клиноременным вариатором

Рад AM/FM-тюнер
CD/+ CD-ресверс/с чейнджером
Маг магнитола
АП аудиоподготовка
250* макс. скорость ограничена электроникой

## АВТОМОБИЛИ 2011 ГОДА КАТАЛОГ

Модель, модификация, исполнение	Кузов		Двигатель		Трансм.		Максимальная скорость, км/ч	Работон 0-100 км/ч, с	Средний расход топлива, л	Стандартное оснащение										Гарантия производителя, лет/тыс. км	Рекомендованная цена, руб.							
	Количество дверей/мест	Тип - количество цилиндров	Рабочий объем, см³	Мощность, л.с.	Привод	Коробка передач				Размер шин	ABS	ESP/ESC	Подушки безопасности, шт.	Круиз-контроль	Бортовой компьютер	Кондиционер	Климат-контроль	Очистители фар	Противотуманные фары			Аудиосистема	Литые диски	Кожаный салон	Регулировка сидений	Привод стеклоподъемников	Привод зеркал	Передние сиденья
1.6 HDi Active	хэтчбэк	5/5	Д-4	1560	92	П	M5	205/55R16	181	12.4	4.2	*	*	4	*	*	*	CD	*	*	*	*	*	*	*	*	3/100	678 000
1.6 HDi Active	хэтчбэк	5/5	Д-4	1560	115	П	M5	205/55R16	190	11.4	4.2	*	*	4	*	*	*	CD	*	*	*	*	*	*	*	*	3/100	698 000
1.6 Allure	хэтчбэк	5/5	Б-4	1598	120	П	M5	205/55R16	197	12.2	7.1	*	*	6	*	*	*	CD	*	*	*	*	*	*	*	*	3/100	692 000
1.6 Allure AT	хэтчбэк	5/5	Б-4	1598	120	П	A4+	205/55R16	188	13.8	7.3	*	*	6	*	*	*	CD	*	*	*	*	*	*	*	*	3/100	729 000
1.6T Allure AT	хэтчбэк	5/5	Б-4	1598	150	П	A6+	205/55R16	212	9.1	7.4	*	*	6	*	*	*	CD	*	*	*	*	*	*	*	*	3/100	819 000
1.6 HDi Allure	хэтчбэк	5/5	Д-4	1560	115	П	M6	205/55R16	190	11.4	4.2	*	*	6	*	*	*	CD	*	*	*	*	*	*	*	*	3/100	762 000
1.6 Access SW	универсал	5/5	Б-4	1598	120	П	M5	195/65R15	189	11.5	6.4	*	*	2	*	*	*	CD	*	*	*	*	*	*	*	*	2/100	659 000
1.6 Access SW AT	универсал	5/5	Б-4	1598	120	П	A4+	195/65R15	182	13.4	7.4	*	*	2	*	*	*	CD	*	*	*	*	*	*	*	*	2/100	696 000
1.6 Active SW	универсал	5/5	Б-4	1598	120	П	M5	205/55R16	189	11.5	6.4	*	*	4	*	*	*	CD	*	*	*	*	*	*	*	*	2/100	701 400
1.6 Active SW AT	универсал	5/5	Б-4	1598	120	П	A4+	205/55R16	182	13.4	7.4	*	*	4	*	*	*	CD	*	*	*	*	*	*	*	*	2/100	738 400
1.6T Active SW AT	универсал	5/5	Б-4	1598	150	П	A6+	205/55R16	210	9.6	7.4	*	*	4	*	*	*	CD	*	*	*	*	*	*	*	*	2/100	858 400
1.6 HDi Active SW	универсал	5/5	Д-4	1560	92	П	M6	205/55R16	177	12.9	4.5	*	*	4	*	*	*	CD	*	*	*	*	*	*	*	*	2/100	751 800
1.6 Allure AT	универсал	5/5	Б-4	1598	120	П	A4+	205/55R16	182	13.4	7.2	*	*	7	*	*	*	CD	*	*	*	*	*	*	*	*	2/100	802 000
1.6T AllureAT	универсал	5/5	Б-4	1598	150	П	A6+	205/55R16	210	9.6	7.4	*	*	7	*	*	*	CD	*	*	*	*	*	*	*	*	2/100	892 000

### 308 CC



**Снаряженная масса**, кг - 1450 • **полная масса**, кг - 1975 • **габариты** (длина/ширина/высота), мм - 4400/1815/1425 • **база**, мм - 2610 • **объем багажника**, л - 225/405 • **объем бака**, л - 60 • **клиренс**, мм - 120.

По сравнению с Peugeot 307 CC, колесная база новинки стала больше, что позволило добавить места для ног задних седоков. Пассажиры 308 CC смогут ездить с опущенным верхом даже в прохладную погоду: от простуды

их уберезит система Airwave, подающая теплый воздух к подголовникам передних сидений, а от пролажи ценных вещей из открытого салона защитят дистанционно запираемые бардачок и бокс на центральном тоннеле.

1.6 Sport Pack	купе-кабр.	2/4	Б-4	1598	150	П	M6	215/55R16	215	9.8	7.5	*	*	6	*	*	*	CD	*	*	*	*	*	*	*	2/100	1 036 000
1.6 Sport Pack AT	купе-кабр.	2/4	Б-4	1598	140	П	A4+	215/55R16	205	11.6	8.7	*	*	6	*	*	*	CD	*	*	*	*	*	*	*	2/100	1 073 000
1.6 Feline AT	купе-кабр.	2/4	Б-4	1598	140	П	A4+	225/45R17	205	11.6	8.7	*	*	6	*	*	*	CD	*	*	*	*	*	*	*	2/100	1 153 000

### RCZ



**Снаряженная масса**, кг - 1320 • **полная масса**, кг - 1725 • **габариты** (длина/ширина/высота), мм - 4285/1845/1360 • **база**, мм - 2610 • **объем багажника**, л - 320 • **объем бака**, л - 55 • **клиренс**, мм - 110.

Впервые за долгие годы компания Peugeot выпустила на рынок модель с кузовом купе, название которого, также впервые, не содержит числового индекса. Автомобиль построен на модифицированной платформе

Peugeot 308. По сравнению с «исходником» дорожный просвет купе уменьшен на 20 мм, центр тяжести - на 40 мм, а колея передней и задней осей расширена соответственно на 54 и 72 мм.

1.6 Sport	купе	2/4	Б-4	1598	156	П	M6	225/40R18	214	8.2	6.7	*	*	6	*	*	*	CD	*	*	*	*	*	*	*	2/100	1 340 800
1.6 Sport AT	купе	2/4	Б-4	1598	156	П	A6+	225/40R18	212	9.0	7.5	*	*	6	*	*	*	CD	*	*	*	*	*	*	*	2/100	1 377 800
1.6 Sport AT	купе	2/4	Б-4	1598	200	П	M6	225/40R18	231	7.6	7.0	*	*	6	*	*	*	CD	*	*	*	*	*	*	*	2/100	1 377 800

### 3008



**Снаряженная масса**, кг - 1400 • **полная масса**, кг - 2020 • **габариты** (длина/ширина/высота), мм - 4365/1837/1639 • **база**, мм - 2610 • **объем багажника**, л - 432/1241 • **объем бака**, л - 60 • **клиренс**, мм - 170.

Компактный кроссовер Peugeot отличается высокой посадкой и просторным салоном, объем которого можно визуально расширить за счет складной крыши. Доступ к багажнику открывает двусторчатая дверь. Дно

багажника с «секретом»: оно прикрито съемной платформой, которую можно фиксировать на трех разных уровнях, располагая поклажу в два этажа. Главный минус модели - отсутствие версии с полным приводом.

1.6 Confort Pack	универсал	5/5	Б-4	1598	120	П	M5	225/50R17	185	11.8	7.1	*	*	6	*	*	*	CD	*	*	*	*	*	*	*	3/100	769 000
1.6 Premium	универсал	5/5	Б-4	1598	120	П	M5	225/50R17	185	11.8	7.1	*	*	6	*	*	*	CD	*	*	*	*	*	*	*	3/100	814 000
1.6 Premium	универсал	5/5	Б-4	1598	156	П	M6	225/50R17	202	8.9	7.1	*	*	6	*	*	*	CD	*	*	*	*	*	*	*	3/100	914 000
1.6 Premium AT	универсал	5/5	Б-4	1598	156	П	A6+	225/50R17	202	9.5	7.7	*	*	6	*	*	*	CD	*	*	*	*	*	*	*	3/100	954 000

### 4007



**Снаряженная масса**, кг - 1645 • **полная масса**, кг - 2270 • **габариты** (длина/ширина/высота), мм - 4675/1805/1670 • **база**, мм - 2672 • **объем багажника**, л - 441/510/1686 • **объем бака**, л - 60 • **клиренс**, мм - 175.

Первый в истории французской марки автомобиль класса SUV стал результатом сотрудничества автоконцерна PSA Peugeot Citroen и компании Mitsubishi Motors. По сути, 4007-й - это перелицованный Mitsubishi

Outlander XL, получивший новый дизайн передней и задней частей кузова, иную цветовую гамму материалов отделки салона и турбодизельный мотор объемом 2,2 литра.

2.4 Premium	универсал	5/7	Б-4	2360	170	4x4	M5	215/70R16	200	10.4	9.4	*	*	6	*	*	*	CD	*	*	*	*	*	*	*	2/100	1 178 000
2.4 Premium CVT	универсал	5/7	Б-4	2360	170	4x4	Var	215/70R16	195	10.4	9.3	*	*	6	*	*	*	CD	*	*	*	*	*	*	*	2/100	1 218 000
2.2 Hdi Premium	универсал	5/7	Д-4	2179	160	4x4	M6	225/55R18	200	9.9	7.3	*	*	6	*	*	*	CD+	*	*	*	*	*	*	*	2/100	1 343 000
2.2 Hdi Premium AT	универсал	5/7	Д-4	2179	160	4x4	A6+	225/55R18	198	11.1	7.3	*	*	6	*	*	*	CD+	*	*	*	*	*	*	*	2/100	1 380 500
2.4 Premium Pack CVT	универсал	5/7	Б-4	2360	170	4x4	Var	245/45R18	195	10.4	9.3	*	*	6	*	*	*	CD+	*	*	*	*	*	*	*	2/100	1 425 500
2.2 Hdi Premium Pack AT	универсал	5/7	Д-4	2179	160	4x4	A6+	225/55R18	198	11.1	7.3	*	*	6	*	*	*	CD+	*	*	*	*	*	*	*	2/100	1 545 500

### Partner Tepee



**Снаряженная масса**, кг - 1400 • **полная масса**, кг - 2025 • **габариты** (длина/ширина/высота), мм - 4380/1810/1805 • **база**, мм - 2730 • **объем багажника**, л - 505/3000 • **объем бака**, л - 60 • **клиренс**, мм - 150.

В Терее будет удобно человеку любой комплекции: расстояние от двери до двери на уровне плеч составляет полтора метра, а от подушки сиденья до потолка - метр. Автомобиль имеет множество отсеков для хране-

ния и вместительный багажник, объем которого можно увеличить до тех кубометров, сняв задний диван. За доплату для Терее также можно заказать три отдельных сиденья заднего ряда.

1.6 Confort	универсал	4/5	Б-4	1587	90	П	M5	205/65R15	160	15.3	8.2	*	*	2	*	*	*	АП	*	*	*	*	*	*	*	2/100	618 000
1.6 Confort Pack	универсал	4/5	Б-4	1587	90	П	M5	215/55R16	160	15.3	8.2	*	*	2	*	*	*	АП	*	*	*	*	*	*	*	2/100	648 000

### PORSCHE

#### Boxster



**Снаряженная масса**, кг - 1275 • **полная масса**, кг - 1600 • **габариты** (длина/ширина/высота), мм - 4320/1780/1290 • **база**, мм - 2415 • **объем багажника**, л - 130/150 • **объем топливного бака**, л - 64.

В конце 2004 года в продаже появился обновленный Boxster, ставший легким в мире родстером с подушками безопасности, защищающими головы седоков. От предшественника его отличают расположенные от-

дельно от фар противотумканы, увеличенные воздухозаборники перед задними колесами и литые диски нового дизайна. Кроме того, моторы стали мощнее, а работа механических КП четче.

2.9	родстер	2/2	Б-Н6	2893	255	3	M6	205/50R17	260	6.1	9.5	*	*	4	*	*	*	CD	*	*	*	*	*	*	*	2/-	2 249 000
3.4 S	родстер	2/2	Б-Н6	3436	310	3	M6	205/50R17	272	5.4	10.6	*	*	4	*	*	*	CD	*	*	*	*	*	*	*	2/-	2 736 400

#### Sayman



**Снаряженная масса**, кг - 1340 • **полная масса**, кг - 1630 • **габариты** (длина/ширина/высота), мм - 4340/1800/1305 • **база**, мм - 2415 • **объем багажника**, л - 150/260 • **объем топливного бака**, л - 64.

Купе Sayman - новое имя и новая ветвь модельного ряда Porsche. Оппозитник, расположенный в средней части кузова, обеспечивает не только отличную динамику, но также идеальную развесовку между

осями, что отражается в исключительной маневренности модели. Одна из особенностей Sayman, вытекающая из его центрально-моторной компоновки, - наличие двух багажников, спереди и сзади.

2.9	купе	3/2	Б-Н6	2893	265	3	M6	235/40R18	265	6.0	9.6	*	*	4	*	*	*	CD	*	*	*	*	*	*	*	2/-	2 438 500
3.4 S	купе	3/2	Б-Н6	3436	320	3	M6	235/40R18	280	5.3	10.2	*	*	4	*	*	*	CD	*	*	*	*	*	*	*	2/-	3 010 500

#### 911



**Снаряженная масса**, кг - 1415 • **полная масса**, кг - 1820 • **габариты** (длина/ширина/высота), мм - 4435/1808/1310 • **база**, мм - 2350 • **объем багажника**, л - 135 • **объем топливного бака**, л - 64.

Дизайнеры Porsche возвращаются к истокам: на последней модификации 911-й вновь появились круглые фары! Автомобиль, как и прежде, выпускается с кузовами купе и кабриолет. Последний оснащается теми

же моторами, что и купе, и даже развивает одинаковую с ним максимальную скорость, несмотря на то, что установка складного верха и усиление кузова привели к увеличению массы на 85 кг.

3.6 Carrera	купе	2/2+2	Б-Н6	3614	345	3	M6	235/40R18	289	4.9	10.3	*	*	4	*	*	*	CD	*	*	*	*	*	*	*	2/-	4 036 400
3.8 Carrera S	купе	2/2+2	Б-Н6	3800	385	3	M6	235/40R18	302	4.7	10.6	*	*	4	*	*	*	CD	*	*	*	*	*	*	*	2/-	4 561 000



КАТАЛОГ АВТОМОБИЛИ 2011 ГОДА

Модель, модификация, исполнение	Кузов		Двигатель				Трансм.		Максимальная скорость, км/ч	Разгон 0-100 км/ч, с	Средний расход топлива, л	Стандартное оснащение																Рекомендованная цена, руб.
	Тип	Количество дверей/мест	Тип - количество цилиндров	Рабочий объем, см³	Мощность, л.с.	Привод	Коробка передач	Размер шин				ABS	ESP/ESC	Подушки безопасности, шт.	Круиз-контроль	Бортовой компьютер	Кондиционер	Климат-контроль	Очистители фар	Противотуманные фары	Аудиосистема	Литые диски	Кожаный салон	Сервоприводы	Подогрев	Гарантия производителя, лет/тыс. км		
3.6 Carrera Cabriolet	кабриолет	2/2+2	Б-Н6	3614	345	3	M6	235/40R18	289	4,9	10,4	*	*	4	*	*	*	CD	*	*	*	*	2/-	4 559 400				
3.8 Carrera S Cabriolet	кабриолет	2/2+2	Б-Н6	3800	385	3	M6	235/40R18	302	4,7	10,8	*	*	*	*	*	*	CD	*	*	*	*	2/-	5 092 800				
3.6 Carrera 4	купе	2/2+2	Б-Н6	3614	345	4x4	M6	235/40R18	284	5,0	10,6	*	*	*	*	*	*	CD	*	*	*	*	2/-	4 351 100				
3.8 Carrera 4S	купе	2/2+2	Б-Н6	3800	385	4x4	M6	235/40R18	297	4,7	11,0	*	*	*	*	*	*	CD	*	*	*	*	2/-	4 884 600				
3.6 Turbo	купе	2/2+2	Б-Н6	3600	480	4x4	M6	235/35R19	310	3,9	12,8	*	*	*	*	*	*	CD	*	*	*	*	2/-	6 946 200				
3.6 Turbo Cabriolet	кабриолет	2/2+2	Б-Н6	3600	480	4x4	M6	235/35R19	310	4,0	12,9	*	*	*	*	*	*	CD	*	*	*	*	2/-	7 479 800				
3.6 GT2	купе	2/2+2	Б-Н6	3600	530	4x4	M6	235/35R19	329	3,7	12,5	*	*	*	*	*	*	CD	*	*	*	*	2/-	9 195 600				

**Panamera**



Снаряженная масса, кг - 1770 • полная масса, кг - 2370 • габариты (длина/ширина/высота), мм - 4970/1931/1418 • база, мм - 2920 • объем багажника, л - 445/1263 • объем бака, л - 80 • клиренс, мм - 145.

Этот автомобиль открывает новую страницу летописи легендарной марки. Пятиметровый «грандтурер» Panamera имеет узнаваемые фамильные черты семейства спорткаров Porsche, но при этом предлагает гораздо больший

уровень комфорта, чем любой из его соплеменников. Модель оснащается V-образными моторами мощностью до 500 л. с., 7-ступенчатым «роботом» PDK (трансмиссия с двойным сцеплением) и системой полного привода.

4.8 S	хэтчбек	5/5	Б-V8	4806	400	3	M6	245/50R18	285	5,6	12,5	*	*	8	*	*	*	CD+	*	*	*	*	2/-	5 231 400
4.8 4S AT	хэтчбек	5/5	Б-V8	4806	400	4x4	AM7+	245/50R18	282	5,0	11,1	*	*	8	*	*	*	CD+	*	*	*	*	2/-	5 666 000
4.8 Turbo AT	хэтчбек	5/5	Б-V8	4806	500	4x4	AM7+	255/45R19	303	4,2	12,2	*	*	8	*	*	*	CD+	*	*	*	*	2/-	7 764 000

**Sayenne**



Снаряженная масса, кг - 2170 • полная масса, кг - 2800 • габариты (длина/ширина/высота), мм - 4846/1939/1705 • база, мм - 2895 • объем багажника, л - 670/1780 • объем бака, л - 85 • клиренс, мм - 210.

За счет новой облегченной системы полного привода Sayenne второго поколения «похудел» почти на два центнера. И это при том, что автомобиль подрос: длина увеличилась на 48 мм, а колесная база - на 40. Силовые

агрегаты кроссовера ощутимо «позеленели», умерив аппетит почти на четверть и не потеряв в мощности, а Sayenne и Sayenne S даже прибавили «лошадок». Плюс у модели впервые появился гибридный мотор.

3.6 AT	универсал	5/5	Б-V6	3598	300	4x4	A8+	255/55R18	230	7,8	9,9	*	*	6	*	*	*	CD	*	*	*	*	2/-	3 103 000
3.0 D AT	универсал	5/5	Д-V6	2967	240	4x4	A8+	255/55R18	218	7,8	7,4	*	*	6	*	*	*	CD	*	*	*	*	2/-	3 135 000
4.8 S AT	универсал	5/5	Б-V8	4806	400	4x4	A8+	255/55R18	258	5,9	10,5	*	*	6	*	*	*	CD	*	*	*	*	2/-	4 117 000
3.0 S Hybrid AT	универсал	5/5	Б-V6	2995	380	4x4	A8+	255/55R18	242	6,5	8,2	*	*	6	*	*	*	CD	*	*	*	*	2/-	4 430 000
4.8 Turbo AT	универсал	5/5	Б-V8	4806	500	4x4	A8+	265/50R19	278	4,7	11,5	*	*	6	*	*	*	CD	*	*	*	*	2/-	6 476 000

**RENAULT**

**Logan**



Снаряженная масса, кг - 975 • полная масса, кг - 1535 • габариты (длина/ширина/высота), мм - 4288/1740/1534 • база, мм - 2630 • объем багажника, л - 510 • объем бака, л - 50 • клиренс, мм - 155.

Обновленный седан получил не только более презентабельную внешность и облагороженный салон (здесь наконец появились нормальные ручки дверей), но и более широкую линейку двигателей. Так, мотор объе-

мом 1,6 литра теперь доступен в двух вариантах - мощностью 84 и 102 л.с. А с осени 2010 года российские покупатели Logan наконец получили возможность заказать версию с автоматом.

1.4 Authentique	седан	4/5	Б-4	1390	75	П	M5	165/80R14	162	13,0	6,9			1				АП					3/100	327 000
1.4 Expression	седан	4/5	Б-4	1390	75	П	M5	165/80R14	162	13,0	6,9			1				АП					3/100	358 000
1.6 Expression	седан	4/5	Б-4	1598	84	П	M5	165/80R14	175	11,5	7,3			1				АП					3/100	373 000
1.6 Expression	седан	4/5	Б-4	1598	102	П	M5	165/80R14	180	10,5	7,1			1				АП					3/100	395 000
1.6 Expression AT	седан	4/5	Б-4	1598	103	П	A4	165/80R14	175	11,7	8,4			1				АП					3/100	429 000
1.6 Prestige	седан	4/5	Б-4	1598	84	П	M5	185/65R15	175	11,5	7,3			1	*	*	*	АП					3/100	415 000
1.6 Prestige	седан	4/5	Б-4	1598	102	П	M5	185/65R15	180	10,5	7,1			1	*	*	*	АП					3/100	437 000
1.6 Prestige AT	седан	4/5	Б-4	1598	103	П	A4	185/65R15	175	11,7	8,4			1	*	*	*	АП					3/100	471 000

**Sandero**



Снаряженная масса, кг - 975 • полная масса, кг - 1470 • габариты (длина/ширина/высота), мм - 4020/1745/1535 • база, мм - 2590 • объем багажника, л - 320/1200 • объем бака, л - 50 • клиренс, мм - 155.

Этот хэтчбек шел до России долгие два года. В Европе данную модель можно было купить еще в 2008-м, а у нас продажи Sandero начались лишь весной 2010-го, после запуска его производства на столичном за-

воде «Автофрамос». Любопытно, что политика ценообразования на этот хэтчбек в России и Европе отличается. У нас Sandero стоит дороже соплатформенного седана Logan, а у них, наоборот, дешевле.

1.4 Authentique	хэтчбек	5/5	Б-4	1390	75	П	M5	165/80R14	162	13,0	6,9			1				АП					3/100	337 000
1.4 Expression	хэтчбек	5/5	Б-4	1390	75	П	M5	165/80R14	162	13,0	6,9			1				АП					3/100	368 000
1.6 Expression	хэтчбек	5/5	Б-4	1598	84	П	M5	165/80R14	175	11,5	7,3			1				АП					3/100	383 000
1.6 Expression	хэтчбек	5/5	Б-4	1598	102	П	M5	165/80R14	180	10,5	7,1			1				АП					3/100	405 000
1.6 Expression AT	хэтчбек	5/5	Б-4	1598	103	П	A4	165/80R14	175	11,7	8,4			1				АП					3/100	439 000
1.6 Prestige	хэтчбек	5/5	Б-4	1598	84	П	M5	185/65R15	175	11,5	7,3			1	*	*	*	АП					3/100	425 000
1.6 Prestige	хэтчбек	5/5	Б-4	1598	102	П	M5	185/65R15	180	10,5	7,1			1	*	*	*	АП					3/100	447 000
1.6 Prestige AT	хэтчбек	5/5	Б-4	1598	103	П	A4	185/65R15	175	11,7	8,4			1	*	*	*	АП					3/100	481 000

**Sandero Stepway**



Снаряженная масса, кг - 1090 • полная масса, кг - 1561 • габариты (длина/ширина/высота), мм - 4020/1745/1555 • база, мм - 2590 • объем багажника, л - 320/1200 • объем бака, л - 50 • клиренс, мм - 175.

От обычного Sandero «внедорожная» версия Stepway отличается увеличенным до 175 мм (+20 мм) дорожным просветом, защитной «юбкой» из матового пластика и рейлингами на крыше. В богатую, по меркам

«бюджетных» моделей, стандартную комплектацию Stepway входит ABS, пара эйрбэгов, кондиционер, подогрев сидений, противотуманки, 15-дюймовые литые диски и цвет «металлик». Среди опций - только магнитола.

1.6	хэтчбек	5/5	Б-4	1598	84	П	M5	165/80R14	163	12,4	7,6			2				АП					3/100	445 000
-----	---------	-----	-----	------	----	---	----	-----------	-----	------	-----	--	--	---	--	--	--	----	--	--	--	--	-------	---------

**Duster**



Снаряженная масса, кг - 1205 • полная масса, кг - 1705 • габариты (длина/ширина/высота), мм - 4315/1822/1625 • база, мм - 2673 • объем багажника, л - 475 (408) • объем бака, л - 50 • клиренс, мм - 205 (210).

Главное отличие Duster российской сборки от румынского аналога под маркой Dacia - это салон. На «русифицированную» модель ставится новая центральная консоль, отличающаяся более эстетичным дизайном

и лучшей эргономикой (в частности, изменилось месторасположение рычагов климатической системы). Кроме того, учитывая пожелания российских покупателей, кроссовер получил автомат.

1.6 Authentique	универсал	5/5	Б-4	1598	102	П	M5	215/65R16	164	11,5	7,5	*	*	1				АП					3/100	449 000
1.6 Authentique	универсал	5/5	Б-4	1598	102	4x4	M6	215/65R16	160	12,8	8,0	*	*	1				АП					3/100	499 000
1.6 Expression	универсал	5/5	Б-4	1598	102	П	M5	215/65R16	164	11,5	7,5	*	*	1				АП					3/100	492 000
1.6 Expression	универсал	5/5	Б-4	1598	102	4x4	M6	215/65R16	160	12,8	8,0	*	*	1				АП					3/100	542 000
1.6 Privilege	универсал	5/5	Б-4	1598	102	4x4	M6	215/65R16	160	12,8	8,0	*	*	1	*	*	*	АП					3/100	582 000
2.0 Expression AT	универсал	5/5	Б-4	1998	135	П	A4	215/65R16	н.д.	н.д.	н.д.	*	*	1				АП					3/100	566 000
2.0 Expression	универсал	5/5	Б-4	1998	135	4x4	M6	215/65R16	н.д.	н.д.	н.д.	*	*	1				АП					3/100	582 000
2.0 Privilege AT	универсал	5/5	Б-4	1998	135	П	A4	215/65R16	н.д.	н.д.	н.д.	*	*	1	*	*	*	АП					3/100	605 000
2.0 Privilege	универсал	5/5	Б-4	1998	135	4x4	M6	215/65R16	н.д.	н.д.	н.д.	*	*	1	*	*	*	АП					3/100	621 000
2.0 Luxe Privilege AT	универсал	5/5	Б-4	1998	135	П	A4	215/65R16	н.д.	н.д.	н.д.	*	*	1	*	*	*	АП					3/100	665 000
2.0 Luxe Privilege	универсал	5/5	Б-4	1998	135	4x4	M6	215/65R16	н.д.	н.д.	н.д.	*	*	1	*	*	*	АП					3/100	681 000
1.5 dCi Expression	универсал	5/5	Д-4	1461	90	4x4	M6	215/65R16	н.д.	н.д.	н.д.	*	*	1				АП					3/100	607 000
1.5 dCi Privilege	универсал	5/5	Д-4	1461	90	4x4																		



<b>Условные обозначения:</b>
Б бензиновый двигатель
Д дизельный двигатель
V V-образное расположение цилиндров
W W-образное расположение цилиндров

H оппозитное расположение цилиндров
П передний привод
З задний привод
4x4 полный привод
M механическая трансмиссия

A автоматическая трансмиссия
A+ автоматическая трансмиссия с возможностью ручного переключения передач
AM автоматизированная механическая трансмиссия
Var трансмиссия с клиноременным вариатором

Рад AM/FM-тюнер
CD/+ CD-ресивер/с чейнджером
Маг магнитола
АП аудиоподготовка
250+ макс. скорость ограничена электроникой

## АВТОМОБИЛИ 2011 ГОДА КАТАЛОГ

Модель, модификация, исполнение	Кузов	Двигатель	Трансм.	Максимальная скорость, км/ч	Работон 0-100 км/ч, с	Средний расход топлива, л	Стандартное оснащение													Гарантия производителя, лет/тыс. км	Рекомендованная цена, руб.
							ABS	ESP/ESC	Подушки безопасности, шт.	Круиз-контроль	Бортовой компьютер	Кондиционер	Климат-контроль	Очистители фар	Противотуманные фары	Аудиосистема	Литые диски	Кожаный салон	Сервоприводы		

### Symbol



**Снаряженная масса**, кг - 1036 • **полная масса**, кг - 1500 • **габариты** (длина/ширина/высота), мм - 4261/1640/1439 • **база**, мм - 2473 • **объем багажника**, л - 504 • **объем бака**, л - 50 • **клиренс**, мм - 140.

Чтобы избавиться от нападков эстетов, а заодно повысить продажи бюджетного седана Symbol, в компании Renault решили пойти на крайние меры – провести тотальный рестайлинг модели. В результате

у автомобиля изменился дизайн всех кузовных панелей и светотехники. «Пластик» пошла седану на пользу: Symbol стал выглядеть гораздо симпатичнее, хотя в остальном модель практически не изменилась.

1.4 Authentique	седан	4/5	Б-4	1390	98	П	M5	175/65R14	185	11.5	7.0	*	*	1	*	*	*	*	АП	*	*	*	*	*	3/100	464 000
1.4 Expression	седан	4/5	Б-4	1390	98	П	M5	175/65R14	185	11.5	7.0	*	*	2	*	*	*	*	АП	*	*	*	*	*	3/100	517 000
1.4 Expression AT	седан	4/5	Б-4	1390	98	П	A4	175/65R14	180	13.9	7.3	*	*	2	*	*	*	*	CD	*	*	*	*	*	3/100	547 000
1.6 Dynamique	седан	4/5	Б-4	1590	102	П	M5	175/65R14	190	10.5	6.8	*	*	2	*	*	*	*	CD	*	*	*	*	*	3/100	547 000
1.6 Dynamique AT	седан	4/5	Б-4	1590	102	П	A4	175/65R14	185	11.9	7.6	*	*	2	*	*	*	*	CD	*	*	*	*	*	3/100	577 000

### Clio



**Снаряженная масса**, кг - 1090 • **полная масса**, кг - 1580 • **габариты** (длина/ширина/высота), мм - 3955/1720/1495 • **база**, мм - 2575 • **объем багажника**, л - 290/1030 • **объем бака**, л - 55 • **клиренс**, мм - 120.

Дизайнеры Renault переработали форму светотехники и бамперов Clio, подогнав внешность хэтчбака под новые корпоративные стандарты марки. Помимо свежего экстерьера, сделанного с оглядкой на Renault

Megane последнего поколения, покупателей обновленного «Клио» должны привлечь новые варианты отделки интерьера, а также расширенный перечень дополнительного оборудования.

1.6 Confort	хэтчбэк	3/5	Б-4	1598	110	П	M5	185/60R15	190	10.2	6.6	*	*	6	*	*	*	*	АП	*	*	*	*	*	3/100	577 380
1.6 Confort	хэтчбэк	5/5	Б-4	1598	110	П	M5	185/60R15	190	10.2	6.6	*	*	6	*	*	*	*	АП	*	*	*	*	*	3/100	587 380
1.6 Confort AT	хэтчбэк	5/5	Б-4	1598	110	П	A4+	185/60R15	186	12.2	7.5	*	*	6	*	*	*	*	CD	*	*	*	*	*	3/100	627 380
1.6 Dynamique	хэтчбэк	5/5	Б-4	1598	110	П	M5	185/60R15	190	10.2	6.6	*	*	6	*	*	*	*	АП	*	*	*	*	*	3/100	617 380
1.6 Dynamique AT	хэтчбэк	3/5	Б-4	1598	110	П	A4+	185/60R15	186	12.2	7.5	*	*	6	*	*	*	*	CD	*	*	*	*	*	3/100	647 380
1.6 Dynamique AT	хэтчбэк	5/5	Б-4	1598	110	П	A4+	185/60R15	186	12.2	7.5	*	*	6	*	*	*	*	CD	*	*	*	*	*	3/100	657 380
2.0 Renault Sport	хэтчбэк	3/5	Б-4	1998	203	П	A4	215/45R17	225	6.9	8.2	*	*	6	*	*	*	*	CD	*	*	*	*	*	3/100	899 000

### Megane



**Снаряженная масса**, кг - 1280 • **полная масса**, кг - 1728 • **габариты** (длина/ширина/высота), мм - 4299/1804/1423 • **база**, мм - 2640 • **объем багажника**, л - 405/1160 • **объем бака**, л - 60 • **клиренс**, мм - 120.

Платформа предшественника, используемая в Megane 3-го поколения, претерпела ряд доработок. В частности, были увеличены ширина колеи и межосевое расстояние, за счет чего салон удалось сделать более просторным,

причем стало больше места не только для пассажиров, но и для багажа: объем грузового отсека увеличился на 75 литров. При этом автомобиль не только не растолстел, но и стал на 8 кг легче предшественника.

1.6 Authentique	хэтчбэк	5/5	Б-4	1598	106	П	M6	205/65R15	185	11.7	6.8	*	*	2	*	*	*	*	АП	*	*	*	*	*	3/100	569 000
1.6 Expression	хэтчбэк	5/5	Б-4	1598	106	П	M6	205/65R15	185	11.7	6.8	*	*	2	*	*	*	*	АП	*	*	*	*	*	3/100	631 000
1.6 Expression AT	хэтчбэк	5/5	Б-4	1598	106	П	A4	205/65R15	180	13.9	7.5	*	*	2	*	*	*	*	CD	*	*	*	*	*	3/100	663 000
1.6 Dynamique AT	хэтчбэк	5/5	Б-4	1598	106	П	A4	205/60R16	180	13.9	7.5	*	*	2	*	*	*	*	CD	*	*	*	*	*	3/100	696 000
1.6 Dynamique	хэтчбэк	3/5	Б-4	1598	106	П	M6	205/55R16	195	10.5	6.9	*	*	2	*	*	*	*	CD	*	*	*	*	*	3/100	707 000
2.0 Dynamique CVT	хэтчбэк	3/5	Б-4	1997	140	П	Var	205/55R16	195	10.3	7.6	*	*	2	*	*	*	*	CD	*	*	*	*	*	3/100	827 000
1.6 Privilege	хэтчбэк	3/5	Б-4	1598	106	П	M6	205/55R16	195	10.5	6.9	*	*	2	*	*	*	*	CD	*	*	*	*	*	3/100	747 000
2.0 Privilege CVT	хэтчбэк	3/5	Б-4	1997	140	П	Var	205/55 R16	195	10.3	7.6	*	*	2	*	*	*	*	CD	*	*	*	*	*	3/100	867 000

### Fluence



**Снаряженная масса**, кг - 1265 • **полная масса**, кг - 1725 • **габариты** (длина/ширина/высота), мм - 4620/1809/1479 • **база**, мм - 2703 • **объем багажника**, л - 530 • **объем бака**, л - 55 • **клиренс**, мм - 120.

Этот седан, собираемый на турецком заводе Oyak-Renault, настоящий акселерат: по габаритам он вплотную приблизился к новой «Лагуна», а по объему багажника обогнал не только старшую модель Renault, но и многих

других представителей D-сегмента! Непохож и уровень оснащения: в богатых комплектациях Fluence можно увидеть систему доступа «без ключей», двухзонный климат-контроль и кожаную отделку салона.

1.6 Authentique	седан	4/5	Б-4	1598	106	П	M5	205/65R15	183	11.9	6.8	*	*	2	*	*	*	*	АП	*	*	*	*	*	3/100	569 000
1.6 Confort	седан	4/5	Б-4	1598	106	П	M5	205/65R15	183	11.9	6.8	*	*	4	*	*	*	*	CD	*	*	*	*	*	3/100	606 000
1.6 Confort AT	седан	4/5	Б-4	1598	106	П	A4	205/65R15	180	13.9	7.5	*	*	4	*	*	*	*	CD	*	*	*	*	*	3/100	638 000
1.6 Expression	седан	4/5	Б-4	1598	106	П	M5	205/65R15	183	11.9	6.8	*	*	6	*	*	*	*	CD	*	*	*	*	*	3/100	631 000
1.6 Expression Auto	седан	4/5	Б-4	1598	106	П	A4	205/65R15	180	13.9	7.5	*	*	6	*	*	*	*	CD	*	*	*	*	*	3/100	663 000
2.0 Expression CVT	седан	4/5	Б-4	1997	140	П	Var	205/65R15	200	9.9	7.8	*	*	6	*	*	*	*	CD	*	*	*	*	*	3/100	751 000
1.6 Dynamique AT	седан	4/5	Б-4	1598	106	П	A4	205/60R16	180	13.9	7.5	*	*	6	*	*	*	*	CD	*	*	*	*	*	3/100	699 000
2.0 Dynamique CVT	седан	4/5	Б-4	1997	140	П	Var	205/60R16	200	9.9	7.8	*	*	6	*	*	*	*	CD	*	*	*	*	*	3/100	787 000

### Latitude



**Снаряженная масса**, кг - 1495 • **полная масса**, кг - 2050 • **габариты** (длина/ширина/высота), мм - 4887/1809/1483 • **база**, мм - 2762 • **объем багажника**, л - 477 • **объем бака**, л - 70 • **клиренс**, мм - 120.

Этот седан имеет корейские корни – он построена на базе модели SM5, выпускаемой совместным предприятием Renault-Samsung, но при этом отличается от агрегатного донора оригинальным дизайном и настройка-

ми шасси. Автомобиль получился довольно крупным: он на 20 см длиннее седана Renault Laguna, но несмотря на большие габариты, стоит Latitude дешевле.

2.0 Expression CVT	седан	4/5	Б-4	1997	139	П	Var	215/55R16	186	11.9	8.3	*	*	6	*	*	*	*	CD	*	*	*	*	*	3/100	835 000
2.0 Dynamique CVT	седан	4/5	Б-4	1997	139	П	Var	215/55R16	186	11.9	8.3	*	*	6	*	*	*	*	CD	*	*	*	*	*	3/100	895 000
2.0 Dynamique Confort CVT	седан	4/5	Б-4	1997	139	П	Var	215/55R16	186	11.9	8.3	*	*	6	*	*	*	*	CD	*	*	*	*	*	3/100	955 000
2.5 Dynamique Confort AT	седан	4/5	Б-6	2495	177	П	A6+	215/55R16	209	10.7	9.7	*	*	6	*	*	*	*	CD	*	*	*	*	*	3/100	1 085 000
2.0 Privilege CVT	седан	4/5	Б-4	1997	139	П	Var	225/50R17	186	11.9	8.3	*	*	6	*	*	*	*	CD	*	*	*	*	*	3/100	1 015 000
2.5 Privilege AT	седан	4/5	Б-6	2495	177	П	A6+	225/50R17	209	10.7	9.7	*	*	6	*	*	*	*	CD	*	*	*	*	*	3/100	1 145 000

### Laguna Coupé



**Снаряженная масса**, кг - 1480 • **полная масса**, кг - 1950 • **габариты** (длина/ширина/высота), мм - 4640/1810/1400 • **база**, мм - 2695 • **объем багажника**, л - 425/875 • **объем бака**, л - 66 • **клиренс**, мм - 120.

Дебют двухдверной версии «Лагуны» состоялся осенью 2008 года. По сравнению с соплатформенным хэтчбэком, купе отличается более изящными формами, а также чуть лучшей управляемостью. По части

динамики у обеих моделей паритет, чего не скажешь про цену: Laguna Coupé стоит заметно дороже обычной Laguna, при том, что последняя выигрывает у двухдверки по части практичности.

2.0T Dynamique AT	купе	2/4	Б-4	1997	170	П	A6+	215/50R17	220	9.2	8.8	*	*	6	*	*	*	*	CD	*	*	*	*	*	3/100	1 293 500
2.0 dCi Dynamique AT	купе	2/4	Д-4	1995	150	П	A6+	215/50R17	212	9.8	7.0	*	*	6	*	*	*	*	CD	*	*	*	*	*	3/100	1 336 500

**СРАВНЕНИЕ АВТОМОБИЛЕЙ**  
 Теперь на сайте [www.5koleso.ru](http://www.5koleso.ru) вы можете сравнить выбранные в каталоге автомобили по техническим параметрам и цене!

РЕКЛАМА  
[www.5koleso.ru/catalogue/compare/](http://www.5koleso.ru/catalogue/compare/)

НОВЫЙ СЕРВИС НА САЙТЕ ЖУРНАЛА 5КОЛЕСО

Блог [blog.5koleso.ru](http://blog.5koleso.ru)

РЕКЛАМА  
 5КОЛЕСО

**Где купить Porsche**  
**ОЛИМПАВТО** (812) 313-0007

**Где купить Renault**  
**ABC-моторс** (495) 363-0000  
**Мосрентсервис** (495) 975-7797  
**Автопродукт** (812) 777-0880



Модель, модификация, исполнение	Кузов		Двигатель		Трансм.		Стандартное оснащение														Сервоприводы	Подогрев		Гарантия производителя, лет/тыс. км	Рекомендованная цена, руб.					
	Тип	Количество дверей/мест	Тип – количество цилиндров	Рабочий объем, см³	Мощность, л.с.	Привод	Коробка передач	Размер шин	Максимальная скорость, км/ч	Расход 0-100 км/ч, с	Средний расход топлива, л	ABS	ESP/ESC	Подушки безопасности, шт.	Круиз-контроль	Бортовой компьютер	Кондиционер	Климат-контроль	Очистители фар	Противотуманные фары		Аудиосистема	Литые диски			Кожаный салон	Регулировка сидений	Привод стеклоподъемников	Привод зеркал	Передние сиденья

**Scenic**



**Снаряженная масса**, кг - 1395 • **полная масса**, кг - 2110 • **габариты** (длина/ширина/высота), мм - 4345/1845/1635 • **база**, мм - 2705 • **объем багажника**, л - 437/1835 • **объем бака**, л - 60 • **клиренс**, мм - 120.

Создатели «Scenica» 3-го поколения взяли самое лучшее от его предшественника, устранив имеющиеся недостатки. В салоне мини-вэна стало больше места для пассажиров и поклажи (4 «тайника» в полу, до 4-х

боксов под сиденьями, 9-литровый бак на центральной консоли). В сравнении водителя появились цифровая панель приборов с цветным TFT-дисплеем и камера заднего вида.

1.6 Authentique	мини-вэн	5/5	Б-4	1598	110	П	М6	205/60R16	185	12,6	7,4	*	*	4	*	*	*	*	*	CD	*	*	*	*	*	*	*	*	3/100	730 000
1.6 Expression	мини-вэн	5/5	Б-4	1598	110	П	М6	205/60R16	185	12,6	7,4	*	*	6	*	*	*	*	*	CD	*	*	*	*	*	*	*	3/100	765 000	
2.0 Expression CVT	мини-вэн	5/5	Б-4	1997	138	П	Var	205/60R16	190	10,6	7,9	*	*	6	*	*	*	*	*	CD	*	*	*	*	*	*	3/100	875 000		

**Koleos**



**Снаряженная масса**, кг - 1622 • **полная масса**, кг - 2150 • **габариты** (длина/ширина/высота), мм - 4520/1855/1695 • **база**, мм - 2690 • **объем багажника**, л - 2690 • **объем бака**, л - 65 • **клиренс**, мм - 205.

Koleos – модель интернациональная. Дизайн разрабатывался в техническом центре Renault под Парижем, инжинирингом ходовой части (в основе платформа Nissan X-Trail последнего поколения) занимались

японцы, а выпускают Koleos в Корее, на совместном предприятии Renault Samsung в Бусане. Выбор места производства неслучаен: на одном конвейере с «французом» собирают его близнеца – кроссовер Samsung QM5.

2.5 Expression	универсал	5/5	Б-4	2488	170	4x4	М6	225/60R17	193	9,3	9,6	*	*	2	*	*	*	*	*	CD	*	*	*	*	*	*	*	3/100	999 000
2.5 Dynamique	универсал	5/5	Б-4	2488	170	4x4	М6	225/60R17	193	9,3	9,6	*	*	6	*	*	*	*	*	CD	*	*	*	*	*	*	*	3/100	1 049 000
2.5 Dynamique Confort CVT	универсал	5/5	Б-4	2488	170	4x4	Var	225/60R17	188	10,3	9,6	*	*	6	*	*	*	*	*	CD	*	*	*	*	*	*	3/100	1 119 000	
2.5 Luxe Privilege CVT	универсал	5/5	Б-4	2488	170	4x4	Var	225/60R17	188	10,3	9,6	*	*	6	*	*	*	*	*	CD	*	*	*	*	*	*	3/100	1 159 000	
2.0 dCi Dynamique Confort AT	универсал	5/5	Д-4	1995	150	4x4	А6+	225/60R17	181	12,3	7,9	*	*	6	*	*	*	*	*	CD	*	*	*	*	*	*	3/100	1 214 000	

**Kangoo**



**Снаряженная масса**, кг - 1337 • **полная масса**, кг - 1923 • **габариты** (длина/ширина/высота), мм - 4210/1830/1820 • **база**, мм - 2700 • **объем багажника**, л - 660/2870 • **объем бака**, л - 60 • **клиренс**, мм - 180.

Kangoo – настоящая находка для тех, кому нужен небольшой, но вместительный автомобиль, способный одинаково успешно выступать как в роли семейного авто, так и развозного фургона. Правда,

стоит учесть, что негруженый Kangoo ощутимо потряхивает на неровностях (сказывается усиленная «грузовая» подвеска), зато как при этом он рвет со светофоров!

1.6 Authentique	универсал	5/5	Б-4	1598	84	П	М5	195/65R15	158	10,6	8,1	*	*	1	*	*	*	*	AP	*	*	*	*	*	*	*	3/100	580 000
1.6 Expression	универсал	5/5	Б-4	1598	84	П	М5	195/65R15	158	10,6	8,1	*	*	2	*	*	*	*	CD	*	*	*	*	*	*	*	3/100	640 000

**SEAT**

**Ibiza**



**Снаряженная масса**, кг - 999 • **полная масса**, кг - 1500 • **габариты** (длина/ширина/высота), мм - 4052/1693/1445 • **база**, мм - 2469 • **объем багажника**, л - 292 • **объем бака**, л - 45 • **клиренс**, мм - 110.

Яркий дизайн, комфортабельный салон, отличные ходовые качества и высокий уровень безопасности (5 звезд Euro NCAP) делают Ibiza сильным игроком на рынке малолитражек. Неплохо бежит даже вер-

сия с мотором 1.2. Стандартная комплектация не очень богата, зато все версии Ibiza оснащены дисковыми тормозами «покрыгу», ABS, штормками безопасности и креплениями Isofix.

1.2 Reference	хэтчбэк	3/5	Б-3	1198	70	П	М5	175/70R14	163	15,0	5,9	*	*	4	*	*	*	*	AP	*	*	*	*	*	*	*	2/-	505 400
1.2 Reference	хэтчбэк	5/5	Б-3	1198	70	П	М5	185/60R15	163	15,0	5,9	*	*	4	*	*	*	*	AP	*	*	*	*	*	*	*	2/-	515 900
1.4 Reference	хэтчбэк	3/5	Б-4	1390	85	П	М5	185/60R15	175	12,2	6,2	*	*	4	*	*	*	*	AP	*	*	*	*	*	*	*	2/-	595 300
1.4 Reference	хэтчбэк	5/5	Б-4	1390	85	П	М5	185/60R15	175	12,2	6,2	*	*	4	*	*	*	*	AP	*	*	*	*	*	*	*	2/-	600 300

**Leon**



**Снаряженная масса**, кг - 1205 • **полная масса**, кг - 1785 • **габариты** (длина/ширина/высота), мм - 4315/1770/1460 • **база**, мм - 2578 • **объем багажника**, л - 340/1165 • **объем топливного бака**, л - 55.

В облике этой модели, дополняя друг друга, соседствуют фундаментальность и экспрессия. Бывший шеф-дизайнер Seat Вальтер де Сильва постарался от души. С эстетической точки зрения интерьер вполне

на уровне, да и с эргономической что надо. На Seat Leon устанавливаются два фольксвагенских двигателя: 1,6-литровый мощностью 102 л.с. и 2,0-литровый FSI мощностью 150 л.с.

1.6 Advance	хэтчбэк	5/5	Б-4	1599	102	П	М5	205/55R16	184	11,7	7,4	*	*	6	*	*	*	*	CD	*	*	*	*	*	*	*	2/-	739 900
2.0 FSI Luxury AT	хэтчбэк	5/5	Б-4	1999	150	П	А6+	205/55R16	208	9,4	8,4	*	*	6	*	*	*	*	CD	*	*	*	*	*	*	*	2/-	1 070 000
2.0 TDI Style DSG	хэтчбэк	5/5	Д-4	1986	140	П	AM6+	205/55R16	205	9,3	7,9	*	*	6	*	*	*	*	CD	*	*	*	*	*	*	*	2/-	1 089 863

**Altea**



**Снаряженная масса**, кг - 1320 • **полная масса**, кг - 1920 • **габариты** (длина/ширина/высота), мм - 4280/1770/1570 • **база**, мм - 2469 • **объем багажника**, л - 410/1320 • **объем топливного бака**, л - 55.

Altea – первенец основанного в 2002 году подразделения Audi Brand Group, куда вошла компания Seat. Имя этой модели, традиционно для Seat, дали «географическое»: Altea – живописная местность

в Валенсии. Автомобиль является представителем нового класса Multi Sport Vehicle (MSV), в котором объединены достоинства однообъемного кузова и характерной для «Seatов» спортивности.

1.6 Advance	компакт-вэн	5/5	Б-4	1599	102	П	М5	205/55R16	181	12,8	7,6	*	*	6	*	*	*	*	CD	*	*	*	*	*	*	*	2/-	765 900
2.0 FSI Fashion AT	компакт-вэн	5/5	Б-4	1999	150	П	А6+	205/55R16	203	10,1	8,9	*	*	6	*	*	*	*	CD	*	*	*	*	*	*	*	2/-	1 010 000
2.0 TDI Style DSG	компакт-вэн	5/5	Д-4	1986	140	П	AM6+	205/55R16	201	9,8	7,5	*	*	6	*	*	*	*	CD	*	*	*	*	*	*	*	2/-	1 202 955

**Altea Freetrack**



**Снаряженная масса**, кг - 1531 • **полная масса**, кг - н.д. • **габариты** (длина/ширина/высота), мм - 4493/1788/1622 • **база**, мм - 2576 • **объем багажника**, л - 409 • **объем топливного бака**, л - 55.

Первый кроссовер в истории испанского автопрома создан на базе мини-вэна Seat Altea XL. Модель Freetrack отличает увеличенный на 40 мм дорожный просвет, защитный обвес из пластика, агрессивный возду-

хозаборник в переднем бампере и полноприводная трансмиссия, распределяющая крутящий момент между осями при помощи муфты Haldex (она блокируется при пробуксовке колес одной из осей).

2.0 TFSI Medium DSG	мини-вэн	5/5	Б-4	1984	200	П	AM6+	225/45R17	216	7,7	8,2	*	*	6	*	*	*	*	CD	*	*	*	*	*	*	*	2/-	1 332 171
2.0 TFSI Premium	мини-вэн	5/5	Б-4	1984	200	4x4	М6	225/45R17	214	7,5	9,4	*	*	6	*	*	*	*	CD	*	*	*	*	*	*	*	2/-	1 332 171

**SKODA**

**Fabia**



**Снаряженная масса**, кг - 1040 • **полная масса**, кг - 1555 • **габариты** (длина/ширина/высота), мм - 3999/1640/1500 • **база**, мм - 2460 • **объем багажника**, л - 300/1160 • **объем бака**, л - 45 • **клиренс**, мм - 140.

У Fabia наконец-то появилось узнаваемое лицо, выделяющее автомобиль среди будничного городского потока. Благодаря приятному дизайну у чешской малолитражки есть шансы завоевать сердца молодых поку-

пателей, которые раньше отдавали предпочтение моделям конкурентов. К другим достоинствам этой модели относятся отличная управляемость и просторный салон с качественной отделкой.

1.2 Classic	хэтчбэк	5/5	Б-3	1198	70	П	М5	165/70R14	163	14,9	5,9	*	*	1	*	*	*	*	AP	*	*	*	*	*	*	*	3/100	399 000
1.2 Ambiente	хэтчбэк	5/5	Б-3	1198	70	П	М5	165/70R14	163	14,9	5,9	*	*	2	*	*	*	*	AP	*	*	*	*	*	*	*	3/100	424 000
1.4 Ambiente	хэтчбэк	5/5	Б-4	1390	86	П	М5	165/70R14	174	12,3	6,5	*	*	2	*	*	*	*	AP	*	*	*	*	*	*	*	3/100	464 000
1.6 Ambiente	хэтчбэк	5/5	Б-4	1598	105	П	М5	165/70R14	190	10,9	6,9	*	*	2	*	*	*	*	AP	*	*	*	*	*	*	*	3/100	509 000
1.6 Ambiente AT	хэтчбэк	5/5	Б-4	1598	105	П	А6+	195/55R15	185	11,5	7,6	*	*	2	*	*	*	*	AP	*	*	*	*	*	*	*	3/100	539 000
1.4 Elegance	хэтчбэк	5/5	Б-4	1390	86	П	М5	195/55R15	174	12,3	6,5	*	*	2	*	*	*	*	AP	*	*	*	*	*	*	*	3/100	544 000
1.6 Elegance	хэтчбэк	5/5	Б-4	1598	105	П	М5	195/55R15	190	10,9	6,9	*	*	2	*	*	*	*	AP	*	*	*	*	*	*	*	3/100	589 000
1.6 Elegance AT	хэтчбэк	5/5	Б-4	1598	105	П	А6+	195/55R15	185	11,5	7,6	*	*	2	*	*	*	*	AP	*	*	*	*	*	*	*	3/100	619 000
1.4 RS DSG	хэтчбэк	5/5	Б-4	1390	180	П	AM7+	205/45R16	н.д.	н.д.	н.д.	*	*	2	*	*	*	*	AP	*	*	*	*	*	*	*	3/100	799 000
1.2 Ambiente	универсал	5/5	Б-3	1198	70	П	М5	165/70R14	163	14,9	5,9	*	*	2	*	*	*	*	AP	*	*	*	*	*	*	*	3/100	499 000
1.4 Ambiente	универсал	5/5	Б-4	1390	86	П	М5	165/70R14	174	12,3	6,5	*	*	2	*	*	*	*	AP	*	*	*	*	*	*	*	3/100	539 000
1.6 Ambiente	универсал	5/5	Б-4	1598	105	П	М5	165/70R14	190	10,9	6,9	*	*	2	*	*	*	*	AP	*	*	*	*	*	*	*	3/100	584 000
1.4 Sport	универсал	5/5	Б-4	1390	86	П	М5	195/55R15	174	12,3	6,5	*	*	2	*	*	*	*	AP									







Модель, модификация, исполнение	Кузов		Двигатель		Трансм.		Размер шин	Максимальная скорость, км/ч	Разгон 0-100 км/ч, с	Средний расход топлива, л	Стандартное оснащение										Сервоприводы	Подогрев	Гарантия производителя, лет/тыс. км	Рекомендованная цена, руб.		
	Тип	Количество дверей/мест	Тип - количество цилиндров	Рабочий объем, см³	Мощность, л.с.	Привод					Коробка передач	ABS	ESP/ESC	Подушки безопасности, шт.	Круиз-контроль	Бортовой компьютер	Кондиционер	Климат-контроль	Очистители фар	Противотуманные фары					Аудиосистема	Литые диски

**Yeti**



**Снаряженная масса**, кг - 1345 • **полная масса**, кг - 1890 • **габариты** (длина/ширина/высота), мм - 4223/1793/1691 • **база**, мм - 2578 • **объем багажника**, л - 322/1665 • **объем бака**, л - 60 • **клиренс**, мм - 180.

Кроссовер Skoda на 200 мм короче соплатформенного VW Tiguan. Впрочем, благодаря большой колесной базе в салоне достаточно места для комфортного размещения пяти пассажиров, а максимальный объем багаж-

ника при снятых сиденьях заднего ряда составляет внушительные 1760 литров. Как и Tiguan, новинка Skoda доступна не только со всеми ведущими колесами, но и в «бюджетном» варианте с приводом на переднюю ось.

1.2 TSI Active	универсал	5/5	Б-4	1197	105	П	M6	215/60R16	175	11,8	6,4	*	*	2	*	*	*	АП	*	*	*	*	*	*	*	3/100	729 000
1.2 TSI Active DSG	универсал	5/5	Б-4	1197	105	П	AM7+	215/60R16	173	12,0	6,4	*	*	2	*	*	*	АП	*	*	*	*	*	*	*	3/100	789 000
1.8 TSI Active	универсал	5/5	Б-4	1798	152	4x4	M6	215/60R16	196	8,7	8,0	*	*	2	*	*	*	АП	*	*	*	*	*	*	*	3/100	929 000
1.2 TSI Ambition	универсал	5/5	Б-4	1197	105	П	M6	215/60R16	175	11,8	6,4	*	*	2	*	*	*	АП	*	*	*	*	*	*	*	3/100	779 000
1.2 TSI Ambition DSG	универсал	5/5	Б-4	1197	105	П	AM7+	215/60R16	173	12,0	6,4	*	*	2	*	*	*	АП	*	*	*	*	*	*	*	3/100	839 000
1.8 TSI Ambition	универсал	5/5	Б-4	1798	152	4x4	M6	215/60R16	196	8,7	8,0	*	*	2	*	*	*	АП	*	*	*	*	*	*	*	3/100	979 000
1.2 TSI Experience DSG	универсал	5/5	Б-4	1197	105	П	AM7+	225/50R17	173	12,0	6,4	*	*	4	*	*	*	АП	*	*	*	*	*	*	*	3/100	899 000
1.8 TSI Experience	универсал	5/5	Б-4	1798	152	4x4	M6	225/50R17	196	8,7	8,0	*	*	4	*	*	*	АП	*	*	*	*	*	*	*	3/100	1 039 000
2.0 TDI Experience	универсал	5/5	Д-4	1968	140	4x4	AM7+	225/50R17	190	9,9	6,1	*	*	4	*	*	*	АП	*	*	*	*	*	*	*	3/100	1 139 000

**SSANGYONG**

**New Actyon**



**Снаряженная масса**, кг - 1666 • **полная масса**, кг - 2180 • **габариты** (длина/ширина/высота), мм - 4410/1830/1675 • **база**, мм - 2650 • **объем багажника**, л - 486 • **объем бака**, л - 57 • **клиренс**, мм - 180.

Эта модель стала первым кроссовером Ssang Yong с несущим кузовом. По сравнению с рамной конструкцией, такое решение позволило уменьшить массу автомобиля, понизить центр тяжести (что в свою очередь

положительно отразилось на управляемости), а также значительно улучшить уровень пассивной безопасности. Еще одно новшество - появление моноприводной модификации SUV с передними ведущими колесами.

2.0D Original	универсал	5/5	Д-4	1998	149	П	M6	215/65R16	н.д.	н.д.	н.д.	*	*	2	*	*	*	АП	*	*	*	*	*	*	*	3/100	799 000
2.0D Original AT	универсал	5/5	Д-4	1998	149	П	A6+	215/65R16	н.д.	н.д.	н.д.	*	*	2	*	*	*	АП	*	*	*	*	*	*	*	3/100	866 000
2.0D Elegance AT	универсал	5/5	Д-4	1998	149	П	A6+	215/65R16	н.д.	н.д.	н.д.	*	*	6	*	*	*	АП	*	*	*	*	*	*	*	3/100	939 000
2.0D Original	универсал	5/5	Д-4	1998	149	4x4	M6	215/65R16	н.д.	н.д.	н.д.	*	*	2	*	*	*	АП	*	*	*	*	*	*	*	3/100	879 000
2.0D Original AT	универсал	5/5	Д-4	1998	149	4x4	A6+	215/65R16	н.д.	н.д.	н.д.	*	*	2	*	*	*	АП	*	*	*	*	*	*	*	3/100	939 000
2.0D Elegance+ AT	универсал	5/5	Д-4	1998	149	4x4	A6+	215/65R16	н.д.	н.д.	н.д.	*	*	6	*	*	*	АП	*	*	*	*	*	*	*	3/100	1 029 000
2.0D Original	универсал	5/5	Д-4	1998	175	П	M6	215/65R16	179	н.д.	6,0	*	*	2	*	*	*	АП	*	*	*	*	*	*	*	3/100	829 000
2.0D Original AT	универсал	5/5	Д-4	1998	175	П	A6+	215/65R16	186	н.д.	6,4	*	*	2	*	*	*	АП	*	*	*	*	*	*	*	3/100	889 000
2.0D Elegance AT	универсал	5/5	Д-4	1998	175	П	A6+	215/65R16	186	н.д.	6,4	*	*	6	*	*	*	АП	*	*	*	*	*	*	*	3/100	959 000
2.0D Elegance+	универсал	5/5	Д-4	1998	175	4x4	M6	215/65R16	179	н.д.	7,3	*	*	6	*	*	*	АП	*	*	*	*	*	*	*	3/100	999 000
2.0D Elegance+ AT	универсал	5/5	Д-4	1998	175	4x4	A6+	215/65R16	186	н.д.	7,5	*	*	6	*	*	*	АП	*	*	*	*	*	*	*	3/100	1 059 000
2.0D Luxury AT	универсал	5/5	Д-4	1998	175	4x4	A6+	225/60R17	186	н.д.	7,5	*	*	6	*	*	*	АП	*	*	*	*	*	*	*	3/100	1 149 000
2.0D Premium AT	универсал	5/5	Д-4	1998	175	4x4	A6+	225/55R18	186	н.д.	7,5	*	*	6	*	*	*	АП	*	*	*	*	*	*	*	3/100	1 199 000

**Actyon Sports**



**Снаряженная масса**, кг - 1912 • **полная масса**, кг - 2740 • **габариты** (длина/ширина/высота), мм - 4965/1900/1755 • **база**, мм - 3060 • **объем багажника**, л - н.д. • **объем бака**, л - 75 • **клиренс**, мм - 190.

Кузов пикапа Actyon Sports установлен на пространственной раме, которая имеет специальную трехслоную конструкцию. В передней подвеске использована схема из двойных поперечных рычагов, сза-

ди - неразрезной мост на 5-рычажной подвеске и винтовых пружинах. Полноприводная система Part Time дополнена демультипликатором, который помогает преодолевать особо сложные участки бездорожья.

2.0 Xdi Original	пикап	4/5	Д-4	1998	141	4x4	M5	225/75R16	161	15,5	8,0	*	*	1	*	*	*	АП	*	*	*	*	*	*	*	3/100	649 000
2.0 Xdi Comfort	пикап	4/5	Д-4	1998	141	4x4	M5	225/75R16	161	15,5	8,0	*	*	1	*	*	*	АП	*	*	*	*	*	*	*	3/100	745 000
2.0 Xdi Elegance	пикап	4/5	Д-4	1998	141	4x4	M5	225/75R16	161	15,5	8,0	*	*	2	*	*	*	АП	*	*	*	*	*	*	*	3/100	765 000
2.0 Xdi Elegance AT	пикап	4/5	Д-4	1998	141	4x4	A4+	225/75R16	165	17,5	8,7	*	*	2	*	*	*	АП	*	*	*	*	*	*	*	3/100	815 000
2.0 Xdi Luxury AT	пикап	4/5	Д-4	1998	141	4x4	A4+	225/75R16	165	17,5	8,7	*	*	2	*	*	*	АП	*	*	*	*	*	*	*	3/100	889 000

**Kyron**



**Снаряженная масса**, кг - 1929 • **полная масса**, кг - 2530 • **габариты** (длина/ширина/высота), мм - 4660/1880/1755 • **база**, мм - 2740 • **объем багажника**, л - 625/2322 • **объем бака**, л - 80 • **клиренс**, мм - 200.

Кроссовер Kyron сочетает в себе качества внедорожника и комфортабельного легкового автомобиля. Достаточно большой дорожный просвет и подключаемый полный привод облегчают эксплуатацию автомобиля

в непростых дорожно-климатических условиях России. Просторный салон SsangYong Kyron отличается высоким качеством сборки, дорогими материалами отделки и богатым базовым оснащением.

2.0 Xdi Original	универсал	5/5	Д-4	1998	141	4x4	M5	225/75R16	167	16,2	8,1	*	*	2	*	*	*	АП	*	*	*	*	*	*	*	3/100	849 000
2.0 Xdi Comfort	универсал	5/5	Д-4	1998	141	4x4	M5	225/75R16	167	16,2	8,1	*	*	2	*	*	*	АП	*	*	*	*	*	*	*	3/100	895 000
2.0 Xdi Comfort AT	универсал	5/5	Д-4	1998	141	4x4	A4+	225/75R16	166	н.д.	8,7	*	*	2	*	*	*	АП	*	*	*	*	*	*	*	3/100	960 000
2.0 Xdi Elegance AT	универсал	5/5	Д-4	1998	141	4x4	A4+	225/75R16	166	н.д.	8,7	*	*	4	*	*	*	АП	*	*	*	*	*	*	*	3/100	1 039 000
2.3 Original	универсал	5/5	Б-4	2295	150	4x4	M5	225/75R16	167	12,8	11,0	*	*	2	*	*	*	АП	*	*	*	*	*	*	*	3/100	799 000
2.3 Comfort	универсал	5/5	Б-4	2295	150	4x4	M5	225/75R16	167	12,8	11,0	*	*	2	*	*	*	АП	*	*	*	*	*	*	*	3/100	860 000
2.3 Comfort AT	универсал	5/5	Б-4	2295	150	4x4	A6+	225/75R16	164	н.д.	11,5	*	*	2	*	*	*	АП	*	*	*	*	*	*	*	3/100	929 000
2.3 Elegance AT	универсал	5/5	Б-4	2295	150	4x4	A6+	225/75R16	164	н.д.	11,5	*	*	4	*	*	*	АП	*	*	*	*	*	*	*	3/100	1 005 000

**Rexton II**



**Снаряженная масса**, кг - 1986 • **полная масса**, кг - 2760 • **габариты** (длина/ширина/высота), мм - 4720/1870/1830 • **база**, мм - 2820 • **объем багажника**, л - 780/1910 • **объем бака**, л - 80 • **клиренс**, мм - 250.

Среднеразмерный корейский Mercedes-Benz. Автомобиль имеет прочную рамную конструкцию и постоянный полный привод, позволяющий при жела-

нии «помесить грязь». Производство Rexton налажено в России на предприятии «Соллерс Дальний Восток», находящимся недалеко от исторической родины SsangYong, во Владивостоке.

2.7 Xdi Original	универсал	5/5	Д-4	2696	165	4x4	M5	255/70R16	177	13,2	9,0	*	*	2	*	*	*	АП	*	*	*	*	*	*	*	3/100	1 049 000
2.7 Xdi Comfort AT	универсал	5/5	Д-4	2696	165	4x4	A5+	255/70R16	170	13,4	9,8	*	*	2	*	*	*	АП	*	*	*	*	*	*	*	3/100	1 192 000
2.7 Xdi Elegance AT	универсал	5/5	Д-4	2696	165	4x4	A5+	255/70R16	170	13,4	9,8	*	*	2	*	*	*	АП	*	*	*	*	*	*	*	3/100	1 257 000
2.7 XVT Luxury AT	универсал	5/5	Д-4	2696	186	4x4	A5+	255/70R16	171	13,4	9,2	*	*	4	*	*	*	АП	*	*	*	*	*	*	*	3/100	1 340 000
3.2 Luxury AT	универсал	5/5	Б-6	3199	220	4x4	A5+	255/65R18	182	12,8	14,2	*	*	4	*	*	*	АП	*	*	*	*	*	*	*	3/100	1 279 000

**SUBARU**

**Impreza XV**



**Снаряженная масса**, кг - 1440 • **полная масса**, кг - 1910 • **габариты** (длина/ширина/высота), мм - 4430/1770/1570 • **база**, мм - 2615 • **объем багажника**, л - 300/1130 • **объем бака**, л - 60 • **клиренс**, мм - 185.



**Условные обозначения:**

Б	бензиновый двигатель
Д	дизельный двигатель
V	V-образное расположение цилиндров
W	W-образное расположение цилиндров

H	оппозитное расположение цилиндров
П	передний привод
З	задний привод
4x4	полный привод
M	механическая трансмиссия

A	автоматическая трансмиссия
A+	автоматическая трансмиссия с возможностью ручного переключения передач
AM	автоматизированная механическая трансмиссия
Вар	трансмиссия с клиноременным вариатором

Рад	AM/FM-тюнер
CD/+	CD-ресивер/с чейнджером
Маг	магнитола
АП	аудиоподготовка
250*	макс. скорость ограничена электроникой

## АВТОМОБИЛИ 2011 ГОДА КАТАЛОГ

Модель, модификация, исполнение	Кузов		Двигатель		Трансм.		Максимальная скорость, км/ч	Работон 0-100 км/ч, с	Средний расход топлива, л	Стандартное оснащение										Сервоприводы	Подогрев	Гарантия производителя, лет/тыс. км	Рекомендованная цена, руб.			
	Количество дверей/мест	Тип - количество цилиндров	Рабочий объем, см³	Мощность, л.с.	Привод	Коробка передач				Размер шин	ABS	ESP/ESC	Подушки безопасности, шт.	Круиз-контроль	Бортовой компьютер	Кондиционер	Климат-контроль	Очистители фар	Противотуманные фары					Аудиосистема	Литые диски	Кожаный салон

### Impreza WRX



**Снаряженная масса**, кг - 1410 • **полная масса**, кг - 1920 • **габариты** (длина/ширина/высота), мм - 4415/1740/1475 • **база**, мм - 2620 • **объем багажника**, л - н.д. • **объем бака**, л - 60 • **клиренс**, мм - 155.

«Горячая» модификация Subaru Impreza давно стала культовой. И это не удивительно: по сути, в салоне официального дилера Subaru можно купить раллийный болид, в котором нет разве что клетки безопасности и прочих

«приблуд», свойственных для машин, участвующих в профессиональных гонках. Впрочем, при необходимости все это можно докупить, превратив своей WRX в настоящий спортивный.

2.5	хэтчбек	5/5	Б-Н4	2457	265	4x4	M5	225/45R17	209	5,8	10,4	*	*	6	*	*	*	CD+	*	*	*	*	*	*	*	*	3/100	1483 200
2.5 Sti	хэтчбек	5/5	Б-Н4	2457	300	4x4	M6	245/40R18	250	5,2	10,3	*	*	6	*	*	*	CD+	*	*	*	*	*	*	*	*	3/50	2 125 600
2.5 Sti AT	хэтчбек	5/5	Б-Н4	2457	300	4x4	A5+	245/40R18	250	н.д.	н.д.	*	*	6	*	*	*	CD+	*	*	*	*	*	*	*	*	3/50	2 088 600
2.5	седан	4/5	Б-Н4	2457	265	4x4	M5	225/45R17	209	5,8	10,4	*	*	6	*	*	*	CD+	*	*	*	*	*	*	*	*	3/100	1 500 000
2.5 Sti	седан	4/5	Б-Н4	2457	300	4x4	M6	245/40R18	250	5,2	10,3	*	*	6	*	*	*	CD+	*	*	*	*	*	*	*	*	3/50	2 150 700
2.5 Sti AT	седан	4/5	Б-Н4	2457	300	4x4	A5+	245/40R18	250	н.д.	н.д.	*	*	6	*	*	*	CD+	*	*	*	*	*	*	*	*	3/50	2 113 700

### Legacy



**Снаряженная масса**, кг - 1420 • **полная масса**, кг - 2010 • **габариты** (длина/ширина/высота), мм - 4730/1780/1505 • **база**, мм - 2745 • **объем багажника**, л - 485 • **объем бака**, л - 64 • **клиренс**, мм - 150.

Помимо нового шасси, позволившего сделать автомобиль более комфортабельным, Legacy получил новый турбомотор, созданный на базе атмосферного «оппозитника» объемом 2,5 литра. Этот 265-сильный агре-

гат имеет необычную конструкцию: для снижения центра тяжести турбина наддува расположена в его нижней части. Также седан получил новую бесступенчатую трансмиссию для моторов мощностью 150 и 167 л.с.

2.0i	седан	4/5	Б-Н4	1994	150	4x4	M6	215/50R17	210	9,5	8,5	*	*	4	*	*	*	CD+	*	*	*	*	*	*	*	*	3/100	1 199 200
2.0i CVT	седан	4/5	Б-Н4	1994	150	4x4	Вар	215/50R17	203	11,1	8,0	*	*	4	*	*	*	CD+	*	*	*	*	*	*	*	*	3/100	1 257 000
2.5i CVT	седан	4/5	Б-Н4	2457	167	4x4	Вар	215/50R17	210	10,3	8,0	*	*	6	*	*	*	CD+	*	*	*	*	*	*	*	*	3/100	1 362 100
2.5i Sport CVT	седан	4/5	Б-Н4	2457	167	4x4	Вар	225/70R18	210	10,3	8,0	*	*	6	*	*	*	CD+	*	*	*	*	*	*	*	*	3/100	1 390 800
2.5GT AT	седан	4/5	Б-Н4	2457	265	4x4	A5+	225/70R18	245	8,4	10,6	*	*	6	*	*	*	CD+	*	*	*	*	*	*	*	*	3/100	1 698 500

### Outback



**Снаряженная масса**, кг - 1495 • **полная масса**, кг - 2010 • **габариты** (длина/ширина/высота), мм - 4730/1820/1605 • **база**, мм - 2745 • **объем багажника**, л - 525/1725 • **объем бака**, л - 64 • **клиренс**, мм - 200.

Основой для «Аутбека» последнего поколения стала новая платформа с увеличенным межосевым расстоянием и двухрычажной задней подвеской. По сравнению с предшественником, колесная база и высота

кузова полноприводного универсала увеличились на 8 см, что вкупе с 5-сантиметровой прибавкой по ширине обеспечило более комфортные условия обитания пассажиров и 10%-ный прирост объема багажника.

2.5i	универсал	5/5	Б-Н4	2457	173	4x4	M6	215/60R17	201	9,6	9,7	*	*	6	*	*	*	CD+	*	*	*	*	*	*	*	*	3/100	1 363 500
2.5i CVT	универсал	5/5	Б-Н4	2457	173	4x4	Вар	215/60R17	198	10,4	9,9	*	*	6	*	*	*	CD+	*	*	*	*	*	*	*	*	3/100	1 421 300
3.6R AT	универсал	5/5	Б-Н6	3630	249	4x4	A5+	225/45R18	230	7,5	10,7	*	*	6	*	*	*	CD+	*	*	*	*	*	*	*	*	3/100	1 959 100

### Forester



**Снаряженная масса**, кг - 1480 • **полная масса**, кг - 2015 • **габариты** (длина/ширина/высота), мм - 4560/1780/1700 • **база**, мм - 2615 • **объем багажника**, л - 450/1660 • **объем бака**, л - 60 • **клиренс**, мм - 215.

По сравнению с предшественником, Forester последнего поколения заметно подрос, став в один ряд с Mitsubishi Outlander XL. Колесная база новинки увеличилась более чем на 9 см, обеспечив больший запас про-

странства для колен задних пассажиров. Дорожный просвет «Лесничего» увеличен до 215 мм на 2,0-литровой версии, и до 220-225 мм – на модификации с мотором 2.5.

2.0XS	универсал	5/5	Б-Н4	1994	150	4x4	M5	215/65R16	184	11,0	8,4	*	*	6	*	*	*	CD+	*	*	*	*	*	*	*	*	3/100	1 037 700
2.0XS AT	универсал	5/5	Б-Н4	1994	150	4x4	A4+	215/65R16	185	12,7	8,4	*	*	6	*	*	*	CD+	*	*	*	*	*	*	*	*	3/100	1 067 700
2.5XS	универсал	5/5	Б-Н4	2457	172	4x4	M5	225/55R17	184	10,4	9,3	*	*	6	*	*	*	CD+	*	*	*	*	*	*	*	*	3/100	1 276 200
2.5XS AT	универсал	5/5	Б-Н4	2457	172	4x4	A4+	225/55R17	182	11,0	9,6	*	*	6	*	*	*	CD+	*	*	*	*	*	*	*	*	3/100	1 306 200
2.5XT	универсал	5/5	Б-Н4	2457	230	4x4	M5	225/55R17	214	7,1	10,5	*	*	6	*	*	*	CD+	*	*	*	*	*	*	*	*	3/100	1 332 100
2.5XT AT	универсал	5/5	Б-Н4	2457	230	4x4	A4+	225/55R17	207	7,9	10,5	*	*	6	*	*	*	CD+	*	*	*	*	*	*	*	*	3/100	1 372 100

### Tribeca



**Снаряженная масса**, кг - 1925 • **полная масса**, кг - 2830 • **габариты** (длина/ширина/высота), мм - 4830/1880/1690 • **база**, мм - 2710 • **объем багажника**, л - 616/1219 • **объем бака**, л - 64 • **клиренс**, мм - 210.

Название кроссовера Subaru позаимствовано у модного местечка в Нью-Йорке, где располагается куча бутиков и арт-галерей (сокращенно от Triangle Below Canal Street – «треугольник ниже Canal Street»).

Появившись на рынке, Tribeca имела трехсекционную решетку радиатора, однако после рестайлинга ее заменили на обычную односекционную решетку, попутно установив новые фары и задние фонари.

3.6R Auto	универсал	5/5	Б-Н6	3630	258	4x4	A5+	255/55R18	207	8,9	11,6	*	*	6	*	*	*	CD+	*	*	*	*	*	*	*	*	3/100	2 087 300
3.6R Auto	универсал	5/7	Б-Н6	3630	258	4x4	A5+	255/55R18	207	8,9	11,6	*	*	6	*	*	*	CD+	*	*	*	*	*	*	*	*	3/100	2 163 800

### SUZUKI

#### Splash



**Снаряженная масса**, кг - 975 • **полная масса**, кг - 1485 • **габариты** (длина/ширина/высота), мм - 3715/1680/1590 • **база**, мм - 2360 • **объем багажника**, л - 225/1050 • **объем бака**, л - 45 • **клиренс**, мм - 140.

Малолитражка Splash является преемником Suzuki Wagon R – бестселлера японского рынка в классе «кей-каров». По сравнению с угловатым «вагоном», новинка стала не только гораздо симпатичнее, но и про-

сторнее: длина автомобиля выросла более чем на 20 см! Экономичные бензиновые двигатели расходуют в среднем не более пяти литров горючего на 100 километров пути.

1.2 GLS	хэтчбек	5/5	Б-4	1242	94	П	M5	185/60R15	175	12,8	5,5	*	*	4	*	*	*	CD	*	*	*	*	*	*	*	*	3/100	489 000
1.2 GLS AT	хэтчбек	5/5	Б-4	1242	94	П	A4	185/60R15	170	14,9	5,9	*	*	4	*	*	*	CD	*	*	*	*	*	*	*	*	3/100	540 000

#### Swift



**Снаряженная масса**, кг - 960 • **полная масса**, кг - 1480 • **габариты** (длина/ширина/высота), мм - 3850/1695/1510 • **база**, мм - 2430 • **объем багажника**, л - 210/890 • **объем бака**, л - 45 • **клиренс**, мм - 140.

Этот Swift так похож на своего предшественника, что лишь возросшие габариты (хэтчбек прибавил 9 см в длину) позволяют с уверенностью сказать, что в Suzuki разработали новую модель, а не обновили старую.

Широкое использование высокопрочных сталей позволило сделать кузов легче и жестче, что положительно сказалось как на безопасности автомобиля, так и на его управляемости.

1.2 GL	хэтчбек	5/5	Б-4	1242	94	П	M6	175/65R15	165	12,3	5,0	*	*	6	*	*	*	CD	*	*	*	*	*	*	*	*	3/100	559 000
1.2 GL AT	хэтчбек	5/5	Б-4	1242	94	П	A4	175/65R15	160	13,5	5,6	*	*	6	*	*	*	CD	*	*	*	*	*	*	*	*	3/100	599 000
1.2 GLX AT	хэтчбек	5/5	Б-4	1242	94	П	A4	185/55R16	160	13,5	5,6	*	*	6	*	*	*	CD	*	*	*	*	*	*	*	*	3/100	639 000

**Где купить SsangYong**

Ю.С. Импекс	(495) 980-7101
Пандора	(812) 325-2020
Эльва Моторс	(812) 379-9091

**Где купить Subaru**

[www.rrt.ru](http://www.rrt.ru)

**Санкт-Петербург:**  
 Subaru Центр Лахта (812) 999-9999  
 Subaru Центр Пулково (812) 999-9999  
 Subaru Центр Шувапово (812) 999-9999

**Вологда:** Subaru Центр Вологда (8172) 51-51-51  
**Ярославль:** PPT-Ярославль (4852) 67-67-67  
**Мурманск:** PPT-Мурманск (8152) 999-9999  
**Архангельск:** PPT-Архангельск (8182) 49-49-49  
**Петрозаводск:** PPT-Петрозаводск (8142) 250-250  
**Воронеж:** PPT-Воронеж (4732) 333-999

Реклама



КАТАЛОГ АВТОМОБИЛИ 2011 ГОДА

Модель, модификация, исполнение	Кузов		Двигатель				Трансм.		Размер шин	Максимальная скорость, км/ч	Разгон 0-100 км/ч, с	Средний расход топлива, л	Стандартное оснащение										Сервоприводы	Подогрев	Гарантия производителя, лет/тыс. км	Рекомендованная цена, руб.
	Тип	Количество дверей/мест	Тип - количество цилиндров	Рабочий объем, см³	Мощность, л.с.	Привод	Коробка передач	ABS					ESP/ESC	Подушки безопасности, шт.	Круиз-контроль	Бортовой компьютер	Кондиционер	Климат-контроль	Очистители фар	Противотуманные фары	Аудиосистема	Литые диски				

**SX-4**



**Снаряженная масса**, кг - 1245 • **полная масса**, кг - 1670 • **габариты** (длина/ширина/высота), мм - 4150/1755/1605 • **база**, мм - 2500 • **объем багажника**, л - 253/1045 • **объем бака**, л - 50 • **клиренс**, мм - 175.

Хетчбэк, стилизованный под компактный кроссовер, может похвастаться большим дорожным просветом, защитной «юбкой» из некрашеного пластика и наличием полноприводной модификации.

Вне зависимости от типа привода Suzuki SX-4 оснащается как механической, так и автоматической трансмиссией. Мотор предлагается только один – бензиновый, объемом 1,6 литра и мощностью 107 л.с.

1.6 GL	хетчбэк	5/5	Б-4	1586	112	П	M5	205/60R16	185	10,7	6,8	*	*	2	*	*	АП	*	*	*	*	*	*	*	3/100	609 000
1.6 GLX	хетчбэк	5/5	Б-4	1586	112	П	M5	205/60R16	185	10,7	6,8	*	*	2	*	*	CD	*	*	*	*	*	*	*	3/100	673 000
1.6 GLX AT	хетчбэк	5/5	Б-4	1586	112	П	A4	205/60R16	175	12,3	7,6	*	*	6	*	*	CD	*	*	*	*	*	*	*	3/100	709 000
1.6 GLX 4WD	хетчбэк	5/5	Б-4	1586	112	4x4	M5	205/60R16	175	11,5	7,1	*	*	6	*	*	CD	*	*	*	*	*	*	*	3/100	749 000
1.6 GLX 4WD AT	хетчбэк	5/5	Б-4	1586	112	4x4	A4	205/60R16	170	13,1	7,5	*	*	6	*	*	CD	*	*	*	*	*	*	*	3/100	809 000

**SX-4 Sedan**



**Снаряженная масса**, кг - 1165 • **полная масса**, кг - 1610 • **габариты** (длина/ширина/высота), мм - 4490/1730/1545 • **база**, мм - 2500 • **объем багажника**, л - 515 • **объем бака**, л - 50 • **клиренс**, мм - 165.

Главное преимущество седана SX4 перед соплатформенным хетчбеком – более вместительный багажник. Благодаря увеличенному на треть метра заднему свесу его объем вдвое превышает показатели 5-двер-

ной модели. Кроме того, стоит такой автомобиль ощутимо дешевле. В «пассиве» Suzuki SX4 Sedan – уменьшенный на 10 мм дорожный просвет и отсутствие версии с полным приводом.

1.6 GL	седан	4/5	Б-4	1586	112	П	M5	195/65R15	180	10,7	6,8	*	*	2	*	*	АП	*	*	*	*	*	*	*	3/100	599 000
1.6 GL AT	седан	4/5	Б-4	1586	112	П	A4	195/65R15	170	12,3	7,6	*	*	2	*	*	АП	*	*	*	*	*	*	*	3/100	629 000
1.6 GLX	седан	4/5	Б-4	1586	112	П	M5	195/65R15	180	10,7	6,8	*	*	6	*	*	CD+	*	*	*	*	*	*	*	3/100	669 000
1.6 GLX AT	седан	4/5	Б-4	1586	112	П	A4	195/65R15	170	12,3	7,6	*	*	6	*	*	CD+	*	*	*	*	*	*	*	3/100	699 000

**Jimny**



**Снаряженная масса**, кг - 1135 • **полная масса**, кг - 1420 • **габариты** (длина/ширина/высота), мм - 3645/1600/1705 • **база**, мм - 2250 • **объем багажника**, л - 85/620 • **объем бака**, л - 40 • **клиренс**, мм - 190.

Несмотря на более чем скромные размеры, Jimny скроен по тому же принципу, что и его большие внедорожные братья. Полный привод с раздаточной коробкой и прочная рамная конструкция делают его

настоящим «проходимцем», правда, силенок скромной 1,3-литровой бензиновой «четверки» хватает далеко не всегда, а более мощные агрегаты на этого малыша не устанавливаются.

1.3	универсал	3/4	Б-4	1328	86	4x4	M5	205/70R15	140	16,8	7,3	*	*	2	*	*	CD	*	*	*	*	*	*	*	3/100	679 000
1.3 AT	универсал	3/4	Б-4	1328	86	4x4	A4	205/70R15	135	18,5	7,8	*	*	2	*	*	CD	*	*	*	*	*	*	*	3/100	709 000

**Grand Vitara**



**Снаряженная масса**, кг - 1505 • **полная масса**, кг - 2070 • **габариты** (длина/ширина/высота), мм - 4470/1810/1695 • **база**, мм - 2640 • **объем багажника**, л - 398/1389 • **объем бака**, л - 66 • **клиренс**, мм - 205.

Новый Grand Vitara, так же, как и его предшественник, выпускается с 3- и 5-дверным кузовом. Внедорожник предлагается с 4-цилиндровыми двигателями объемом 1,6 и 2,0 литра. Мотор 1,6, установи-

ваемый на «трехдверку», идет только в паре с механической коробкой передач. Пятидверная версия оснащена двухлитровым мотором и за дополнительную плату может комплектоваться 4-ступенчатым автоматом.

1.6	универсал	3/5	Б-4	1586	106	4x4	M5	225/70R16	160	14,4	8,7	*	*	6	*	*	CD	*	*	*	*	*	*	*	3/100	829 000
2.4 AT	универсал	3/5	Б-4	2393	169	4x4	A4	225/65R17	170	11,5	9,4	*	*	6	*	*	CD+	*	*	*	*	*	*	*	3/100	1 019 000
2.0	универсал	5/5	Б-4	1995	140	4x4	M5	225/70R16	175	12,5	8,4	*	*	6	*	*	CD	*	*	*	*	*	*	*	3/100	989 000
2.0 AT	универсал	5/5	Б-4	1995	140	4x4	A4	225/70R16	170	13,6	8,9	*	*	6	*	*	CD	*	*	*	*	*	*	*	3/100	1 029 000
2.4	универсал	5/5	Б-4	2393	169	4x4	M5	225/65R17	175	12,0	9,7	*	*	6	*	*	CD	*	*	*	*	*	*	*	3/100	1 089 000
2.4 AT	универсал	5/5	Б-4	2393	169	4x4	A4	225/65R17	175	12,0	9,7	*	*	6	*	*	CD	*	*	*	*	*	*	*	3/100	1 139 000
2.4 AT	универсал	5/5	Б-4	2393	169	4x4	A4	225/65R17	175	12,0	9,7	*	*	6	*	*	CD+	*	*	*	*	*	*	*	3/100	1 239 000

**Kizashi**



**Снаряженная масса**, кг - 1470 • **полная масса**, кг - 2000 • **габариты** (длина/ширина/высота), мм - 4650/1820/1480 • **база**, мм - 2700 • **объем багажника**, л - 461 • **объем бака**, л - 63 • **клиренс**, мм - 145.

Основной «козырь» первого в истории Suzuki среднеразмерного седана – это полноприводная трансмиссия (последнее поколение системы i-AWD), которой лишены многие конкуренты. Пока «Кизаши» представ-

лен с одним мотором – бензиновой «четверкой» объемом 2,4 литра, но позже появятся варианты и с менее мощными двигателями, а также экономичный гибрид.

2.4 STD	седан	4/5	Б-4	2393	178	П	M6	215/60R16	215	7,8	7,9	*	*	7	*	*	CD	*	*	*	*	*	*	*	3/100	995 000
2.4 SDLX CVT	седан	4/5	Б-4	2393	178	П	Var	235/45R18	205	8,8	8,0	*	*	7	*	*	CD	*	*	*	*	*	*	*	3/100	1 199 000
2.4 SDLX CVT	седан	4/5	Б-4	2393	178	4x4	Var	235/45R18	205	8,8	8,3	*	*	7	*	*	CD	*	*	*	*	*	*	*	3/100	1 279 000

**TAGAZ**

**Vortex Estina**



**Снаряженная масса**, кг - 1290 • **полная масса**, кг - 1665 • **габариты** (длина/ширина/высота), мм - 4552/1750/1483 • **база**, мм - 2711 • **объем багажника**, л - н. д. • **объем бака**, л - 55 • **клиренс**, мм - 124.

Седан гольф-класса, выпускаемый в Таганроге по лицензии китайской компании Chery (прежде эта модель продавалась в России как Chery Fora) отличают современный дизайн, неплохое качество сборки, а также

богатое базовое оснащение. Современные бензиновые двигатели серии Asteco, разработанные в сотрудничестве с австрийской фирмой AVL, «заточены» под работу на 92-м бензине.

2.0	седан	4/5	Б-4	1971	129	П	M5	195/55R15	185	11,0	6,8	*	*	4	*	*	CD	*	*	*	*	*	*	*	3/100	469 900
-----	-------	-----	-----	------	-----	---	----	-----------	-----	------	-----	---	---	---	---	---	----	---	---	---	---	---	---	---	-------	---------

**Tager**



**Снаряженная масса**, кг - 1790 • **полная масса**, кг - 2515 • **габариты** (длина/ширина/высота), мм - 4330/1841/1840 • **база**, мм - 2480 • **объем багажника**, л - 350/1200 • **объем бака**, л - 70 • **клиренс**, мм - 195.

Таганрогский автозавод приобрел у южнокорейской компании SsangYong права на выпуск внедорожника Korando. Модель, переименованная в Tagaz Tager, использует лицензионную агрегатную базу Mercedes-Benz

(двигатель и трансмиссия) и имеет классическую для внедорожников компоновку: кузов на лонжеронной раме плюс подключаемый полный привод с понижающей передачей.

2.3 STD	универсал	3/5	Б-4	2295	150	З	M5	235/70R16	165	12,5	10,2	*	*	1	*	*	АП	*	*	*	*	*	*	*	3/100	519 900
2.3 DLX	универсал	3/5	Б-4	2295	150	4x4	M5	235/70R16	165	12,5	10,2	*	*	2	*	*	CD	*	*	*	*	*	*	*	3/100	609 900
3.2 DLX AT	универсал	3/5	Б-4	2295	150	4x4	A4	235/70R16	170	10,9	15,9	*	*	2	*	*	CD	*	*	*	*	*	*	*	3/100	675 900
2.3 DLX	универсал	5/5	Б-4	2295	150	4x4	M5	235/70R16	165	н.д.	н.д.	*	*	2	*	*	CD	*	*	*	*	*	*	*	3/100	729 900

**TOYOTA**

**Corolla**



**Снаряженная масса**, кг - 1300 • **полная масса**, кг - 1735 • **габариты** (длина/ширина/высота), мм - 4545/1760/1470 • **база**, мм - 2600 • **объем багажника**, л - 450 • **объем бака**, л - 55 • **клиренс**, мм - 150.

Toyota Corolla 10-го поколения стала походить на свою «старшую сестру» Camry. Причем сходство прослеживается не только во внешности: по запасу пространства в салоне, уровню шума и вибрации, а также плав-

ности хода новинка стала ближе к седанам бизнес-класса, значительно превосходя своих ближайших конкурентов. Все Corolla, предназначенные для российского рынка, будут выпускаться в Японии.

1.33 Comfort	седан	4/5	Б-4	1329	101	П	M6	195/65R15	180	13,1	5,8	*	*	4	*	*	CD	*	*	*	*	*	*	*	3/100	599 000
1.6 Comfort+	седан	4/5	Б-4	1598	124	П	M6	205/55R16	195	10,4	6,9	*	*	4	*	*	CD	*	*	*	*	*	*	*	3/100	647 000
1.6 Comfort+ AT	седан	4/5	Б-4	1598	124	П	A4+	205/55R16	183	11,9	7,2	*	*	4	*	*	CD	*	*	*	*	*	*	*	3/100	679 000
1.6 Elegance AT	седан	4/5	Б-4	1598	124	П	A4+	205/55R16	183	11,9	7,2	*	*	7	*	*	CD	*	*	*	*	*	*	*	3/100	749 000
1.6 Prestige AT	седан	4/5	Б-4	1598	124	П	A4+	205/55R16	183	11,9	7,2	*	*	7	*	*	CD	*	*	*	*	*	*	*	3/100	797 000

**Auris**



**Снаряженная масса**, кг - 1295 • **полная масса**, кг - 1720 • **габариты** (длина/ширина/высота), мм - 4245/1760/1515 • **база**, мм - 2600 • **объем багажника**, л - 350/761 • **объем бака**, л - 55 • **клиренс**, мм - 140.

Подвеска Auris достаточно жесткая, однако благодаря таким настройкам обеспечивается отменная управляемость. Хотя материалы внутренней отделки не самые дорогие, этот недостаток сглаживается оригинальным

дизайном интерьера. По запасу внутреннего пространства хетчбэк Toyota является одним из лидеров в классе. За безопасность для пассажиров Auris (как и новая Corolla), получил высшую оценку Euro NCAP.



<b>Условные обозначения:</b>	
Б	бензиновый двигатель
Д	дизельный двигатель
V	V-образное расположение цилиндров
W	W-образное расположение цилиндров

H	оппозитное расположение цилиндров
П	передний привод
З	задний привод
4x4	полный привод
M	механическая трансмиссия

A	автоматическая трансмиссия
A+	автоматическая трансмиссия с возможностью ручного переключения передач
AM	автоматизированная механическая трансмиссия
Var	трансмиссия с клиноременным вариатором

Рад	AM/FM-тюнер
CD/+	CD-ресивер/с чейнджером
Маг	магнитола
АП	аудиоподготовка
250*	макс. скорость ограничена электроникой

## АВТОМОБИЛИ 2011 ГОДА КАТАЛОГ

Модель, модификация, исполнение	Кузов		Двигатель		Трансм.		Максимальная скорость, км/ч	Работон 0-100 км/ч, с	Средний расход топлива, л	Стандартное оснащение										Сервоприводы	Подогрев		Гарантия производителя, лет/тыс. км	Рекомендованная цена, руб.				
	Количество дверей/мест	Тип - количество цилиндров	Рабочий объем, см³	Мощность, л.с.	Привод	Коробка передач				Размер шин	ABS	ESP/ESC	Подушки безопасности, шт.	Круиз-контроль	Бортовой компьютер	Кондиционер	Климат-контроль	Очистители фар	Противотуманные фары		Аудиосистема	Литые диски			Кожаный салон	Регулировка сидений	Привод стеклоподъемников	Привод зеркал
1.33 Comfort	хэтчбэк	5/5	Б-4	1329	101	П	M6	195/65R15	175	13.1	5.9	*	*	4	*	*			CD	*	*	*	*	*	*	*	3/100	659 000
1.6 Comfort+	хэтчбэк	5/5	Б-4	1598	132	П	M6	205/55R16	195	10.4	6.5	*	*	4	*	*			CD	*	*	*	*	*	*	*	3/100	699 000
1.6 Comfort+ AT	хэтчбэк	5/5	Б-4	1598	124	П	A4+	205/55R16	190	11.7	7.1	*	*	4	*	*			CD	*	*	*	*	*	*	*	3/100	732 000
1.6 Elegance AT	хэтчбэк	5/5	Б-4	1598	124	П	A4+	205/55R16	190	11.7	7.1	*	*	7	*	*			CD	*	*	*	*	*	*	*	3/100	799 000
1.6 Prestige AT	хэтчбэк	5/5	Б-4	1598	124	П	A4+	205/55R16	190	11.7	7.1	*	*	7	*	*			CD	*	*	*	*	*	*	*	3/100	867 000



**Снаряженная масса**, кг - 1495 • **полная масса**, кг - 2125 • **габариты** (длина/ширина/высота), мм - 4440/1790/1620 • **база**, мм - 2780 • **объем багажника**, л - 446 (114)/1695 • **объем бака**, л - 60 • **клиренс**, мм - 145.

Преемник Corolla Verso сохранил компоновку предшественника модели. При этом благодаря возросшим габаритам и переработанной планировке салона у пассажиров мини-вэна появился дополнительный запас

свободного пространства для ног и головы, а расширенный на 240 мм багажник в 7-местном варианте теперь способен вместить вдвое больше грузов, чем прежде.

1.6 Comfort	мини-вэн	5/5	Б-4	1598	132	П	M6	205/60R16	190	10.4	7.0	*	*	7	*	*			CD	*	*	*	*	*	*	*	3/100	813 000
1.8 Comfort CVT	мини-вэн	5/5	Б-4	1798	147	П	Var	205/60R16	185	11.1	7.1	*	*	7	*	*			CD	*	*	*	*	*	*	*	3/100	873 000
1.8 Comfort+	мини-вэн	5/5	Б-4	1798	147	П	M6	205/60R16	190	10.4	7.0	*	*	7	*	*			CD	*	*	*	*	*	*	*	3/100	869 000
1.8 Elegance CVT	мини-вэн	5/5	Б-4	1798	147	П	Var	215/55R17	185	11.1	7.1	*	*	7	*	*			CD	*	*	*	*	*	*	*	3/100	933 000
1.8 Prestige CVT	мини-вэн	5/7	Б-4	1798	147	П	Var	215/55R17	185	11.1	7.1	*	*	7	*	*			CD	*	*	*	*	*	*	*	3/100	1 013 000



**Снаряженная масса**, кг - 1445 • **полная масса**, кг - 1805 • **габариты** (длина/ширина/высота), мм - 4460/1745/1500 • **база**, мм - 2700 • **объем багажника**, л - 445 • **объем бака**, л - 45 • **клиренс**, мм - 140.

Сохранив удачные, с точки зрения аэродинамики, пропорции предшественника, Prius 3-го поколения получил более экспрессивную внешность, главную скрипку в которой играют стреловидные фары со светодиодным

ближним светом. Габариты автомобиля практически не изменились, но за счет более пологой формы крыши и меньших размеров батарей гибридной установки удалось добавить пространства для задних сидений и багажа.

1.8 Elegance	хэтчбэк	5/5	Б-4	1798	136	П	Var	195/65R15	180	10.4	3.9	*	*	7	*	*			CD	*	*	*	*	*	*	*	3/100	1 125 000
1.8 Prestige	хэтчбэк	5/5	Б-4	1798	136	П	Var	195/65R15	180	10.4	3.9	*	*	7	*	*			CD	*	*	*	*	*	*	*	3/100	1 374 500



**Снаряженная масса**, кг - 1395 • **полная масса**, кг - 1950 • **габариты** (длина/ширина/высота), мм - 4695/1810/1480 • **база**, мм - 2700 • **объем багажника**, л - 520 • **объем бака**, л - 60 • **клиренс**, мм - 150.

Avensis предлагается в двух вариантах кузова – седан и универсал с бензиновыми двигателями 1,6 и 1,8 л, агрегируемыми МКПП, а также 2,0 л с вариатором Multidrive S. Автомобиль доступен в пяти комплекта-

циях, самая богатая из которых штатно оснащена навигацией с сенсорным дисплеем и Bluetooth, аудиосистемой с жестким диском на 10 Гб, камерой заднего вида и датчиками парковки.

1.8 Comfort	седан	4/5	Б-4	1798	147	П	M5	205/60R16	200	9.4	6.5	*	*	7	*	*			CD	*	*	*	*	*	*	*	3/100	879 000
1.8 Comfort+	седан	4/5	Б-4	1798	147	П	M5	205/60R16	200	9.4	6.5	*	*	7	*	*			CD	*	*	*	*	*	*	*	3/100	889 000
1.8 Comfort+ CVT	седан	4/5	Б-4	1798	147	П	Var	205/60R16	200	10.4	6.7	*	*	7	*	*			CD	*	*	*	*	*	*	*	3/100	949 000
1.8 Prestige	седан	4/5	Б-4	1798	147	П	M5	215/55R17	200	9.4	6.5	*	*	7	*	*			CD	*	*	*	*	*	*	*	3/100	949 000
1.8 Prestige CVT	седан	4/5	Б-4	1798	147	П	Var	215/55R17	200	10.4	6.7	*	*	7	*	*			CD	*	*	*	*	*	*	*	3/100	999 000
2.0 Prestige+ CVT	седан	4/5	Б-4	1986	152	П	Var	215/55R17	205	10.0	7.0	*	*	7	*	*			CD	*	*	*	*	*	*	*	3/100	1 069 000
1.8 Comfort+	универсал	5/5	Б-4	1798	147	П	M5	205/60R16	200	9.7	6.6	*	*	7	*	*			CD	*	*	*	*	*	*	*	3/100	949 000
1.8 Comfort+ CVT	универсал	5/5	Б-4	1798	147	П	Var	205/60R16	200	10.7	6.7	*	*	7	*	*			CD	*	*	*	*	*	*	*	3/100	999 000
2.0 Elegance CVT	универсал	5/5	Б-4	1986	152	П	Var	205/60R16	200	10.3	7.0	*	*	7	*	*			CD	*	*	*	*	*	*	*	3/100	1 069 000



**Снаряженная масса**, кг - 1510 • **полная масса**, кг - 2100 • **габариты** (длина/ширина/высота), мм - 4825/1825/1480 • **база**, мм - 2775 • **объем багажника**, л - 506 • **объем бака**, л - 70 • **клиренс**, мм - 160.

По габаритам и технической части Toyota Camry последнего поколения – практически точная копия своей предшественницы (за исключением нового 2,5-литрового мотора). Зато по дизайну старая и новая модели

не переключаются. Причем свежая версия не только выглядит солиднее (во внешности читается определенное сходство с Lexus), но и отличается более качественной отделкой интерьера.

2.5 Comfort AT	седан	4/5	Б-4	2494	181	П	A6+	215/60R16	210	9.0	7.8	*	*	6	*	*			CD	*	*	*	*	*	*	*	3/100	1 028 000
2.5 Elegance AT	седан	4/5	Б-4	2494	181	П	A6+	215/60R16	210	9.0	7.8	*	*	6	*	*			CD	*	*	*	*	*	*	*	3/100	1 134 000
2.5 Premium AT	седан	4/5	Б-4	2494	181	П	A6+	215/60R16	210	9.0	7.8	*	*	9	*	*			CD	*	*	*	*	*	*	*	3/100	1 237 000
2.5 Prestige AT	седан	4/5	Б-4	2494	181	П	A6+	215/55R17	210	9.0	7.8	*	*	9	*	*			DVD	*	*	*	*	*	*	*	3/100	1 245 000
3.5 Lux AT	седан	4/5	Б-V6	3456	277	П	A6+	215/55R17	210	7.1	9.3	*	*	9	*	*			DVD	*	*	*	*	*	*	*	3/100	1 434 000



**Снаряженная масса**, кг - 1500 • **полная масса**, кг - 2070 • **габариты** (длина/ширина/высота), мм - 4445/1815/1685 • **база**, мм - 2560 (2660) • **объем багажника**, л - 410 • **объем бака**, л - 60 • **клиренс**, мм - 180.

Рестайлинговая версия получила новую решетку радиатора, оптику и передний бампер. Как и прежде, кроссовер поставляется с бензиновыми двигателями объемом 2,0 (152 л. с.) и 2,4 литра (170 л. с.). RAV4 с более

мощным из двух моторов предлагается в новом варианте кузова – с удлиненной на 100 мм колесной базой, позволившей увеличить свободное пространство в салоне и повысить объем багажника с 410 до 540 л.

2.0 Standart	универсал	5/5	Б-4	1986	158	П	M6	225/65R17	185	10.2	7.4	*	*	7	*	*			CD	*	*	*	*	*	*	*	3/100	916 000
2.0 Standart	универсал	5/5	Б-4	1986	158	4x4	M6	225/65R17	185	10.5	7.6	*	*	7	*	*			CD	*	*	*	*	*	*	*	3/100	1 005 000
2.0 Standart CVT	универсал	5/5	Б-4	1986	158	4x4	Var	225/65R17	185	11.0	7.5	*	*	7	*	*			CD	*	*	*	*	*	*	*	3/100	1 053 000
2.0 Comfort	универсал	5/5	Б-4	1986	158	4x4	M6	225/65R17	185	10.5	7.6	*	*	7	*	*			CD	*	*	*	*	*	*	*	3/100	1 132 000
2.0 Comfort CVT	универсал	5/5	Б-4	1986	158	4x4	Var	225/65R17	185	11.0	7.5	*	*	7	*	*			CD+	*	*	*	*	*	*	*	3/100	1 180 000
2.0 Elegance CVT	универсал	5/5	Б-4	1986	158	4x4	Var	225/65R17	185	11.0	7.6	*	*	7	*	*			CD+	*	*	*	*	*	*	*	3/100	1 258 000
2.4 Comfort+ LWB AT	универсал	5/5	Б-4	2362	170	4x4	A4	225/65R17	180	10.6	9.6	*	*	7	*	*			CD	*	*	*	*	*	*	*	3/100	1 285 000
2.4 Prestige LWB AT	универсал	5/5	Б-4	2362	170	4x4	A4	225/65R17	180	10.6	9.6	*	*	7	*	*			CD	*	*	*	*	*	*	*	3/100	1 410 000



**Снаряженная масса**, кг - 2075 • **полная масса**, кг - н.д. • **габариты** (длина/ширина/высота), мм - 4785/1910/1760 • **база**, мм - 2790 • **объем багажника**, л - н.д. • **объем бака**, л - 70 • **клиренс**, мм - н.д.

Большой кроссовер Toyota построен на одной платформе с Lexus RX350, но превосходит своего премиального «родственника» по габаритам и вместительности. Оснащен Highlander не беднее, чем Lexus. В стандартной ком-

плектации здесь есть все, о чем может мечтать покупатель, и даже немного больше. При этом цена «Горца» приятно удивляет: эр-и-кс с аналогичным набором оборудования обойдется примерно на полмиллиона дороже.

3.5 Prestige AT	универсал	5/7	Б-V6	3456	273	4x4	A5+	245/55R19	180	8.2	н.д.	*	*	7	*	*			CD+	*	*	*	*	*	*	*	3/100	1 784 000
-----------------	-----------	-----	------	------	-----	-----	-----	-----------	-----	-----	------	---	---	---	---	---	--	--	-----	---	---	---	---	---	---	---	-------	-----------

### ИНФОРМАЦИЮ О ДИЛЕРАХ СМОТРИТЕ НА СТР. 6-7

**Где купить Toyota**

Toyota Центр Битца	(495) 721-3388
Toyota Центр Измайлово	(495) 730-9000
Toyota Центр Лосинный Остров	(495) 105-0055
Toyota Центр Серебряный Бор	(495) 721-3370



КАТАЛОГ АВТОМОБИЛИ 2011 ГОДА

Модель, модификация, исполнение	Кузов		Двигатель		Трансм.		Размер шин	Максимальная скорость, км/ч	Разгон 0-100 км/ч, с	Средний расход топлива, л	Стандартное оснащение										Сервоприводы	Подогрев	Зеркала	Центр. блокировка дверей	Иммобилайзер	Сигнализация	Гарантия производителя, лет/тыс. км	Рекомендованная цена, руб.
	Тип	Количество дверей/мест	Тип - количество цилиндров	Рабочий объем, см³	Мощность, л.с.	Привод					Коробка передач	ABS	ESP/ESC	Подушки безопасности, шт.	Круиз-контроль	Бортовой компьютер	Кондиционер	Климат-контроль	Очистители фар	Противотуманные фары								
<b>NISSAN</b>																												
	<p><b>Ниссан</b></p> <p><b>Снаряженная масса, кг - 1815 • полная масса, кг - 2690 • габариты (длина/ширина/высота), мм - 5255/1760/1820 • база, мм - 3085 • объем багажника, л - н.д. • объем бака, л - 80 • клиренс, мм - 292.</b></p> <p>Пикап Hilux хорошо известен во всем мире, и во многих странах он является бестселлером своего сегмента. Однако выводить данную модель на российский рынок компания Toyota долго не решалась, и лишь с осени 2010 года Hilux стал доступен и в нашей стране. В России пикап предлагается в версии «дубл каб» с 5-местной кабиной, полным приводом и двумя вариантами дизельных моторов: объемом 2,5 и 3,0 литра.</p>																											
2.5 Standard	пикап	4/5	Д-4	2494	144	4x4	M5	205/70R16	170	12,5	8,3	*	*	2	*	*	*	АП	*	*	*	*	*	*	3/100	985 000		
2.5 Comfort	пикап	4/5	Д-4	2494	144	4x4	M5	255/70R15	170	12,5	8,3	*	*	2	*	*	*	АП	*	*	*	*	*	*	3/100	1 070 000		
3.0 Prestige AT	пикап	4/5	Д-4	2982	171	4x4	A5+	265/65R17	175	11,6	8,9	*	*	6	*	*	*	АП	*	*	*	*	*	*	3/100	1 418 500		
<b>Land Cruiser Prado</b>																												
	<p><b>Снаряженная масса, кг - 2125 • полная масса, кг - 2900 • габариты (длина/ширина/высота), мм - 4760/1885/1845 • база, мм - 2790 • объем багажника, л - 621/1935 • объем бака, л - 87 • клиренс, мм - 220.</b></p> <p>Интегрированная рама внедорожника стала жестче на 11%, а новая схема крепления рамы к кузову позволяет лучше бороться с передаваемыми в салон вибрациями. Адаптивные амортизаторы и задние пневмопружины позволяют поддерживать заданную высоту кузова вне зависимости от его загрузки. Помощь на бездорожье оказывает система Multi-terrain, адаптирующая характеристики акселератора и тормозов к условиям трассы.</p>																											
3.0 D-4D Comfort AT	универсал	5/5	Д-4	2982	173	4x4	A5+	265/65R17	175	11,7	8,1	*	*	7	*	*	*	CD	*	*	*	*	*	*	3/100	1 866 000		
3.0 D-4D Elegance AT	универсал	5/5	Д-4	2982	173	4x4	A5+	265/60R18	175	11,7	8,1	*	*	7	*	*	*	CD+	*	*	*	*	*	*	3/100	2 069 000		
3.0 D-4D Prestige+ AT	универсал	5/5	Д-4	2982	173	4x4	A5+	265/60R18	175	11,7	8,1	*	*	7	*	*	*	CD+	*	*	*	*	*	*	3/100	2 397 500		
3.0 D-4D Lux AT	универсал	5/5	Д-4	2982	173	4x4	A5+	265/60R18	175	11,7	8,1	*	*	7	*	*	*	CD+	*	*	*	*	*	*	3/100	2 581 000		
4.0 Lux AT	универсал	5/5	В-6	3956	282	4x4	A5+	265/60R18	180	9,2	10,8	*	*	7	*	*	*	CD+	*	*	*	*	*	*	3/100	2 740 000		
4.0 Lux AT	универсал	5/7	В-6	3956	282	4x4	A5+	265/60R18	180	9,2	10,8	*	*	7	*	*	*	CD+	*	*	*	*	*	*	3/100	2 823 000		
<b>Land Cruiser 200</b>																												
	<p><b>Снаряженная масса, кг - 2555 • полная масса, кг - 3300 • габариты (длина/ширина/высота), мм - 4950/1970/1950 • база, мм - 2850 • объем багажника, л - 259/701/1267 • объем бака, л - 93 • клиренс, мм - 225.</b></p> <p>Cruiser последнего поколения прибавил в размерах, получил более мощные двигатели и современную «начинку», включающую в себя систему доступа «без ключей», оптические приборы, 4-зонный «климат», подстраиваю-</p>																											
4.7 Lux AT	универсал	5/7	В-8	4664	288	4x4	A5+	285/65R17	200	9,2	14,4	*	*	10	*	*	*	DVD+	*	*	*	*	*	*	3/100	3 010 000		
4.5 D-4D Lux AT	универсал	5/7	Д-8	4461	235	4x4	A6+	285/65R17	210	8,6	10,2	*	*	10	*	*	*	DVD+	*	*	*	*	*	*	3/100	3 031 000		
<b>UAZ</b>																												
<b>Hunter</b>																												
	<p><b>Снаряженная масса, кг - 1770 • полная масса, кг - 2450 • габариты (длина/ширина/высота), мм - 4100/2010/2025 • база, мм - 2380 • объем багажника, л - 1130/2564 • объем бака, л - 78 • клиренс, мм - 210.</b></p> <p>Внедорожник создан на базе УАЗ-31514, в конструкцию которого было внесено свыше 300 изменений. Новые сиденья с тканевой обивкой, покрытый ковровым полом и двойные уплотнения на дверях сделали салон более комфортабельным, а модернизация шасси, включавшая установку передней пружинной подвески и газовых амортизаторов, позволила повысить плавность хода и устойчивость автомобиля.</p>																											
2.9 Comfort	универсал	5/7	Б-4	2890	99	4x4	M5	225/75R16	130	н.д.	13,2														2/50	398 000		
2.2 Diesel	универсал	5/7	Д-4	2235	91	4x4	M5	225/75R16	120	н.д.	11,1														2/50	458 000		
<b>Pickup</b>																												
	<p><b>Снаряженная масса, кг - 2090 • полная масса, кг - 2890 • габариты (длина/ширина/высота), мм - 5200/2080/2000 • база, мм - 3000 • объем багажника, л - н.д. • объем бака, л - 87 • клиренс, мм - 210.</b></p> <p>Первый отечественный пятиместный пикап создан на базе UAZ Patriot. От последнего он отличается удлиненной колесной базой, усиленной задней подвеской и наличием вместительного грузового отсека с откидным задним бортом. UAZ Pickup оснащается бензиновым двигателем ЗМЗ 409.10 и полноприводной трансмиссией с пониженной передачей и возможностью подключения переднего моста во время движения.</p>																											
2.7 Classic	пикап	4/5	Б-4	2690	128	4x4	M5	225/75R16	140	13,3	13,2							АП							3/100	497 000		
2.7 Comfort	пикап	4/5	Б-4	2690	128	4x4	M5	225/75R16	140	13,3	13,2							CD	*	*	*	*	*	*	3/100	537 000		
2.7 Limited	пикап	4/5	Б-4	2690	128	4x4	M5	225/75R16	140	13,3	13,2							CD	*	*	*	*	*	*	3/100	577 000		
<b>Patriot</b>																												
	<p><b>Снаряженная масса, кг - 2070 • полная масса, кг - 2670 • габариты (длина/ширина/высота), мм - 4645/1890/1900 • база, мм - 2760 • объем багажника, л - 820 • объем бака, л - 87 • клиренс, мм - 210.</b></p> <p>Для производства этой модели на УАЗе был построен новый окрасочный комплекс Eisenmann и модернизирован главный конвейер. Patriot на 20% состоит из импортных компонентов (коробка передач Dymos, усилитель руля ZF, навесное оборудование двигателя Bosch, сцепление Luk и пр.). Patriot постоянно совершенствуется, получая новые опции, такие, например, как система ABS или кондиционер.</p>																											
2.7 Classic	универсал	5/9	Б-4	2690	128	4x4	M5	225/75R16	150	н.д.	13,2							АП							3/100	512 000		
2.7 Comfort	универсал	5/9	Б-4	2690	128	4x4	M5	225/75R16	150	н.д.	13,2							CD	*	*	*	*	*	*	3/100	576 000		
2.7 Limited	универсал	5/9	Б-4	2690	128	4x4	M5	225/75R16	150	н.д.	13,2	*	*					CD	*	*	*	*	*	*	3/100	615 000		
2.3 TD Limited	универсал	5/9	Д-4	2300	116	4x4	M5	225/75R16	135	н.д.	11,0	*	*					CD	*	*	*	*	*	*	3/100	705 000		
<b>VOLKSWAGEN</b>																												
<b>Polo Sedan</b>																												
	<p><b>Снаряженная масса, кг - 1084 • полная масса, кг - 1660 • габариты (длина/ширина/высота), мм - 4384/1699/1465 • база, мм - 2552 • объем багажника, л - 460 • объем бака, л - 55 • клиренс, мм - 170.</b></p> <p>Седан, построенный на «растянутой» на 8 см платформе хэтчбека Polo, и оснащенный задней подвеской от VW Jetta, — один из самых крупных представителей В-сегмента. Автомобиль неплохо оснащен: уже в «базе» у него есть усилитель руля, два айрбэга, бортовой компьютер, электростеклоподъемники всех дверей, регулируемый в двух плоскостях руль, «лифт» водительского сиденья и складная спинка заднего дивана.</p>																											
1.6 Trendline	седан	4/5	Б-4	1598	105	П	M5	175/70R14	190	10,5	6,5	*	*	2	*	*	*	АП	*	*	*	*	*	*	2/-	424 700		
1.6 Comfortline	седан	4/5	Б-4	1598	105	П	M5	185/60R15	190	10,5	6,5	*	*	2	*	*	*	АП	*	*	*	*	*	*	2/-	484 600		
1.6 Comfortline AT	седан	4/5	Б-4	1598	105	П	A6+	185/60R15	187	12,1	7,0	*	*	2	*	*	*	АП	*	*	*	*	*	*	2/-	530 100		
1.6 Highline	седан	4/5	Б-4	1598	105	П	M5	185/60R15	190	10,5	6,5	*	*	2	*	*	*	CD	*	*	*	*	*	*	2/-	568 000		
1.6 Highline AT	седан	4/5	Б-4	1598	105	П	A6+	185/60R15	187	12,1	7,0	*	*	2	*	*	*	CD	*	*	*	*	*	*	2/-	613 500		
<b>Polo</b>																												
	<p><b>Снаряженная масса, кг - 993 • полная масса, кг - 1550 • габариты (длина/ширина/высота), мм - 3970/1682/1460 • база, мм - 2470 • объем багажника, л - 280/952 • объем бака, л - 45 • клиренс, мм - 102.</b></p> <p>В длину и ширину Polo прибавил по три с лишним сантиметра. Для придания более динамичного профиля крышу новинки немного «подрезали», но это не сказалось на комфорте пассажиров. Напротив, салон стал просторнее по всем трем измерениям, а объем багажника вырос на 10 литров. При этом благодаря использованию высокопрочных сталей сплавов автомобиль стал на 7,5% легче предшественника.</p>																											
1.2 Trendline	хэтчбек	3/5	Б-3	1198	60	П	M5	175/70R14	157	16,1	5,6	*	*	2	*	*	*	АП	*	*	*	*	*	*	2/-	480 000		
1.2 Trendline	хэтчбек	3/5	Б-3	1198	70	П	M5	175/70R14	165	14,1	5,5	*	*	2	*	*	*	АП	*	*	*	*	*	*	2/-	493 000		
1.4 Trendline	хэтчбек	3/5	Б-4	1390	85	П	M5	175/70R14	177	12,1	5,9	*	*	2	*	*	*	АП	*	*	*	*	*	*	2/-	528 000		
1.4 Trendline DSG	хэтчбек	3/5	Б-4	1390	85	П	AM7+	175/70R14	177	12,0	5,8	*	*	2	*	*	*	АП	*	*	*	*	*	*	2/-	578 000		
1.4 Comfortline	хэтчбек	3/5	Б-4	1390	85	П	M5	185/60R15	177	12,1	5,9	*	*	2	*	*	*	АП	*	*	*	*	*	*	2/-	551 000		
1.4 Comfortline DSG	хэтчбек	3/5	Б-4	1390	85	П	AM7+	185/60R15	177	12,0	5,8	*	*	2	*	*	*	АП	*	*	*	*	*	*	2/-	601 000		
1.2 TSI Comfortline DSG	хэтчбек	3/5	Б-4	1197	105	П	AM7+	185/60R15	190	9,7	5,8	*	*	2	*	*	*	АП	*	*	*	*	*	*	2/-	634 000		



<b>Условные обозначения:</b>	
Б	бензиновый двигатель
Д	дизельный двигатель
V	V-образное расположение цилиндров
W	W-образное расположение цилиндров

H	оппозитное расположение цилиндров
П	передний привод
З	задний привод
4x4	полный привод
M	механическая трансмиссия

A	автоматическая трансмиссия
A+	автоматическая трансмиссия с возможностью ручного переключения передач
AM	автоматизированная механическая трансмиссия
Var	трансмиссия с клиноременным вариатором

Рад	AM/FM-тюнер
CD/+	CD-ресверс/с чейнджером
Маг	магнитола
АП	аудиоподготовка
250*	макс. скорость ограничена электроникой

## АВТОМОБИЛИ 2011 ГОДА КАТАЛОГ

Модель, модификация, исполнение	Кузов		Двигатель		Трансм.		Максимальная скорость, км/ч	Работон 0-100 км/ч, с	Средний расход топлива, л	Стандартное оснащение										Сервоприводы	Подогрев		Гарантия производителя, лет/тыс. км	Рекомендованная цена, руб.		
	Количество дверей/мест	Тип - количество цилиндров	Рабочий объем, см³	Мощность, л.с.	Привод	Коробка передач				Размер шин	ABS	ESP/ESC	Подушки безопасности, шт.	Круиз-контроль	Бортовой компьютер	Кондиционер	Климат-контроль	Очистители фар	Противотуманные фары		Аудиосистема	Литые диски			Кожаный салон	Регулировка сидений

### Golf VI



**Снаряженная масса**, кг - 1140 • **полная масса**, кг - 1750 • **габариты** (длина/ширина/высота), мм - 4200/1780/1480 • **база**, мм - 2580 • **объем багажника**, л - 350/1305 • **объем бака**, л - 55 • **клиренс**, мм - 130.

«Гольф» 6-го поколения стал не только лучше своего предшественника, но и дешевле. Благодаря началу выпуска этой модели на заводе в Калуге, ее стоимость удалось снизить на 6%. Правда, в России выпу-

скается только наиболее востребованная на нашем рынке версия с двигателем 1.6 (102 л.с.), а модификации с мотором 1.4 TSI (122 л.с.) и заряженный 2,0-литровый Golf GTI поставляются с завода в Вольфсбурге.



1.4 Trendline	хэтчбэк	3/5	Б-4	1390	80	П	M5	195/65R15	172	139	6,4	*	*	7	*	*	АП	*	*	*	*	*	*	*	2/-	551 000
1.6 Trendline	хэтчбэк	3/5	Б-4	1595	102	П	M5	195/65R15	188	113	7,1	*	*	7	*	*	АП	*	*	*	*	*	*	*	2/-	603 000
1.6 Trendline DSG	хэтчбэк	3/5	Б-4	1595	102	П	AM74	195/65R15	188	113	6,7	*	*	7	*	*	АП	*	*	*	*	*	*	*	2/-	667 000
1.4 TSI Trendline	хэтчбэк	3/5	Б-4	1390	122	П	M6	195/65R15	200	95	6,2	*	*	7	*	*	АП	*	*	*	*	*	*	*	2/-	671 000
1.4 TSI Trendline DSG	хэтчбэк	3/5	Б-4	1390	122	П	AM74	195/65R15	200	95	6,0	*	*	7	*	*	АП	*	*	*	*	*	*	*	2/-	735 000
1.4 TSI Highline	хэтчбэк	3/5	Б-4	1390	122	П	M6	205/55R16	200	95	6,2	*	*	7	*	*	АП	*	*	*	*	*	*	*	2/-	738 000
1.4 TSI Highline DSG	хэтчбэк	3/5	Б-4	1390	122	П	AM74	205/55R16	200	95	6,0	*	*	7	*	*	АП	*	*	*	*	*	*	*	2/-	802 000
2.0 TSI GTI	хэтчбэк	3/5	Б-4	1984	210	П	M6	225/45R17	240	69	7,3	*	*	7	*	*	АП	*	*	*	*	*	*	*	2/-	1114 000
2.0 TSI GTI DSG	хэтчбэк	3/5	Б-4	1984	210	П	AM64	225/45R17	240	69	7,4	*	*	7	*	*	АП	*	*	*	*	*	*	*	2/-	1174 000

### Golf Plus



**Снаряженная масса**, кг - 1295 • **полная масса**, кг - 1875 • **габариты** (длина/ширина/высота), мм - 4206/1760/1580 • **база**, мм - 2580 • **объем багажника**, л - 305-443/1360 • **объем бака**, л - 55 • **клиренс**, мм - 130.

Обновленный Golf Plus получил противотуманки с функцией статичного бокового света, светодиодные задние фонари, бамперы нового дизайна, 3-спицевый руль и приборы с белой подсветкой. Базовая комплектация

расширилась за счет окрашенных в цвет кузова зеркал и дверных ручек, радиоподготовки с 8 динамиками. При этом в сравнении с дорестайлинговым Golf Plus цена модели немного снизилась.

1.4 Trendline	хэтчбэк	5/5	Б-4	1390	80	П	M5	195/65R15	169	152	6,6	*	*	6	*	*	АП	*	*	*	*	*	*	*	2/-	612 000
1.6 Trendline	хэтчбэк	5/5	Б-4	1595	102	П	M5	195/65R15	184	118	7,6	*	*	6	*	*	АП	*	*	*	*	*	*	*	2/-	653 000
1.6 Trendline DSG	хэтчбэк	5/5	Б-4	1595	102	П	AM64	195/65R15	184	118	6,8	*	*	6	*	*	АП	*	*	*	*	*	*	*	2/-	718 000
1.2 TSI Trendline	хэтчбэк	5/5	Б-4	1197	105	П	M6	195/65R15	188	113	5,9	*	*	6	*	*	АП	*	*	*	*	*	*	*	2/-	711 000
1.2 TSI Trendline DSG	хэтчбэк	5/5	Б-4	1197	105	П	AM64	195/65R15	188	106	5,9	*	*	6	*	*	АП	*	*	*	*	*	*	*	2/-	776 000
1.4 TSI Trendline	хэтчбэк	5/5	Б-4	1390	122	П	M6	195/65R15	195	102	6,5	*	*	6	*	*	АП	*	*	*	*	*	*	*	2/-	735 000
1.4 TSI Trendline DSG	хэтчбэк	5/5	Б-4	1390	122	П	AM64	195/65R15	195	102	6,3	*	*	6	*	*	АП	*	*	*	*	*	*	*	2/-	800 000

### Jetta



**Снаряженная масса**, кг - 1400 • **полная масса**, кг - 1850 • **габариты** (длина/ширина/высота), мм - 4644/1778/1482 • **база**, мм - 2651 • **объем багажника**, л - 510 • **объем бака**, л - 55 • **клиренс**, мм - 140.

Этот седан, построенный на платформе VW Golf, перерос не только своего предшественника, но и в целом «Гольф-класс», догнав по габаритам модели из более дорогого D-сегмента. Колесная база выросла 73 мм, и

почти вся эта прибавка досталась задним пассажирам: расстояние от их коленей до спинки передних сидений увеличилось на 67 мм! При этом отделка автомобиля, а также его оснащение стали богаче.

1.6 Trendline	седан	4/5	Б-4	1598	105	П	M5	205/55R16	180	115	6,5	*	*	6	*	*	CD	*	*	*	*	*	*	*	2/-	685 000
1.6 Trendline AT	седан	4/5	Б-4	1598	105	П	A6+	205/55R16	177	125	7,0	*	*	6	*	*	CD	*	*	*	*	*	*	*	2/-	732 000
1.4 TSI Trendline	седан	4/5	Б-4	1390	122	П	M6	205/55R16	202	98	6,2	*	*	6	*	*	CD	*	*	*	*	*	*	*	2/-	711 000
1.4 TSI Trendline DSG	седан	4/5	Б-4	1390	122	П	AM74	205/55R16	202	98	6,0	*	*	6	*	*	CD	*	*	*	*	*	*	*	2/-	792 000
1.4 TSI Comfortline	седан	4/5	Б-4	1390	150	П	M6	205/55R16	215	8,6	6,3	*	*	6	*	*	CD	*	*	*	*	*	*	*	2/-	784 000
1.4 TSI Comfortline DSG	седан	4/5	Б-4	1390	150	П	AM74	205/55R16	215	8,6	6,0	*	*	6	*	*	CD	*	*	*	*	*	*	*	2/-	826 000

### Scirocco



**Снаряженная масса**, кг - 1244 • **полная масса**, кг - 1690 • **габариты** (длина/ширина/высота), мм - 4255/1810/1404 • **база**, мм - 2578 • **объем багажника**, л - 312/1006 • **объем бака**, л - 50 • **клиренс**, мм - 130.

Рестайлингованный Scirocco построен на базе VW Golf шестого поколения и по ходовым качествам мало отличается от своего агрегатного донора. Чтобы оправдать более высокую цену данной модели, маркетоло-

ги из Вольфсбурга позиционируют ее как купе, хотя на само деле новый Scirocco является обычным трехдверным хэтчбэком с зауженной «талмией», двумя отдельными сиденьями заднего ряда и маленьким багажником.

1.4 TSI	хэтчбэк	3/4	Б-4	1390	122	П	M6	205/50R17	200	97	6,4	*	*	6	*	*	CD	*	*	*	*	*	*	*	2/-	923 000
1.4 TSI	хэтчбэк	3/4	Б-4	1390	160	П	M6	225/45R17	218	8,0	6,6	*	*	6	*	*	CD	*	*	*	*	*	*	*	2/-	923 000
1.4 TSI DSG	хэтчбэк	3/4	Б-4	1390	160	П	AM74	225/45R17	218	8,0	6,3	*	*	6	*	*	CD	*	*	*	*	*	*	*	2/-	923 000
2.0 TSI DSG	хэтчбэк	3/4	Б-4	1984	210	П	AM64	225/45R17	238	6,9	7,5	*	*	6	*	*	CD	*	*	*	*	*	*	*	2/-	1244 000

### Touan



**Снаряженная масса**, кг - 1425 • **полная масса**, кг - 2090 • **габариты** (длина/ширина/высота), мм - 4390/1795/1650 • **база**, мм - 2675 • **объем багажника**, л - 695/1990 • **объем бака**, л - 60 • **клиренс**, мм - 150.

Большая колесная база и высокая крыша позволили сделать салон Volkswagen Touan максимально просторным. Трансформируемые задние сиденья вольфсбургского компак-вэна позволяют варьировать

конфигурацию и объем багажника. За доплату предлагается установить третий ряд сидений, благодаря чему автомобиль будет способен взять на борт пятерых взрослых седеков и двух детей.

1.2 TSI Trendline	мини-вэн	5/5	Б-4	1595	105	П	M6	195/65R15	185	12,5	6,4	*	*	6	*	*	CD	*	*	*	*	*	*	*	2/-	840 000
1.4 TSI Trendline	мини-вэн	5/5	Б-4	1390	140	П	M6	195/65R15	202	9,8	6,3	*	*	6	*	*	CD	*	*	*	*	*	*	*	2/-	926 000
1.4 TSI Trendline DSG	мини-вэн	5/5	Б-4	1390	140	П	AM74	195/65R15	202	9,7	6,6	*	*	6	*	*	CD	*	*	*	*	*	*	*	2/-	994 000
2.0 TDI Trendline	мини-вэн	5/5	Д-4	1968	110	П	M6	195/65R15	185	10,2	5,4	*	*	6	*	*	CD	*	*	*	*	*	*	*	2/-	999 000
1.4 TSI Highline	мини-вэн	5/5	Б-4	1390	140	П	M6	205/55R16	202	9,8	6,3	*	*	6	*	*	CD	*	*	*	*	*	*	*	2/-	1049 000
1.4 TSI Highline DSG	мини-вэн	5/5	Б-4	1390	140	П	AM74	205/55R16	202	9,7	6,6	*	*	6	*	*	CD	*	*	*	*	*	*	*	2/-	1170 000
1.4 TSI Highline DSG	мини-вэн	5/5	Б-4	1390	170	П	AM74	205/55R16	212	8,5	7,1	*	*	6	*	*	CD	*	*	*	*	*	*	*	2/-	1212 000
2.0 TDI Highline DSG	мини-вэн	5/5	Д-4	1968	110	П	AM64	205/55R16	185	12,1	5,7	*	*	6	*	*	CD	*	*	*	*	*	*	*	2/-	1145 000

### Passat



**Снаряженная масса**, кг - 1440 • **полная масса**, кг - 1990 • **габариты** (длина/ширина/высота), мм - 4770/2060/1472 • **база**, мм - 2709 • **объем багажника**, л - 565 (603/1731) • **объем бака**, л - 70 • **клиренс**, мм - 130.

Под видом «Пассата» 7-го поколения VW выпустил обновленную версию его предшественника. Рестайлинговая модель получила иные кузовные панели, а также светотехнику и решетку радиатора в стиле лимузина

Phaeton. В салоне - новые сиденья и дверные панели, и доработанное торпедо, украшенное аналоговыми часами. А среди опций появилась функция открытия багажника при помощи... ноги!

1.4 TSI Trendline	седан	4/5	Б-4	1390	122	П	M6	205/55R16	203	10,3	6,3	*	*	6	*	*	CD	*	*	*	*	*	*	*	2/-	859 000
1.4 TSI Trendline DSG	седан	4/5	Б-4	1390	122	П	AM74	205/55R16	205	10,3	6,0	*	*	6	*	*	CD	*	*	*	*	*	*	*	2/-	929 000
1.8 TSI Comfortline	седан	4/5	Б-4	1781	152	П	M6	215/55R16	216	8,2	6,9	*	*	6	*	*	CD	*	*	*	*	*	*	*	2/-	993 000

**Где купить Volga**  
ABC-моторс

(495) 363-0000

**Где купить Volkswagen**

<b>Авто-Престус</b>	(495) 232-2332
<b>Автоцентр Атлант-М</b>	(495) 777-6505
<b>Германика</b>	(495) 101-2333
<b>Немецкий Дом</b>	(495) 785-8484
<b>Автоштадт</b>	(812) 334-1-334
<b>Классика</b>	(812) 336-9888



КАТАЛОГ АВТОМОБИЛИ 2011 ГОДА

Модель, модификация, исполнение	Кузов		Двигатель				Трансм.		Стандартное оснащение														Сервоприводы	Подогрев	Гарантия производителя, лет/тыс. км	Рекомендованная цена, руб.					
	Тип	Количество дверей/мест	Тип - количество цилиндров	Рабочий объем, см³	Мощность, л.с.	Привод	Коробка передач	Размер шин	Максимальная скорость, км/ч	Расход 0-100 км/ч, с	Средний расход топлива, л	ABS	ESP/ESC	Подушки безопасности, шт.	Круиз-контроль	Бортовой компьютер	Кондиционер	Климат-контроль	Очистители фар	Противотуманные фары	Аудиосистема	Литые диски					Кожаный салон	Регулировка сидений	Привод стеклоподъемников	Привод зеркал	Передние сиденья
1.8 TSI Comfortline DSG	седан	4/5	Б-4	1781	152	П	AM7+	215/55R16	214	8,8	7,0	*	*	6	*	*	*	*	*	CD	*	*	*	*	*	*	*	*	*	2/-	1 064 000
1.8 TSI Highline DSG	седан	4/5	Б-4	1781	152	П	AM7+	235/45R17	214	8,8	7,0	*	*	6	*	*	*	*	*	CD	*	*	*	*	*	*	*	*	2/-	1 131 000	
2.0 TSI Highline DSG	седан	4/5	Б-4	1984	210	П	AM6+	235/45R17	236	7,6	7,7	*	*	6	*	*	*	*	*	CD	*	*	*	*	*	*	*	*	2/-	1 493 000	
2.0 TDI Highline DSG	седан	4/5	Д-4	1968	170	П	AM6+	235/45R17	223	8,6	5,3	*	*	6	*	*	*	*	*	CD	*	*	*	*	*	*	*	*	2/-	1 393 000	
1.4 TSI Trendline	универсал	5/5	Б-4	1390	122	П	M6	205/55R16	200	10,6	6,3	*	*	6	*	*	*	*	*	CD	*	*	*	*	*	*	*	*	2/-	963 000	
1.4 TSI Trendline DSG	универсал	5/5	Б-4	1390	122	П	AM7+	205/55R16	200	10,6	6,0	*	*	6	*	*	*	*	*	CD	*	*	*	*	*	*	*	*	2/-	1 033 000	
1.8 TSI Comfortline	универсал	5/5	Б-4	1781	152	П	M6	215/55R16	214	9,0	6,9	*	*	6	*	*	*	*	*	CD	*	*	*	*	*	*	*	*	2/-	1 097 000	
1.8 TSI Comfortline DSG	универсал	5/5	Б-4	1781	152	П	AM7+	215/55R16	212	9,0	7,0	*	*	6	*	*	*	*	*	CD	*	*	*	*	*	*	*	*	2/-	1 168 000	
1.8 TSI Highline DSG	универсал	5/5	Б-4	1781	152	П	AM7+	235/45R17	212	9,0	7,0	*	*	6	*	*	*	*	*	CD	*	*	*	*	*	*	*	*	2/-	1 246 000	
2.0 TDI Highline DSG	универсал	5/5	Д-4	1968	170	П	AM6+	235/45R17	220	8,8	5,3	*	*	6	*	*	*	*	*	CD	*	*	*	*	*	*	*	*	2/-	1 508 000	

Passat CC



Снаряженная масса, кг - 1415 • полная масса, кг - 2050 • габариты (длина/ширина/высота), мм - 4795/1855/1420 • база, мм - 2710 • объем багажника, л - 535 • объем бака, л - 70 • клиренс, мм - 130.

Вслед за «четырёхдверным купе» из Штутгарта аналогичную модель решили выпустить в Вольфсбурге. Автомобиль, получивший название Passat CC, отличается от обычного «Пассата» более приземистым и вы-

тянутым кузовом, рассчитанным на четверых пассажиров (места для задних сидений разделены подлокотником), немного видоизмененным интерьером и новым дизайном светотехники.

1.8 TSI	седан	4/4	Б-4	1781	152	П	M6	235/45R17	222	8,6	7,6	*	*	6	*	*	*	*	CD+	*	*	*	*	*	*	*	*	2/-	1 018 000
1.8 TSI DSG	седан	4/4	Б-4	1781	152	П	AM7+	235/45R17	222	8,6	7,3	*	*	6	*	*	*	*	CD+	*	*	*	*	*	*	*	*	2/-	1 108 000
2.0 TSI AT	седан	4/4	Б-4	1984	200	П	A6+	235/45R17	232	7,8	8,3	*	*	6	*	*	*	*	CD+	*	*	*	*	*	*	*	*	2/-	1 319 000
2.0 TDI DSG	седан	4/4	Д-4	1968	140	П	AM6+	235/45R17	213	9,8	5,8	*	*	6	*	*	*	*	CD+	*	*	*	*	*	*	*	*	2/-	1 201 000
3.6 FSI DSG	седан	4/4	Б-6	3597	300	4x4	AM6+	235/45R17	250*	5,6	10,1	*	*	6	*	*	*	*	CD+	*	*	*	*	*	*	*	*	2/-	1 887 000

Tiguan



Снаряженная масса, кг - 1501 • полная масса, кг - 2080 • габариты (длина/ширина/высота), мм - 4427/1809/1703 • база, мм - 2604 • объем багажника, л - 470/1510 • объем бака, л - 64 • клиренс, мм - 200.

После рестайлинга Tiguan превратился в уменьшенную копию нового VW Touareg. Добиться такого сходства удалось за счет установки новой решетки радиатора, а также фар и фонарей, получивших светодиодное

наполнение. В салоне «обновленца» изменения коснулись руля и рычага трансмиссии, расположения кнопок на центральной консоли, а также приборной панели, где появился информативный цветной дисплей.

1.4 TSI	универсал	5/5	Б-4	1390	122	П	M6	215/65R16	185	10,9	6,5	*	*	6	*	*	*	*	CD	*	*	*	*	*	*	*	*	2/-	896 000
1.4 TSI	универсал	5/5	Б-4	1390	150	4x4	M6	215/65R16	192	9,6	8,0	*	*	6	*	*	*	*	CD	*	*	*	*	*	*	*	*	2/-	1 011 000
2.0 TSI AT	универсал	5/5	Б-4	1984	170	4x4	A6+	215/65R16	197	9,9	9,9	*	*	6	*	*	*	*	CD	*	*	*	*	*	*	*	*	2/-	1 136 000
2.0 TSI AT	универсал	5/5	Б-4	1984	200	4x4	A6+	235/55R17	200	н.д.	10,1	*	*	6	*	*	*	*	CD	*	*	*	*	*	*	*	*	2/-	1 284 000
2.0 TDI AT	универсал	5/5	Д-4	1968	140	4x4	A6+	215/65R16	182	10,7	7,5	*	*	6	*	*	*	*	CD	*	*	*	*	*	*	*	*	2/-	1 177 000

Touareg



Снаряженная масса, кг - 2035 • полная масса, кг - 2800 • габариты (длина/ширина/высота), мм - 4795/1940/1709 • база, мм - 2895 • объем багажника, л - 520/1642 • объем бака, л - 85 • клиренс, мм - 201.

Стандартно в Touareg используется постоянный полный привод с дифференциалом Torson и системой Off-road driving, позволяющий одним нажатием кнопки настроить вспомогательную электронику для езды по

бездорожью, а также активировать функцию контроля скорости на спуске. В качестве опции на версию с мотором 3.0 TDI можно поставить межосевую дифференциал с электронной блокировкой и понижающей передачей.

3.6 FSI AT	универсал	5/5	Б-6	3597	249	4x4	A8+	235/65R17	220	8,4	н.д.	*	*	6	*	*	*	*	CD+	*	*	*	*	*	*	*	*	2/-	1 953 900
3.6 FSI AT	универсал	5/5	Б-6	3597	280	4x4	A8+	235/65R17	228	7,8	н.д.	*	*	6	*	*	*	*	CD+	*	*	*	*	*	*	*	*	2/-	2 275 900
3.0 TDI AT	универсал	5/5	Д-6	2967	204	4x4	A8+	235/65R17	н.д.	н.д.	н.д.	*	*	6	*	*	*	*	CD+	*	*	*	*	*	*	*	*	2/-	2 139 900
3.0 TDI AT	универсал	5/5	Д-6	2967	240	4x4	A8+	235/65R17	218	7,8	н.д.	*	*	6	*	*	*	*	CD+	*	*	*	*	*	*	*	*	2/-	2 276 900
4.2 FSI AT	универсал	5/5	Б-8	4163	360	4x4	A8+	255/55R18	н.д.	н.д.	н.д.	*	*	6	*	*	*	*	CD+	*	*	*	*	*	*	*	*	2/-	2 962 900
4.2 TDI AT	универсал	5/5	Д-8	4134	340	4x4	A8+	255/55R18	242	5,8	9,1	*	*	6	*	*	*	*	CD+	*	*	*	*	*	*	*	*	2/-	2 996 000

Amarok



Снаряженная масса, кг - 1807 • полная масса, кг - 2745 • габариты (длина/ширина/высота), мм - 5254/1954/1834 • база, мм - 3095 • объем багажника, л - н.д. • объем бака, л - 80 • клиренс, мм - 240.

«Дубовый» пластик салона и такое же «дубовое» шасси с рессорной задней подвеской выдают утилитарную сущность VW Amarok. Но брутальная внешность, просторный салон и отличная проходимость пикапа с лихвой

окупают все его недостатки. Также стоит учесть, что по грузовой возможности Amarok не имеет равных в классе: в исполнении Heavy Duty он может взять на борт больше тонны и тянуть прицеп массой до 2,8 тонн.

2.0 TDI Basis	пикап	4/5	Д-4	1968	122	4x2	M6	205/75R16	н.д.	н.д.	н.д.	*	*	2	*	*	*	*	CD	*	*	*	*	*	*	*	*	2/-	987 100
2.0 TDI Basis	пикап	4/5	Д-4	1968	163	4x2	M6	205/75R16	182	10,8	7,7	*	*	2	*	*	*	*	CD	*	*	*	*	*	*	*	*	2/-	1 058 900
2.0 TDI Basis	пикап	4/5	Д-4	1968	122	4x4	M6	205/75R16	н.д.	н.д.	н.д.	*	*	2	*	*	*	*	CD	*	*	*	*	*	*	*	*	2/-	1 059 300
2.0 TDI Basis	пикап	4/5	Д-4	1968	163	4x4	M6	205/75R16	181	11,1	7,9	*	*	2	*	*	*	*	CD	*	*	*	*	*	*	*	*	2/-	1 131 000
2.0 TDI Trendline	пикап	4/5	Д-4	1968	122	4x2	M6	245/70R16	н.д.	н.д.	н.д.	*	*	2	*	*	*	*	CD	*	*	*	*	*	*	*	*	2/-	1 016 700
2.0 TDI Trendline	пикап	4/5	Д-4	1968	163	4x2	M6	245/70R16	182	10,8	7,7	*	*	2	*	*	*	*	CD	*	*	*	*	*	*	*	*	2/-	1 088 500
2.0 TDI Trendline	пикап	4/5	Д-4	1968	122	4x4	M6	245/70R16	н.д.	н.д.	н.д.	*	*	2	*	*	*	*	CD	*	*	*	*	*	*	*	*	2/-	1 088 900
2.0 TDI Trendline	пикап	4/5	Д-4	1968	163	4x4	M6	245/70R16	181	11,1	7,9	*	*	2	*	*	*	*	CD	*	*	*	*	*	*	*	*	2/-	1 160 700
2.0 TDI Highline	пикап	4/5	Д-4	1968	122	4x2	M6	245/70R17	н.д.	н.д.	н.д.	*	*	4	*	*	*	*	CD	*	*	*	*	*	*	*	*	2/-	1 136 500
2.0 TDI Highline	пикап	4/5	Д-4	1968	163	4x2	M6	245/70R17	182	10,8	7,7	*	*	4	*	*	*	*	CD	*	*	*	*	*	*	*	*	2/-	1 208 300
2.0 TDI Highline	пикап	4/5	Д-4	1968	122	4x4	M6	245/70R17	н.д.	н.д.	н.д.	*	*	4	*	*	*	*	CD	*	*	*	*	*	*	*	*	2/-	1 208 800
2.0 TDI Highline	пикап	4/5	Д-4	1968	163	4x4	M6	245/70R17	181	11,1	7,9	*	*	4	*	*	*	*	CD	*	*	*	*	*	*	*	*	2/-	1 280 600

VOLVO

S30



Снаряженная масса, кг - 1279 • полная масса, кг - 1700 • габариты (длина/ширина/высота), мм - 4250/1782/1447 • база, мм - 2640 • объем багажника, л - 233 • объем бака, л - 55 • клиренс, мм - 147.

Помимо «раскосых» фар, переднего бампера с большими нишами противотуманок и новой зенитной решетки радиатора, обновленный Volvo S30 отличают накладки на нижней части заднего бампера и порогах, цвет которых

выбирает покупатель. Выбор цветовой комбинации и вариантов отделки интерьера стал шире, кроме того, за доплату покупателям трехдверки впервые предлагаются бeльe легкосплавные диски и спортивное шасси.

1.6 Base	хэтчбек	3/4	Б-4	1596	100	П	M5	195/65R15	185	11,8	7,0	*	*	6	*	*	*	*	CD	*	*	*	*	*	*	*	2/100	699 900
2.0 Base Powershift	хэтчбек	3/4	Б-4	1999	145	П	AM6+	195/65R15	205	9,7	7,8	*	*	6	*	*	*	*	CD	*	*	*	*	*	*	*	2/100	859 900
2.5 T5 R-Design	хэтчбек	3/4	Б-5	2435	230	П	M6	205/50R17	240	6,7	8,7	*	*	6	*	*	*	*	CD									



<b>Условные обозначения:</b>	
Б	бензиновый двигатель
Д	дизельный двигатель
V	V-образное расположение цилиндров
W	W-образное расположение цилиндров

H	оппозитное расположение цилиндров
П	передний привод
З	задний привод
4x4	полный привод
M	механическая трансмиссия

A	автоматическая трансмиссия
A+	автоматическая трансмиссия с возможностью ручного переключения передач
AM	автоматизированная механическая трансмиссия
Вар	трансмиссия с клиноременным вариатором

Рад	AM/FM-тюнер
CD/+	CD-ресивер/с чейнджером
Маг	магнитола
АП	аудиоподготовка
250*	макс. скорость ограничена электроникой

## КАТАЛОГ АВТОМОБИЛИ 2011 ГОДА □ СЕРВИС

## АВТОМОБИЛИ 2011 ГОДА КАТАЛОГ

Модель, модификация, исполнение	Кузов	Двигатель	Трансм.	Максимальная скорость, км/ч	Работон 0-100 км/ч, с	Средний расход топлива, л	Стандартное оснащение													Рекомендованная цена, руб.					
							ABS	ESP/ESC	Подушки безопасности, шт.	Круиз-контроль	Бортовой компьютер	Кондиционер	Климат-контроль	Очистители фар	Противотуманные фары	Аудиосистема	Литые диски	Кожаный салон	Сервоприводы		Подогрев	Гарантия производителя, лет/тыс. км			
<b>560</b>																									
	<b>Снаряженная масса, кг - 1410 • полная масса, кг - 2040 • габариты (длина/ширина/высота), мм - 4628/1899/1484 • база, мм - 2776 • объем багажника, л - 380 • объем бака, л - 67,5 • клиренс, мм - 124.</b>																								
В Volvo S60 дебютировала система, позволяющая предотвратить наезд на пешехода. Устройство Pedestrian Detection, состоящее из радара и встроенной в салонное зеркало заднего вида видеокамеры, способно распознать выбежавшего на дорогу пешехода и подать предупреждающий сигнал водителю. Если последний не среагирует, машина затормозит сама, и если скорость была не выше 35 км/ч, столкновения удастся избежать.																									
1.6 T3 Base	седан	4/5	Б-4	1596	150	П	M6	215/55R16	210	9,5	6,6	*	*	6	*	*	*	CD	*	*	*	*	*	2/100	1 099 000
1.6 T4 Base Powershift	седан	4/5	Б-4	1596	180	П	AM6+	215/55R16	225	9,5	7,4	*	*	6	*	*	*	CD	*	*	*	*	*	2/100	1 199 000
2.0 T Base	седан	4/5	Б-4	1999	203	П	M6	215/55R16	235	7,7	7,9	*	*	6	*	*	*	CD	*	*	*	*	*	2/100	1 186 900
2.0 T Base Powershift	седан	4/5	Б-4	1999	203	П	AM6+	215/55R16	230	8,2	8,0	*	*	6	*	*	*	CD	*	*	*	*	*	2/100	1 259 900
2.4 D5 Base AT	седан	4/5	Д-5	2400	205	4x4	A6+	215/55R16	225	8,1	6,8	*	*	6	*	*	*	CD	*	*	*	*	*	2/100	1 599 900
3.0 T6 Kinetic AT	седан	4/5	Б-5	2953	304	4x4	A6+	215/55R16	250*	6,5	9,9	*	*	6	*	*	*	CD	*	*	*	*	*	2/100	1 799 900
<b>580</b>																									
	<b>Снаряженная масса, кг - 1535 • полная масса, кг - 2150 • габариты (длина/ширина/высота), мм - 4850/1860/1490 • база, мм - 2835 • объем багажника, л - 480 • объем бака, л - 70 • клиренс, мм - 148.</b>																								
Разработчики Volvo S80 второго поколения приложили все усилия, чтобы автомобиль мог на равных конкурировать с акулами бизнес-класса. Во внешности шведского седана появились больше лоска и солидности, а его салон стал больше соответствовать статусу «премиум-бренда» как по качеству сборки, так и по качеству отделочных материалов. Впервые S80 предлагается с двигателем V8, который идет в паре с полноприводной трансмиссией.																									
2.5 T3 Summum	седан	4/5	Б-5	2435	230	П	M6	225/55R16	210*	7,7	8,0	*	*	6	*	*	*	CD	*	*	*	*	*	2/100	1 712 900
3.0 T6 Summum AT	седан	4/5	Б-6	2953	304	4x4	A6+	225/55R16	250*	6,9	11,2	*	*	6	*	*	*	CD	*	*	*	*	*	2/100	2 009 900
3.2 Summum AT	седан	4/5	Б-6	3192	249	4x4	A6+	225/55R16	235	8,2	10,7	*	*	6	*	*	*	DVD	*	*	*	*	*	2/100	1 859 900
<b>V50</b>																									
	<b>Снаряженная масса, кг - 1335 • полная масса, кг - 1850 • габариты (длина/ширина/высота), мм - 4515/1770/1450 • база, мм - 2640 • объем багажника, л - 467/1357 • объем бака, л - 55 • клиренс, мм - 147.</b>																								
Те, кто ставит во главу угла практичность автомобиля, несомненно оценят универсал Volvo V50. Модель, появившаяся в 2004 году, обладает удобным багажником с низкой погрузочной высотой, объем которого можно значительно увеличить, сложив раздельные задние сиденья. Стоит отметить, что по динамике и управляемости универсал V50 не уступает седану Volvo S40, да и смотрится он весьма неплохо.																									
1.6 Kinetic	универсал	5/5	Б-4	1596	100	П	M5	205/55R16	185	11,9	7,2	*	*	6	*	*	*	CD	*	*	*	*	*	2/100	899 900
2.0 Kinetic Powershift	универсал	5/5	Б-4	1999	145	П	AM6+	205/50R17	205	9,8	7,9	*	*	6	*	*	*	CD	*	*	*	*	*	2/100	1 049 900
<b>V60</b>																									
	<b>Снаряженная масса, кг - 1460 • полная масса, кг - 2040 • габариты (длина/ширина/высота), мм - 4628/1899/1484 • база, мм - 2776 • объем багажника, л - 430 • объем бака, л - 67,5 • клиренс, мм - 124.</b>																								
Это, пожалуй, первый универсал Volvo, который будут покупать не только из соображений практичности, но и из-за эстетической составляющей стильного двухобъемного кузова. Впрочем, с парктроником у этой модели также полный порядок: его багажник на 50 литров вместительнее «кладовки» Volvo S60, и при этом позволяет перевозить крупногабаритные грузы, которые не поместятся в седан.																									
1.6 T3 Base	универсал	5/5	Б-4	1596	150	П	M6	215/55R16	205	9,7	6,7	*	*	6	*	*	*	CD	*	*	*	*	*	2/100	1 176 000
1.6 T4 Base Powershift	универсал	5/5	Б-4	1596	180	П	AM6+	215/55R16	220	9,2	7,6	*	*	6	*	*	*	CD	*	*	*	*	*	2/100	1 283 000
2.0 T Base	универсал	5/5	Б-4	1999	203	П	M6	215/55R16	230	8,2	8,3	*	*	6	*	*	*	CD	*	*	*	*	*	2/100	1 275 000
2.0 T Base Powershift	универсал	5/5	Б-4	1999	203	П	AM6+	215/55R16	230	8,4	8,3	*	*	6	*	*	*	CD	*	*	*	*	*	2/100	1 348 000
2.4 D5 Base AT	универсал	5/5	Д-5	2400	205	4x4	A6+	215/55R16	225	8,1	6,8	*	*	6	*	*	*	CD	*	*	*	*	*	2/100	1 712 000
3.0 T6 Kinetic AT	универсал	5/5	Б-5	2953	304	4x4	A6+	215/55R16	250*	6,5	10,2	*	*	6	*	*	*	CD	*	*	*	*	*	2/100	1 926 000
<b>XC60</b>																									
	<b>Снаряженная масса, кг - 1869 • полная масса, кг - 2505 • габариты (длина/ширина/высота), мм - 4628/1891/1713 • база, мм - 2774 • объем багажника, л - 495/1455 • объем бака, л - 70 • клиренс, мм - 200.</b>																								
Одной из особенностей Volvo XC60 является штатная система безопасности City Safety, призванная помочь водителю избежать или снизить негативные последствия столкновений на малой скорости, которые наиболее часто происходят на городских улицах. Если Volvo приближается к впереди идущему автомобилю, а водитель не реагирует на опасное сближение, XC60 осуществляет торможение самостоятельно.																									
2.4 D3 Kinetic AT	универсал	5/5	Д-5	2400	163	4x4	A6+	235/65R17	200	10,9	6,9	*	*	6	*	*	*	CD	*	*	*	*	*	2/100	1 678 900
2.4 D5 Kinetic AT	универсал	5/5	Д-5	2400	205	4x4	A6+	235/65R17	205	8,9	7,5	*	*	6	*	*	*	CD	*	*	*	*	*	2/100	1 705 900
2.0 T Summum Powershift	универсал	5/5	Б-4	1999	203	4x4	A6+	235/65R17	210	9,6	8,6	*	*	6	*	*	*	CD	*	*	*	*	*	2/100	1 845 900
3.2 Momentum AT	универсал	5/5	Б-5	3192	243	4x4	A6+	235/65R17	220	9,4	11,2	*	*	6	*	*	*	CD	*	*	*	*	*	2/100	2 025 900
3.0 T6 Summum AT	универсал	5/5	Б-5	2953	304	4x4	A6+	235/60R18	210	7,5	11,7	*	*	6	*	*	*	CD	*	*	*	*	*	2/100	2 245 900
<b>XC70</b>																									
	<b>Снаряженная масса, кг - 1770 • полная масса, кг - 2400 • габариты (длина/ширина/высота), мм - 4840/1860/1605 • база, мм - 2815 • объем багажника, л - 557 • объем бака, л - 70 • клиренс, мм - 210.</b>																								
Появившийся в 1996 году Volvo XC70 (тогда он назывался Cross Country) — один из родоначальников сегмента кроссоверов. Модель второго поколения стала солиднее, получила полный привод с электронной муфтой Haldex, адаптивные амортизаторы, систему помощи при спуске с горы, а также новую бензиновую «шестерку». За доплату предлагаются выдвигающийся пол грузового отделения и электропривод двери багажника.																									
2.4 D5 Summum AT	универсал	5/5	Д-5	2400	205	4x4	A6+	235/50R18	215	8,7	7,5	*	*	6	*	*	*	CD	*	*	*	*	*	2/100	1 839 900
3.2 Momentum AT	универсал	5/5	Б-6	3192	243	4x4	A6+	235/55R17	215	8,8	11,2	*	*	6	*	*	*	CD	*	*	*	*	*	2/100	1 819 900
3.0 T6 Summum AT	универсал	5/5	Б-6	2953	304	4x4	A6+	235/50R18	210	7,6	11,5	*	*	6	*	*	*	CD	*	*	*	*	*	2/100	2 039 900
<b>XC90</b>																									
	<b>Снаряженная масса, кг - 1985 • полная масса, кг - 2620 • габариты (длина/ширина/высота), мм - 4805/1900/1785 • база, мм - 2855 • объем багажника, л - 480/1835 • объем бака, л - 80 • клиренс, мм - 218.</b>																								
Первый шведский SUV, как и большинство подобных моделей, был создан с прицелом на североамериканский рынок. У Volvo XC90 очень вместительный салон: при наличии третьего ряда сидений в нем могут разместиться семь человек. Автомобиль отличается высоким уровнем пассивной безопасности, подтвержденной многочисленными краш-тестами независимых организаций по обе стороны океана.																									
2.4 D5 Base	универсал	5/5	Д-5	2400	185	4x4	M6	235/65R17	195	10,9	8,2	*	*	6	*	*	*	CD	*	*	*	*	*	2/100	1 799 900
2.5 T Base AT	универсал	5/7	Б-5	2521	210	4x4	A5+	235/65R17	210	9,5	11,1	*	*	6	*	*	*	CD	*	*	*	*	*	2/100	1 896 900
3.2 Base AT	универсал	5/5	Б-6	3192	243	4x4	A6+	235/65R17	210*	9,5	12,0	*	*	6	*	*	*	CD	*	*	*	*	*	2/100	1 959 900
4.4 Base AT	универсал	5/5	Б-В8	4414	315	4x4	A6+	235/65R17	210*	7,3	13,3	*	*	6	*	*	*	CD+	*	*	*	*	*	2/100	2 399 900

**СРАВНЕНИЕ АВТОМОБИЛЕЙ**  
 Теперь на сайте [www.5koleso.ru](http://www.5koleso.ru) вы можете сравнить выбранные в каталоге автомобили по техническим параметрам и цене!

РЕКЛАМА  
[www.5koleso.ru/catalogue/compare/](http://www.5koleso.ru/catalogue/compare/)

НОВЫЙ СЕРВИС НА САЙТЕ ЖУРНАЛА 5КОЛЕСО

**VOLVO**

**ИНФОРМАЦИЮ О ДИЛЕРАХ СМОТРИТЕ НА IV ОБЛОЖКЕ**

**Где купить Volvo**

Независимость	(495) 795-0099
Независимость	(495) 234-0099
Независимость	(495) 742-6400
Свид Мобиль	(812) 303-8585



Модель, модификация, исполнение	Кузов		Двигатель		Трансм.		Стандартное оснащение														Рекомендованная цена, руб.							
	Тип	Количество дверей/мест	Тип – количество цилиндров	Рабочий объем, см³	Мощность, л.с.	Привод	Коробка передач	Размер шин	Максимальная скорость, км/ч	Разгон 0-100 км/ч, с	Средний расход топлива, л	ABS	ESP/ESC	Подушки безопасности, шт.	Круиз-контроль	Бортовой компьютер	Кондиционер	Климат-контроль	Очистители фар	Противотуманные фары		Аудиосистема	Литые диски	Кожаный салон	Сервоприводы	Подогрев	Гарантия производителя, лет/тыс. км	
<b>ZAZ CHANCE</b>	<a href="http://www.chancecar.ru">www.chancecar.ru</a>																											
<b>CHANCE</b>	Снаряженная масса, кг - 1060 • полная масса, кг - 1525 • габариты (длина/ширина/высота), мм - 4237/1678/1432 • база, мм - 2520 • объем багажника, л - 320/725 • объем бака, л - 45 • клиренс, мм - 170.																											
	Седан Lanos украинской сборки теперь продается под именем Chance, а вместо «золотого креста» Chevrolet его украшает эмблема запорожского автозавода. В отличие от «Ланоса», «Шанс» доступен с двумя типами кузовов: седан и 5-дверный хетчбэк. Оба варианта оснащаются двигателем мелитопольского моторного завода объемом 1,3 литра (70 л.с.), но седан доступен также и с более мощным 1,5-литровым агрегатом Daewoo (86 л.с.).																											
1.3 S	седан	4/5	Б-4	1299	70	П	M5	165/70R13	162	17,0	8,9																4/120	250 000
1.3 SE	седан	4/5	Б-4	1299	70	П	M5	165/70R13	162	17,0	8,9																4/120	268 000
1.3 SX	седан	4/5	Б-4	1299	70	П	M5	165/70R13	162	17,0	8,9					*											4/120	295 000
1.5 S	седан	4/5	Б-4	1498	86	П	M5	175/65R14	172	12,5	10,4																4/120	304 000
1.5 SE	седан	4/5	Б-4	1498	86	П	M5	175/65R14	172	12,5	10,4			1													4/120	324 000
1.5 SX	седан	4/5	Б-4	1498	86	П	M5	175/65R14	172	12,5	10,4			1		*											4/120	344 000
1.3 S	хетчбэк	5/5	Б-4	1299	70	П	M5	165/70R13	162	17,0	8,9																4/120	260 000
1.3 SE	хетчбэк	5/5	Б-4	1299	70	П	M5	165/70R13	162	17,0	8,9																4/120	277 000
1.3 SX	хетчбэк	5/5	Б-4	1299	70	П	M5	165/70R13	162	17,0	8,9					*											4/120	303 000
1.5 S	хетчбэк	5/5	Б-4	1498	86	П	M5	175/65R14	172	12,5	10,4																4/120	314 000
1.5 SE	хетчбэк	5/5	Б-4	1498	86	П	M5	175/65R14	172	12,5	10,4			1													4/120	334 000
1.5 SX	хетчбэк	5/5	Б-4	1498	86	П	M5	175/65R14	172	12,5	10,4			1		*											4/120	354 000

## Сервис

Бренд	Контактный телефон	Адрес	Услуги	Гарантия
<b>CHRYSLER</b>				
Foris	(812) 329-1188	ул. Орбели, 35	Гарантийное и послегарантийное обслуживание, все виды ремонта а/м	9,00-22,00 ежедн.
<b>DODGE</b>				
Foris	(812) 329-1188	ул. Орбели, 35	Гарантийное и послегарантийное обслуживание, все виды ремонта а/м	9,00-22,00 ежедн.
<b>FIAT</b>				
Foris	(812) 329-1188	ул. Орбели, 35	Гарантийное и послегарантийное обслуживание, Аксессуары и доп. оборудование.	8,00-22,00 ежедн.
Эльва Моторс	(812) 379-9091	ул. Типанова, 30	Гарантийное и послегарантийное обслуживание, все виды ремонта а/м, доп.оборудование.	9,00-21,00 ежедн.
<b>FORD</b>				
Нью-Йорк Моторс - Москва	(495) 737-0405	Волгоградский пр., 43/1	Гарантийное и послегарантийное обслуживание, все виды ремонта а/м	
Ю.С. Имлекс	(495) 980-6925	Дубнинская, 83	Гарантийное и послегарантийное обслуживание, все виды ремонта а/м	
<b>HYUNDAI</b>				
Block	(495) 730-0292	ул. Перовская, 1	Гарантийное и послегарантийное обслуживание, все виды ремонта а/м	
Элекс Полиус на Ермаковой Роще	(495) 234-6006	ул. Ермакова Роща, 7а	Гарантийное и послегарантийное обслуживание, все виды работ	
Олимп Центр	(812) 326-4009	ул. Исполкомская, 15а	Гарантийное и послегарантийное обслуживание, все виды ремонта а/м	9,00-21,00
<b>JAGUAR</b>				
Независимость	(495) 795-0099	Ленинградское ш., 71	Гарантийное и послегарантийное обслуживание, все виды ремонта а/м	
<b>JEEP</b>				
Foris	(812) 329-1188	ул. Орбели, 35	Гарантийное и послегарантийное обслуживание, все виды ремонта а/м	9,00-22,00 ежедн.
<b>KIA</b>				
Элекс Полиус на Ермаковой Роще	(495) 234-6006	ул. Ермакова Роща, 7а	Гарантийное и послегарантийное обслуживание, все виды работ	
Элекс Полиус на Севастопольском	(495) 232-4348	Севастопольский пр., 95б	Гарантийное и послегарантийное обслуживание, все виды работ	
<b>LAND ROVER</b>				
Бриткар	(495) 488-1444, 742-7972	Ильменский проезд, 9, стр. 1	Все виды ремонта и обслуживания а/м	
Независимость	(495) 795-0099	Ленинградское ш., 71	Гарантийное и послегарантийное обслуживание, все виды ремонта а/м	
<b>MAZDA</b>				
Ю.С. Имлекс	(495) 980-6924	Дубнинская, 83	Гарантийное и послегарантийное обслуживание, все виды ремонта а/м	
<b>MERCEDES-BENZ</b>				
Мерседес-Бенц РУС	(495) 663-6600	85-й км МКАД, Автомобильный пр-д, вл. 5, стр. 9	Все виды ремонта и обслуживания а/м, нормо-час: л/а – 3658 руб., г/а – 1886 руб. <a href="http://www.sales.mercedes-benz.ru">www.sales.mercedes-benz.ru</a>	9,00-21,00 ежедн.
Мерседес-Бенц РУС	(495) 933-6600, 933-6622	Ленинградский пр-т, 39	Все виды ремонта и обслуживания а/м, нормо-час – 3658 руб. <a href="http://www.sales.mercedes-benz.ru">www.sales.mercedes-benz.ru</a>	8,30-21,00 ежедн.
Автофорум	(812) 329-1000	ул. Орбели, 35	Гарантийное и послегарантийное обслуживание, все виды ремонта а/м	9,00-22,00 ежедн.
Олимп	(812) 326-4001	ул. Исполкомская, 15а	Гарантийное и послегарантийное обслуживание, все виды ремонта а/м	круглосуточно
<b>MITSUBISHI</b>				
Block	(495) 730-0282	ул. Перовская, 1	Гарантийное и послегарантийное обслуживание, все виды ремонта а/м	
<b>NISSAN</b>				
Autore Auto	(812) 327-1000	ул. Салова, 56 (вход с Софийской)	Гарантийное и послегарантийное обслуживание, все виды ремонта а/м	9,00-22,00 ежедн.
<b>PORSCHE</b>				
Олимпавто	(812) 313-0007	пр. М. Блюхера, 52а	Гарантийное и послегарантийное обслуживание, все виды ремонта а/м	
<b>SKODA</b>				
Неон Авто	(812) 323-1111	ул. Оптиков, 3а	Гарантийное и послегарантийное обслуживание, все виды ремонта а/м	
Пулково Авто	(812) 331-7773	ул. Стартовая, 5	Гарантийное и послегарантийное обслуживание, все виды ремонта а/м	
<b>SSANGYONG</b>				
Ю.С. Имлекс	(495) 980-7101	ул. Дубнинская, 83	Гарант. и послегарант. обслуж., ТО, кузов. рем. и окраска, доп. оборудование, агрегат. уч-к	
Эльва Моторс	(812) 379-9091	ул. Типанова, 30	Гарантийное и послегарантийное обслуживание, все виды ремонта а/м, доп.оборудование.	9,00-21,00 ежедн.
<b>VOLKSWAGEN</b>				
Автоцентр Атлант-М	(495) 777-6510	Бажова, 17	Гарантийное и сервисное обслуживание, комплексная диагностика, доп. оборудование	
Автоцентр Северо-Запад	(812) 323-8888	ул. Оптиков, 3а	Гарантийное и послегарантийное обслуживание, все виды ремонта а/м	
Автошадт	(812) 334-1334	ул. Рыбинская, 1	Гарантийное и послегарантийное обслуживание, все виды ремонта а/м	9,00-21,00 ежедн.
Классика	(812) 336-9888	ул. Руставели, 29	Гарантийное и послегарантийное обслуживание, все виды ремонта а/м, диагностика	8,00-22,00
Фольксваген Центр Пулково	(812) 331-7771	ул. Стартовая, 5	Гарантийное и послегарантийное обслуживание, все виды ремонта а/м	
<b>VOLVO</b>				
Независимость	(495) 795-0099	Ленинградское ш., 71	ТО, все виды ремонта	
Независимость	(495) 742-6400	ул. Павла Корчагина, 3а	ТО, все виды ремонта	
Свид Мобиль	(812) 303-8585	Приморский, 52; Энергетиков, 59/3	Дополнительный год гарантии при покупке автомобиля в «Свид Мобиль»; все виды ремонта	9,00-21,00





## Запчасти

<b>CHRYSLER</b>					
Foris	(812) 329-1188	ул. Орбели, 35			
<b>DAEWOO</b>					
Элекс Полюс	(495) 232-0550	ул. Ермакова Роща, 7а			
<b>DODGE</b>					
Foris	(812) 329-1188	ул. Орбели, 35			
<b>FIAT</b>					
Foris	(812) 329-1188	ул. Орбели, 35			
Эльва Моторс	(812) 379-9091	ул. Типанова, 30			
<b>FORD</b>					
Нью-Йорк Моторс – Москва	(495) 737-0405	Волгоградский пр., 43/1			
<b>HYUNDAI</b>					
Block	(495) 730-4499	ул. Перовская, 1			
Элекс Полюс	(495) 232-0550	ул. Ермакова Роща, 7а			
Олимп Центр	(812) 326-4005	ул. Исполкомская, 15а			
<b>JAGUAR</b>					
Независимость	(495) 795-0099	Ленинградское ш., 71			
<b>JEEP</b>					
Foris	(812) 329-1188	ул. Орбели, 35			
<b>KIA</b>					
Элекс Полюс	(495) 232-0550	ул. Ермакова Роща, 7а			
<b>LAND ROVER</b>					
Независимость	(495) 795-0099	Ленинградское ш., 71			
<b>MERCEDES-BENZ</b>					
Авилон	(495) 730-4444	Волгоградский пр., 43/2			
Автофорум	(812) 329-1000	ул. Орбели, 35			
Олимп	(812) 326-4002	ул. Исполкомская, 15а			
<b>MITSUBISHI</b>					
Block	(495) 730-0282	ул. Перовская, 1			
<b>NISSAN</b>					
Aurore Auto	(812) 327-1000	ул. Салова, 56 (вход с Софийской)			
Автоцентр СТК	(812) 336-9119	пр. Косыгина, 2/1			
<b>PORSCHE</b>					
Олимпавто	(812) 313-0007	пр. М. Блюхера, 52а			
<b>SKODA</b>					
Неон Авто	(812) 323-1111	ул. Оптиков, 3а			
Пулково Авто	(812) 331-7773	ул. Стартовая, 5			
<b>SSANGYONG</b>					
Ю.С. Импекс	(495) 980-7101	ул. Дубинская, 83			
Эльва Моторс	(812) 379-9091	ул. Типанова, 30			
<b>VOLKSWAGEN</b>					
Автоцентр Северо-Запад	(812) 323-8888	ул. Оптиков, 3а			
Автошадт	(812) 334-1-334	ул. Рыбинская, 1			
Классика	(812) 336-9888	ул. Руставели, 29			
Фольксваген Центр Пулково	(812) 331-7777	ул. Стартовая, 5			
<b>VOLVO</b>					
Независимость	(495) 795-0099	Ленинградское ш., 71			
Независимость	(495) 234-0099	пр. 60-летия Октября, 6			
Независимость	(495) 742-6400	ул. Павла Корчагина, 3а			
Свид Мобиль	(812) 303-8585	Приморский пр., 52; пр. Энергетиков, 59, корп. 3			

## СТАНЬ НАШИМ ТЕСТ-ПИЛОТОМ! ПРОТЕСТИРУЙ СВОЙ АВТОМОБИЛЬ!

Фотография вашего автомобиля и интересный рассказ — прекрасный повод для опубликования вашего отзыва в печатной версии журнала «5 колесо»

**5 КОЛЕСО**  
**TEST-PILOT**

[www.5koleso.ru](http://www.5koleso.ru)

Реклама

MAZDA CX-7: ПРОБЕГ 18 000 КМ; ЗАМЕНА ДВИГАТЕЛЯ, СТОИМОСТЬ РЕМОНТА 887 000 РУБЛЕЙ. VOLKSWAGEN TOURAN: ПРОБЕГ 37 000 КМ; ЗАМЕНА ДВИГАТЕЛЯ, СТОИМОСТЬ РЕМОНТА 643 000 РУБЛЕЙ. FIAT ALBEA: ПРОБЕГ 47 000 КМ; ЗАМЕНА ДВИГАТЕЛЯ, СТОИМОСТЬ РЕМОНТА 345 000 РУБЛЕЙ. HYUNDAI HD-65: ПРОБЕГ 42 000 КМ, ЗАМЕНА ДВИГАТЕЛЯ, СТОИМОСТЬ РЕМОНТА 480 000 РУБЛЕЙ...

**О КАЧЕСТВЕ  
МОТОРНЫХ МАСЕЛ  
ЧИТАЙТЕ  
НА СТР. 72-75**



# ВОКРУГ СВЕТА ЗА 245 ДНЕЙ

АЛИКАНТЕ – КРОШЕЧНЫЙ ИСПАНСКИЙ ГОРОДОК С ТРЕХТЫСЯЧЕЛЕТНЕЙ ИСТОРИЕЙ, ЗАТЕРЯННЫЙ НА ПОБЕРЕЖЬЕ СРЕДИЗЕМНОМОРЬЯ ГДЕ-ТО МЕЖДУ МАЛАГОЙ И ВАЛЕНСИЕЙ. ДОБРАТЬСЯ СЮДА НЕПРОСТО, НО СОБЫТИЕ, РАДИ КОТОРОГО МЫ ОТПРАВИЛИСЬ НА КРАЙ ПИРЕНЕЙСКОЙ ГЕОГРАФИИ, СОПОСТАВИМО ПО ЗНАЧИМОСТИ С ГРАН-ПРИ МОНАКО «ФОРМУЛЫ-1»

□ ВЛАДИМИР МАККАБЕЕВ □ ФОТО АВТОРА И VOLVO





# РАСПИСАНИЕ ЭТАПОВ

## VOLVO OCEAN RACE 2011-2012

ПОРТ	ПОРТ	ПОРТОВАЯ ГОНКА	СТАРТ ЭТАПА
Аликанте	14/10–5/11	29/10/11	5/11/11
Кейптаун	25/11–11/12/11	10/12/11	11/12/11
Абу-Даби	30/12/11–14/01/12	13/01/12	14/01/12
Санья	4–19/02/12	18/02/12	19/02/12
Окленд	8–18/03/12	17/03/12	18/03/12
Итаджай	4–22/04/12	21/04/12	22/04/12
Майами	6–20/05/12	19/05/12	20/05/12
Лиссабон	31/05–10/06/12	9/06/12	10/06/12
Лориан	17/06–1/07/12	30/06/12	1/07/12
Голуэй	3–9/07/12	7/07/12	



**1** Портвая гонка — самое зрелищное событие любого этапа Volvo Ocean Race: шесть яхт не разбросаны по океану, как горох по полю, а сходятся в очной борьбе.

**2** Volvo XC60 в комплектации Ocean Race вряд ли найдется в прокате в аэропорту, но в гоночной деревне полюбоваться тестовыми автомобилями вполне реально.



### ОКТАБРЬСКИЙ СТАРТ VOLVO OCEAN

Race ежегодно едва ли не удваивает население Аликанте, продлевая до глубокой осени туристический сезон в этом анклав парусного спорта.

Тем, кто никогда не был на подобных мероприятиях, очень советуем восполнить данный пробел. В зрелищности и тусовочном азарте Volvo Ocean Race — самая длинная и престижная регата планеты — мало чем уступает, скажем, формульному Гран-при Монако. Та же гоночная деревня, тот же паддок... Разве что вместо гоночных боксов — причалы, да и команд поменьше. В этом году на старт Volvo Ocean Race вышли шесть лодок, на борту которых 69 яхтсменов из 15 стран. Четверо из них — олимпийские чемпионы. Состав более чем солидный.

Впрочем, чтобы оценить всю прелесть Volvo Ocean Race, вовсе не обязательно быть заядлым яхтсменом или знатоком парусного спорта. Сама атмосфера яхтен- ☺





- 1 Volvo Ocean Race — не легкая прогулка по волнам, а смертельно опасная схватка со стихией. Команда Camper тренируется у берегов Испании.
- 2 Первую портовую гонку в Аликанте за явным преимуществом выиграла команда «Абу-Дабби».
- 3 Больше восьми месяцев яхтсмены проведут наедине с бескрайним океаном.
- 4 Пищу на борту готовят посменно.



1



2

ной тусовки, окутанная солеными парами зовущего к далеким берегам морского бриза, пьянит не хуже шампанского на нескончаемых приемах в гоночной деревне. А портовая гонка — когда шесть яхт на глазах у собравшейся на берегу и плавучих трибунах публики в очной борьбе режут гладь акватории, выясняют, кто ловчее управляет с парусами и мастеровитее ловит ветер — не только красива, но и азартна, как рулетка в Монте-Карло. Впрочем, в Аликанте пружина парусной интриги только закручивается... Распрямится она уже ближе к лету, когда океанская эскадра Volvo, обогнув земной шар и посетив по пути южноафриканский Кейптаун, арабский Абу-Дабби, китайскую Санья, новозеландский Окленд, бразильский порт Итаджай, американский Майами, португальский Лиссабон и французский Лориан, финиширует в ирландском Голуэе. Правда, из-за угрозы нападения сомалийских пиратов в этом году маршрут Volvo Ocean Race





претерпел некоторые изменения: вместо коридора вдоль восточного побережья Африки, по которому должна была проследовать регата, яхты под конвоем доставят в Абу-Даби для участия во внутрипортовых гонках.

Остальные этапы пройдут в боевом режиме. Больше восьми месяцев экипажи будут прокладывать себе путь сквозь шторма и штили, ледяные ветра (-15°C у мыса Горн) и адское пекло (+45°C в экваториальных водах). За 245 дней лодки пройдут путь в 39 000 морских миль (72 228 км) вокруг Африки, через Индийский и Тихий океаны, обогнут мыс Горн, чтобы в июле вновь оказаться в Европе. Так что, если вы вдруг решите последовать нашему примеру и отправиться на Volvo Ocean Race, вовсе не обязательно ждать целый год до следующего старта в Аликанте. Выбирайте любой порт и вперед — на встречу приключениям и новым эмоциям вместе с Volvo.

Впрочем, при большом желании, прикоснуться к океанской гонке Volvo можно и в России. Хотя в этом году регата и не доберется до Санкт-Петербурга, Volvo уже в четвертый раз в истории регаты подготовила к старту специальную серию автомобилей. На этот раз в скандинавскую парусную коллекцию попали кроссовер XC60 (с мотором T6 AWD, мощностью 304 л. с., АКП — цена в России от 2 132 000 руб.) и полноприводной универсал XC 70 (T6 AWD, 304 л. с., АКП — от 1 928 000 руб.). Обе модели океанской серии будут сходить со ступеней в Гетеборге в специальных цветах: голубом Volvo Ocean Blue II и серебристом Electric Silver. Черная и светло-бежевая обивка салона оформлены прошивкой «под парус». Кроме того, автомобили получат специальную серию колесных дисков, дополнительные хромированные элементы отделки и, конечно же, эмблему Volvo Ocean Race на передних крыльях. □

## ЦЕНА ВОПРОСА

### КАЛЬКУЛЯТОР ПУТЕШЕСТВИЯ

#### ТРАНСПОРТ И ПРОЖИВАНИЕ

Виза	нужна
Стоимость авиаперелета, р.	от 14 000
Консульский сбор, евро	35
Национальная валюта	евро (1 EUR = 42 RUR)
Стоимость отеля 3*/4*/5* (евро в сутки)	от 80/105/130
Средний счет в ресторане, евро	25

#### ДОРОГА

Общее время в пути, ч	2:45
Протяженность маршрута, км	134
Средний расход топлива, л/100 км	14,8
Средняя стоимость топлива (бензин/дизель), евро/л	1,34/1,19
Макс. разрешенная скорость, км/ч	120
Макс. допустимый уровень алкоголя в крови, промилле	0,5





ДОРОЖНЫЕ ИСТОРИИ



МОЖЕШЬ РАССКАЗАТЬ КОМИЧНЫЙ СЛУЧАЙ ИЗ СВОЕЙ АВТОМОБИЛЬНОЙ ЖИЗНИ? ПОМНИШЬ, КАК В ПЕРВЫЙ РАЗ СЕЛ ЗА РУЛЬ И КАК СДАВАЛ ЭКЗАМЕНЫ В ГИБДД? КАК ВЫБРАЛСЯ ИЗ ТРУДНОЙ СИТУАЦИИ? ПИШИТЕ: [INFO@5KOLESO.RU](mailto:INFO@5KOLESO.RU)



АВТОРУЧКУ PARKER ИЗ КОЛЛЕКЦИИ PARKER INGENUITY DARING COLLECTION – SLIM MODELS ПОЛУЧАЕТ И. ПЕТРЕНКО ИЗ КРАСНОДАРА

**МОЙ ЗНАКОМЫЙ СЕРЕГА ВСЮ ЖИЗНЬ МЕЧТАЛ ПРИОБРЕСТИ «ФЕРРАРИ».**

Экономил на всем, и все-таки купил «Феррари», подержанный, но в отличном состоянии. Вскоре отправился с невестой в один тихий курортный городок, намереваясь провести романтический уикенд. Дорога была – настоящая спираль, петляющая между горных хребтов и ущелий. Но Серега – водитель что надо, ему такие виражи только адреналина добавляют. Мчатся они, раза в три превышая рекомендуемые 40 км/ч, невеста визжит на каждом повороте. На каком-то участке Сергей заметил, что их догоняет «Порше». Прибавил газу, но «Порше» как ни в чем не бывало продолжает преследование. Еще газу! А тот все ближе. Затем он поравнялся с «Феррари», нагло обошел его и, подрезав, оказался впереди. После этого «Порше» прекратил гонку, снизив скорость, как бы вынуждая и Сергея поступить так же. Но Сергей, недолго думая, рванул на обгон и обошел обидчика. «Порше» помчался следом. Гонка продолжалась еще четверть часа и завершилась только в Горячем Ключе, где появились регулируемые перекрестки. На одном из светофоров «Порше» встал рядом. Оттуда вышел солидный мужчина и, сдерживая негодование, сунул под нос Сергею свое служебное удостоверение: генерал милиции, ГИБДД. Гонщик не растерялся и спросил: «А вы при исполнении?» Тот лишь вздохнул и кивнул на две машины автоинспекции, приближавшиеся со стороны города: «Нет, я не при исполнении. А вот они – да».

Словом, уикенд накрылся, гонка окончилась лишением водительских прав и уголовным делом о создании аварийно опасной ситуации на критическом участке дороги, угрожающей жизни водителя и окружающих. Сергею грозил непомерный штраф и года четыре тюрьмы. В результате пришлось ему продать «Феррари». Да и невеста его бросила после этого.

**И. Петренко,  
Краснодар**

**ДЕЖУРИТЬ НА ТАКСИ**

в ночь для меня сплошное удовольствие. На дорогах спокойствие, сотрудников ГИБДД спят, пешеходов минимум, трассы чистые. Вызовов мало, можно хорошо подзаработать, если кататься по городским улицам в поисках засидевшихся гостей, загулявших выпивох или молодежи.

В ту ночь приближается ко мне созревший клиент. Говорит панибратски: «Подкинешь до дома, брателло?» Едем, пассажир представился, Виталиком зовут, пьяному поболтать охота, а мне что, пусть треплется. Он мне и на долю шахтерскую жаловался, и на жену, и что-то молот про свое любимое созвездие Южный Крест. А расплачиваясь, попросил мою визитную карточку. Пошел мой знаток астрономии, раскачиваясь, домой, а я вернулся на точку. Даже сигарету выкурить не успел, как трезвонит мобильник. Тот самый Виталик: «Слышь, брателло, что-то мне мало показалось, привези мне хорошей водочки, а? Адрес знаешь. Заплачу, как положено». Лишняя копейка на дороге не валяется. Привез. Виталик расплатился, еще сверху накинул и отправился веселиться в компании со стеклянной подружкой, а я поехал восвояси.

Только припарковался, звонит снова: «К водочке хорошо бы селедочки. Привези, брателло!» Выбрал я ему в отместку самые дорогие консервы. Доставил, пересчитал доход, после чего выключил мобильник, надоело. Тут же попался очередной перебранный. Этот спокойней оказался, голову на грудь свесил и захрапел беззаботно, только адрес сообщить успел. Отвез я спящего клиента домой, вернулся к объекту и жду, когда клюнет следующая добыча. Включил телефон – и чуть не подпрыгнул: семь пропущенных от Виталика. Чего ж ему еще не хватает?! Тут и очередной вызов: «О, брателло, где пропал? После селедочки пивка бы хорошо». Отвез ему пива, дорогу уже выучил. Только вернулся, он снова звонит, я уже сам спрашиваю: «Что, тараночки?» Через час опять вызывает: «Тоска у меня, хочу покататься по городу, песни попеть». Прокатал он, наверное, половину своей зарплаты, домой я его привез уже засветло. Вернулся в таксопарк, сдал выручку по счетчику, ее оказалось даже немного меньше, чем чаевых. Да, на моей работе всякое случается, но такого «романтика» я обслуживал впервые.

**В. Козловский, Новокузнецк**



Рис. О. Полуговой и Д. Непомнящего



# ATV

Stels ATV 700GT

Цены ниже - сказка ближе!  
Квадроциклы STELS -  
лучшее предложение года!

Предложение действительно только до 1 февраля 2012 г.  
Подробности у официальных дилеров.



квадроциклы / мотоциклы / скутеры



**STELS**  
Лучшее из возможного!

**ДИЛЕРЫ:** Москва и МО: «АТV-STELS» (495) 585-37-84 / «АТVARMOR» (495) 411-90-20 / «АТV-POWER» (495) 772-61-00 / «KVADROMANIA.RU» (495) 698-6-98 / «STELSMOTO» (495) 226-01-69 / «SCOOTER-SALE» (495) 788-73-34 / «SCOOTER-STELS» (495) 517-40-49 / «Q-MOTO» (495) 729-48-80 / «АВТОМОТОАЛЪЯНС» (496) 772-34-73 / «АДРЕНАЛИН.РУ» (495) 710-73-14 / «АКТИВ-СПОРТ» (962) 940-44-75 / «АЛЕКС ДРАЙВ» (495) 768-55-00 / «АНГАР-8» (495) 943-34-29 / «ВЕЗДЕХОДНАЯ ТЕХНИКА» (495) 937-63-74 / «ЕРНА» (495) 545-79-47 / «КВАДРОПАРК» (495) 210-01-67 / «КИКСТАРТ» (929) 551-62-83 / «МОТОВЕЛО ЦЕНТР» (985) 991-22-29 / «МОТОКЛАРК» (495) 540-51-40 / МОТОСАЛОН «МОТОРИЧ.РУ» (495) 984-33-68 / МОТОСАЛОН «ЯКУДЗА» (495) 960-77-06 / «МОТОСФЕРА.РУ» (495) 989-44-41 / «МОТОТЕХНИКА» (495) 740-23-58 / «МОТОЭКСТРИМ» (926) 146-59-76 / «НОВАВТО» (495) 645-80-00 / «РЫБЛОВ ОХОТНИК» (496) 547-80-99 / «СКУТЕРМАРКЕТ» (495) 979-03-90 / «СКУТЕРМИР» (495) 988-64-80 / «СПОРТСМЕН» (496) 453-17-05 / «СПОРТ-ЭКСТРИМ» (495) 453-62-21 / «СПОРТ-ЭЛИТ» (495) 638-52-77 / «ТВОЙ ГАРАЖ.РУ» (495) 642-43-03 / «ТУРИСТ» (4964) 22-18-83 / ТЦ «ХОЗЯИН» (495) 799-06-46 / «ЧИКАГО-МОТОРС» (495) 913-82-89  
Абакан: «EXTRA» (3902) 22-06-19; Абинск: «ВЕЛОМОТОРС-ЮГ» (86131) 6-00-30; Армавир: «STELS» (928) 411-99-56; Ачинск: «АВТОТЕХЦЕНТР НОВЫЙ» (39151) 43-000 / «ЭКСТРИМ-ЦЕНТР» (39151) 62-62-333; Барнаул: «ОЛАКС +» (3852) 34-86-34; Бийск: «СПОРТТЕХЦЕНТР» (3854) 409-600; Брянск: «ВАСВАН» (910) 330-16-58 / «КЛУБ ФАВОРИТ» (910) 330-11-10; Бузулук: «ЭКСТРИМ-МОТО» (35342) 9-44-48; Владимир: «МОТО ТАНДЕМ» (4922) 37-09-26; Волгоград: «БАЙКСИТИ 34» (8444) 298-32-32 / «ИНКОМОТОРС» (8442) 44-07-47; Вологда: ТЦ «ОРБИТА» (8172) 52-92-80 / «МОТОМИР 35» (8172) 54-00-76; Воронеж: «МОТОМИР» (473) 247-25-27 / «БЕШЕНАЯ ТАБУРЕТКА» (4732) 39-99-38; Екатеринбург: «СТРЕЛЕЦ» (343) 376-54-29 / «АСИМО» (383) 248-35-84; Елизово: «Лидер» (41531) 7-15-97; Емба: «ГАЗ» (82139) 2-31-81; Жуковка: «ВЕЛОТЕХНИКА» (48334) 3-13-71; Иваново: «АТVARMOR» (4932) 50-42-00; Инта: «ПОЛНЫЙ ПРИВОД» (82145) 6-16-58; Иркутск: «АК ТРЕЙД» (3952) 29-20-10 / МОТОСАЛОН «БАРС» (3952) 65-77-73 / «СЕНТРА-ИРКУТСК» (3952) 35-42-95; Казань: «ОРУЖЕЙНЫЙ ДОМ» (843) 526-61-11 / «ТЕХНИКА АКТИВНОГО ОДЫХА» (843) 526-69-25; Кемерово: «MASTERBIKE» (3842) 33-19-99; Киров: «ТЕХНОМИР» (8332) 70-31-89 / «СЕВЕР-АВТО» (8332) 62-09-99; Клинцы: «ВЕЛОТЕХНИКА» (920) 836-65-08; Ковров: «МОТО-МОТО» (920) 903-54-55; Кольчугино: «МОТОТЕХНИКА» (905) 149-15-65; Краснодар: «АМС-ЭКСПЕРТ» (918) 317-05-24 / «ВИКЕ CENTER» (861) 200-10-70 / «STELS» (918) 319-24-68; Красноярск: «АЛЛИГАТОР» (391) 261-77-16 / «ДИАНА СПОРТ ОПТ» (391) 231-65-10 / «КРАБ» (391) 265-39-73; Крымск: «ВЕЛОМОТОРС-ЮГ» (86131) 5-17-00; Курган: «ЭКСТРИМ КЛУБ» (3522) 44-25-27; Лабинск: «МОТОВЕЛОТЕХНИКА» (918) 441-22-60; Магнитогорск: «ПРЕСТИЖ-АВТО» (3519) 23-59-44 / «ТОРНАДО» (3519) 22-05-80; Малоярославец: «СПОРТТОВАРЫ» (964) 148-55-70; Нижний Новгород: «ВЕЗДЕХОДОВ» (831) 230-38-00 / «МОТОРЕГИОН» (831) 279-26-31 / «МОТОЛАЙФ» (831) 463-99-66; Новокузнецк: «КАНТРИ-СПОРТ» (3843) 72-26-54 / САЛОН «МОТОЦИКЛИСТ» (923) 467-7733; Новосибирск: «МОТОМИР» (383) 343-16-55 / «МОТОТЕХСЕРВИС-КЛУБ» (383) 220-97-27 / «СВЕМАСИБ» (383) 206-34-43; Новороссийск: МОТОСАЛОН «ПТС» (918) 324-31-11; Норильск: «ЭКСТРИМ» (913) 490-37-39; Обнинск: «СК-МОТО» (910) 545-13-83; Омск: «МАГАЗИН-ОРУЖИЕ» (3812) 31-31-27; Оренбург: «РЕГОНА» (3532) 23-49-18; Павлово: «МОТОФРИ» (83171) 5-14-14; Пенза: «АУТОFAN» (8412) 51-51-08; Пермь: «АДМИРАЛ МОТОРС» (342) 226-24-04 / «АРКТИК МОТОРС» (342) 225-58-61 / «ЖЕЛТАЯ БАЗА» (342) 249-41-11; Петропавловск-Камчатский: «СТАРТ» (4152) 46-13-96; Печора: «РЫБАЧЬЕ С НАМИ» (82142) 7-33-55; Прокопьевск: САЛОН «МОТОЦИКЛИСТ» (3846) 62-38-77; Пятигорск: «МОТО-СИТИ» (962) 496-10-10; Ростов-на-Дону: «ДОН СКУТЕР» (903) 439-07-67; Рыбинск: «БУРАН-РУСЬ» (4855) 22-27-20 / «СНЕГОХОД-СЕРВИС» (4855) 28-13-33; Рязань: «БАЙКЕР» (4912) 92-92-92 / МОТОСАЛОН «МОТОСИТИ» (4912) 97-51-11 / «АТV-EXTREME» (952) 122-51-29 / «РОЗА ВЕТРОВ» (4912) 95-78-20; Самара: «АТV-САМАРА» (846) 244-62-36; «ВЕЛОЦЕНТР» (846) 977-09-68 / «САМАРАВЕЛО» (927) 709-73-28 / «МОТО-ВЕЛО-СПОРТ» (846) 224-36-62 / «МАГАЗИН ЭКСТРИМАЛЬНОЙ ТЕХНИКИ» (846) 244-62-36; Санкт-Петербург: «МОТОСТИЛЬ» (812) 951-90-97 / «МОТОЦЕНТР НА ОКТЯБРСКОЙ» (812) 448-00-08; Саранск: «ВЕЛОМОТОЦЕНТР» (8342) 37-32-05; Саратов: «МИР ЭКСТРИМА» (8452) 93-74-95; Славянск-на-Кубани: «ВЕЛОМОТОТЕХНИКА STELS» (918) 458-08-82; Смоленск: «ФОРСЛАЙН» (4812) 31-72-35 / «АВТО ОЛИМП» (903) 649-47-77; Сочи: «ВЕЛОТРЕК» (918) 300-35-67; Ставрополь: «ЭКСТРИМ-ПАРК» (8652) 91-18-77 / «ВЕЛО МОТО ТЕХНИКА STELS» (961) 45-808-37; Сургут: «ЭКЗОРИТМ» (3462) 23-62-59; Сыктывкар: «БУРАН» (8212) 31-60-71; Тамбов: МАГАЗИН «МОТО» (920) 48-23-569 / «МОТОМИР» (4752) 72-09-30; Тверь: «ДЕД ШОКАРЬ» (4822) 50-70-07; Тихорецк: «БАЙКЕР» (86196) 7-46-06; Тольятти: «ВОЛГОЯХТИНГ» (8482) 40-33-22; Томск: «ТОМСКОПДШИПНИК» (3822) 52-39-05; Тула: «КВАДРО» (4872) 35-88-88; Тюмень: «ОХОТНИК НА УРАЛЕ» (3452) 32-32-02 / «ПЛАНЕТА ЭКСТРИМА» (3452) 49-17-40 / «Я И МОТО» (3452) 42-00-25; Ульяновск: «ВЕЛОМОТОЦЕНТР» (8422) 24-90-75; Уссурийск: «АВТОМАРКЕТ» (4234) 34-08-33; Уфа: «ПРОФТЕХНИКА» (347) 291-25-12 / «ТЕХНОСПОРТ» (347) 246-32-33; Челябинск: «МОТО И ЭКСТРИМ ТЕХНИКА» (351) 260-98-40; Череповец: АЦ «ПАНЬКИНО» (8202) 54-15-13; Чита: «САДКО МОТОРС» (3022) 41-53-57; Южно-Сахалинск: «МЕГААКТИВ» (4242) 46-69-66 / «STELSMOTO-ДВ» (4242) 30-30-11.

Приглашаем к сотрудничеству дилеров! Тел.: +7 (495) 730-88-35 / +7 (495) 559-02-00.

www.velomotors.ru

# ТЕМНАЯ СТОРОНА СИЛЫ VOLVO XC90 BLACK EDITION



Реклама

**PRIVILEGE CLUB™**

Откройте эксклюзивные привилегии для владельцев Volvo

ЛИНИЯ VOLVO: 8 800 700 00 20 [WWW.VOLVOCARS.RU](http://WWW.VOLVOCARS.RU)

